

# «МЫ, ПОДВОДНИКИ, ПО ОСОБОМУ ВОСПРИНИМАЕМ МИР»

Батальная живопись

Владимира Тихоновского



В.И. Тихоновский у мольберта с картиной подводной лодки проекта 641 Б

## К 100-летию подводных сил России

СВОЮ творческую деятельность подводник капитан 1 ранга запаса В.И. Тихоновский начал в г. Новороссийске в объединении «Колорит» под руководством Ю.В. Чернова. За годы службы на Черноморском флоте в должностях от командира группы до командира подводной лодки он участвовал в учениях, стрельбах, ходил в боевые походы, занимался ремонтом. Свободного времени почти не было. Но и при таком жизненном ритме Владимир Иванович находил время для занятий живописью. Возвращаясь из походов, он старался запечатлеть увиденные морские пейзажи, самостоятельно познавая технику живописи.

Уволившись с действительной службы, он полностью отдался новому делу — долгой и кропотливой работе над картинами. Особый интерес представляют его работы по истории флота. Они охватывают все этапы строительства Черноморского флота России от походов князя Олега до настоящего времени: походы флотилии Петра I на Азов, морские сражения Ф.Ф. Ушакова, высадка десанта в Новороссийске эскадрой под командованием М.П. Лазарева, гибель флота в Цемесской бухте в 1918 году, высадка десантов на Малую Землю в годы Великой Отечественной войны и др.

Написанию каждой картины В.И. Тихоновского предшествует всестороннее детальное изучение описываемых событий, консультации с военными историками, краеведами и специалистами. Не случайно его работы украшают стены Новороссийской государственной морской академии имени адмирала Ф.Ф. Ушакова. Мечта художника — отобразить в картинах боевой путь адмирала Ф.Ф. Ушакова на Черном море.

Публикация С.А. САМЕЕВА



Поход князя Олега на Константинополь в 907 году

Фрагмент картины



Эскадра под командованием адмирала Ф.Ф. Ушакова в Керченском сражении 1790 года



Заход эскадры под командованием вице-адмирала М.П. Лазарева в Суджукскую бухту для высадки десанта 12 сентября 1838 года



Высадка морского десанта на Малую Землю. Новороссийск, 1943 год

**ВОЕННО-ИСТОРИЧЕСКИЙ ЖУРНАЛ** 6  
1-80 2006

Уважаемые читатели!

Вы можете оформить подписку на «Военно-исторический журнал» в отделениях связи по каталогу «Газеты. Журналы. Книги. Учебные пособия» агентства «Роспечать».



Индекс журнала для российских и зарубежных подписчиков — 70137. Вы можете подписаться на «Военно-исторический журнал» также в киосках по каталогу «Газеты. Журналы. Книги» на всей территории России. Стоимость одного экземпляра журнала по каталогу во втором полугодии 2006 года — 28 рублей. В розницу цена свободная.

Адрес для переписки: 119160, Москва, Хорошевское шоссе, д. 38а, редакция «Военно-исторического журнала». Тел. редакции для справок: (495) 157-84-50

Электронная версия «Военно-исторического журнала» и интернет — приложений «Военно-исторического журнала» — на главной странице сайта Министерства обороны РФ [www.mil.ru](http://www.mil.ru)

Жители Москвы и Подмосковья могут приобретать отдельные номера журнала в Редакционно-издательском центре Министерства обороны РФ, тел.: (495) 157-80-47.

Ежемесячное издание Министерства обороны Российской Федерации



# ВОЕННО-ИСТОРИЧЕСКИЙ ЖУРНАЛ

ИЮНЬ  
№ 6  
2006 год

ИЗДАНИЕ МИНИСТЕРСТВА ОБОРОНЫ РОССИЙСКОЙ ФЕДЕРАЦИИ • WWW.MIL.RU

Из опыта планирования стратегического развертывания Вооруженных Сил СССР на случай войны с Германией и непосредственной подготовки к отражению агрессии

Создание организационной структуры авиационной службы русской армии

Военно-экономическая подготовка офицеров русской армии в XIX — начале XX века

Инженерное обеспечение и маскировка войск ПВО Вьетнамской народной армии при отражении налетов американской авиации

Судьба генерального штаба полковника Ф.Е. Махина

ISSN-0321-0626

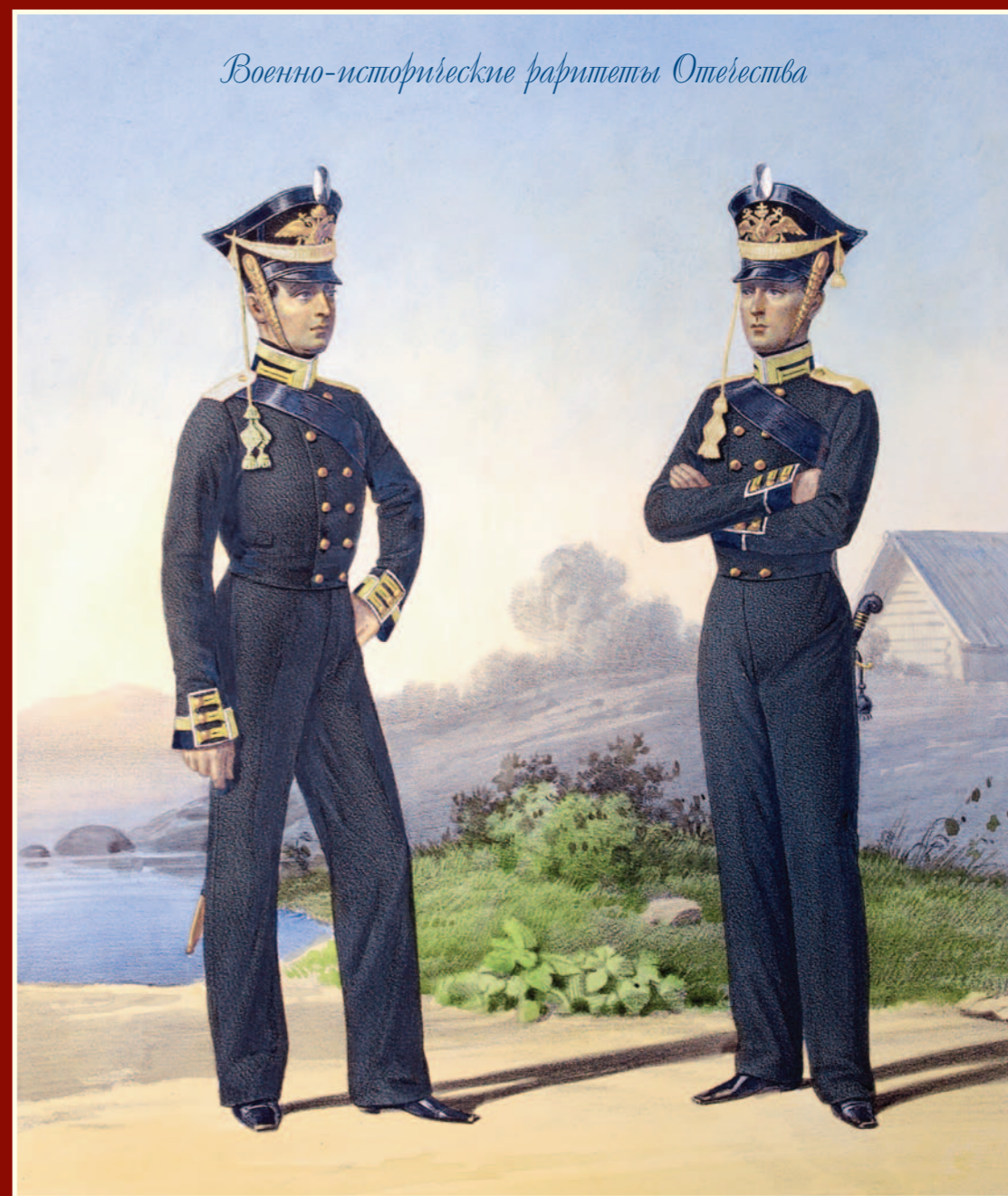

Унтер-офицер и бомбардир артиллерийской команды Гвардейского экипажа 1812—1816 гг.

Из коллекций Военно-исторического музея артиллерии, инженерных войск и войск связи (Санкт-Петербург)

22 июня – День памяти и скорби  
65-летие начала Великой Отечественной войны 1941-1945 гг.

Военно-исторический журнал 2006 № 6 июнь

# УВЕКОВЕЧИТЬ ПАМЯТЬ



**Сампсоний Странноприимец**  
Фрагмент иконы «Лицевых святцев» Сампсониевского собора

Полтавская битва 27 июня 1709 г.  
Фрагмент макета

**Читайте в номере**



**Конклюзия на Полтавскую битву 1709 г.**

**Памятник «Врагам Бирона», установленный на территории музея-памятника**  
Архитектор М.А. ЩУРУПОВ, 1885 г.



**10 июля – День победы русской армии под командованием Петра I над шведами в Полтавском сражении 1709 года**

**М**НОГИЕ святыни Санкт-Петербурга были возведены в память о славных исторических событиях, чаще всего в честь побед русского оружия. К числу таких храмов относится церковь Св. Пантелеймона, построенная в честь побед при Гангуте и Гренгаме, церковь апостола Матфея, церковь Св. Александра Невского в Невском Свято-Троицком монастыре, Чесменская церковь, Казанский собор. Этот список можно продолжить, но уже названия этих храмов свидетельствуют о том, что в Санкт-Петербурге глубоко укоренилась традиция возводить храмы-памятники в честь великих военных побед.

Сампсониевский собор является первым храмом-памятником, построенным в Санкт-Петербурге в честь победы русской армии. Он был возведен в память о Полтавской битве, которая состоялась 27 июня (по ст. стилю) 1709 года. Северная война 1700 – 1721 гг., которую Россия вела со Швецией за выход к берегам Балтийского моря, была тяжелым испытанием для нашего Отечества. Петр I справедливо считал Полтавскую победу одним из самых значительных событий русской истории. В результате Полтавской битвы произошел коренной перелом в ходе войны в пользу России. Победа русской армии позволила Петру I перевести войска на север для борьбы за выход к Балтийскому морю.

27 июня является днем поминовения Св. Сампсония Странноприимца. Поэтому по возвращении в Петербург после Полтавского сражения, в ноябре 1709 года, Петр I велел заложить храм Сампсония, дабы увековечить память о столь значимом для всего русского народа событии.

Подробнее об истории Сампсониевского собора читайте в статье ведущего научного сотрудника Государственного музея-памятника «Исаакиевский собор» кандидата военно-морских наук, доцента П.М. Званцева «Собор ратной славы России. Из истории Сампсониевского собора в Санкт-Петербурге».

Публикацию подготовил капитан 3 ранга В.Г. КИКНАДЗЕ

Иллюстрации из кн.: Музей-памятник «Сампсониевский собор». СПб.: Изд. Зимина, 2002; Праздничный Петербург. Альбом-каталог выставки. СПб.: Арт Деко, 2003; Польза. Честь. Слава. Награды России. М.: ИПЦ «Художник и книга», 2004; Крылов В.М., Успенская С.В., Ефимов С.В. и др. Военно-исторический музей артиллерии, инженерных войск и войск связи: путеводитель. СПб.: ИПЦ СПГУТД, 2003.



Генерал-фельдцейхмейстер Я.В. Брюс  
Художник И. КОЛЕСОВ, 1941 г.



Петр I  
Копия с портрета художника Ж.-М. НАТЬЕ, середина XVIII в.

Звезда ордена Св. Андрея Первозванного Я.В. Брюса, награжденного за отличие в Полтавском сражении



Крест ордена Св. Андрея Первозванного  
Первая четверть XVIII в.

Сам Петр I был отмечен орденом Св. Андрея по различным источникам шестым или седьмым: в 1703 году, за конкретный военный успех – руководство при взятии двух шведских кораблей в устье Невы. Знаки ордена на царя, имевшего воинский чин бомбардирского капитана, возложил первый андреевский кавалер Федор Головин. Одновременно такую же награду за участие в этом бою получили А.Д. Меншиков и будущий верховный канцлер граф И.А. Головкин.



После Полтавской битвы Петр I намеревался учредить для солдат и низших офицеров крест Андрея Первозванного, так как орден был самой высокой наградой. По его рисунку были изготовлены семь малых крестов, но дальнейшая их судьба неизвестна. Лишь немногие военачальники за Полтавскую битву (1709) были награждены орденом, одним из которых стал Яков Брюс.

Всего в царствование Петра I 38 человек были пожалованы орденом. В том числе получивший эту награду тайно, за симпатии к России, валашский господарь Константин Брынковяну, который не был внесен даже в официальные списки награжденных.

Иллюстрации из кн.: Дуров В.А. Русские награды XVIII - начала XX в. М.: Просвещение, 1997. Польза. Честь. Слава. Награды России. М.: ИПЦ «Художник и книга», 2004.; Крылов В.М., Успенская С.В., Ефимов С.В. и др. Военно-исторический музей артиллерии, инженерных войск и войск связи: (Путеводитель). СПб.: ИПЦ СПГУТД, 2003.

## «ЗА ВЕРУ И ВЕРНОСТЬ»

Ордена Российской Империи: орден Святого апостола Андрея Первозванного

**О**ДНОВРЕМЕННО кавалерами ордена Св. Андрея могло быть не более 12 человек «природных российских кавалеров». Это условие на протяжении всего царствования Петра I тщательно соблюдалось. Лишь в 1719 году число русских кавалеров ордена равнялось двенадцати, не считая иностранцев, находившихся на русской службе. В остальные годы их было меньше. Общее число кавалеров ордена (русских и иностранных) не должно было превышать двадцати четырех.

Федор Алексеевич Головин 10 марта 1699 года стал первым кавалером ордена. Будучи одним из ближайших соратников Петра, он даже среди людей весьма незаурядных выделялся глубоким умом и выдающимися военными и дипломатическими способностями. Именно Головин заключил в 1689 году Нерчинский трактат – о границе Российского государства с Китаем. В 1698 году он стал во главе только что созданного Приказа воинских морских дел и одновременно заведовал Посольским приказом. Скончался Головин в 1706 году, имея высшее военно-морское звание генерал-адмирала и сухопутное – генерал-фельдмаршала.

Вторым кавалером ордена Св. Андрея стал гетман И.С. Мазепа, получивший эту награду 8 февраля 1700 года из рук Петра «за тринадцатилетние успехи над крымцами». После известия об измене Мазепы по приказу царя 9 ноября 1708 года была проведена следующая акция: манекен Мазепы вынесли и, сняв знаки ордена, отдали в руки палача, который его повесил. В последующем кавалерами ордена стали бранденбургский посланник Принцен (1701), генерал-фельдмаршал Б.П. Шереметев (1701), саксонский канцлер граф Бейхлинг (1703).

Продолжение. Начало см.: Воен.-истор. журнал. 2006. № 2, 4.

### • К читателям «Молодежного военно-исторического журнала»

**К**НИГА\* известного писателя В.В. Карпова рассказывает о жизни и деятельности генерала А.В. Хрулева, в годы Великой Отечественной войны руководившего работой тыла Красной армии. Она является первым художественно-документальным произведением о работниках и специалистах Тыла Вооруженных Сил, внесших неоценимый вклад в Победу над фашистской Германией.

\* Карпов В.В. Генерал армии Хрулев. Все для Победы. Великий интендант. М.: Вече, 2004. 384 с.

### РЕДКАЯ КНИГА – ПОБЕДИТЕЛЮ КОНКУРСА

К сожалению, деятельность Тыла в годы Великой Отечественной войны еще не нашла должного отражения в художественной литературе. Даже в воспоминаниях военачальников и фронтовиков вопросы тылового обеспечения упоминаются вскользь, мимоходом. Поэтому книга Владимира Карпова, по сути, первое художественно-документальное произведение о работниках и специалистах Тыла, как раньше их именовали – интендантах. Автор откровенно изложил в

предисловии, почему он решил написать книгу о интендантах, – чтобы осветить и защитить их труднейшую работу от недопонимания, недооценки. Как любое произведение, данная книга будет восприниматься читателями с позиций их политических и нравственных убеждений, и это естественно. Однако хочется отметить стремление автора к полной объективности, которую он убедительно подкрепляет подлинными архивными документами и фактами.



Эту книгу получит в подарок победитель конкурса (условия см. на с. 75).

Основан  
в августе 1939 года

Учрежден  
Министерством  
обороны  
Российской  
Федерации

# ВОЕННО-ИСТОРИЧЕСКИЙ ЖУРНАЛ

ИЮНЬ  
№ 6 (554)  
2006 год

<b>ВОЕННОЕ ИСКУССТВО</b> И.П. МАКАР — Из опыта планирования стратегического развертывания Вооруженных Сил СССР на случай войны с Германией и непосредственной подготовки к отражению агрессии	<b>3</b>	<b>MILITARY ART</b> I.P. MAKAR — From the experience of strategic deployment planning of the USSR Armed Forces in case of war with Germany and direct preparation to repel aggression
<b>ИСТОРИЯ ВОЕННОЙ НАУКИ</b> В.В. ВАСИЛЕНКО — В интересах создания и развития Ракетных войск стратегического назначения и Космических войск	<b>10</b>	<b>HISTORY OF MILITARY SCIENCE</b> V.V. VASILENKO — To the benefit of creation and development of the Strategic Rocket Troops and the Space Troops
<b>ВОЕННОЕ СТРОИТЕЛЬСТВО</b> С.П. ЕЛИСЕЕВ — Создание организационной структуры авиационной службы русской армии	<b>15</b>	<b>MILITARY CONSTRUCTION</b> S.P. ELISEEV — Creation of the aircraft service organizational structure of the Russian army
<b>В ЗАРУБЕЖНЫХ АРМИЯХ</b> С.Л. ТАШЛЫКОВ — «Противостоять угрозам не у своих берегов, а там, где они зарождаются»	<b>21</b>	<b>IN FOREIGN ARMIES</b> S.L. TASHLYKOV — "To withstand the threats not near our shores but at places where they were conceived"
<b>ЛОКАЛЬНЫЕ ВОЙНЫ И ВООРУЖЕННЫЕ КОНФЛИКТЫ XX ВЕКА</b> Инженерное обеспечение и маскировка войск ПВО Вьетнамской народной армии при отражении налетов американской авиации (Публикация А.И. ХЮПЕНЕНА)	<b>27</b>	<b>LOCAL WARS AND ARMED CONFLICTS OF XX CENTURY</b> Engineer support and masking of AA defense troops of the Vietnam Peoples' army when repulsing air attacks of the American aviation (Publication of A.I. Khyupenen)
<b>ДОКУМЕНТЫ И МАТЕРИАЛЫ</b> «Это объясняется отсутствием твердого руководства...» (Публикация И.Б. ИВАНОВА)	<b>31</b>	<b>DOCUMENTS AND MATERIALS</b> "This is explained by the fact of lack of firm leadership..." (Publication of I.B. IVANOV)
<b>ВОИНСКОЕ ОБУЧЕНИЕ И ВОСПИТАНИЕ</b> В.П. МАСЯГИН, С.А. ЯКИМОВ — Военно-профессиональная подготовка офицеров Балтийского флота в 1945—1991 гг.	<b>36</b>	<b>MILITARY TRAINING AND EDUCATION</b> V.P. MASYAGIN, S.A. YAKIMOV — Military professional training of the Baltic Navy officers in 1945—1991
А.А. ПРИХОДЧЕНКО — Военно-экономическая подготовка офицеров русской армии в XIX — начале XX века	<b>41</b>	A.A. PRIKHODCHENKO — Military economic training of the Russian Army officers in XIX — at the beginning of XX century
<b>ВОСПОМИНАНИЯ И ОЧЕРКИ</b> К.В. ШУЛИКОВ — Накануне Великой Отечественной войны	<b>46</b>	<b>MEMOIRS AND ESSAYS</b> K.V. SHULIKOV — On the eve of the Great Patriotic War
<b>ВОЕННО-ИСТОРИЧЕСКАЯ РАБОТА</b> В.А. ЗАПАДНЫЙ — Военно-историческая работа в Пограничной службе Советского государства. 1917—1991 гг.	<b>49</b>	<b>MILITARY HISTORIC WORK</b> V.A. ZAPADNYI — Military historic work in the Frontier Troops of the Soviet state. 1917—1991
<b>ЭПОХА В БИОГРАФИЯХ</b> А.В. ГАНИН — Судьба генерального штаба полковника Ф.Е. Махина	<b>54</b>	<b>EPOCH, REFLECTED IN BIOGRAPHIES</b> A.V. GANIN — The destiny of General Headquarters Colonel F.E. Makhin
<b>ИЗ НЕОПУБЛИКОВАННЫХ РУКОПИСЕЙ</b> В.В. САВИНКОВ — «Если бы брат мой не был военным министром» (Публикация В.А. АВДЕЕВА)	<b>59</b>	<b>FROM UNPUBLISHED MANUSCRIPTS</b> V.V. SAVINKOV — "If my brother was not the Military Minister..." (Publication of V.A. AVDEEV)
<b>ПАМЯТНИКИ ВОЕННОЙ АРХИТЕКТУРЫ</b> П.М. ЗВАНЦЕВ — Собор ратной славы России	<b>66</b>	<b>OLD RELICS AND MONUMENTS OF MILITARY ARCHITECTURE</b> P.M. ZVANTSEV — The Cathedral of Russia military glory
<b>МОЛОДЕЖНЫЙ ВОЕННО-ИСТОРИЧЕСКИЙ ЖУРНАЛ</b> ✪ ✪ <b>THE YOUTH MILITARY HISTORICAL MAGAZINE</b>		
<b>ИЗ НЕОПУБЛИКОВАННЫХ РУКОПИСЕЙ</b> С.В. ЕВДОКИМОВ — Воспоминания контр-адмирала (Публикация В.А. ГУРКОВСКОГО)	<b>71</b>	<b>FROM UNPUBLISHED MANUSCRIPTS</b> S.V. EVDOKIMOV — Memoirs of the rear-admiral (Publication of V.A. GURKOVSKY)
<b>ТОЧКИ ЗРЕНИЯ. СУЖДЕНИЯ. ВЕРСИИ</b> В.В. ГРАДОСЕЛЬСКИЙ — Как анархист Махно оказался полководцем России	<b>74</b>	<b>STANDPOINTS, OPINIONS, VERSIONS</b> V.V. GRADOSELSKY — How anarchist Makhno turned out a military leader of Russia
<b>К ЧИТАТЕЛЯМ «МОЛОДЕЖНОГО ВОЕННО-ИСТОРИЧЕСКОГО ЖУРНАЛА»</b> А.С. ЖДАНОВСКИЙ — Викторина «Военная история Новгородской республики (XII—XV вв.)»	<b>75</b>	<b>TO THE READERS OF "THE YOUTH MILITARY HISTORICAL MAGAZINE"</b> A.S. ZHDANOVSKY — The cryptogram "Military history of Novgorod Republic. XII—XV centuries"
<b>КРИТИКА И БИБЛИОГРАФИЯ</b> М.Е. НОВИКОВА — Свидетельствуют советские политические, государственные и военные деятели	<b>76</b>	<b>CRITIQUE AND BIBLIOGRAPHY</b> M.E. NOVIKOVA — Soviet political, state and military leaders evidence
Б.И. НЕВЗОРОВ — Известный и неизвестный академик Н.Н. Иноземцев	<b>77</b>	B.I. NEVZOROV — Known and unknown academician N.N. Inozemtsev
В.П. СЕМИН — Новые подходы в изучении Первой мировой войны	<b>78</b>	V.P. SEMIN — New methods of approach to the World War I study
С.В. АВЕРЧЕНКО — Авиаторы — георгиевские кавалеры	<b>79</b>	S.V. AVERCHENKO — Airmen — holders of the St. George awards
<b>НАШИ ЛАУРЕАТЫ — 40; КНИЖНАЯ ПОЛКА ВОЕННОГО ИСТОРИКА — 48, 64, 69; ХРОНОГРАФ — 60; ПАМЯТНЫЕ ДАТЫ — 20, 65, 70; WWW.MIL.RU — 65; СВЕДЕНИЯ ОБ АВТОРАХ И РЕЦЕНЗЕНТАХ НОМЕРА — 80</b>		<b>OUR LAUREATES — 40; THE BOOKSHELF OF A MILITARY HISTORIAN — 48, 64, 69; CHRONOGRAPH — 60; THE MEMORABLE DATES — 20, 65, 70; WWW.MIL.RU — 65; INFORMATION ABOUT AUTHORS AND REVIEWERS OF THE ISSUE — 80</b>

# Из опыта планирования стратегического развертывания Вооруженных Сил СССР на случай войны с Германией и непосредственной подготовки к отражению агрессии

**В** ПОДГОТОВКЕ Советского государства в конце 1930-х — начале 1940-х годов к отражению назревавшей агрессии гитлеровской Германии важное место занимали вопросы планирования применения Вооруженных Сил СССР в войне. Разработка оперативных планов<sup>1</sup> в этот период представляла собой сложный и непрерывный творческо-управленческий процесс, связанный с решением политических, дипломатических, идеологических, военных и других проблем. Планирование применения Вооруженных Сил в войне являлось главным звеном в функциях Наркомата обороны и Генерального штаба. Общее руководство этим сложным процессом осуществляло советское правительство.

Основные документы плана войны разрабатывались и перерабатывались под руководством начальника Генерального штаба Маршала Советского Союза Б.М. Шапошникова (до августа 1940 г.), затем — генерала армии К.А. Мерецкова (до февраля 1941 г.), а в последующем — генерала армии Г.К. Жукова при непосредственном участии генерал-лейтенанта Н.Ф. Ватутина, генерал-майора А.М. Василевского и других.

Последний перед началом Второй мировой войны доклад «Об основах стратегического развертывания РККА» разрабатывался под руководством Б.М. Шапошникова весной 1938 года. Готовый документ был подписан народным комиссаром обороны К.Е. Ворошиловым и Б.М. Шапошниковым, рассмотрен и одобрен Главным военным советом 19 ноября того же года<sup>2</sup>. В основу стратегического планирования для Западного театра была положена вероятность военного столкновения с враждебной коалицией государств во главе с нацистской Германией при активном участии в ней Польши и возможном — Прибалтийских стран (кроме Литвы, которая рассматривалась как будущая жертва польской агрессии)<sup>3</sup>.

События 1939—1940 гг. в корне изменили расстановку сил на театре, и план 1938 года подлежал пересмотру. Однако работа над новым вариантом началась лишь весной 1940 года. Пауза между двумя разработками объяснялась тем, что в это время формировалась новая западная граница Советского Союза, а в связи с этим изменялась и общая конфигурация всего Восточноевропейского (Западного) театра военных действий. С середины апреля 1940 года к работе над основным документом — «Соображениями об основах стратегического развертывания Вооруженных Сил СССР» приступили начальник Оперативного управления Генерального штаба генерал-лейтенант Н.Ф. Ватутин, вновь назначенный на должность его первого заместителя генерал-майор А.М. Василевский и заместитель начальника управления генерал-лейтенант Г.К. Маландин. По воспоминаниям А.М. Василевского, задача состояла в разработке окончательного текста доклада для представления

на утверждение в ЦК ВКП(б). Основные идеи плана были к тому времени сформулированы Б.М. Шапошниковым, а вся работа над новым вариантом «Соображений...» завершена к августу 1940 года. Оригинал, исполненный, как и все последующие варианты, от руки А.М. Василевским, был подписан Б.М. Шапошниковым без указания даты<sup>4</sup>.

**Н**АИБОЛЕЕ вероятным и главным противником в плане называлась Германия. Предполагалось, что на ее стороне может выступить Италия, которая, как считалось, будет вести боевые действия на Балканах. В числе других союзников Германии в войне против СССР были названы Финляндия, Румыния и Венгрия. Не исключал Б.М. Шапошников и нападение Японии на Дальнем Востоке, предлагая сосредоточить там такие силы, которые гарантировали бы Советскому Союзу устойчивое положение.

Относительно направления главного удара противника Б.М. Шапошников полагал, что самым выгодным для Германии, а следовательно, и наиболее вероятным, будет являться развертывание основных сил вермахта к северу от устья реки Сан. С учетом этого предположения в плане намечалось развернуть и главные силы Красной армии в полосе от побережья Балтийского моря до Полесья, то есть на участках будущей Северо-Западного и Западного фронтов.

Дальнейшие изменения политической и военной обстановки в Восточной Европе, происшедшие в середине 1940 года (ввод советских войск на территорию Прибалтийских республик, в Северную Буковину и Бессарабию), а также формирование новых соединений потребовали корректировки названного выше плана.

Доработанный документ был доложен наркомом обороны Маршалу Советского Союза С.К. Тимошенко\*, но последний его не одобрил, так как считал, что в плане излишне большое значение придается группировке противника севернее Варшавы и в Восточной Пруссии<sup>5</sup>. Он не согласился с мнением разработчиков относительно того, что основные события в случае войны с Германией развернутся севернее устья реки Сан, и указал на то, что ими недостаточно был проработан вариант, согласно которому основные силы противника могли вернуться южнее Варшавы<sup>6</sup>.

Работа над планом была продолжена и завершена к середине сентября 1940 года. Новый его проект, названный «Соображениями об основах стратегического развертывания Вооруженных Сил Советского Союза на западе и востоке на 1940 и 1941 гг.» и дополненный отдельной разработкой — «Соображениями по развертыванию Вооруженных Сил на случай войны с Финляндией», подписали С.К. Тимошенко и вступив-

\* Маршал Советского Союза С.К. Тимошенко возглавил Наркомат обороны СССР 7 мая 1940 г.

## К 65-летию начала Великой Отечественной войны

ший 19 августа в должность начальника Генерального штаба генерал армии К.А. Мерецков<sup>7</sup>. 18 сентября 1940 года план был представлен руководству страны<sup>8</sup>.

В документе отмечалось, что Советскому Союзу необходимо быть готовым к войне на два фронта: на западе — против Германии, поддержанной Италией, Венгрией, Румынией и Финляндией, и на востоке — против Японии. Что касается стратегического развертывания противника на западе, то разработчики плана предложили более гибкий, чем прежде, вариант оценки возможных действий Германии, с учетом замечаний, высказанных С.К. Тимошенко. И хотя по-прежнему в качестве наиболее вероятного рассматривалось развертывание главных сил немецкой армии к северу от устья реки Сан, в этом документе указывалось и на возможность сосредоточения основных усилий вермахта на юге с целью захвата Украины. На основании этого фактически как равнозначные рассматривались варианты развертывания главных сил Красной армии или к югу, или к северу от Брест-Литовска. Окончательное решение по этому вопросу должно было приниматься в зависимости от той обстановки, которая сложится к началу войны. На мирное же время авторы плана считали необходимым иметь разработанными оба варианта.

**5** ОКТЯБРЯ 1940 года план был рассмотрен правительством (фактически И.В. Сталиным и В.М. Молотовым). Будучи убежденным, что основная угроза исходит из района южнее Варшавы в направлении на Киев, И.В. Сталин дал указание усилить группировку войск Юго-Западного фронта<sup>9</sup>. На основании полученных указаний в проект плана были внесены соответствующие изменения, и 14 октября 1940 года он был утвержден<sup>10</sup>.

Дальнейшая работа над планом стратегического развертывания Вооруженных Сил СССР продолжалась уже с учетом позиции руководства страны о необходимости сосредоточения основных сил Красной армии на юго-западном стратегическом направлении. 17 ноября нарком обороны и начальник Генерального штаба представили доклад «Основные выводы из указаний Политбюро и СНК СССР 5 октября 1940 года при рассмотрении планов стратегического развертывания Вооруженных Сил СССР на 1941 год»<sup>11</sup>. Состав сил Красной армии на Западном театре предлагалось довести до 182,5 расчетных дивизий и 159 авиаполков, а состав Юго-Западного фронта — до 113 дивизий и 140 авиаполков. Таким образом, на юго-западном стратегическом направлении планировалось сосредоточить (с учетом резервов Главного Командования) 74,5 проц. общевойсковых соединений и 88 проц. частей ВВС<sup>12</sup>.

Последующая работа над планом строилась с расчетом завершения ее не позднее 15 декабря, с тем чтобы к 1 мая 1941 года закончить разработку соответствующих документов в округах. После одобрения И.В. Сталиным «Соображений...» командующие войсками, члены военных советов и начальники штабов округов были вызваны в Генштаб для разработки оперативных документов, которые здесь же утверждались наркомом обороны. Все эти лица приняли участие в сборах высшего командного состава Красной армии, оказавших существенное влияние на оперативное и мобилизационное планирование. В ходе сборов были проведены стратегические игры по обстановке, созданной во многом в соответствии с последним оперативным планом.

Зимой и весной 1941 года в связи с принятием руководством страны новых решений в области военного строительства работа над основными документами плана затянулась и продолжалась вплоть до мая 1941 года. Очередной, третий по счету проект был разработан в феврале 1941 года и 11 марта одобрен наркомом обороны и вновь назначенным на должность начальника Генерального штаба генералом армии Г.К. Жуковым.

В основу февральско-мартовской редакции плана был положен вариант развертывания главных сил Красной армии на Западном театре южнее Полесья. К числу особенностей этого плана следует отнести следующее. Прежде всего в нем отрицалась целесообразность развертывания главных сил Красной армии против Восточной Пруссии и на варшавском направлении, так как имелись опасения, что борьба на этом фронте может привести к затяжным сражениям, свяжет главные силы советских войск, чем ускорит вступление Балканских стран в войну против СССР. Основными причинами для такого вывода являлись сложные природные условия, непригодные для широкого применения механизированных войск, и наличие мощных фортификационных сооружений на территории противника. Наиболее выгодным считалось сосредоточение основных усилий Красной армии к югу от Припяти, так как это позволяло после отражения наступления врага мощными ударами в направлении на Люблин, Радом и Краков разбить его главные силы и отрезать Германию от Балканских стран, лишив ее поставок нефти и сократив возможности маневра и переброски войск, вооружения и боевой техники<sup>13</sup>.

Последний предвоенный проект документа, названный «Соображения по плану стратегического развертывания Вооруженных Сил Советского Союза на случай войны с Германией и ее союзниками», был разработан в период с 5 по 15 мая 1941 года. В этом документе (никем, кстати, из высших должностных лиц военного ведомства не подписанном) содержалось предложение о нанесении упреждающего удара по изготавившемуся к вторжению противнику. Необходимость принятия такого решения обосновывалась состоянием, в котором находилась к этому времени главная группировка вермахта, противостоявшая западным приграничным округам: она была «отмобилизованной, с развернутыми тылами». В данном варианте плана предлагалось «упредить противника в развертывании и атаковать германскую армию в тот момент, когда она будет находиться в стадии развертывания и не успеет еще организовать фронт и взаимодействие родов войск»<sup>14</sup>.

**В** ПРЕДЛАГАЕМОМ замысле не ставились задачи по овладению территориями каких-либо сопредельных суверенных государств, что наглядно свидетельствует об отсутствии агрессивных намерений в отношении как Германии, так и ее союзников. Основная цель заключалась в разгроме главной немецкой группировки южнее Варшавы и лишении ее возможности наступления, а также в изоляции нацистской Германии от союзных ей стран.

Вместе с тем с точки зрения военной целесообразности решение о нанесении упреждающего удара для срыва готовившегося нападения было вполне оправданным, поскольку речь здесь шла о достижении конечной цели обороны страны — отражении агрессии, в данном случае способом наступления. Однако реализация его в тех конкретных исторических условиях не представлялась возможной по следующим причинам.

Во-первых, предложение о превентивном ударе, исходившее от руководства Наркомата обороны и Генерального штаба, вызвало, по свидетельству Г.К. Жукова, негативную реакцию руководства страны в лице И.В. Сталина. Политический курс, проводимый Советским государством в то время, состоял в стремлении максимально оттянуть вступление в войну, и предлагаемый Генеральным штабом вариант нанесения упреждающего удара противоречил этому курсу<sup>15</sup>.

Во-вторых, предложение о превентивном ударе, что с неизбежностью означало проведение крупной наступательной операции со стратегическими целями, опаздывало по времени даже на момент его формулировки, поскольку противник уже упредил войска Красной армии в сосредоточении и развертывании, в силу чего времени на подготовку такой

операции практически не оставалось. Кроме того, из 104 советских дивизий, которые должны были составить ударные группировки фронтов, 27 перебрасывались из внутренних военных округов. К 22 июня в полосы развертывания фронтов прибыли лишь 9 проц. войск, предназначенных для действий на Западном театре. Сопоставление числа дивизий Красной армии и противника (150 против 100) не отражало истинного соотношения сил на ТВД (с учетом боевого состава и возможностей соединений)<sup>16</sup>. Реальное соотношение сил и средств сторон не обеспечивало успеха наступления. А потому в обстановке, имевшей место к лету 1941 года, необходимейшим условием для успешного отражения агрессии и развертывания в последующем наступательных операций была организация стратегической обороны на Западном театре. Однако такой вариант действий, к сожалению, не предусматривался.

Надо отметить, что отношение руководства СССР к майскому оперативному плану было очень непросто<sup>17</sup>. Это обуславливалось сложившейся военно-политической обстановкой и явной угрозой нападения Германии на СССР. О большой обеспокоенности главы партии и государства по этому поводу свидетельствует постоянное общение в тот период И. В. Сталина с наркомом обороны С. К. Тимошенко и начальником Генерального штаба Г. К. Жуковым. В мае последние были на приеме в Кремле 10, 12, 19 и 23-го числа. А 24 мая 1941 года в Кремле, как сообщает Ю. А. Горьков, состоялось совершенно секретное совещание И. В. Сталина с командующими войсками, членами военных советов и командующими ВВС западных приграничных округов<sup>18</sup>. На нем якобы обсуждались вопросы, связанные с последним оперативным планом войны по состоянию на 15 мая 1941 года.

Наконец уточненный в соответствии с увеличением состава войск Красной армии «расклад» ее сил и средств на советско-германском фронте был доложен И. В. Сталину за 9 дней до начала войны. 13 июня 1941 года Н. Ф. Ватулин представил справку о развертывании Вооруженных Сил СССР на случай войны на Западе<sup>19</sup>. Первый стратегический эшелон предусматривалось развернуть на основе существующих военных округов в составе четырех фронтов (189 дивизий и 2 бригады с учетом войск, расположенных в Крыму), что составляло более 60 проц. всех соединений Красной армии. Наиболее сильную группировку предусматривалось иметь в полосе Юго-Западного фронта (100 дивизий, в том числе 20 танковых и 10 моторизованных), который должен был формироваться на базе Киевского особого и Одесского военных округов. Второй стратегический эшелон — резерв Главного Командования — предполагалось создать из пяти армий в составе 51 дивизии. Для обороны границ на Дальнем Востоке выделялись 32 дивизии и 2 бригады, объединенные в Дальневосточный фронт и Забайкальский военный округ. Оборона южных границ возлагалась на Северо-Кавказский, Закавказский и Среднеазиатский военные округа, имевшие в общей сложности 30 дивизий. Для прикрытия Беломорского побережья выделялась одна дивизия<sup>20</sup>. Основные силы Военно-Морского Флота СССР также сосредоточивались на западе в составе Северного, Балтийского и Черноморского флотов.

**О**ЦЕНИВАЯ рассмотренные выше варианты «Соображений...» по стратегическому развертыванию Вооруженных Сил СССР, можно выделить некоторые как положительные стороны, так и допущенные просчеты.

В целом безошибочно был определен состав будущей враждебной Советскому Союзу коалиции в Европе. Действовавшие соглашения с Германией не вводили в заблуждение Генеральный штаб, позиция Финляндии и Румынии для него также была очевидной, поскольку определялась стремлением этих стран к реваншу за предпринятые против них акции в

1939—1940 гг. Верно указывалось и на возможные агрессивные устремления Японии на Дальнем Востоке.

При разработке документов нарком обороны и Генеральный штаб руководствовались тем, что будущая война может принять затяжной характер, в связи с чем большое значение придавалось созданию резервов Главного Командования. Признавалось также, что война может начаться внезапно.

К числу наиболее существенных просчетов планирования следует отнести неверное определение сроков начала войны с Германией, а также недооценку возможности развертывания главной группировки противника на западном стратегическом направлении. В ходе переработки плана из него постепенно исчезла весьма дальновидная и обоснованная оценка западного и юго-западного стратегических направлений как равнозначных<sup>21</sup>.

Относительно начального периода войны в «Соображениях...» указывалось, что противнику для стратегического развертывания главных сил при нападении на СССР потребуются до 10—15 суток. Делалось предположение, что военные действия с обеих сторон могут начаться лишь частью сил. Как вспоминал после войны Г. К. Жуков, «нарком обороны и Генштаб считали, что война... должна начаться по ранее существовавшей схеме: главные силы вступают в сражение через несколько дней после приграничных сражений. Германия в отношении сроков сосредоточения и развертывания ставилась в одинаковые условия с нами. На самом деле и силы, и условия были далеко не равными»<sup>22</sup>.

В планировании стратегического развертывания важное место занимала организация прикрытия государственной границы. Весь комплекс мероприятий по решению этой проблемы осуществлялся на основе разработанного в мирное время «Плана обороны государственной границы 1941 г.», который являлся составной частью плана стратегического развертывания Советских Вооруженных Сил. Разработка планов прикрытия в округах проводилась на основании директив наркома обороны СССР. В ходе нарастания угрозы войны с Германией, особенно в период с февраля 1941 года, в Генеральном штабе шел сложный процесс корректировки планов прикрытия. Обстановка складывалась так, что округа не успевали качественно разрабатывать документы, и даже их проекты устаревали до их утверждения.

Наиболее существенным изменениям подверглись планы прикрытия в Западном и Киевском особых военных округах. Последние директивы на разработку окружных планов прикрытия были направлены командующим войсками приграничных военных округов 14 мая 1941 года, а сроки представления этих планов на утверждение в Генеральный штаб устанавливались на период с 25 по 30 мая 1941 года<sup>23</sup>. Как показали последующие события, данные сроки оказались нереальными.

В соответствии с требованиями директив основу обороны по планам прикрытия составляли укрепленные районы и полевые укрепления, построенные вдоль новой государственной границы. При этом оборона войск должна была носить активный характер, для чего планировались армейские и фронтовые контрудары. Однако намерения военного руководства создать устойчивую оборону на базе укрепленных районов не подкреплялись реальными возможностями. Огромное по своему объему строительство этих районов находилось в начальной стадии, велось крайне медленно и в 1941 году, по докладу Б. М. Шапошникова, не могло быть завершено.

Планируемые контрудары армейскими и фронтовыми резервами не обеспечивались необходимыми силами и средствами для их нанесения. Механизированные корпуса, составлявшие основу контрударных группировок, не были полностью укомплектованы и, следовательно, являлись лишь частично боееспособными.

Разработка планов прикрытия штабами военных округов закончилась в последние дни перед войной, и поэтому они не были в достаточной степени освоены исполнителями. Генеральный штаб получил эти планы 10—20 июня. Рассмотреть и утвердить их времени уже не было. Однако это не означает, что войска вступили в войну, не имея конкретных боевых задач. Армейские планы были в большинстве своем утверждены, задачи соединениям определены.

План прикрытия предусматривалось вводить в действие при объявлении мобилизации автоматически, а в других случаях распоряжением наркома обороны СССР шифрованной телеграммой заранее определенного содержания: «Приступить к выполнению плана прикрытия 1941 г.»<sup>24</sup>. При этом принятая система многоступенчатой передачи шифрованной телеграммы (за тремя подписями!) содержала в себе опасность того, что процесс зашифровки, передачи и расшифровки займет много времени, и войска могут не успеть занять назначенные им районы. Не учитывалась также возможность выведения из строя противником определенных звеньев управления. В целях быстрого и планомерного вступления частей и соединений в боевые действия была разработана система приведения войск в полную боевую готовность (на флоте — система оперативных готовностей). В планах прикрытия имелись «Указания по подъему и выводу частей по тревоге», проводилась также и практическая отработка таких выходов. Приказ на подъем частей по боевой тревоге предусматривалось передавать письменно или устно установленным сигналом. Вывод же войск должен был осуществляться по особому приказу Главного Командования.

**В** ЦЕЛОМ «План обороны государственной границы 1941 г.» отвечал требованиям решения задач по отражению удара противника. Вместе с тем он имел и ряд существенных недостатков. Так, планируемое построение обороны соединений и объединений не предусматривало создания полосы обеспечения, а передний край большинства дивизий проходил вблизи государственной границы. Дислокация соединений и частей была определена, исходя прежде всего из наличия казарменного фонда, а не из интересов оперативного развертывания войск. В результате большая часть дивизий Западного и Киевского особых военных округов, перед тем как занять оборону, должна была совершить перегруппировку на расстояние до 60 км, зачастую вдоль фронта в непосредственной близости от границы. Система ввода в действие плана прикрытия не учитывала возможности внезапного нападения противника.

В качестве важнейшего элемента стратегического развертывания Вооруженных Сил СССР рассматривались планирование и проведение мобилизационного развертывания. В предвоенный период под мобилизацией армии понимался ее планомерный и своевременный перевод на штаты военного времени.

Разработка мобилизационных планов была одной из важнейших функций Генерального штаба. Эта работа осуществлялась в тесной связи и одновременно с разработкой других документов оперативного плана («Соображений об основах стратегического развертывания», «Плана обороны государственной границы» и др.) и планами развития и реорганизации Вооруженных Сил.

Разработанный Генеральным штабом мобилизационный план на 1938—1939 гг. был утвержден 29 ноября 1937 года<sup>25</sup>. Он предусматривал развертывание 170 стрелковых и 29 кавалерийских дивизий, 31 танковой бригады (27 легких и 4 тяжелых), 57 корпусных артиллерийских полков и 43 артиллерийских полков РГК. В их составе намечалось иметь 15 218 орудий, 15 613 танков и 305 780 автомобилей. Помимо этого, были предусмотрены формирования второй очереди: стрелковых дивизий — 30, артполков РГК — 4, авиабригад — 80. Численность отобилизованной армии устанавливалась в 6 503 500 человек, а по

штатам мирного времени на 1 января 1939 года — 1 665 790 человек<sup>26</sup>. В соответствии с планом увеличивалось число корпусных артиллерийских полков. Количество орудий и танков возрастало примерно на 50 проц. Существенно менялась структура ВВС, которые должны были насчитывать в своем боевом составе 155 авиабригад.

Рассмотренный выше мобплан до второй половины 1940 года не уточнялся, хотя в этом имелась прямая необходимость в связи с территориальными изменениями СССР, совершенствованием организационной структуры и перевооружением Красной армии. Это обстоятельство привело к существенному снижению мобилизационной готовности Вооруженных Сил, на что указывалось и в акте передачи Народного комиссариата обороны Маршалом Советского Союза К.Е. Ворошиловым Маршалу Советского Союза С.К. Тимошенко. В нем, в частности, говорилось: «Нового мобилизационного плана Наркомат обороны не имеет». А в числе недостатков мобилизационного плана, вскрытых при проведении частичной мобилизации в сентябре 1939 года, назывались запущенность учета военнообязанных, плохая работа военкоматов, нереальность размещения войск при отобилизовании и другие<sup>27</sup>.

На серьезные недостатки в действующем мобплане указывалось и в акте передачи Генерального штаба Маршалом Советского Союза Б.М. Шапошниковым генералу армии К.А. Мерецкову в августе 1940 года: «В связи с проведением оргмероприятий, перемещением частей и изменением границ военных округов действующий мобплан в корне нарушен и требует полной переработки. В настоящее время армия не имеет плана мобилизации»<sup>28</sup>.

16 августа 1940 года Главным военным советом принял решение о разработке нового мобилизационного плана, рассчитанного на ввод его в действие с 1 мая 1941 года. Этот мобплан, получивший впоследствии наименование МП-41, был подготовлен к сентябрю 1940 года. В соответствии с ним предусматривалось дополнительное формирование 18 танковых, 50 авиационных дивизий, 8 механизированных корпусов, 3 корпусов и дивизии ПВО. Численность Красной армии на военное время предполагалось иметь 8 678 135 человек<sup>29</sup>.

3 октября 1940 года нарком обороны утвердил календарный план уточнения только что разработанного документа. Он дорабатывался одновременно и в тесной связи с оперативным планом стратегического развертывания, утвержденным 14 октября того же года. Очередным вариантом мобплана, подготовленным к концу 1940 года, предусматривалось увеличить количество фронтовых и корпусных управлений, а также частей и соединений некоторых родов войск.

К 23 января 1941 года мобплан был существенно переработан. В соответствии с ним предполагался рост численности Красной армии в случае войны до 10 058 791 человека, стрелковых дивизий — до 210, механизированных корпусов — до 9, танковых дивизий — до 20, моторизованных дивизий — до 9, авиационных дивизий — до 79, авиаполков — до 343<sup>30</sup>. Этот вариант плана в основном обеспечивался мобилизационными ресурсами. Однако он не получил официального одобрения со стороны руководства страны, видимо, из-за того, что в плане не были отражены новые взгляды участников сбора руководящего состава Красной армии, состоявшегося в конце 1940 — начале 1941 года, в частности на создание крупных механизированных соединений, способных решать оперативно-тактические задачи, а также танковых и моторизованных дивизий.

**П**ОСЛЕ еще одной доработки проект мобилизационного плана был представлен на рассмотрение правительству и утвержден 12 февраля 1941 года. Планом предусматривалось иметь: численность Красной армии на военное время — 8 682 827 человек, управлений стрелковых корпусов — 65, управле-

ний механизированных корпусов — 30, дивизий — 304, в том числе 60 танковых и 30 моторизованных. Разработку всех документов по этому плану предписывалось закончить как в центре, так и на местах к 1 июля 1941 года.

К началу Великой Отечественной войны в соответствии с планом МП-41 (учитывая его последующие корректировки) Вооруженные Силы СССР намечалось развернуть в составе 303 дивизий (из них: стрелковых и горно-стрелковых — 196, мотострелковых — 2, танковых — 61, моторизованных — 31, кавалерийских — 13), 348 авиаполков, 5 управлений воздушно-десантных корпусов, 10 отдельных противотанковых артиллерийских бригад РГК, 94 корпусных артполка, 74 артиллерийских полка РГК. Кроме того, предусматривалось развертывание соответствующего числа частей боевого обеспечения и обслуживания<sup>31</sup>.

После мобилизационного развертывания численность армии должна была составить 8,9 млн. человек личного состава, 32 628 самолетов (из них 22 171 боевых), свыше 106 тыс. орудий и минометов, около 37 тыс. танков, 10 679 бронеемобилей, около 91 тыс. тракторов, 595 тыс. автомобилей<sup>32</sup>.

В целом реализация мобилизационного плана требовала призыва из запаса до 5 млн. человек, в том числе около 600 тыс. офицеров. В качественном отношении состав запаса не в полной мере удовлетворял потребности армии. Большинство командного состава нуждалось в переподготовке. В связи с серьезными недостатками в подготовке военнообязанных запаса в системе Осоавиахима в сентябре 1940 года эти функции с него были сняты, и подготовка резервов возложена на войсковые части Красной армии. На 1941 год намечался ряд существенных мероприятий по повышению качества подготовки военнообязанных запаса, но провести их, за исключением сборов 25 тыс. младших командиров, не удалось.

Проводившаяся одновременная реорганизация большинства соединений и частей не подкреплялась возможностями военной промышленности. К началу войны укомплектованность основных родов войск составила: тяжелыми танками — 13 проц., средними — 74 проц., зенитными орудиями — 65 проц., средствами связи и инженерным имуществом — 50—75 проц. Полное же обеспечение Красной армии вооружением и военной техникой по плану МП-41 могло быть достигнуто только через 5 лет<sup>33</sup>.

Наиболее сложным являлся вопрос мобилизационного обеспечения армии автомобилями и другим транспортом. Так, потребность Вооруженных Сил в грузовых и специальных автомобилях даже при полном изъятии их из народного хозяйства могла быть удовлетворена только на 81 проц., а по гусеничным тракторам — лишь на 70 проц.<sup>34</sup>.

Следует отметить, что в решении важных мобилизационных вопросов военно-политическое руководство государства проявляло порой медлительность, а иногда и бюрократическую волокиту. Так, мобилизационный план развертывания промышленности на военное время, представленный начальником Генерального штаба Г.К. Жуковым в апреле 1941 года председателю Комитета Оборона К.Е. Ворошилову, пролежал у того в сейфе более месяца, и только после обращения Георгия Константиновича к И.В. Сталину был рассмотрен, но так и не утвержден к началу войны<sup>35</sup>.

Таким образом, разработка мобилизационных планов накануне войны осуществлялась в исключительно сложных условиях. Громадную по объему работу приходилось выполнять в сжатые сроки. Так, с мая 1940 года по июнь 1941-го мобпланы кардинально перерабатывались четыре раза. В результате качество подготовленных документов было низким из-за имеющихся многочисленных ошибок, несогласованностей, неточных подсчетов и т.п. Это объяснялось тем, что в армии проводились непрерывные ор-

ганизационные мероприятия, ее численность, равно как и оргштатная структура частей и соединений, их боевой состав постоянно изменялись. Военная же промышленность страны просто не успевала поставить в войска необходимое количество техники и вооружения. Все это делало мобилизационные планы нереальными.

**НАРАСТАЮЩАЯ** угроза войны требовала от военно-политического руководства государства принятия практических мер по непосредственной подготовке и осуществлению стратегического развертывания Вооруженных Сил.

В апреле—мае 1941 года Наркомат обороны и Генеральный штаб начали с согласия правительства проводить скрытое от мобилизации военнообязанных запаса под видом больших учебных сборов. Ставилась задача усилить войсковые части и соединения в 14 военных округах. Всего на учебные сборы до начала войны было призвано свыше 802 тыс. человек приписного состава, что составило 24 проц. его общего количества по мобилизационному плану МП-41<sup>36</sup>. Это мероприятие позволило усилить половину всех стрелковых дивизий, предназначенных в основном для действий на западе. Одновременно пополнились части и соединения других родов войск и видов Вооруженных Сил.

Было принято очень важное решение о выдвигении войск второго стратегического эшелона — армий резерва Главного Командования. Формирование этого эшелона на Западном ТВД началось 13 мая 1941 года, когда с разрешения И.В. Сталина Генеральный штаб отдал распоряжения о выдвигении сформированных во внутренних округах четырех армий: 22-й — из Уральского военного округа в район Великих Лук, 21-й — из Приволжского военного округа в район Гомеля, 19-й — из Северо-Кавказского военного округа в район Белой Церкви и 16-й — из Забайкальского военного округа в район Проскурова. На запад перебрасывался и 25-й стрелковый корпус из Харьковского военного округа, переходивший в подчинение 19-й армии.

Переброска войск была спланирована с расчетом завершения сосредоточения в районах, намечаемых оперативными планами, в период с 1 июня по 10 июля 1941 года. Осуществлялись и другие межокружные и внутриокружные перегруппировки войск.

Все же из внутренних округов в соответствии с планом стратегического развертывания началось выдвигение 28 дивизий, 9 управлений корпусов и 4 армейских управлений. В это же время готовились к переброске еще три армии из Орловского, Сибирского и Архангельского военных округов (20, 24 и 28-я).

Все эти войска должны были составить Группу армий резерва («армий второй линии») со штабом в Брянске, командующим которой предполагалось назначить Маршала Советского Союза С.М. Буденного (однако управление группы армий — то есть резервного фронта — к началу войны создано не было)<sup>37</sup>.

Развертывание армии и флота потребовало увеличения численности командного, политического и инженерно-технического состава. Учитывая резкое нарастание угрозы агрессии, И.В. Сталин одобрил предложение Наркомата обороны о досрочном выпуске курсантов военных училищ. По приказу наркома обороны от 13 мая 1941 года молодые командиры и политработники направлялись в войска.

16 мая 1941 года приграничные военные округа получили указания ускорить строительство укрепленных районов вдоль новой государственной границы. В это же время Генеральный штаб разрешил в войсках прикрытия держать боеприпасы непосредственно в законсервированных танках.

27 мая 1941 года в целях повышения готовности штабов к управлению войсками командующие западными приграничными округами получили приказ наркома обороны немедленно приступить к строительству полевых командных пунктов фронтов и завершить



его к 30 июля. Войскам ПВО страны также предписывалось закончить к 15 июля 1941 года оборудование командных пунктов и артиллерийских позиций<sup>38</sup>.

**С** ПОСТУПЛЕНИЕМ новых разведывательных данных о непосредственных сроках нападения нацистской Германии военно-политическое руководство страны разрешило сосредоточить соединения второго оперативного эшелона западных приграничных военных округов в районах, определенных планами прикрытия. Директивой начальника Генерального штаба западным приграничным округам предписывалось с 12 по 15 июня скрытно вывести дивизии, расположенные в глубине, ближе к государственной границе. К 15 июня более половины дивизий, составлявших вторые эшелоны и резервы западных военных округов, находились в движении. Перегруппировка проводилась с особой осторожностью и соблюдением мер маскировки. Нарком обороны, Генеральный штаб и командующие войсками приграничных военных округов были строжайше предупреждены И.В. Сталиным о личной ответственности за последствия, которые могли возникнуть из-за неосторожных действий советских войск.

С запозданием были проведены и некоторые другие мероприятия стратегического развертывания. Так, лишь с 14 по 19 июня командование приграничных округов получило указания к 22—23 июня вывести фронтовые (армейские) управления на полевые командные пункты.

**О** ДНОВРЕМЕННО принимались меры по повышению боевой готовности Военно-Морского Флота. 19 июня решением наркома ВМФ флоты и флотилии были переведены в оперативную готовность № 2. На следующий день командующие Ленинградским, Прибалтийским особым и Одесским военными округами получили от Генерального штаба указание в двухдневный срок отработать вопросы взаимодействия с флотом в соответствии с планом прикрытия.

Приказом наркома обороны СССР от 19 июня предписывалось провести маскировку аэродромов, воинских частей и важных военных объектов западных округов. К 5 июля планировалось создать в каждом районе авиационного базирования по 8—10 ложных аэродромов с макетами самолетов.

Были предприняты определенные шаги в целях совершенствования оперативно-стратегического руководства. Так, на заседании Политбюро ЦК ВКП(б) 21 июня 1941 года обсуждался вопрос об образовании Южного фронта (командующий генерал армии И.В. Тюленев) в составе 9-й и 18-й армий и 9-го отдельного стрелкового корпуса. Полевое управление фронта выделял Московский военный округ, а управление 18-й армии — Харьковский. Одновременно предполагалось поручить генералу армии Г.К. Жукову общее руководство Юго-Западным и Южным фронтами, а генералу армии К.А. Мерецкову — Северным фронтом с выездом на места<sup>39</sup>.

В тот же день с поступлением данных, подтверждающих ранее имевшиеся сведения о нападении на СССР 22 июня 1941 года, нарком обороны и начальник Генерального штаба предложили И.В. Сталину направить в военные округа подготовленную директиву о приведении войск в полную боевую готовность, на что последовал ответ: «Преждевременно». Тогда Г.К. Жуков и Н.Ф. Ватутин быстро составили проект директивы другого содержания, которая была одобрена И.В. Сталиным и подписана наркомом обороны.

Директива не давала права на ввод в действие плана прикрытия. Главным в ней являлось требование «не поддаваться ни на какие провокационные действия, могущие вызвать крупные осложнения»<sup>40</sup>. Такие ограничения вызвали недоумение у командования военных округов. Когда до начала войны оставались считанные часы и минуты, с их стороны последовали уточняющие запросы. Сложившаяся ситуация увеличивала и без того явное преимущество, которое имел агрессор.

Следовательно, по мере стремительного приближения войны политическим и военным руководством страны предпринимались определенные шаги по непосредственной подготовке и осуществлению стратегического развертывания Вооруженных Сил. Вместе с тем проводимые мероприятия не в полной мере были адекватными действиям противника. Понимая это, нарком обороны и начальник Генерального штаба в мае—июне 1941 года докладывали И.В. Сталину о необходимости приведения войск приграничных округов в полную боевую готовность и развертывания первых эшелонов по планам прикрытия. Однако это предложение входило в противоречие с линией И.В. Сталина, считавшего, что войну удастся отодвинуть до будущего года<sup>41</sup>. Он не давал согласия на приведение войск приграничных военных округов в полную боевую готовность, поскольку считал, что это могло быть использовано Германией как предлог для начала войны.

**Т** АКИМ образом, по мере нарастания военной угрозы органы государственного и военного управления СССР уделяли достаточно пристальное внимание вопросам планирования стратегического развертывания Вооруженных Сил и непосредственной подготовки к войне. Отработка всех необходимых документов представляла собой непрерывный творческий процесс, в котором ведущую роль играли основные должностные лица Наркомата обороны и Генерального штаба под непосредственным руководством правительства страны. В целях сохранения государственной и военной тайны к разработке планов и ознакомлению с ними допускался строго ограниченный круг лиц.

Планирующие документы в основном правильно отражали характер будущей войны, вероятных противников и способы их действий. Вместе с тем военно-политическим руководством Советского государства не всегда принимались решения, в полной мере отвечающие складывающейся обстановке. Так, был допущен просчет в определении сроков начала войны, неверно установлено возможное направление главного удара противника с началом вторжения, не соответствовали реалиям и взгляды на содержание начального периода войны и др.

Что касается непосредственной подготовки страны и Вооруженных Сил к войне, то по мере приближения агрессии был предпринят ряд мер по стратегическому развертыванию и повышению боеспособности армии и флота. Проведением скрытого от мобилизации и досрочными выпусками из военных училищ удалось усилить соединения и части, предназначенные для действий на западе. Началось выдвижение войск второго стратегического эшелона, осуществлялись межокружные и внутриокружные перегруппировки. Предпринимались определенные шаги и по улучшению руководства войсками.

Принятие же более решительных мер по приведению войск приграничных военных округов в полную боевую готовность сдерживалось политическим руководством страны в лице И.В. Сталина, стремившегося любой ценой не спровоцировать агрессию и оттянуть начало войны. И объявление в той сложнейшей военно-политической обстановке всеобщей или частичной мобилизации, равно как и нанесение превентивного удара без учета всей совокупности внешнеполитического, экономического, собственно военного и иных факторов, могло привести к самым трагическим последствиям.

**С** ОЗДАВАЯ мощную группировку войск на западе страны, И.В. Сталин рассчитывал не только обеспечить надежную защиту Советского Союза, но и полагал, что А. Гитлер, имея в тылу находившуюся в состоянии войны с Германией Англию, не решится выступить против столь значительных сил

без предварительной подготовки. В связи с этим основной политической задачей, по мнению И.В. Сталина, было не дать повода Гитлеру для начала войны, как дал его Германии объявлением мобилизации Николай II в 1914 году. И проводя эту линию, Советское правительство 14 июня 1941 года опубликовало заявление ТАСС, в котором указывалось, что «СССР, как это вытекает из его мирной политики, соблюдал и намерен соблюдать условия советско-германского пакта о ненападении...». Таким способом весь мир был оповещен, что Советский Союз не намерен нападать на Германию. Ответа же с германской стороны не последовало.

Прогнозируя возможное развитие событий в том случае, если бы И.В. Сталин объявил мобилизацию или принял решение об упреждающем ударе, нельзя не упомянуть и о так называемой миссии Гесса.

По донесениям советских разведчиков, заместитель Гитлера по партии Рудольф Гесс 10 мая 1941 года прилетел на личном самолете в Англию с предложением заключить мир и принять участие в военном походе против СССР. И, как свидетельствовал позже В.М. Молотов, «если бы мы в это время сами развязали войну против Германии, двинув свои войска в Европу, тогда бы Англия без промедления вступила бы в союз с Германией... И не только Англия. Мы могли оказаться один на один перед лицом всего капиталистического мира...»<sup>42</sup>.

Всех этих политических тонкостей ни нарком обороны, ни начальник Генерального штаба Красной армии скорее всего не могли знать. И возможные последствия как объявления мобилизации, так и упреждающего удара в той архисложной обстановке можно оценить только И.В. Сталин как руководитель государства, владевший всей полнотой информации.

## ПРИМЕЧАНИЯ

<sup>1</sup> Оперативный план определял порядок проведения мобилизации, выдвижения, сосредоточения войск в запланированных районах развертывания, их прикрытия, а также последующего применения. Он представлял собой совокупность документов и включал: директиву правительства об основах стратегического развертывания Вооруженных Сил, записку о порядке их стратегического развертывания, планы стратегических перевозок для сосредоточения Вооруженных Сил на ТВД, прикрытия стратегического развертывания, устройства тыла и материального обеспечения действующей армии, по связи, военным сообщениям, ПВО и др.

<sup>2</sup> См.: *Захаров М.В.* Накануне великих испытаний. М.: Воениздат, 1968. С. 28, 40; *Горьков Ю.А.* Кремль. Ставка. Генштаб. Тверь: РИО АНТЭК, 1995. С. 56.

<sup>3</sup> *Михалев С.Н.* Стратегическое руководство. Россия / СССР в двух мировых войнах XX столетия. Красноярск: РИО КГПУ, 2000. С. 185.

<sup>4</sup> Там же.

<sup>5</sup> *Горьков Ю.А.* Указ. соч. С. 56.

<sup>6</sup> Можно предположить, что к этому времени С.К. Тимошенко уже знал точку зрения И.В. Сталина о необходимости развертывания главных сил Красной армии на юго-западном стратегическом направлении.

<sup>7</sup> *Михалев С.Н.* Указ. соч. С. 186.

<sup>8</sup> План представляли нарком обороны Маршал Советского Союза С.К. Тимошенко, начальник Генерального штаба генерал армии К.А. Мерецков и его первый заместитель генерал-лейтенант Н.Ф. Ватулин. См.: *Василевский А.М.* Дело всей жизни. 2-е изд., доп. М.: Политиздат, 1975. С. 106.

<sup>9</sup> По поводу этой позиции И.В. Сталина Г.К. Жуков писал: «И.В. Сталин был убежден, что гитлеровцы в войне с Советским Союзом будут стремиться в первую очередь овладеть Украиной, Донецким бассейном, чтобы лишить нашу страну важнейших экономических районов и захватить украинский хлеб, донецкий уголь, а затем и кавказскую нефть... И.В. Сталин считал, что без этих важнейших жизненных ресурсов фашистская Германия не сможет вести длительную и большую войну». См.: *Жуков Г.К.* Воспоминания и размышления: В 3 т. 10-е изд., доп. М.: Изд-во Агентства печати Новости, 1990. Т. 1. С. 332. Точка

зрения И.В. Сталина особенно упрочилась весной 1941 г., когда Германия двинула свои вооруженные силы для захвата стран Балканского полуострова.

<sup>10</sup> *Горьков Ю.А.* Указ. соч. С. 57.

<sup>11</sup> *Михалев С.Н.* Указ. соч. С. 186.

<sup>12</sup> Там же. С. 191.

<sup>13</sup> *Горьков Ю.А.* Указ. соч. С. 60, 61.

<sup>14</sup> Там же. С. 304.

<sup>15</sup> В связи с этим Г.К. Жуков, имея в виду И.В. Сталина, писал: «Над ним тяготела опасность войны с фашистской Германией, и все его помыслы и действия были пронизаны одним желанием — избежать войны или оттянуть сроки ее начала... Он понимал, что мы опоздали не только к перевооружению войск новейшей боевой техникой и с реорганизацией вооруженных сил, но и с мероприятиями по обороне страны, в частности с созданием необходимых государственных резервов и мобилизационных запасов». См.: *Жуков Г.К.* Указ. соч. Т. 1. С. 352.

<sup>16</sup> *Михалев С.Н.* Указ. соч. С. 198, 199.

<sup>17</sup> Справедливости ради необходимо отметить: существует мнение, что каких-либо документальных (прямых или косвенных) подтверждений того, что этот оперативный план был представлен И.В. Сталину или правительству, не имеется. Например, см.: *Мартыросян А.Б.* 22 июня. Правда генералиссимуса. М.: Вече, 2005. С. 31.

<sup>18</sup> См.: *Горьков Ю.А.* Указ. соч. С. 35, 36.

<sup>19</sup> *Горьков Ю.А.* Указ. соч. С. 62.

<sup>20</sup> См.: 1941 год. Уроки и выводы. М.: Воениздат, 1992. С. 58, 59; Стратегический очерк Великой Отечественной войны 1941—1945 гг. М.: Воениздат, 1961. С. 102.

<sup>21</sup> Вывод о важности обоих стратегических направлений был сделан еще А.А. Свечинным в записке «Будущая война», представленной 8 марта 1930 г. на имя наркома обороны К.Е. Ворошилова. В ней, в частности, отмечалось: «Несомненное направление коалицией удара на юг СССР.. заставляет сдвинуть к югу и военную подготовку СССР. Для нас является обязательной высшая степень готовности к защите Украины, Дона, Кубани и Закавказья... Красная Армия должна стоять лицом к югу в той же мере, как и лицом на запад» (см.: Российский государственный военный архив. Ф. 33987. Оп. 3. Д. 347). Критический разбор материалов записки был сделан тогдашним начальником Штаба РККА Б.М. Шапошниковым.

<sup>22</sup> *Жуков Г.К.* Указ. соч. Т. 1. С. 338.

<sup>23</sup> *Михалев С.Н.* Указ. соч. С. 204.

<sup>24</sup> 1941 год. Уроки и выводы. С. 68.

<sup>25</sup> На документе имеются утверждающие подписи И.В. Сталина, В.М. Молотова, Л.М. Кагановича и К.Е. Ворошилова. См.: *Горьков Ю.А.* Указ. соч. С. 39.

<sup>26</sup> Там же. С. 38.

<sup>27</sup> Воен.-истор. журнал. 1992. № 1. С. 9.

<sup>28</sup> Там же. С. 39.

<sup>29</sup> Там же. С. 40.

<sup>30</sup> Там же.

<sup>31</sup> См.: Стратегический очерк Великой Отечественной войны 1941—1945 гг. С. 111.

<sup>32</sup> См.: 1941 год. Уроки и выводы. С. 74.

<sup>33</sup> Там же. С. 76.

<sup>34</sup> Там же. С. 75.

<sup>35</sup> См.: *Симонов К.М.* Заметки к биографии Г.К. Жукова // Воен.-истор. журнал. 1987. № 9. С. 51; *Горьков Ю.А.* Указ. соч. С. 43.

<sup>36</sup> 1941 год. Уроки и выводы. С. 82.

<sup>37</sup> Известия ЦК КПСС. 1990. № 2. С. 209.

<sup>38</sup> 1941 год. Уроки и выводы. С. 84.

<sup>39</sup> См.: Известия ЦК КПСС. 1990. № 2. С. 209; *Горьков Ю.А.* Указ. соч. С. 72; 1941 год. Уроки и выводы. С. 87.

<sup>40</sup> Великая Отечественная война 1941—1945 гг.: Воен.-истор. очерки: В 4 кн. М.: Наука, 1998. Кн. 1. Суровые испытания. С. 129; Стратегический очерк Великой Отечественной войны 1941—1945 гг. С. 162.

<sup>41</sup> Уже в ходе войны, в августе 1942 г., во время пребывания У. Черчилля в Москве, И.В. Сталин сказал ему: «Мне не нужно было никаких предупреждений. Я знал, что война начнется, но я думал, что мне удастся выиграть еще месяцев шесть или около этого». Цит. по: *Анфилов В.А.* Незабываемый сорок первый. 2-е изд., доп. М.: Сов. Россия, 1989. С. 96.

<sup>42</sup> Цит. по: *Мельтюхов М.И.* Упущенный шанс Сталина. Советский Союз и борьба за Европу: 1939—1941 гг. (Документы, факты, суждения). 2-е изд., исправ. и доп. М.: Вече, 2002. С. 333.

# В ИНТЕРЕСАХ СОЗДАНИЯ И РАЗВИТИЯ РАКЕТНЫХ ВОЙСК СТРАТЕГИЧЕСКОГО НАЗНАЧЕНИЯ И КОСМИЧЕСКИХ ВОЙСК

Решение научных проблем 4-м Центральным научно-исследовательским институтом Министерства обороны РФ

*На заключительном этапе Великой Отечественной войны 1941—1945 гг. стала очевидной необходимость широкого применения в системах вооружения реактивных двигателей, позволяющих более эффективно решать многие традиционные задачи и создавать качественно новое оружие — ракеты дальнего действия. 13 мая 1946 года было принято постановление Правительства Союза ССР «Вопросы реактивного вооружения», сыгравшее историческую роль в решении данной проблемы. Считая важнейшей задачей организацию научно-исследовательских и экспериментальных работ в области реактивного вооружения, Совет Министров СССР постановил создать в соответствующих министерствах научно-исследовательские институты, в том числе в Министерстве Вооруженных сил — Научно-исследовательский реактивный институт Главного артиллерийского управления (ГАУ). Такой институт (получивший название НИИ-4 и переименованный в 1989 году в 4 Центральный научно-исследовательский институт Минобороны — 4 ЦНИИ МО) был сформирован в соответствии с приказом министра Вооруженных Сил от 24 мая 1946 года. 1 июля, на основании приказа МО СССР от 30 июня 1949 года отмечается в институте как день части.*

Первым начальником НИИ-4 был генерал-лейтенант артиллерии Алексей Иванович Нестеренко, командовавший в годы Великой Отечественной войны гвардейскими минометными частями (ГМЧ) и закончивший войну заместителем командующего артиллерией фронта по ГМЧ.

В начальный период деятельности института приоритетными являлись вопросы баллистического обеспечения пусков ракет дальнего действия. По документации, разработанной в НИИ-4 (таблицы стрельбы, полетные задания), проводились испытательные пуски созданных в 1940-е — 1950-е годы ракет: оперативно-тактических (Р-1, Р-2, Р-11), средней дальности (Р-5, Р-5М, Р-12), межконтинентальных (Р-7). В последние годы НИИ-4 продолжал баллистическое обеспечение пусков всех создававшихся ракет средней дальности (РСД) и межконтинентальных баллистических ракет (МБР). В результате, в институте сложился коллектив высококвалифицированных ученых-

баллистиков, пользующихся авторитетом в соответствующих организациях промышленности, Академии наук, Минобороны.

В 1947—1951 гг. инженер-полковником Михаилом Клавдиевичем Тихонравовым (перешедшим в декабре 1946 г. из НИИ-1 Министерства авиационной промышленности (МАП) в НИИ-4) был сформирован из сотрудни-

## К 60-летию 4 ЦНИИ

ков-энтузиастов коллектив по освоению космического пространства. Впервые в стране были найдены и обоснованы принципиальные решения многих основных вопросов создания искусственного спутника Земли (ИСЗ). В начале 1954 года Тихонравовым была разработана и помещена в научном отчете программа освоения космоса, в которой предусматривалось решение проблемы пилотируемых полетов и освоения Луны.

В 1956 году на официальной

защите эскизного проекта ИСЗ С.П. Королев отметил, что проект спутника разработан в ОКБ-1 на основе исследовательских работ группы сотрудников НИИ-4, возглавлявшейся М.К. Тихонравовым. С полным основанием можно считать, что результаты выполненных в НИИ-4 в конце 1940 — начале 1950-х годов исследований явились теоретическим фундаментом для дальнейших практических работ по освоению космического пространства. Перешедшие в 1956 году из НИИ-4 в ОКБ-1 вместе с М.К. Тихонравовым отдельные сотрудники его группы, а в 1957 году — и Константин Петрович Феокистов (будущий летчик-космонавт), стали ведущими разработчиками ИСЗ и космических кораблей. В 1957 году за обеспечение запуска первого искусственного спутника Земли группе специалистов НИИ-4, в том числе троим из группы М.К. Тихонравова: А.В. Брыкову, И.М. Яцунскому и И.К. Бажинову была присуждена Ленинская премия.

С 1955 года, когда НИИ-4 возглавил выдающийся организатор в области ракетной техники генерал-лейтенант Андрей Илларионович Соколов, основные исследования были направлены на обеспечение отработки первой МБР Р-7.

Для проведения летных испытаний ракеты 12 февраля 1955 года было принято постановление о создании Научно-исследовательского испытательного полигона (НИИП-5) Министерства обороны. НИИ-4 был определен участником работ по проектированию полигонной испытательной базы и головной организацией по созданию полигонного измерительного комплекса.

Создание полигонного измерительного комплекса является

особо крупным вкладом НИИ-4 в развитие ракетной и космической техники. После создания измерительного комплекса значительно возрос авторитет института среди организаций промышленности и Минобороны. Работами руководили А.И. Соколов и его заместители Г.А. Тюлин и Ю.А. Мозжорин. В технологическом проектировании объектов полигона участвовало более 150 научных сотрудников НИИ-4. Свыше 50 сотрудников были командированы на заводы, в конструкторские бюро и проектные организации, где принимали активное участие в разработке измерительных средств и контроле за строительством объектов полигонного измерительного комплекса.

**В** 1956 году институт возглавил работы по созданию командно-измерительного комплекса (КИК) для обеспечения полетов ИСЗ, автоматических станций и пилотируемых космических кораблей. Комплекс включал Центр и 13 отдельных научно-измерительных пунктов, расположенных по всей территории Советского Союза от Ленинграда до Камчатки. Руководил работами по созданию КИК Ю.А.

Мозжорин. Все работы были выполнены в рекордно короткие сроки — за один год.

В 1957 году для обеспечения пусков МБР, запусков ИСЗ и других космических объектов при НИИ-4 был создан Координационно-вычислительный центр — прообраз будущего Центра управления полетами (ЦУП).

За создание ракетной и космической техники НИИ-4 в 1957 году был награжден орденом Трудового Красного Знамени.

Подготовка к летным испытаниям МБР Р-7 на полную дальность, а также расширение сферы наблюдений за полетами космических объектов потребовали создания плавучих (корабельных) измерительных комплексов. В 1959 году институт стал головным исполнителем работ по созданию плавучего комплекса ТОГЭ-4 (под легендой 4-й Тихоокеанской гидрографической экспедиции) в составе четырех кораблей, а в 1960 году — головным исполнителем по созданию комплекса ТОГЭ-5 — в составе трех кораблей. В этих целях в институте была создана специальная морская лаборатория, преобразованная в 1962 году в морской отдел.

Пуски первых межпланетных станций потребовали обеспечения приема с их борта телеметрической информации в районах, не контролируемых средствами наземного КИК и Тихоокеанской экспедиции. Для решения задачи в 1960 году была создана Атлантическая группа плавучих измерительных пунктов в составе двух кораблей Черноморского пароходства и одного корабля Балтийского пароходства. Эти корабли были сняты с морских перевозок и переданы в распоряжение НИИ-4. Начальником Атлантической телеметрической экспедиции был сотрудник НИИ-4 Василий Иванович Белоглазов.

В 1950-х годах в связи с началом в США работ по созданию системы противоракетной обороны в институте было открыто новое направление исследований — по обеспечению разработки средств преодоления ПРО. В числе решаемых задач стояли вопросы моделирования системы противоракетной обороны и создания методик оценки эффективности средств ее преодоления. НИИ-4 участвовал в создании полигона ПРО и вводе его в эксплуатацию в 1959 году. По тактико-техническому заданию (ТТЗ) НИИ-4 был разработан ряд радиотехнических и оптических измерительных средств.

Таблица

**Начальники 4 ЦНИИ (1946 — 2006 гг.)**

Воинское звание	Фамилия, имя, отчество	Ученая степень	Ученое и почетное звание	Период руководства институтом
Генерал-лейтенант артиллерии	Нестеренко Алексей Иванович			1946-1951
Генерал-полковник инженерно-технической службы	Ченулин Петр Петрович	Кандидат технических наук		1951-1955
Генерал-лейтенант	Соколов Андрей Илларионович	Доктор технических наук		1955-1970
Генерал-лейтенант	Волков Евгений Борисович	Доктор технических наук	Профессор, заслуженный деятель науки и техники РСФСР	1970-1982
Генерал-лейтенант	Волков Лев Иванович	Доктор технических наук	Профессор, заслуженный деятель науки и техники РФ	1982-1993
Генерал-майор	Дворкин Владимир Зиновьевич	Доктор технических наук	Профессор, заслуженный деятель науки и техники РФ	1993-2001
Полковник	Шевырев Александр Владимирович	Доктор технических наук	Профессор, заслуженный деятель науки РФ	2001-2004
Генерал-майор	Василенко Владимир Васильевич	Доктор технических наук	Профессор	2004 - по настоящее время

**Н**ЕОБХОДИМО отметить, что впервые в стране исследования в области системы противоракетной обороны от баллистических ракет большой дальности были выполнены в НИИ-4 в конце 1940-х годов группой специалистов, возглавлявшейся Г.М. Можаровским. Основой исследований послужило изобретение Г.М. Можаровского — наземная система ПРО по принципу «ракета против ракеты при радиолокационном обеспечении». После перевода группы в НИИ-4 в 1948 году была начата крупная научно-исследовательская работа (НИР), в выполнении которой участвовали практически все отделы. Результатом исследования стал разработанный в декабре 1949 года аванпроект системы ПРО отдельного района, который послужил основой для создания первой экспериментальной системы ПРО.

Этот и другие примеры показывают, что НИИ-4 активно включался в исследования совершенно новых вопросов (часто в инициативном порядке), которые могли стать предметом разработок лишь в будущем. Он постоянно находился на острие решения новых и исключительно важных научных проблем.

В 1957—1959 гг. в институте был разработан пороховой реактивный снаряд с дальностью полета 70 км. Летные испытания (31 пуск) проводились с использованием пусковой установки разрабатывавшейся в то время жидкостной ракеты «Коршун».

**А.И. Нестеренко**

**П.П. Чечулин**

**А.И. Соколов**

**Е.Б. Волков**

Обе ракеты имели одинаковые габариты и близкие стартовые массы. В эти же годы НИИ-4 в соответствии с постановлением Совета Министров СССР от 13 февраля 1958 года разработал эскизный проект управляемой ракеты на твердом топливе с дальностью 250 км. Стартовая масса и масса головной части примерно соответствовали характеристикам ракеты Р-11. Отдельные элементы ракеты были уже изготовлены промышленностью, но в 1960 году работы были прекращены как не соответствующие тематике РВСН.

31 декабря 1959 года институт был включен в состав Ракетных войск стратегического назначения, а с 1960 года выполнял работы по заказам Главного штаба, Научно-технического комитета, Главных управлений РВСН. Наряду с расширением работ по стратегическому ракетному оружию и ракетно-космической технике стали проводиться комплексные исследования систем вооружения РВСН, совершенствовалась методология испытаний ракетных и ракетно-космических комплексов. При этом значительно возрос объем работ по вопросам боевого применения ракетных частей и соединений, обеспечению войск руководящей и эксплуатационной документацией.

Одной из решенных институтом проблем стала автоматизация боевого управления войсками, несущими боевое дежурство. На начальной стадии решения этой проблемы возникли сложности в привлечении организаций промышленности к работам по созданию автоматизированной системы управления. Работы стали проводиться в НИИ-4. В 1962 году изготовленная на экспериментальном заводе института аппаратура была успешно испытана в войсках. Межведомственная комиссия под руководством академика Б.Н. Петрова дала положительную оценку проведенным исследованиям и рекомендовала начать опытно-конструкторские работы в промышленности. После принятия созданной системы на вооружение сотрудникам НИИ-4, руководившим работами, были присуждены премии: В.И. Ануфриеву — Ленинская, В.Т. Долгову — Государственная.

**Я**РКОЙ страницей развития космической баллистики явилось обеспечение управления полетом пилотируемого аппарата «Восток» с Ю.А. Гагариным. НИИ-4 был определен головным по решению этой ответственной задачи, организовав независимую разработку методов, алгоритмов и программ у се-

бя, в ОКБ-1 и АН СССР. Ученые-баллистики успешно решили эту задачу. В 1961 году за создание автоматизированного измерительного комплекса, систем единого времени и специальной связи, обеспечивших запуск космического корабля с человеком на борту, Ю.А. Мозжорину было присвоено звание Героя Социалистического труда, а А.И. Соколов и Г.И. Левин были удостоены Ленинской премии.

В связи с увеличением объема космических исследований в НИИ-4 в начале 1960-х годов были созданы космические специальности (преобразованные в 1964 году в научные управления), коллективы которых впоследствии внесли значительный вклад в обоснование задач оборонного характера, решаемых с помощью космических средств, определение перспектив развития космического вооружения, отработку космических аппаратов военного назначения и решение многих других проблем, связанных с освоением космического пространства.

В марте 1968 года был образован космический филиал НИИ-4. В 1972 году он был преобразован в Научно-исследовательский институт космических средств (50 ЦНИИКС), позднее —

**М.К. Тихонравов**

**Ю.А. Мозжорин**

**Г.А. Тюлин**

**Н.Г. Чернышев**

**Г.С. Нариманов**



Л.И. Волков



В.З. Дворкин



А.В. Шевырев

в 50 ЦНИИ ВКС им. М.К. Тихонравова. Его первым начальником был назначен Геннадий Павлович Мельников.

В середине 1960-х годов в НИИ-4 были начаты комплексные исследования по обоснованию перспектив развития вооружения и военной техники РВСН и поиску путей интенсивного наращивания боевой мощи Ракетных войск стратегического назначения. Именно в тот период в составе стратегической «триады» США находилось почти в 4 раза больше носителей ядерного оружия и примерно в 9 раз больше ядерных боеголовок и авиабомб, чем в стратегических ядерных силах СССР. В связи с этим в целях обеспечения безопасности страны остро встал вопрос ликвидации отставания от США и достижения в кратчайшие сроки военно-стратегического паритета.

Решением правительства в 1965 году было разработано задание крупной комплексной НИР (шифр «Комплекс»), головным исполнителем которой по разделу РВСН были определены НИИ-4 и ЦНИИМаш (научные руководители — начальник НИИ-4 А.И. Соколов и директор ЦНИИМаш Ю.А. Мозжорин). Научно обоснованные рекомендации выполненной НИР были полностью реализованы: в короткие сроки были созданы и поступили на вооружение высокоэффективные системы ракетного оружия с заданным уровнем характеристик, развертывание которых позволило значительно повысить боевой потенциал группировки РВСН и обеспечить в начале 1970-х годов достижение устойчивого военно-стратегического паритета с США. Результатами этой НИР и последовавших за ней с пятилетними циклами аналогичных работ явилась также обоснованная техническая политика Минобороны в области развития вооружения РВСН на длительную перспективу. В 1970-е и начале 1980-х годов работы по определению пер-

спектив развития вооружения и военной техники РВСН проводились под руководством Евгения Борисовича Волкова, назначенного в апреле 1970 года начальником института. И в дальнейшем исследованиями по этому направлению руководили начальники института.

Составной частью исследований в данной области являлось обоснование предложений об ограничении и сокращении стратегических наступательных вооружений. В 1970 году в НИИ-4 был создан специальный отдел для научного решения проблемы. Институтом были обоснованы и в дальнейшем реализованы предложения по рациональному составу и вариантам развития РВСН в условиях договоров ОСВ-1 и ОСВ-2. В 1980-е и 1990-е годы институт активно участвовал в подготовке договоров о сокращении ракет средней и меньшей дальности (РСМД), стратегических наступательных вооружений (СНВ-1 и СНВ-2). Руководил работами и наибольший вклад в достижение результатов внес В.З. Дворкин.

**Н**И ОДИН создаваемый по заказам РВСН ракетный комплекс не отработывался без участия института. Сотни сотрудников вели разработки программ и методик испытаний, оценки летно-технических характеристик ракет по результатам пусков, непосредственно участвовали в работах на полигонах. Начальники НИИ-4, их заместители, начальники управлений (А.И. Соколов, Е.Б. Волков, А.А. Курушин, О.И. Майский, А.Г. Фунтиков) назначались председателями Государственных комиссий. За работы по созданию новых ракетных комплексов институт в 1976 году был награжден вторым орденом — Октябрьской революции, а начальник института Е.Б. Волков был удостоен звания Героя Социалистического Труда.

В связи с постоянным повышением точности попадания ракет

потенциального противника одной из важнейших стала проблема обеспечения защищенности ракетных комплексов от поражающих воздействий ядерного взрыва. Институт выступал в роли головной организации по научно-методическому и организационно-техническому обеспечению практически всех крупномасштабных испытаний. Разработанные и изготовленные в институте измерительные приборы являлись уникальными и не имели аналогов в серийном приборостроении по точности и надежности измерений высокочастотных процессов в условиях интенсивных помех. В результате проведенных теоретических и экспериментальных исследований и конструкторских доработок в 1970-е и 1980-е годы была резко повышена защищенность объектов РВСН от поражающих факторов ядерного взрыва.

В конце 1960-х годов на НИИ-4 была возложена задача создания автоматизированной системы охраны и обороны объектов РВСН от диверсионных групп. В институте были созданы отделы систем охраны и технических средств охраны с задачей разработки и внедрения в войска автоматизированной системы охраны стартовых позиций с шахтными пусковыми установками. В конце 1973 года опытный образец системы был смонтирован на экспериментальной площадке полигона и прошел все виды испытаний. НИИ-4 был определен также головной организацией по разработке системы охраны подвижных ракетных комплексов. Разработка системы была завершена в 1975 году принятием ее на вооружение в составе ракетного комплекса. В результате в середине 1980-х годов большинство объектов РВСН были оснащены системами охраны, разработанными НИИ-4 Минобороны. В 1980-е годы институт существенно развил модели диверсионного воздействия, участвовал в войсковых учениях по обеспечению охраны и обороны объектов РВСН от диверсий.

В 1966 году в НИИ-4 был создан отдел обитаемости объектов РВСН, предназначенный для разработки санитарно-гигиенических требований к помещениям командных пунктов, обоснования физиологической рациональных режимов боевого дежурства и сохранения здоровья личного состава. Отдел во взаимодействии с институтами Академии наук, высшей школы, организациями оборонных отраслей промыш-

ленности разработал нормативно-технические, руководящие и методические документы, регламентирующие систему эргономического обеспечения процессов разработки, эксплуатации и боевого применения ракетного вооружения. В институте были подготовлены первые в стране учебники и монографии в этой области: «Основы военной эргономики», «Основы военно-профессиональной патологии», «Основы профессионального психофизиологического отбора военных специалистов», а также разработано и введено в действие Руководство по эргономическому обеспечению создания и эксплуатации ракетного вооружения. Внедрение основных положений разработанных документов обеспечило физиологически приемлемые условия боевого дежурства, снизило уровень специфических профзаболеваний, повысил «надежность» человеческого звена в системах «человек — машина — среда». В дальнейшем отдел возглавил научную кооперацию по оценке роли человеческого фактора в деятельности Стратегических ядерных сил и стал главным по этой проблеме в Вооруженных силах.

Институтом в рассматриваемый период был выполнен еще ряд крупных научных исследований в интересах РВСН, результаты которых позволили заметно повысить боевые возможности и улучшить эксплуатационные характеристики систем вооружения. Работы проводились в условиях достаточного финансирования и ритмичной деятельности предприятий, расположенных на территории бывшего Советского Союза.

С 1992 года эти условия коренным образом изменились, что сказалось и на характере работы 4 ЦНИИ Минобороны России. Целью исследований института стало решение вопросов сохранения боевого потенциала РВСН на необходимом уровне в сложившейся обстановке. Работы возглавил и обеспечил решение узловых вопросов развития РВСН назначенный в 1993 году на должность начальника 4 ЦНИИ В.З. Дворкин.

В этот период возникла необходимость пересмотра форм и методов обеспечения стратегической стабильности в мире. Это было обусловлено стремлением двух ядерных сверхдержав к уменьшению опасности возникновения ядерной войны, переходом от политики конфронтации к политике партнерства. 4 ЦНИИ был выполнен большой объем

исследований по разработке новых методологических подходов к оценке стратегической стабильности, условий и направлений обеспечения национальной безопасности РФ в изменившихся военно-стратегических и экономических условиях.

В 1997 году Ракетные войска стратегического назначения были реформированы. Претерпела изменение и структура 4 ЦНИИ. В его состав были включены подразделения 50 ЦНИИ — головного по военно-космической тематике. 45 ЦНИИ, головной по тематике войск Ракетно-космической обороны, был преобразован в Научно-исследовательский центр института. На базе филиала 50 ЦНИИ в г. Санкт-Петербурге создан второй Научно-исследовательский центр 4 ЦНИИ.

В сложившихся условиях значительно расширился круг задач, решаемых институтом, и повысилась комплексность их решения. Они стали включать вопросы поддержания, развития и применения космического вооружения, систем и средств ракетно-космической обороны. К приоритетным затем были отнесены работы по обеспечению ядерной безопасности, продлению сроков службы ракетных комплексов, поддержанию боевого состава орбитальной группировки КА предупреждения о ракетном нападении, боевого управления, связи и разведки. Кроме того, коллективу института были поставлены новые задачи:

обоснование тактико-технических требований (ТТТ) МО и военно-научное сопровождение разработки и модернизации ракетных комплексов (РК) стратегического назначения всех видов базирования;

исследование международно-правовых аспектов развития и ограничения стратегических наступательных и космических вооружений.

Больше внимания стало уделяться вопросам военно-экономического обоснования перспективных группировок, рационального распределения ассигнований между стратегическими ударными, информационными и управляющими системами. По каждому направлению были разработаны и реализованы ряд важных практических рекомендаций. Таковы наиболее крупные и далеко не полные результаты работ, выполненных институтом.

В январе 2001 года на основе Ракетных войск стратегического назначения были образованы два рода войск — РВСН и Космиче-

ские войска. Но эта реорганизация не затронула структуры и задачи 4 ЦНИИ МО, который продолжает выполнять исследования по ракетной и космической тематике.

В ОСНОВЕ достижений института лежит его высокий научный потенциал, складывающийся из высококвалифицированных кадров и исследователей космических технологий. Подготовке научных кадров в институте всегда уделялось большое внимание. Всего в НИИ-4 подготовлено свыше 100 докторов и 1500 кандидатов наук (многие после защиты диссертации перешли в другие организации на более высокие должности). В последние годы численность докторов наук в объединенном 4 ЦНИИ — стабильна и составляет более 85 человек. Кроме того, в институте трудится 37 академиков и 18 членов-корреспондентов различных российских и международных академий наук, 58 профессоров и 20 заслуженных деятелей науки и техники РФ. Достижению высоких результатов способствуют сложившиеся в институте научные школы по баллистике ракет и космических носителей, навигации космических аппаратов, совершенствованию систем и средств ракетно-космической обороны, эффективности боевого применения вооружения и обоснованию перспектив его развития, безопасности эксплуатации ракетных и космических комплексов, испытаниям и контролю характеристик образцов вооружения, методам и средствам автоматизации управления войсками и оружием, радиолокации, обработке сигналов и др. Благодаря высокой квалификации и большому опыту ученых, входящих в состав научных школ, институт способен комплексно решать возложенные на него задачи.

В целом коллектив 4 ЦНИИ продолжает плодотворно и активно трудиться, понимая свою роль и ответственность за развитие стратегических и космических вооружений, решение вопросов строительства Ракетных войск стратегического назначения и Космических войск. Определяющее значение научных исследований военных и военно-технических проблем в обеспечении сохранения и наращивания ракетно-ядерного потенциала, укреплении безопасности страны повышает роль и актуальность деятельности 4 ЦНИИ.

*Генерал-майор  
В.В. ВАСИЛЕНКО*

# СОЗДАНИЕ ОРГАНИЗАЦИОННОЙ СТРУКТУРЫ АВИАЦИОННОЙ СЛУЖБЫ РУССКОЙ АРМИИ

**П**РЕДПОСЫЛКИ для изобретения самолета были созданы к началу XX века, а спустя всего несколько лет, в ноябре 1908 года, еще до первых полетов аэропланов в нашей стране, газета «Русский инвалид», орган Военного министерства России, писала, что для ведения воздушной разведки и для связи необходимо иметь в русской армии порядка 300 военных аэропланов<sup>1</sup>. Переводя дело в практическую плоскость, военный министр В.А. Сухоминов приказал Главному инженерному управлению (ГИУ) приступить к организации, наряду с воздухоплавательной, авиационной службы, основными задачами которой должны были стать ведение воздушной разведки и обеспечение связи. Для выполнения столь ответственной и сложной задачи требовались две главные составляющие — технические специалисты и сама техника. Как лучшие самолеты для военного применения офицеры-воздухоплаватели С.А. Ульянин и С.А. Немченко, возвратившись из специальной командировки в Западную Европу, рекомендовали биплан «Фарман» и моноплан «Блерио». С целью же обучения летчиков в г. Гатчине к середине мая 1910 года был построен аэродром. Выделенные из состава расположенного здесь воздухоплавательного парка офицеры и нижние чины образовали по распоряжению ГИУ небольшое учебное подразделение, названное временным авиационным отделом Офицерской воздухоплавательной школы (ОВШ), приступившее к работе 21 мая того же года и подготовившее к осени несколько специалистов летного дела.

Средства на авиацию ГИУ решил использовать из своей текущей сметы за счет некоторого уменьшения расходов на развитие воздухоплавательных частей.

Проявила своевременную инициативу общественная организация — «Особый комитет по усилению военного флота на добровольные пожертвования» под председательством великого князя Александра Михайловича Романова<sup>2</sup>. По его предложению при Особом комитете в феврале 1910-го был

организован Отдел воздушного флота (ОВФ)<sup>3</sup>, который согласно утвержденному Николаем II положению должен был решать задачи обучения офицеров и частных лиц полетам на аэропланах и создания запаса имущества для обеспечения им авиационных частей армии и флота<sup>4</sup>. В следующем месяце ОВФ приступил к организации Офицерской школы авиации (ОША), первого в стране учебного заведения, открывшегося 11 ноября 1910 года на общественных началах. Для ее нормального функционирования во Франции были подготовлены офицеры-инструкторы, мотористы и механики, а также закуплены самолеты. В то время в штате школы состояли только 18 офицеров и 20 нижних чинов, а спустя два года — уже 102 и 200 соответственно. Значительно увеличился и самолетный парк — с 6 до 55 аэропланов<sup>5</sup>.

В связи с появлением в армии летательных аппаратов тяжелее воздуха начальник ГИУ осенью 1910 года направил военному министру проект создания авиационной службы, где в первоначальном варианте предлагалось: «При каждой воздухоплавательной роте сформировать отряд летчиков, который подразделяется на три аэропланых отделения, каждое отделение выставляет один аэроплан и имеет один запасной»<sup>6</sup>. Позднее решили иметь в авиаотряде только два отделения (по числу задач — разведка и связь).

Основные положения данного проекта военный министр в следующем году представил Николаю II в виде докладной записки, в которой прикрепление авиационных отрядов к воздухоплавательным частям мотивировал следующим образом: «18 авиационных отрядов пока предполагается содержать при существующих воздухоплавательных ротах. Такое предположение обуславливается как общностью задач, возлагаемых на роты и отряды, так и условиями специальной подготовки летного состава, снабжения и довольствия техническим имуществом отрядов... Авиационные отряды будут организованы таким образом, что во всякое время будет возможна их передача штабам и

войсковым частям в зависимости от потребностей»<sup>7</sup>.

**Н**А ОРГАНИЗАЦИОННОЕ построение зарождавшейся авиационной службы оказывал влияние и зарубежный опыт. Учитывалось, что в Германии в это время возможности самолетов военные оценивали невысоко, и германский генштаб планировал использовать в будущей войне преимущественно летательные аппараты легче воздуха — дирижабли Цепелина. Несмотря на то, что во Франции приоритет отдавался самолетам, а также на очевидные успехи авиации, ГИУ в 1910—1911 гг. отдавало предпочтение германскому варианту создания военного воздушного флота. На практике это выражалось в притормаживании развития авиации при одновременном ускорении строительства дорогих управляемых аэростатов (дирижаблей) и не менее дорогих укрытий (эллингов) для них.

И все же авиационный прогресс постепенно набирал силу. Весной 1911 года этому способствовали два обстоятельства: во-первых, 6 апреля военный совет Военного министерства одобрил проект Положения об авиационной службе, а также штат и табель авиационного отряда воздухоплавательной роты и, во-вторых, 4 мая помощник военного министра утвердил «Правила для командирования офицеров [генерального] Ш[таба] в воздухоплавательные части для ознакомления с воздухоплавательным делом». Опора на инструктивные документы позволила авиационному отделу уже летом приступить к практической подготовке на самолетах шести летчиков-наблюдателей из числа офицеров Генерального штаба<sup>8</sup>. Вскоре в его распоряжении имелось достаточно специалистов и техники, чтобы проверить на маневрах военных округов состоятельность экспериментальных авиационных частей и определить в российских условиях наиболее пригодный для военных целей тип самолета.

Как проходила подготовка к столь ответственным мероприятиям, можно судить по соответствующим приготовлениям летчиков задействованной в маневрах Севастопольской офицерской



## Организация управления первыми авиационными отрядами в русской армии (август 1912 г.)

Схема 1



Составлена по: Российский государственный военно-исторический архив (РГВИА). Ф. 2000. Оп. 8. Д. 13. Л. 248; Оп. 2. Д. 242. Л. 323; Д. 520. Л. 25.

школы авиации. Поскольку авиационное дело являлось совершенно новым явлением в армии, здесь одновременно были изданы «Краткие руководящие данные для начальников, войск, летчиков и посредников, участвующих на маневрах в 1911 году, при пользовании самолетами». Аналогичный документ под названием «Руководящие основания для опытного применения авиационных отрядов на маневрах войск Гвардии и Санкт-Петербургского военного округа в 1911 году» разработал и авиационный отдел ОВШ. В обоих изданиях при этом учитывался опыт учений, проведенных годом раньше во Франции и учебных полетов в Гатчине и Севастополе.

Маневры, в которых приняли участие нештатные авиационные учебные отряды, состоялись в августе—сентябре 1911-го в местах дислокации Санкт-Петербургского (СПБВО), Варшавского (ВВО) и Киевского (КВО) военных округов. Наилучшие результаты показали летчики Севастопольской школы (ВВО)<sup>9</sup>.

При подведении общих итогов были сделаны следующие выводы: аэропланы применимы как для ближней, так и для дальней разведки; летчики должны иметь специальные авиационные карты; для оперативного использования данных разведки штабы войск и приданные им самолеты должны находиться в непосредственной близости; аэропланы — эффективное средство связи с войсками, действующими в отрыве от главных сил; аэропланы могут применяться для борьбы с аэростатами; войска должны маскироваться от воздушной разведки; частые поломки аэропланов требуют расширения базы их ремонта.

Примечательны размышления

по этому поводу командующего войсками Варшавского округа. «Полагал бы, что огромные суммы, расходуемые на приобретение дирижаблей, всех необходимых для них материалов и содержание личного состава состоящих при них частей, — писал он, — могли бы быть с гораздо большей пользой употреблены на заведение взамен дирижаблей большого числа аэропланов, более пригодных для военного дела»<sup>10</sup>. Разделяя подобную точку зрения, Николай II начертал на полях этого документа: «По—моему, на дирижаблях следует поставить крест».

**И**ТОГИ учений войск западных военных округов позволили военному руководству страны сделать вывод о необходимости скорейшего развития авиации, тем более что в сентябрьских 1911 года маневрах германских войск в Пруссии участвовали 26 самолетов и несколько «Цеппелинов»<sup>11</sup>.

Исходя из результатов маневров, ГИУ 21 сентября того же года предложило военному министру план формирования авиационных отрядов, согласно которому соответствующие подразделения должны были быть сформированы в первую очередь при воздухоплавательных частях, дислоцировавшихся в Гродно, Киеве, Новогеоргиевске, Карсе, Чите и в селе Спасское, а во вторую — в крепостях Ковно, Осовец, Севастополь и Брест-Литовск (всего 10); остальные 8 отрядов предполагалось сформировать в 1913 году<sup>12</sup>. Военный министр одобрил предложения ГИУ, и уже к октябрю 1911 года штабы округов получили его приказ о формировании первых 6 авиационных отрядов, в каждом из которых предписывалось иметь 4 самолета «Фарман-VII» и 2 «Бле-

рио-XI». Именно эти типы аэропланов зарекомендовали себя наиболее приемлемыми для военных нужд.

С целью более быстрого и успешного решения насущных проблем в военном ведомстве посчитали необходимым передать авиационные дела из ГИУ в Главное управление Генерального штаба (ГУГШ)<sup>13</sup>. В связи с этим военный министр докладывал Николаю II: «В настоящее время ведение вопросов снабжения войск воздухоплавательными аппаратами и руководства обучением военных летчиков и специальной подготовкой воздухоплавательных войск сосредоточено в Главном инженерном управлении. Такая постановка этого вопроса является, по-видимому, не соответственной, так как вследствие специальности органов инженерного ведомства на первое место выдвигается техническая сторона военного воздухоплавания». Конечной же целью внедрения авиации в войска, объяснялось далее в докладе, является служение войскам, облегчение их боевых действий путем придания им наиболее совершенных средств разведки и связи. Именно эта конечная цель, по мнению военного министра, и диктует необходимость того, чтобы общее руководство как подготовкой в школах военных летчиков, так и службой при войсках воздухоплавательных частей было «объединено в руках того же центрального органа, который руководит вообще боевой подготовкой армии и ведает в войсках разведкой и связью, то есть Главного управления Генерального штаба; само собой при этом не должно быть исключено участие в разработке воздухоплавательных вопросов специальных технических сил»<sup>14</sup>. На полях доклада Николай II поставил резолюцию: «Общие предположения одобрю».

Оценивая вклад ГИУ в развитие авиационного дела, следует признать, что его воздухоплавательный отдел сумел наладить подготовку военных летчиков и организовать первые авиаотряды при воздухоплавательных ротах. Правда, личный состав последних начал получать самолеты только летом 1912 года и из-за недостаточного освоения техники не смог принять участие в традиционных августовских маневрах\*\*. Тем не менее к концу лета этого же года была создана система управления первыми авиационными формированиями

\*До начала 20-х годов XX века термин «воздухоплавание» обозначал передвижение по воздуху вообще.

\*\*Авиация на них, как и в 1911 г., была представлена только подразделениями авиашкол.

ми, на вооружении которых состояли летательные аппараты тяжелее воздуха (см. схему 1).

**В** СТРУКТУРЕ ГИУ военная авиация официально пребывала до 30 июля 1912-го, когда военный министр подписал приказ № 397, согласно которому все вопросы воздухоплавания и авиации передавались в ведение Главного управления Генерального штаба<sup>15</sup>. В действительности же из-за обычных в Военном министерстве бюрократических проволочек ГИУ продолжало руководить воздухоплавательными ротами и уже сформированными 8 авиационными отрядами до конца года.

Между тем для управления авиационной службой в ГУ ГШ в соответствии с упомянутым приказом была образована воздухоплавательная часть, которую возглавил генерал-майор М.И. Шишкевич, в составе двух отделений. Первое из них предназначалось для руководства специальной подготовкой и службой авиачастей, а второе — для решения технических и снабженческих вопросов<sup>16</sup>. Свою деятельность новый орган начал с разработки «Общего плана организации воздухоплавания и авиации в армии». В соответствии с ним намечалось иметь в русской армии 10 армейских, 37 корпусных и 8 крепостных авиаотрядов из расчета по одному отряду на каждое войсковое формирование, а также 8 отрядов особого назначения. Все они, кроме крепостных, должны были формироваться и снабжаться специально для этого организуемыми 9 авиаротами<sup>17</sup>.

После внесения незначительных поправок, предложенных военным министром и членами комитета ГШ, «Общий план...» весной 1913 года был принят к исполнению как долгосрочная программа строительства Военного воздушного флота. Наиболее важным в нем являлось то, что он предполагал отделение авиации от воздухоплавания, необходимость чего обуславливалась различием технических средств, состоявших на вооружении воздухоплавательных и авиационных частей и, как следствие, отличием их служб, а также создание отрядов четырех категорий. 4 апреля того же года военный совет одобрил представление, подготовленное воздухоплавательной частью ГУ ГШ, об упразднении 7-й и 8-й воздухоплавательных и сформировании по специально разработанному штату трех авиационных рот<sup>18</sup>. Самолеты для формируемых при них 10 авиаотрядов были уже заготовлены, имелись и соответствующим образом подготовленные кадры. Тогда же началась активная работа по организации авиачастей, завершившаяся в следующие сроки: 1-я авиационная рота (г. Санкт-Петербург) — 27 апреля,

2-я (г. Севастополь) — 25 мая, 3-я (г. Киев) — 23 июня.

В состав каждой авиароты входили 4 офицера, 8 классных и 65 нижних чинов; в них предусматривалось наличие мастеровских, аэродрома и склада, где должны были храниться 42 самолета с принадлежностями для 7 авиаотрядов, обслуживаемых по месту хранения. Авиароты подчинялись начальникам штабов округов, а крепостные авиаотряды, как и предусматривалось «Общим планом...», начальникам штабов крепостей<sup>19</sup>.

**С** ИЮНЯ 1913 года, когда военное ведомство стало располагать 3 авиаротами и 10 соответствующими отрядами, авиационная служба Русской армии реально обрела собственную организационную структуру и появилась возможность при благоприятной летной погоде приступить к специальной подготовке. Ее успех также обеспечивался своевременной переработкой прежних документов, оставшихся от ГИУ. Так, были изданы «Инструкция, определяющая порядок ведения занятий и полетов на аэродромах»<sup>20</sup> и «Краткие руководящие данные по пользованию аэропланами как средством разведки и связи, а также их боевому применению»<sup>21</sup>, учитывавшие опыт 1-й Балканской войны (1912—1913 гг.) и имевшие более значительную тактическую направленность с акцентом на активное боевое использование авиации. Таким образом, летательные аппараты из средства, обеспечивающего боевые действия, превращались в средство, непосредственно ведущее такие действия.

По опыту специальной подготовки и учений лета 1913 года воздухоплавательная часть ГУ ГШ подготовила проект новой организационно-штатной структуры авиационных частей, суть которого состояла

в принятии штатов четырех видов авиаотрядов и решении проблемы выбора для них четырех типов самолетов, способных выполнять прежде всего активные задачи. Руководствуясь такой целью и даже пренебрегая в некоторой степени реальными техническими возможностями отечественных самолетостроительных предприятий, организаторы авиационного дела добились установки на летательный аппарат средств нападения, защиты и связи. Весной того же года воздухоплавательной частью были разработаны «Требования к военному аэроплану», где указывалось на то, что он должен обеспечивать: «возможность действовать оружием как вперед, так и вниз в стороны»; иметь запас мощности для подъема груза, кроме экипажа из двух человек, не менее 80—100 кг; удобство наблюдения и размещение беспроволочного телеграфа; скорость не менее 90 км/час<sup>22</sup>.

К сожалению, поставить военному ведомству самолеты с заданными характеристиками и в строго определенные сроки российские предприятия не сумели. Например, летом 1913 года завод «Дукс» (Москва) задержал выпуск 24 бронированных самолетов, а впоследствии вообще отказался от установки на них брони. Игнорировалось также требование о монтаже на части выпускаемых самолетов приспособлений для размещения радиотелеграфа.

В организационном плане работа шла более результативно. Так, 16 июля того же года Николай II утвердил для 18 авиаотрядов, сформированных в 1911—1913 гг., новые наименования, указывающие на их принадлежность к тому или иному формированию сухопутных войск (см. схему 2). Организационно-штатная структура этих отрядов осталась

Схема 2

**Организационная структура авиационной службы русской армии по состоянию на ноябрь 1913 г.**

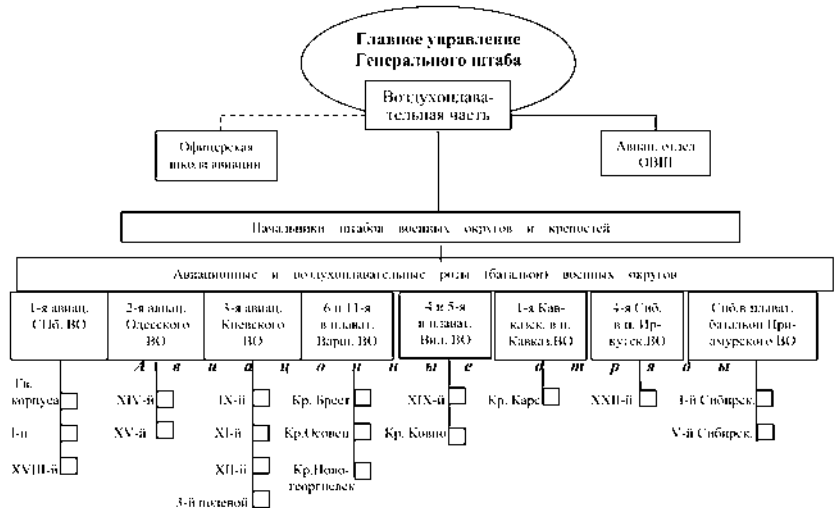

Составлена по: РГВИА. Ф. 2000. Оп. 2. Д. 789. Л. 23.

одинаковой, а их число из-за недостатка самолетов пока не соответствовало общему числу корпусов, крепостей и армий<sup>23</sup>. Поэтому ГУ ГШ, получив в развитие авиации дополнительный кредит в размере 8,9 млн. руб., направило в военный совет представление о формировании еще 3 авиационных рот и 21 авиационного отряда<sup>24</sup>. Одновременно расширялась работа аэроклубов по обучению офицеров летному делу без отрыва их от службы<sup>25</sup>. По окончании аэроклубовских школ офицеры получали звание пилота-авиатора, а затем доучивались в Севастопольской авиашколе или в авиационном отделе ОВШ, после чего удостоивались звания военного летчика. В этих школах стали также готовить летчиков из нижних чинов и летчиков-наблюдателей.

**Д**АЛЬНЕЙШЕЕ развитие авиации осуществлялось согласно большей программе по усилению русской армии, одобренной Николаем II 22 октября 1913 года и содержащей в себе «Общий план развития воздухоплавания и авиации». Вместе с тем продолжалось реформирование структур Военного министерства. Так, приказом по военному ведомству за № 666 от 20 декабря 1913 года ГИУ преобразовывалось в Главное военно-техническое управление (ГВТУ), в котором намечалось иметь воздухоплавательное отделение с хозяйственно-заготовительными и снабженческими функциями по отношению к авиационным и воздухоплавательным частям. Кроме того, в ГВТУ образовывался технический комитет, ведающий в числе других вопросов также и развитием авиационной техники. Одновременно в ГУ ГШ формировалось отделение «по службе технических для связи войск» с административными правами по организации авиационных частей<sup>26</sup>.

Расширение функций по управлению авиацией создавало предпосылки к снижению темпов формирования авиаотрядов и другим негативным явлениям, которые начали проявляться сразу после выхода в свет циркуляра об упразднении воздухоплавательной части ГУ ГШ<sup>27</sup>. Прекращение ее деятельности совпало по времени с переходом авиаотрядов на новые штаты, высочайшее утверждение которых состоялось 31 января 1914 года. Теперь штат «авиационного отряда воздухоплавательной роты» заменялся штатами авиаотрядов четырех категорий: полевого (армейского), корпусного, крепостного и особого назначения<sup>28</sup>. При разработке новых штатов и табелей был учтен опыт участия авиации в маневрах, прошедших в 1911—1913 годах. В

частности, использовались отчеты о них, составленные полковником Н.С. Батюшиным (ВВО), штабс-капитаном П.Н. Нестеровым (КВО)<sup>29</sup> и др.

Следует отметить, что отряды в организационно-штатном отношении имели небольшие отличия друг от друга, так как проблема выбора типа самолета для каждого из них, т.е. четырех категорий, по существу пока еще не была решена. Эту проблему попытался частично осилить в феврале 1914 года технический отдел ГВТУ, подготовив для обсуждения в техническом комитете того же ведомства доклад о современных типах военных самолетов и обозначив новые позиции в вопросе о вооружении летательных аппаратов. Указывалось, например, что вооружать целесообразно только большие самолеты типа «Илья Муромец». В отношении радиотелеграфа и других работ, выполненных в свое время воздухоплавательной частью ГУ ГШ, предлагалось следующее: «Ввиду неимения окончательного решения о броне, бомбах и телеграфе и принимая во внимание, что заказываемые аппараты служат свой срок в два года, при настоящем заказе не принимать во внимание этих потребностей, кроме съемной брони, но не на всех аппаратах»<sup>30</sup>. В результате обсуждения вопроса «о типах» пришли к выводу, что следует заказать для полевых (армейских) и крепостных отрядов самолеты «Буазен», «Сикорский-Х» и «Фарман-XXII», для корпусных — «Депердюссен», «Моран-Парасоль» и «Сикорский-XI», для отрядов особого назначения — одноместный «Моран-Сольнье»<sup>31</sup>.

Весной 1914 года началось формирование еще 3 авиарот и 21 авиаотряда. Оно шло достаточно быстро, так как личный состав был подобран заранее, а самолеты с осени предыдущего года накапливались на местных складах. Как и ранее, силы и средства подлежащих расформированию некоторых воздухоплавательных рот использовались для укомплектования вновь создаваемых авиачастей. В результате авиационная служба к началу лета 1914-го пополнилась следующими авиачастями: 4-й авиаротой (г. Лида) и 2, 3, 4, 6, 10, 20, 21-м корпусными авиаотрядами; 5-й авиаротой (г. Бронницы под Москвой; при ней авиационный отряд Гренадерского корпуса, 13 и 17-й корпусные авиаотряды); 6-й авиаротой (г. Одесса; при ней 7, 8, 24 и 25-й корпусные авиаотряды); 5, 16, 22-м корпусными отрядами при уже сформированной в 1913 году 1-й авиароте; 4-м Сибирским крепостным авиационным отрядом (с. Спасское); Гродненским, Севастопольским и Владивостокским крепостными отрядами<sup>32</sup>.

Формирование авиаотрядов ставило Военное министерство выбрать почти все резервы летного состава, что сразу потребовало расширения подготовки летчиков. В связи с этим 19 июля 1914 года (по стечению обстоятельств — в день вступления России в войну) вышел приказ по военному ведомству № 436 о преобразовании авиационного отдела ОВШ в Гатчинскую военную авиационную школу (ГВАШ) для одновременного обучения летному делу 35 офицеров и 10 нижних чинов<sup>33</sup>. Увеличила набор и Севастопольская офицерская школа авиации.

**З**НАЧИТЕЛЬНУЮ помощь в подготовке летчиков для военного ведомства по-прежнему продолжали оказывать аэроклубовские школы. Функционировали также теоретические курсы авиации при Петербургском политехническом институте, где будущие летчики проходили первый теоретический этап обучения<sup>34</sup>. При кораблестроительном отделении того же института на трехмесястных курсах готовились инженеры для проектирования воздухоплавательных и авиационных аппаратов. Московское общество воздухоплавания организовало при Московском университете курсы для офицеров, желающих пройти обучение летному делу, руководил которыми профессор Н.Е. Жуковский<sup>35</sup>, а при Офицерской воздухоплавательной школе для повышения общетехнической подготовки офицеров, поступающих в Гатчинскую авиашколу и не имеющих технического образования, открылись трехмесячные теоретические курсы.

С весны 1914 года началась вызванная ростом числа авиационных отрядов расширенная подготовка летчиков-наблюдателей. В соответствии с этой задачей начальник ГШ утвердил 20 мая «Временные правила командирования офицеров всех родов войск в авиационные части для обучения службе разведки и наблюдения с аэропланов», исходя из которых в каждый корпусной и крепостной отряды могли быть командированы три и четыре офицера соответственно. В тот же день была утверждена и «Программа подготовки офицеров разведки и наблюдателей», рассчитанная на три месяца обучения<sup>36</sup>. Подготовка мотористов и механиков велась в обеих авиашколах и частично в авиаротах. Резерв составляли специалисты аэроклубов, заводов и других гражданских учреждений, направлявшиеся после призыва в качестве нижних чинов в авиачасти, где они совершенствовали свои знания и навыки по эксплуатации и ремонту авиатехники.

Схема 3

**Организационная структура русской военной авиации по состоянию на 19 июля 1914 г.**

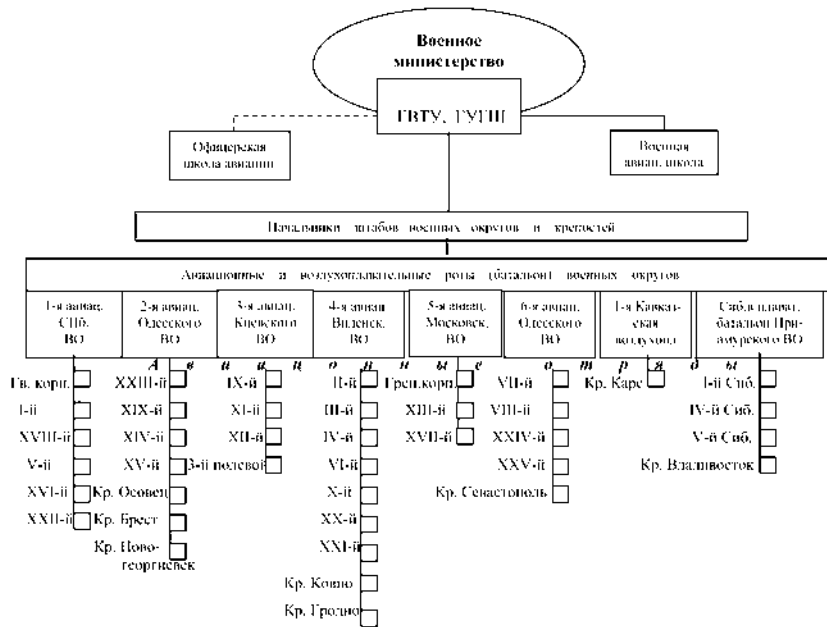

Составлена по: РГВИА. Ф. 2000. Оп. 8. Д. 13. Л. 248; Оп. 2. Д. 242. Л. 323; Д. 520. Л. 25; Д. 789. Л. 23; Ф. 802. Оп. 4. Д. 2115. Л. 135.

ТАКИМ образом, к началу войны в России в основном сложилась система подготовки авиационных кадров. В этой связи уместно отметить, что перед войной в Германии военных авиашкол не было вообще, и летная подготовка офицеров осуществлялась только при заводах<sup>37</sup>.

Определенный интерес представляет решение Военным министерством проблемы организации управления авиационной службой. Дело в том, что со времени расформирования воздухоплавательной части ГУ ГШ (20 декабря 1913 г.) и вплоть до начала войны шел процесс разделения управления техническими войсками между ГУ ГШ и ГВТУ. В этот период авиационные части управлялись фактически только инспекторами инженерных частей округов (воздухоплавательное отделение в ГВТУ было сформировано лишь 1 мая 1914 г., а соответствующий приказ по военному ведомству за № 406 был издан и того позже — 5 июня<sup>38</sup>). Вот почему работа по снабжению авиаотрядов самолетами, двигателями, запасными частями и бензином оказалась запущенной. Например, из-за нарушения централизованного поступления топлива авиачасти вплоть до начала боевых действий использовали бензин, заготовленный воздухоплавательной частью ГУ ГШ еще в 1912—1913 годах<sup>39</sup>.

Не был решен также вопрос, какое из главных управлений должно руководить специальной подготовкой авиаотрядов, что в июне 1914 года стало поводом для принятия после обмена мнениями между ГВТУ, ГУ

ГШ и канцелярией Военного министерства специального соглашения о переименовании специальных войск в технические с разделением их на следующие категории: инженерные, сообщения в составе автомобильных и железнодорожных войск, воздухоплавательные в составе авиационных и собственно воздухоплавательных войск<sup>40</sup>. Военный министр одобрил этот проект, но он не был ни проведен через военный совет, ни утвержден Николаем II по причине резко обострившейся международной обстановки, а военные приготовления не оставили времени на законодательное оформление создания авиационных и других технических войск.

И все же можно утверждать, что к началу войны была создана организационная структура русской военной авиации, количество авиационных частей в которой в основном позволяло обеспечить вступающие в войну войска средствами воздушной разведки и связи (см. схему 3). Всего в армии к 19 июля 1914 года насчитывалось 39 авиаотрядов (1 полевой, 30 корпусных и 8 крепостных), имевших в своем составе 263 самолета. По количеству военных самолетов (даже без учета гидроавиации) Россия в это время оставила позади Германию (имела 232 самолета), Францию (156), Австро-Венгрию (65), Великобританию, Италию и США (по 30)<sup>41</sup>. Однако различный потенциал авиационной промышленности и наличие подготовленных гражданских летчиков в крупных государствах уже через полгода участия авиации в боевых

действиях обусловили новое соотношение авиационных сил и средств между армиями стран — участниц Первой мировой войны.

**ПРИМЕЧАНИЯ**

- Русский инвалид. 1908. № 244. С. 6; № 246. С. 5, 6; № 247. С. 5, 6.
- Романов Александр Михайлович (1866—1933) — великий князь, генерал-адъютант. На общественных началах принимал активное участие в создании русской военной авиации и руководил ею во время Первой мировой войны.
- Библиотека воздухоплавания. 1910. № 4. С. 43.
- Российский государственный военно-исторический архив (РГВИА). Ф. 493. Оп. 2. Д. 4. Л. 56.
- Там же. Ф. 844. Оп. 1. Д. 50. Л. 9, 10.
- Там же. Ф. 802. Оп. 3. Д. 1030. Л. 33.
- Там же. Ф. 2000. Оп. 2. Т. 1. Д. 296. Л. 37, 38.
- Там же. Ф. 802. Оп. 3. Д. 1123. Л. 28; Ф. 2000. Оп. 2. Т. 1. Д. 616. Л. 39.
- Российский государственный архив Военно-морского флота (РГА ВМФ). Ф. 418. Оп. 1. Д. 554. Л. 12.
- РГВИА. Ф. 802. Оп. 3. Д. 1326. Л. 7.
- Уокер С. Завоевание воздуха. Пг., 1914. С. 77, 85.
- Денисова Г.Б. Управление авиацией дореволюционной России. 1910 г. — октябрь 1917 г.: Дис. ... канд. ист. наук. М., 1987. С. 89.
- РГВИА. Ф. 2000. Оп. 2. Д. 296. Л. 3, 4.
- Там же. Оп. 1. Д. 296. Л. 40.
- Там же. Ф. 493. Оп. 2. Д. 4. Л. 15, 418.
- Там же. Л. 17. 418—439, 439 об.
- Там же. Ф. 2000. Оп. 7. Д. 231. Л. 13, 14.
- Там же. Ф. 493. Оп. 2. Д. 56. Л. 86; Д. 4. Л. 230.
- Там же.
- Там же. Л. 312.
- Там же. Л. 185.
- Там же. Ф. 2000. Оп. 7. Д. 78. Л. 48.
- Сидоров А.Л. Из истории подготовки царизма к первой мировой войне // Исторический архив. 1962. № 2. С. 154.
- Шаццлло К.Ф. Развитие вооруженных сил России накануне первой мировой войны (военные и военно-специальные программы царского правительства 1906—1914 гг.): Дис. ... докт. ист. наук. М., 1968. С. 429.
- РГВИА. Ф. 493. Оп. 2. Д. 4. Л. 443.
- Там же. Ф. 802. Оп. 1. Д. 1594. Л. 159.
- Авиация и воздухоплавание в России в 1907—1914 гг.: Сб. документов и материалов. Вып. 4. М., 1970. С. 7.
- РГВИА. Ф. 493. Оп. 2. Д. 4. Л. 228—235.
- Там же. Ф. 1859. Оп. 1. Д. 254. Л. 3, 4, 18—38; Ф. 6079. Оп. 1. Д. 4. Л. 7.
- Там же. Ф. 493. Оп. 10. Д. 151. Л. 4.
- Там же. Ф. 802. Оп. 4. Д. 2223. Л. 20.
- Там же. Д. 2115. Л. 135.
- Там же. Ф. 493. Оп. 2. Д. 4. Л. 456; Ф. 802. Оп. 1. Д. 1069. Л. 49—51.
- Там же. Ф. 2000. Оп. 7. Д. 84. Л. 57—59; Ф. 802. Оп. 1. Д. 1079. Л. 55.
- Авиация в России // К 100-летию отечественного самолетостроения. М., 1983. С. 362.
- РГВИА. Ф. 802. Оп. 1. Д. 1069. Л. 153; Оп. 3. Д. 300. Л. 16—23; Ф. 2000. Оп. 2. Д. 230. Л. 16—18.
- Там же. Ф. 844. Оп. 1. Д. 41. Л. 3.
- Там же. Ф. 802. Оп. 1. Д. 1584. Л. 154.
- Козлов Н. Очерк снабжения русской армии военно-техническим имуществом в мировую войну. От начала войны до половины 1916 г. М.—Л., 1926. С. 83.
- РГВИА. Ф. 802. Оп. 1. Д. 1063. Л. 18.
- Авиация. Энциклопедия. М., 1994. С. 146.

**Полковник запаса  
С.П. ЕЛИСЕЕВ**

# ПРИЗНАННЫЙ В МИРЕ ПАТРИАРХ РУССКОГО СТРЕЛКОВОГО ОРУЖИЯ

**И**МЯ выдающегося оружейника Федора Васильевича Токарева широко известно в нашей стране. Этого самобытного конструктора, с честью выдержавшего творческое соревнование со знаменитыми иностранными оружейниками, такими, как Джон Браунинг, братья Маузер, братья Вальтер, Хуго Шмайссер и многие другие, по праву называют патриархом русского стрелкового оружия.

Ф.В. Токарев родился 14 июня 1871 года в станице Егорлыкской на Дону, в казачьей семье. Окончил церковно-приходскую школу, в 1885 году поступил в слесарную мастерскую при двухклассном училище, а спустя два года успешно сдал экзамены в Новочеркасскую военноремесленную школу на оружейно-слесарное отделение. Первым его наставником и учителем стал конструктор шестилинейной казачьей винтовки оружейник Чернолихов. Затем Федор служил оружейным мастером в 12-м Донском казачьем полку. В 1900 году, окончив Военно-казачье юнкерское училище, Токарев вернулся в этот полк на должность заведующего оружием части. Вскоре Федора Васильевича направили на курсы при Офицерской стрелковой школе в Ораниенбауме. Это был центр конструкторской мысли в России. Здесь Токарев впервые увидел автоматическое оружие и увлекся им. Молодой офицер начал заниматься изобретательством в этой новой для него области. Он задумал реконструировать знаменитую мосинскую трехлинейку, а спустя год, 7 июля 1908 года, в тире Офицерской школы прозвучала первая короткая очередь. Стрельбу из своей автоматической винтовки вел сам конструктор — Федор Токарев. В составленном здесь же акте появилась запись: «После каждого выстрела гильза выбрасывалась, новый патрон автоматически вводился в патронник, затвор закрывался».

В 1913 году новый вариант винтовки Токарева прошел очередные полигонные испытания. Над ее совершенствованием

Федор Васильевич трудился более 5 лет. По простоте устройства винтовка не уступала винтовке В.Г. Федорова и превосходила лучшие зарубежные образцы конструкции Браунинга и Шегрена. Однако все планы Токарева спутала Первая мировая война — его отправили на фронт. Вместо того чтобы дорабатывать столь нужную войскам автоматическую винтовку, пришлось исполнять должность полкового казначея. Только многочисленные хлопоты его учителя и друга генерал-майора В.Г. Федорова помогли Токареву вернуться в Сестрорецк. 17 апреля 1916 года начальник Сестрорецкого завода направил в Главное артилле-

## *К 135-летию со дня рождения Ф.В. Токарева*

рийское управление (ГАУ) рапорт с просьбой разрешить сборку 10 автоматических винтовок конструкции Токарева под его личным руководством. Ответ из Петрограда пришел положительный. Однако свою работу Токарев смог продолжить только после Октябрьской революции 1917 года.

В 1921 году Советское правительство направило Федора Васильевича в Тулу, где были все условия для расцвета его изобретательского таланта. Одним из основных направлений работы Токарева стало создание новой винтовки. За тридцать лет он сконструировал 27 образцов автоматических и самозарядных винтовок. В 1925 году Федор Васильевич создал ручной пулемет на базе переделанного им станкового системы Максима образца 1910 года.

Большой заслугой талантливого тульского оружейника явилось создание самозарядного пистолета ТТ, для которого был выбран очень мощный 7,62-мм патрон. На конкурсе 1930 года испытывались не только 7,62-мм пистолеты Токарева, Коровина, Прилуцкого, но также и ино-



**Ф.В. Токарев**

странные системы: 7,65-мм «вальтер», 9-мм «парабеллум», 9-мм «браунинг» модификации 1922, 11,43-мм «кольт» и другие. Полигонные испытания выявили превосходство восьмизарядного пистолета Токарева (ТТ). С его принятием на вооружение Красная армия получила современный, мощный и в то же время надежный образец личного короткоствольного оружия.

Когда началась Великая Отечественная война, Токареву было 70 лет. Одним из первых поспешив на родной завод в Тулу, Федор Васильевич обратился с призывом ко всем оружейникам-пенсионерам заменить своих сыновей и внуков, ушедших на фронт. Сотни конструкторов, мастеров возвратились на Тульский оружейный завод, одни — за кульманы, другие — к станкам, третьи — обучать молодежь. Вместе с заводом Токарев в трудное для страны время эвакуировался на Урал. И там, не поддаваясь болезням, самоотверженно вносил свой вклад в дело Победы. Президиум Верховного Совета СССР летом 1944 года наградил оружейника орденом Суворова II степени.

Родина высоко оценила заслуги и творческие достижения Федора Васильевича Токарева. Он был удостоен звания Героя Социалистического Труда, награжден четырьмя орденами Ленина, двумя орденами Трудового Красного Знамени, многими другими государственными наградами. Вся жизнь Федора Васильевича, прожившего 97 лет, представляет собой непрерывный труд на благо нашей Родины.

**Ю.С. ВЕРЕЩАГИНА**

# «ПРОТИВОСТОЯТЬ УГРОЗАМ НЕ У СВОИХ БЕРЕГОВ, А ТАМ, ГДЕ ОНИ ЗАРОЖДАЮТСЯ»

## Особенности развития военно-морской стратегии США в 90-х годах XX — начале XXI века

**Коренные изменения в международной обстановке в начале 90-х годов XX века и соответствующие им коррективы взглядов американских стратегов на характер будущих военных конфликтов стали причиной пересмотра форм и способов ведения обычной войны на море. В результате поэтапного уточнения подходов военно-политического руководства США к оценке угроз и прогнозированию возможного характера будущих войн военно-морская стратегия 80-х годов, направленная на подготовку и использование ВМС главным образом в глобальной войне с Советским Союзом, с распадом последнего потеряла свое значение. С учетом этого обстоятельства ВМС вновь вынуждены были доказывать необходимость сохранения за собой ведущей роли. Особенности военно-политического, стратегического и военно-технического аспектов процесса адаптации военно-морской стратегии в рамках обновления стратегии национальной безопасности США выявлены автором и освещены в предлагаемой статье.**

ко пропагандистское направление деятельности командования ВМС. Практически одновременно оно интенсивно занималось организацией разработок новых подходов к концептуальным положениям военно-морской стратегии. С принятием в январе 1992 года национальной военной стратегии «региональной направленности» этот процесс заметно активизировался. В марте к разработке новой стратегии ВМС официально приступило специально созданное Командование военно-морских доктрин (Naval Doctrine Command)<sup>3</sup>. Ему была определена задача уточнить отдельные положения «передовой морской стратегии» с ориентацией преимущественно на проблемы подготовки и применения сил флота в региональных конфликтах низкой и средней интенсивности. Однако данное обстоятельство не означало автоматического отказа от планов подготовки к военным действиям против России.

Так, несмотря на сделанное весной 1991 года заявление адмирала К. Троста о том, что все планы глобальной войны против Советского Союза «изъяты из употребления»<sup>4</sup>, вплоть до 1993 года Российская Федерация и государство СНГ американскими военными специалистами по-прежнему рассматривались в качестве наиболее вероятного противника. Поэтому ликвидация военного союза стран Варшавского Договора, резкое ослабление потенциала группировок российского ВМФ и прекращение присутствия его оперативных соединений в зоне Индийского океана и Средиземном море при корректуре планов применения ВМС США и ОВМС НАТО учитывались прежде всего как факторы, благоприятствующие повышению наступательных возможностей американского флота.

В 1991—1994 гг. практически наполовину сократился корабельный состав ВМФ СССР (РФ) и более чем на 60 проц. — морской авиации. Прекратили свою деятельность 5-я и 8-я оператив-

В 90-х годах XX века одной из основных проблем, стоявших перед руководством американских ВМС, являлась адаптация содержания военно-морской стратегии к изменившимся геополитическим условиям. Следует признать, что в этом направлении ему удалось организовать работу, отличающуюся масштабностью, последовательностью и основательностью, чему способствовал богатый опыт, накопленный в предыдущие годы. Так, для успешного решения данной задачи руководство флота, как и в предыдущем десятилетии, развернуло активную деятельность по формированию благоприятного общественного мнения, а также организации необходимой поддержки в этом вопросе со стороны законодателей и правительства страны. Анализ многочисленных выступлений и заявлений представителей ВМС начала 1990-х годов свидетельствует, что в их основе лежало стремление сформировать у американцев твердое убеждение в том, что в новых условиях военно-политической обстановки в мире именно военно-морские силы, как никакой другой вид вооруженных сил, смогут наиболее эффективно защищать интересы США в мирное время и в условиях войны в любом регионе и с любым противником.

К примеру, начальник штаба ВМС адмирал К. Трост в мае 1991 года утверждал, что американский флот является той силой, которую чаще всего выбирали президенты Соединенных Штатов для защиты национальных интересов в кризисных ситуациях и военных конфликтах. В обоснование этого заявления он приводил следующие данные: после Второй мировой войны ВМС США принимали участие примерно в 200 конфликтах, что составляет свыше 80 проц. от всех кризисов, с которыми за этот период встречались Соединенные Штаты. Только в 1980-х годах силы американского флота применялись более чем в пятидесяти кризисных ситуациях<sup>1</sup>.

О возрастающем значении военно-морских сил в изменившихся условиях неоднократно высказывался министр ВМС США Л. Гэррет. В частности, в докладе конгрессу он заявил: «В складывающейся военно-политической обстановке в мире военно-морские силы США остаются единственным видом вооруженных сил, который способен в мирное время наиболее эффективно осуществлять американское военное присутствие в любом районе мира, демонстрацию силы и контроль стратегически важных районов Мирового океана»<sup>2</sup>.

Вышеприведенные и им подобные выступления отражали толь-

ные эскадры в Средиземном море и Индийском океане. Присутствие российских военных кораблей в других районах Мирового океана было сокращено до нескольких единиц. В новых условиях, по взглядам командования ВМС США, отпала необходимость подготовки и ведения военных действий против российского ВМФ в дальних зонах океанских и морских театров военных действий (ТВД) и появилась реальная возможность ведения операций непосредственно в прибрежных водах России с самого начала войны. В связи с этим были внесены изменения в планы использования военно-морских сил США и их союзников на конкретных театрах.

Так, на Атлантическом ТВД большая часть сил, выделявшаяся ранее для решения задач по защите атомных подводных лодок с баллистическими ракетами (ПЛАРБ) и коммуникаций в Западной Атлантике и центральном районе Восточной Атлантики, была переориентирована для действий на севере Восточной Атлантики, в передовой и прибрежной зонах. Это еще больше увеличило преимущество американских ВМС (ОВМС НАТО) перед российским ВМФ. Поэтому возможность «переноса операций на территорию противника» стала допускаться уже на втором этапе войны, то есть практически сразу после завершения развертывания основных сил.

На Балтийском море предусматривалось расширение масштабов наступательных действий с захватом оперативной инициативы на всей акватории и проведением морских десантных операций с самого начала войны. В Средиземноморской зоне планировался захват и удержание господства в Черном море, что, по замыслу, должно было обеспечить беспрепятственное нанесение ударов палубной авиацией и крылатыми ракетами морского базирования по наземным объектам южной части России<sup>5</sup>.

**В** СЕНТЯБРЕ 1992 года министерство ВМС США опубликовало документ «...с моря»<sup>6</sup> («...from the sea»), который получил название «Белой книги ВМС и морской пехоты США». Целью публикации являлось стремление сформировать благоприятное мнение, прежде всего у представителей законодательной и исполнительной власти, по отношению к предложениям руководства ВМС об официальном признании за ВМС США ведущей роли в обеспече-

нии решения задач национальной военной стратегии.

В частности, в документе подчеркивалось, что в связи со снижением вероятности всеобщей войны и одновременным увеличением нестабильности в отдельных регионах военно-морские силы США могли бы стать одним из основных элементов, влияющих на развитие международной обстановки в соответствии с национальными интересами страны<sup>7</sup>. В содержании «Белой книги...» особое внимание акцентировалось на четырех положениях, которые, по мнению ее создателей, являлись серьезным аргументом в пользу определения флота такой роли.

Первое из них касалось экспедиционных возможностей военно-морских сил США, которые позволяли быстро реагировать на возникающие кризисные ситуации в любых регионах мира. Помимо этого отмечалась их способность длительно находиться в передовых океанских и морских районах в готовности к выполнению широкого круга задач — от визитов в иностранные порты и демонстрации флага до участия в крупных наступательных операциях с использованием широких возможностей по вторжению в морское и воздушное пространство противника, а также непосредственно на его территорию.

Второе положение было связано с реорганизацией флота и морской пехоты в целях повышения их возможностей в совместных с другими видами вооруженных сил действиях. При этом подчеркивалось, что одной из основных функций ВМС становится создание условий для развертывания в районе конфликта частей и подразделений сухопутных войск и ВВС США или их союзников и обеспечение объединенного оперативного формирования (Joint Task Force) средствами боевого управления, связи и разведки.

Третье положение предполагало постоянное нахождение корабельных группировок и частей морской пехоты в передовых районах в интересах поддержания необходимого уровня дипломатической и военной активности США, а также выполнения задач стратегического сдерживания. Это, как считалось, позволит в определенной мере компенсировать сокращение количества американских военных баз на зарубежных территориях.

И, наконец, четвертое положение предусматривало перенос акцентов в боевых действиях сил флота из океанских зон в при-

брежно-приморские районы. Присутствие группировок ВМС США в этих районах, по мнению разработчиков документа, должно способствовать предупреждению кризисных ситуаций, сдерживанию конфликтов, а в случае их возникновения — урегулированию, в том числе с использованием военной силы<sup>8</sup>.

Представленный документ не являлся заменой «передовой морской стратегии». В то же время, по единому мнению авторов целого ряда статей, появившихся в американской печати в 1992—1994 гг., он послужил своего рода точкой опоры для разработки новой после прекращения «холодной войны» стратегии военно-морских сил США. Как утверждал Дж. Дэлтон, занимавший до конца 1998 года пост министра ВМС, именно после публикации этого документа США начали реорганизацию сил флота, направленную на создание высокоэффективных военно-морских экспедиционных сил<sup>9</sup>, способных отразить угрозы национальной безопасности в «любых возможных конфликтах XXI века»<sup>10</sup>.

Принятие новой национальной военной стратегии в 1992 году не повлекло кардинальной переработки военно-морской стратегии как официального документа. Это, на наш взгляд, явилось следствием ряда обстоятельств. Во-первых, неизменной оставалась главная задача национальной военной стратегии — «сдерживание противника путем устрашения». Во-вторых, такие элементы «передовой морской стратегии», как «присутствие ВМС в условиях мирного времени» и «ответ на кризисы», по сути и содержанию практически не противоречили реализации задач «передовое присутствие» и «реагирование на кризисы», определяемых в качестве основ национальной военной стратегией «региональной направленности». В-третьих, несмотря на признание военно-политическим руководством страны снижения значения фактора «советской военной угрозы», оно не исключало вероятность возникновения глобального военного конфликта с участием США и стран СНГ. Последнее, как представляется, явилось важнейшим основанием для сохранения «передовой морской стратегии», основным элементом которой оставалось — «ведение боевых действий».

Таким образом, переход США к национальной военной стратегии «региональной направленности» в 1992 году оказал влияние преж-

де всего на военно-техническую сторону военно-морской стратегии. В первую очередь это относилось к выполнению программы строительства 600 боевых кораблей, которая была заменена концепцией поддержания численного состава ВМС на уровне 450 кораблей и подводных лодок постоянной готовности. В связи с этим в военно-морских силах планировалось сократить количество авианосных ударных групп (АУГ) с пятнадцати до двенадцати, авиакрыльев палубной авиации с тринадцати до одиннадцати, а также вывести из боевого состава флота четыре линейных корабля. Примечательно, что сокращение кораблей и авиакрыльев из состава резерва ВМС не предусматривалось. Сохраняла прежнюю численность и морская пехота. При угрозе возникновения глобального военного конфликта за счет резерва предполагалось наращивание боевого потенциала военно-морских сил до требуемого уровня.

Пересмотр концептуальных взглядов на строительство и применение военно-морских сил США в новых геостратегических условиях продолжился в последующие годы. 19 сентября 1994 года министр ВМС Дж. Дэлтон, начальник штаба ВМС адмирал Дж. Бурда и комендант морской пехоты генерал К. Манди подписали документ «Вперед... с моря» («Forward... from the sea»), который некоторыми отечественными и зарубежными военными специалистами был назван новой американской военно-морской стратегией. Однако успешное присвоение ему подобного статуса, на наш взгляд, являлось ошибочным. Во-первых, по объему и содержанию этот документ значительно уступал предыдущим вариантам военно-морской стратегии 1980-х годов, в которых, как правило, излагались все стороны, присущие стратегии (военно-политическая, стратегическая и военно-техническая). Во-вторых, сами авторы документа не претендовали на его признание в качестве новой стратегии ВМС и отмечали необходимость продолжения ее развития, что, в частности, было отмечено в заключительной части. И, наконец, даже если бы у командования ВМС возникло намерение начать процедуру утверждения документа «Вперед... с моря» в качестве новой или уточненной военно-морской стратегии в американском сенате (как происходило в 1980-е годы при официальном признании «Морской стратегии»), в 1994

году это уже не представлялось возможным.

По последнему пункту представляется необходимым дать некоторые разъяснения. Так, с начала 1990-х годов в области военного строительства США был взят курс на создание так называемых единых вооруженных сил, теоретической базой которого являлись концепции «Объединенных оперативных формирований» и оперативные концепции документа «Единая перспектива 2010 (2020)». Вместе с тем военным руководством признавалось, что в Соединенных Штатах отсутствует сформулированная в законченном виде концептуальная база, объединяющая взгляды командования отдельных видов вооруженных сил на характер, формы и способы военных действий и, как следствие, на соответствующую к ним подготовку<sup>11</sup>. В этой связи с середины десятилетия высшее военное руководство США по инициативе председателя комитета начальников штабов (КНШ) генерала Дж. Шаликашвили развернуло широкую кампанию по разработке так называемой объединенной доктрины, призванной интегрировать военные доктрины (стратегии) отдельных видов вооруженных сил в систему единых стратегических концепций. Данное обстоятельство вынудило руководство флота на неопределенное время отложить утверждение разработанных документов в сенате, однако творческая работа по уточнению отдельного положения стратегии ВМС при этом не прекратилась.

Свидетельством тому является разработка штабом ВМС в течение 1990-х годов около 300 документов, которые в совокупности, по оценкам некоторых экспертов, представляли собой «полновесную военно-морскую стратегию». В частности, в документе «Вперед... с моря» уточнены и конкретизированы стратегические концепции, сформулированные в 1992 году, определен вклад и раскрыто содержание деятельности военно-морских экспедиционных сил в операциях мирного времени, а также в ходе выполнения задач «реагирование на кризисы», в том числе при участии в региональных конфликтах. Новыми редакциями военно-морских концепций США подтверждались пять неизменных положений, характеризующих главные задачи флота: устрашение ядерным оружием; действия против берега; действия против флота противника; стратегические морские переброски; при-

сутствие в передовых районах. При этом содержание задачи «действия флота против флота противника» было дополнено «завоеванием господства на море и в приморских районах».

В качестве основных изменений, внесенных в военно-морскую стратегию после 1994 года, следует выделить: конкретизация задач силам флота в целом и, в частности, морской пехоте в удаленных регионах; усиление акцента на возрастание роли ВМС при решении задач в совместных операциях, проводимых в прибрежных районах; уточнение места и функций передовых группировок флота и морской пехоты при их развертывании совместно с группировками других видов вооруженных сил в целях предотвращения кризисных ситуаций и проведения операций по поддержанию мира; констатация расширения возможностей флота и морской пехоты по передовому присутствию в глобальном и региональном масштабах.

В данной связи небезосновательным представляется заявление заместителя начальника штаба ВМС по оперативному командованию адмирала Л. Смита о том, что «ВМС США сменили приоритеты, отдавая более высокое место совместным операциям, проводимым с моря против берега, и отодвинув на второй план боевые действия в открытом море»<sup>12</sup>.

Итак, в первой половине 1990-х годов командование ВМС стремилось положения существующих концепций боевого применения флота привести в соответствие с изменившимися взглядами на перспективное развитие вооруженных сил США с учетом практических результатов применения сил флота в локальных войнах и конфликтах. В частности, при подготовке документа «Вперед... с моря» был учтен опыт проведения военных операций с участием ВМС США в Боснии, Сомали, в районах Персидского залива, Гаити и Кубы. На основе этого разработчики нового документа произвели расчеты группировок ВМС США, потребных для использования в конкретных потенциальных конфликтах. Так, задачу «реагирования на кризисную ситуацию» в конфликтах низкой и средней интенсивности планировалось решать в основном так называемыми экспедиционными силами. При этом их состав определялся исходя из интенсивности конфликта и особенностей условий обстановки на ТВД. Для успешного



решения задач в крупномасштабном региональном конфликте предусматривалось использование более мощной военно-морской группировки.

В условиях мирного времени экспедиционным формированием ВМС, находившимся в передовых районах, предписывалось в дополнение к решению задачи сдерживания потенциальных противников осуществлять деятельность, направленную на «создание совместимости». Под этим подразумевалась подготовка в ходе учений к совместным действиям союзников и друзей, которые в перспективе могли бы выступить полноценными участниками коалиций под эгидой США. Особое внимание разработчики концепции уделяли отработке совместных действий не только с партнерами по НАТО, союзниками по коалициям на Тихом океане, в Норвежском, Аравийском морях и средиземноморском бассейне, но и с бывшими членами Организации Варшавского Договора, вовлеченными в программу «Партнерство ради мира».

Все это свидетельствовало о настойчивом стремлении руководства ВМС документально закрепить возрастание роли флота, особенно его передовых группировок, в различных по масштабам, целям и задачам операциях в удаленных регионах мира.

В 1996 году был издан новый документ, получивший название «Оперативный маневр с моря». В нем раскрывалось содержание операций морских экспедиционных сил в целом и, в частности, морской пехоты против прибрежных государств в конфликтах ближайшего будущего с учетом перспектив развития новых видов оружия и военной техники. В обоснование важности разработки данной проблемы утверждалось, что в обозримом будущем именно в прибрежных районах, где проживает три четверти населения Земли, расположены 80 проц. мировых столиц и почти все международные центры, будет происходить большинство конфликтов.

Ключевым моментом концепции «оперативный маневр с моря» являлось положение о необходимости сосредоточения основных усилий экспедиционных сил в ходе морских десантных операций против так называемого центра тяжести обороны, оказывающего наибольшее влияние на способность противника продолжать борьбу. В качестве подобного объекта силового воз-

действия определялись скопления живой силы и техники противника, какой-либо город или регион, а также — источник материальных средств и финансовых ресурсов. В то же время к наиболее важным «центрам тяжести» были отнесены «источники политических и моральных сил противника»<sup>13</sup>.

В документе акцентировалось внимание на преимуществах, которые морская среда обеспечивает «тому, кто ее контролирует». К таковым относились высокая мобильность на стратегическом, оперативном и тактическом уровнях, возможность использования для вторжения любого участка побережья противника, гибкость в выборе средств. В числе приоритетов, выгодно отличающих действия экспедиционных сил с моря против береговых объектов, приводилась также возможность использования прибрежного участка водной среды, с одной стороны, для создания и наращивания своей группировки и одновременно — в качестве преграды для противника.

В заключении документа говорилось, что успешная реализации концепции «оперативного маневра с моря» позволит Соединенным Штатам иметь действенный инструмент военной политики в виде формирований из состава военно-морских экспедиционных сил, которые, «ненавязчиво находясь в международных водах, будут поддерживать постоянную готовность к оказанию помощи союзникам и разгрому любого противника»<sup>14</sup>.

В 1997 году пакет концептуальных документов пополнился «Оперативной концепцией ВМС» (Navy Operational Concept), разработанной под руководством нового начальника штаба ВМС США адмирала Дж. Джонсона. В ней развивались положения предыдущих концепций и конкретизировались задачи передовых группировок ВМС на период проведения операций в условиях мирного времени, а также по сдерживанию, предотвращению конфликтов и ведению военных действий в случае их возникновения. В соответствии с этой концепцией основное предназначение военно-морских сил, развернутых в передовых районах, заключалось в их нахождении в постоянной готовности «проецировать» американскую военную мощь с моря на берег и оказывать влияние на происходящие там события «непосредственно и решительно, в любое время и в любом месте». В под-

тверждение отмеченного уместно привести откровенное высказывание Дж. Дэлтона о том, что передовое присутствие ВМС США в новых условиях по сути является современным вариантом «дипломатии канонерок»<sup>15</sup>.

В мирное время ВМС, развернутые в передовых районах, по мнению разработчиков концепции, должны были выступать в качестве активного и действенного инструмента американской внешней политики, позволяющего эффективно контролировать морские коммуникации, обеспечивать режим экономических санкций, регулярными заходами в иностранные порты пропагандировать американские «демократические идеалы» и демонстрировать поддержку США дружественных правительств. Многочисленные учения, проводимые совместно с ВМС, сухопутными войсками и ВВС союзников, помимо отработки конкретных боевых задач мыслилось использовать в качестве мероприятий, направленных на улучшение взаимопонимания и укрепление связей с ними.

Существенное место в данной концепции занимал раздел, в котором раскрывались аспекты, относившиеся к ведению боевых действий. Основной задачей передовых группировок ВМС считалось силовое воздействие на всю глубину территории противника<sup>16</sup>. При этом предполагалось, что в непродуктивных конфликтах ограниченного масштаба ВМС должны выполнять эту задачу самостоятельно, а в крупных — в составе объединенного оперативного формирования (ООФ). Немаловажным являлось и то, что штабные корабли и авианосцы США уже в мирное время содержатся полностью оборудованными для размещения на них пунктов управления как морских компонентов сил, так и объединенного центра управления, в том числе они могут принять на борт командующего ООФ и его штаб<sup>17</sup>.

Комментируя содержание анализируемых документов, начальник штаба ВМС США адмирал Дж. Джонсон отмечал, что заложенные в них идеи не только полностью соответствуют взглядам комитета начальников штабов вооруженных сил США, изложенным в национальной военной стратегии и «Единой перспективе-2010», на будущие совместные операции с участием всех видов вооруженных сил, но и в значительной мере превосходят их. В этой связи он заявил,

что, с его точки зрения, флот идет в авангарде подготовки вооруженных сил страны к участию в конфликтах XXI столетия<sup>18</sup>.

Дальнейшим этапом в процессе уточнения роли и места ВМС в рамках концептуального документа КНШ «Единая перспектива-2010» и доклада министра обороны США «Всесторонний обзор состояния и перспектив развития вооруженных сил» стала публикация командованием ВМС концепции «Вперед... с моря: в любое время в любом месте» («Forward... From the Sea: Any Time Anywhere», 1998 г.). Этот документ представлял собой основные направления развития ВМС США в интересах их деятельности по поддержанию уже достигнутого превосходства, а также защите глобальных национальных интересов от потенциальных угроз, которые могут возникнуть в XXI веке.

Главная идея документа заключалась в официальном признании готовности ВМС «решительно влиять на события в мире в любое время и в любом месте». Как подчеркивало руководство военно-морских сил США, флот в состоянии обеспечить решение трех первостепенных задач, выделенных в национальной военной стратегии: «формирование выгодных для США условий международной обстановки», «реагирование на кризисы» и «подготовка к неопределенному будущему». В документе также отмечалось, что решение задачи по «формированию международной обстановки» обеспечивается участием ВМС в мирное время в реализации внешней политики страны (сюда были отнесены передовое присутствие, демонстрация высокой мобильности, проведение самостоятельных и совместных военно-морских учений, визиты в иностранные порты и т.д.), устрашением и сдерживанием потенциальных противников морскими ядерными силами и силами общего назначения, оказанием помощи союзным государствам в обеспечении их обороны, а также участием в создании новых коалиций и союзов.

Успешное решение задачи «реагирование на кризисы» предписывалось обеспечивать постоянным присутствием соединений ВМС в ключевых регионах мира: высокой мобильностью военно-морских группировок, позволявшей высшему военно-политическому руководству страны выбирать варианты их действий; организацией региональной ПВО и ПРО с морских направлений, обороны союзных стран и при-

крытия важных объектов на их территориях до прибытия усиления с континентальной части США; проведением морских операций, включая нанесение ударов с использованием высокоточного оружия; изоляцией сил противника и районов ведения боевых действий; авиационной поддержкой союзников и дружественных государств.

Возможность «подготовки к потенциальным угрозам будущего», по мнению командования ВМС, определялась наличием благоприятных условий и времени для полномасштабной оценки, изучения, апробирования и внедрения в практику развития и применения сил американского флота концепций и технологий с целью утверждения глобального превосходства США в новом тысячелетии. В этой связи предполагается широко использовать последние достижения в военном деле, ряд позитивных изменений в предпринимательстве, в частности, совершенствование закупочной системы необходимых средств и ресурсов для ВМС, повсеместную экономию материальных, финансовых и трудовых ресурсов, новые подходы к разработке и практической проверке перспективных концепций и технологий.

Особое внимание в документе было уделено вопросам сохранения обученного, подготовленного и имеющего богатый, в том числе боевой опыт личного состава, поддержания высокой степени боевой готовности сил флота за счет реализации текущих и перспективных программ его перевооружения. При этом особо подчеркивалось, что указанные факторы будут определять высококачественное состояние ВМС в первой половине XXI века.

Таким образом, процесс формирования во второй половине 1990-х годов новых взглядов на применение военно-морских сил США в изменившейся военно-политической обстановке выражался в последовательной разработке и публикации документов, содержащих ряд базовых оперативно-стратегических концепций. Выход в свет каждой новой публикации не отменял предыдущие, а дополнял и конкретизировал их положения применительно к новой обстановке и с учетом развития военной мысли, приобретенного опыта задействования ВМС в кризисных ситуациях последнего времени и результатов крупных учений.

В XXI веке процесс уточнения военно-морской стратегии продолжился. Основные усилия с на-

чала столетия были направлены на реализацию оперативных концепций «Маневренные действия экспедиционных сил» («Expeditionary Maneuver Warfare») и «Ведение боевых действий в едином информационном пространстве» («Network-Centric Warfare») <sup>19</sup>. Вместе с тем в 2002 году в содокладе министра ВМС, опубликованном одновременно с докладом министра обороны США президенту и конгрессу о содержании новой национальной военной стратегии, было заявлено о намерениях создать единую концепцию ведения морских операций<sup>20</sup>, или, иначе говоря, сформировать из отдельных оперативно-стратегических общую стратегию ВМС. Последнее позволяет предположить, что процесс создания военно-морской стратегии, по крайней мере для текущего десятилетия XXI века, будет в ближайшие годы завершен.

Анализ опыта применения ВМС США с точки зрения реализации военно-морских оперативных концепций 90-х годов XX — начала XXI века позволяет также сделать вывод о том, что важнейшим элементом при разрешении последних конфликтных ситуаций являются силы флота, и прежде всего передовые и экспедиционные морские группировки. Это, по признанию американского военно-политического руководства, позволило успешно решать задачи обеспечения национальной безопасности путем осуществления полного контроля за изменениями обстановки в районах, признанных «жизненно важными» для интересов США, и своевременно реагировать на возникавшие угрозы. Такого рода кризисные ситуации в последнем десятилетии прошлого века, по мнению США, возникали более 90 раз, причем информация американскому руководству о возможном развитии конфликта в 50 проц. случаев поступала менее чем за две недели до его начала. Однако практически всегда, по утверждению командования флота, передовые силы ВМС и специально сформированные экспедиционные группировки успевали с реакцией на кризисы, причем примерно в 20 случаях эти действия носили силовой характер<sup>21</sup>.

События последнего десятилетия XX — начала XXI века свидетельствуют, что при всем разнообразии возникновения и развития кризисных ситуаций в мире начальная реакция США на них, как правило, проявлялась с моря. Именно на передовые группировки ВМС возлагалась задача про-

демонстрировать противнику и союзникам возможности и решимость Соединенных Штатов применить военную силу. При этом новым явлением в локальных войнах и вооруженных конфликтах стало использование на их начальных этапах не полностью развернутых группировок ВМС США и ОВМС НАТО. Это можно объяснить стремлением в максимальной степени добиться внезапности использования возросших ударных возможностей сил передового (постоянного) присутствия. В подобных случаях наращивание группировок до состава, предусмотренного планом операций, происходило уже в ходе начавшихся боевых действий.

Так, к началу операции США и Великобритании «Лис пустыни» против Ирака (17 декабря 1998 г.) в районе Персидского залива находилась лишь группировка сил передового присутствия в составе 16 боевых кораблей ВМС США, в том числе: атомный многоцелевой авианосец «Энтерпрайз» (68 боевых самолетов), 2 крейсера, 3 эсминец, 2 фрегата УРО и атомная подводная лодка, имевшие на вооружении до 360 крылатых ракет морского базирования (КРМБ) «Томахок». На тот момент фактически никто из зарубежных и российских военных аналитиков не предполагал о возможности начала военных действий подобной группировкой, по сути тактического состава. Тем не менее на первом из четырех этапов воздушной наступательной операции военным командованием США основная ставка была сделана на использование палубной авиации и применении КРМБ. Это обеспечило внезапность нападения и, как следствие, высокую эффективность первых массированных ракетно-авиационных ударов<sup>22</sup>. В течение последующих суток группировка ВМС США была увеличена в два раза за счет переброски в регион еще одного авианосного соединения (авианосец «К. Винсон») и шести кораблей — носителей крылатых ракет морского базирования.

Аналогичный подход к формированию группировок ВМС наблюдался при подготовке и в ходе операций НАТО против Югославии («Союзническая сила», 1999 г.), а также США и Великобритании против Афганистана («Несокрушимая свобода», 2001 г.). В первом случае к началу военных действий в составе группировки ОВМС НАТО находились 36 боевых кораблей, в том числе: итальянский авианосец «Дж. Гарibaldi» (34 самолета), до 10 кораблей

и подводных лодок-носителей КРМБ других государств альянса. К маю численность палубной авиации и количество кораблей, вооруженных КРМБ, в составе группировки возросло более чем в 2,5 раза. На первой стадии операции в Афганистане была задействована группировка ВМС в составе двух АУГ (до 130 боевых самолетов) и 11 боевых кораблей и подводных лодок с КРМБ. В ходе операции состав группировки был увеличен в два раза<sup>23</sup>.

Очевидно, что такой способ развязывания военных действий, основанный на использовании боеготовности и высоких ударных возможностей группировок военно-морских сил постоянного присутствия, становится одним из основных для США и их союзников. Данное обстоятельство, однако, не дает основания говорить об отказе от заблаговременного создания полномасштабных группировок к началу локальных войн, как это было в операции «Шок и трепет», проведенной в 2003 году ОВС США и Великобритании против Ирака. Впрочем, в последнем случае можно с достаточной степенью уверенности предположить, что Соединенные Штаты и их союзники, используя предыдущий опыт, были готовы начать военные действия до завершения стратегического развертывания ОВС на театре. Однако попытки политического руководства США и Великобритании добиться признания мировым сообществом законности данной акции и получить санкцию Совета Безопасности ООН на проведение операции приводили к переносу срока ее начала, что, видимо, и обусловило заблаговременное формирование полномасштабной группировки войск и сил к середине марта 2003 года.

Таким образом, военно-морская стратегия США во второй половине 90-х годов XX — начале XXI века в концептуальном и содержательном отношении характеризовалась динамичностью. Тем не менее почти ежегодно вносившиеся в нее изменения адекватно и своевременно учитывались в планах оперативного использования ВМС и программах развития сил флота. Реализация положений этих документов выразилась в создании морских экспедиционных сил, размещении группировок ВМС передового присутствия практически во всех стратегически важных районах Мирового океана и их активном участии в большинстве локальных войн и вооруженных конфликтов последнего десятилетия.

## ПРИМЕЧАНИЯ

<sup>1</sup> Николаев Н. ВМС в новых стратегиях США и НАТО // Морской сборник. 1995. № 8, 9. С. 100.

<sup>2</sup> Там же.

<sup>3</sup> Сысоев С. О новой военно-морской стратегии США // Морской сборник. 1995. № 2. С. 77.

<sup>4</sup> Гроув Э. Стратегия и структура военно-морских сил в изменившемся мире // Военная мысль. 1993. № 1. С. 57.

<sup>5</sup> Николаев Н. Указ. соч. С. 100, 101.

<sup>6</sup> Многозначие было поставлено вместо изъятых по политическим мотивам слов «проецирование мощи».

<sup>7</sup> Балахонцев Н. О концепции строительства и применения ВМС США // Военная мысль. 1998. № 6. С. 61.

<sup>8</sup> Константинов В. Военно-морские силы США — курс в XXI век (разработка концептуальных основ применения ВМС в новых условиях) // Зарубежное военное обозрение. 1999. № 8. С. 44.

<sup>9</sup> Сысоев С. Указ. соч. С. 77.

<sup>10</sup> Термин «военно-морские экспедиционные силы» отражает сущность современного подхода к обеспечению национальной безопасности США в новых геостратегических условиях — противостоять угрозам не у своих берегов, а там, где они зарождаются, — на заморских территориях.

<sup>11</sup> Процесс формирования единой концептуальной базы в настоящее время еще не завершен.

<sup>12</sup> Цит. по: Сысоев С. Указ. соч. С. 77

<sup>13</sup> «Оперативный маневр с моря». Оперативно-стратегические концепции военно-морских сил США / Пер. с англ. М., 1998. С. 11—14.

<sup>14</sup> Там же. С. 19.

<sup>15</sup> Константинов В. Указ. соч. С. 45.

<sup>16</sup> По расчетам американских специалистов, ВМС США способны поражать своим оружием не менее 75 проц. территории суши, до 80 проц. столик мира. Для амфибийно-десантных сил является доступным до 80 проц. побережья.

<sup>17</sup> Это имело место в операции «Алхлуд демокрасии» в Гаити в сентябре 1994 г., когда флагманский корабль 2-го флота США ШК «Маунт Уитни» выступил в роли плавающего командного пункта соединения.

<sup>18</sup> Константинов В. Указ. соч. С. 47.

<sup>19</sup> Первая из них представляет усовершенствованный вариант концепции «Оперативный маневр с моря».

<sup>20</sup> Доклад министра обороны США президенту и конгрессу / Пер. с англ. М., 2002. С. 94

<sup>21</sup> Материалы военно-научной конференции, посвященной 30-летию 30-й дивизии надводных кораблей. Севастополь, 1999. С. 67, 68.

<sup>22</sup> В первых двух массированных ракетно-авиационных ударах (МРАУ) были поражены до 50 иракских объектов. В каждом из последующих МРАУ, в которых участвовали практически все силы и средства группировки ОВС, были поражены не более 25 объектов (см.: Ташлыков С.Л. Причины, содержание и итоги военных операций в Ираке (1998 г.), на Балканах (1999 г.) и в Афганистане (2001 г.). М.: ВАГШ, 2003. С. 8, 9, 42).

<sup>23</sup> Там же. С. 42, 45, 47.

**Капитан 1 ранга  
С.Л. ТАШЛЫКОВ**

# ИНЖЕНЕРНОЕ ОБЕСПЕЧЕНИЕ И МАСКИРОВКА ВОЙСК ПВО ВЬЕТНАМСКОЙ НАРОДНОЙ АРМИИ ПРИ ОТРАЖЕНИИ НАЛЕТОВ АМЕРИКАНСКОЙ АВИАЦИИ

**РЕДАКЦИЯ** заканчивает публикацию цикла статей о боевых действиях войск ПВО и ВВС Вьетнамской народной армии (ВНА) с американской авиацией в ходе проводимой США в декабре 1972 года воздушной операции против Демократической Республики Вьетнам (ДРВ), получившей название «Лайнбэкер-2». В продолжавшейся 12 суток воздушной операции участвовало около 190 стратегических бомбардировщиков В-52 и более 800 самолетов тактической и авианосной авиации, базировавшихся на кораблях 7-го флота США. За время операции было совершено 33 массированных удара, в том числе 17 — стратегической авиацией, выполнено 2814 самолетовылетов, из них 594 — стратегическими бомбардировщиками. Одна из характерных особенностей воздушной операции состояла в том, что при нанесении ударов по жизненно важным объектам ДРВ одновременно планировалось и огневое подавление позиций ЗРВ, РТВ и аэродромов базирования авиации ПВО и ВВС ВНА. В этих условиях особое значение приобретали меры по обеспечению высокой живучести войск путем рассредоточения авиации, маскировки позиций РЛС, строительства железобетонных укрытий для самолетов, оборудования в инженерном отношении основных позиций зенитных ракетных дивизионов и радиолокационных подразделений, создания системы запасных и ложных позиций, организации противовоздушной и наземной обороны командных пунктов, позиций, аэродромов. Принятые меры оказались достаточно эффективны, а истребительная авиация и радиотехнические войска ВНА, в основном оснащенные вооружением советского производства, обеспечили выполнение боевых задач по отражению массированной воздушной агрессии США.

Маскировка зенитной управляемой ракеты на пусковой установке



**Э**ФФЕКТИВНОСТЬ воздействия американской авиации по боевым порядкам средств ПВО Вьетнамской народной армии в период воздушной операции «Лайнбэкер-2» была невысокой, одной из причин чего являлось своевременное проведение мероприятий по инженерному обеспечению войск и их маскировке.

Способы и характер инженерных и маскировочных мероприятий во многом определялись небольшой по размерам территорией ДРВ; своеобразным фоном местности (рисовые поля, имеющие четкие прямоугольные очертания); множеством рек и озер и очаговым характером растительности; высоким расположением грунтовых вод; материковым характером грунта, отличающимся достаточной крепостью, вязкостью и допускающим устройство прочных наземных сооружений; наличием в северной и северо-западной частях ДРВ горных отрогов с большим количеством естественных пещер, удобных для устройства подземных сооружений путем горизонтальных выработок и т.д.

Инженерное оборудование позиций зенитных ракетных войск (ЗРВ) и зенитной артиллерии (ЗА) включало в себя создание системы основных, запасных и ложных стартовых и технических позиций, строительство, содержание и восстановление путей маневра, комплекс маскировочных работ.

К началу декабрьских боев большинство укрытий кабин стартовых наведения ракет (СНР) на стартовых позициях зенитных ракетных дивизионов (зрдн) было оборудовано на открытых площадках, а кабины обносились земляными валами высотой 2—3 м. Применялось и обнесение общим валом всей станции наведения ракет. Выезды и въезды защищались от ударной волны различными устройствами из подручных материалов — заполненными песком мешками, бамбуковыми щитами и т.д.

Для защиты от поражения мелкими осколочными бомбами (в первую очередь, шариковыми) по периметру кабин внутри земляного обвалования устанавливалась тара с песком, которая служила нижним основанием поставленных наклонно бамбуковых щитов и предохраняла от закатывания шариковых бомб под кабины, а также под межкабинные кабели связи. Верхняя часть щитов опиралась на бамбуковые маты (пучки бамбука толщиной до 40 см), которые защищали крышу кабины. В некоторых случаях для этого применялись мешки с рисовой шелухой (отходы обмола та риса) и другие подручные материалы (деревянная тара, старые автомобильные покрывки, мешки с песком и т.д.). Для индивидуальной защиты от шариковых бомб личный состав широко применял нагрудные маты из рисовой соломы.



Маскировка РЛС П-35

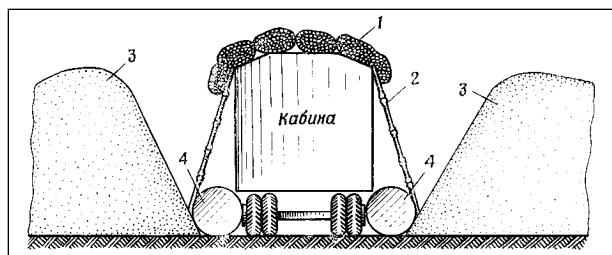

Вариант защиты техники от шариковых бомб:  
1, 2 — бамбуковые маты и щиты; 3 — земляное обвалование; 4 — тара с песком

Станции разведки и целеуказания и автотранспорт защищались в основном путем обвалования места их расположения или размещения в складках местности.

Для защиты кабельной сети между пусковыми установками (ПУ) и СНР использовались кабельные ровики, которые сверху перекрывались бамбуковыми матами и маскировались под фон земли, но в период дождей от ровиков приходилось отказываться и даже поднимать кабели на подставки для предохранения от воды.

Подготовленные ракеты располагались в 2—3 км от стартовой позиции на основных или проселочных дорогах. Эти районы в инженерном отношении для защиты ракет и техники не были оборудованы. Связь между стартовыми позициями (СП) и районами рассредоточения ракет отсутствовала.

Для личного состава использовались различные укрытия заглубленного и полузаглубленного типа с перекрытием и обсыпкой землей или открытые. Большое распространение получили убежища с каркасом из бамбука, металла или дерева. Каркас покрывался матами из пальмовых листьев, рисовой соломы и засыпался грунтом толщиной в 30—40 см. Убежища этой конструкции обеспечивали довольно надежное укрытие от шариковых и фугасных бомб малого калибра.

Технические позиции располагались в лесных массивах на открытых площадках, удаленных друг от друга на 5—7 км. Это повышало живучесть технических дивизионов (тдн), но в то же время значительно снижало их производительность.

Инженерное оборудование позиционных районов радиотехнических войск включало создание системы основных и запасных позиций радиотехнических подраз-

делений, устройство подъездных путей, содержание их в исправном состоянии и проведение маскировочных мероприятий.

**К**НАЧАЛУ декабрьских боев все радиолокационные роты имели по 3—4 позиции (одна основная и 2—3 запасных), оборудованные в полевом варианте. Для радиолокационных станций (РЛС) сантиметрового и дециметрового диапазонов волн насыпались горки или использовались естественные возвышенности. РЛС метрового диапазона, автомобили, прицепы и другая техника укрывались на открытых площадках полузаглубленного или наземного типа, что определялось прежде всего близостью расположения грунтовых вод. Эти площадки обносились земляными валами высотой до 2—3 м. Принципы защиты кабин, кабельного хозяйства и личного состава от шариковых бомб были те же, что и в ЗРВ. Для повышения живучести техники и личного состава от бомбовых и ракетных ударов радиолокационные станции рассредоточивались на расстоянии, исключающие одновременное поражение двух или более РЛС. Укрытия для личного состава строились рядом с каждой РЛС, около пункта управления и жилых помещений.

Широко использовался маневр путем вывода средств ПВО из-под удара на новые позиции. За период декабрьских боев все зрды Ханойской и Хайфонской группировок сменили свои позиции от одного до трех раз. Перебазирование производилось скрытно, ночью. Продолжительность маневра зависела от многих причин и достигала 7—18 ч, т.е. практически осуществлялось в течение одной-двух ночей. Таким образом, в каждой из группировок фактически 2—3 дивизиона каждую ночь были заняты передислокацией на новые позиции.

В РТВ смена позиций также была важнейшим элементом сохранения техники и личного состава от удара противника по разведанной позиции. Смена позиций проходила скрытно, ночью, в течение суток в ротах РЛС метрового диапазона волн и до трех суток (ночей) — в ротах РЛС сантиметрового диапазона. Работа выполнялась в две очереди: сначала перебазировались РЛС П-12 и часть средств связи, затем остальные РЛС и ПУ, что обеспечивало непрерывность боевой готовности роты. За время операции по разным причинам сменили свои позиции 4 роты.

В инженерных и маскировочных работах участвовал весь личный состав, а также бойцы народного ополчения и местного население. Основой маскировки позиций и объектов ПВО являлось использование естественных маскирующих свойств местности. Учитывая очаговый характер растительности, войска проводили декоративную маскировку станций и других элементов зрды под местные предметы (крестьянские дома, бамбуковые

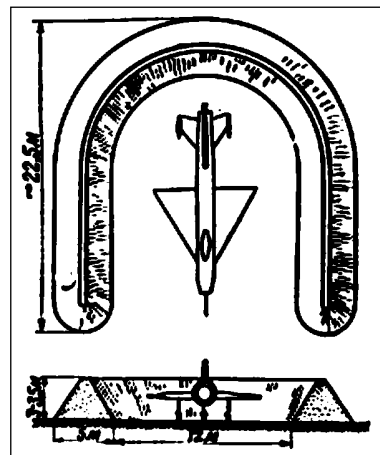

Укрытие для дежурного самолета

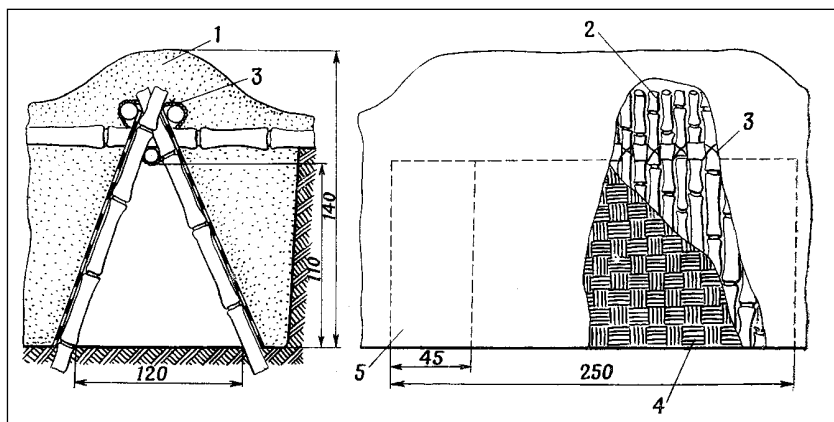

**Укрытие для личного состава: 1 — обсыпка грунтом; 2 — бамбуковый каркас; 3 — проволочная связка; 4 — мат из пальмовых листьев; 5 — вход в укрытие**

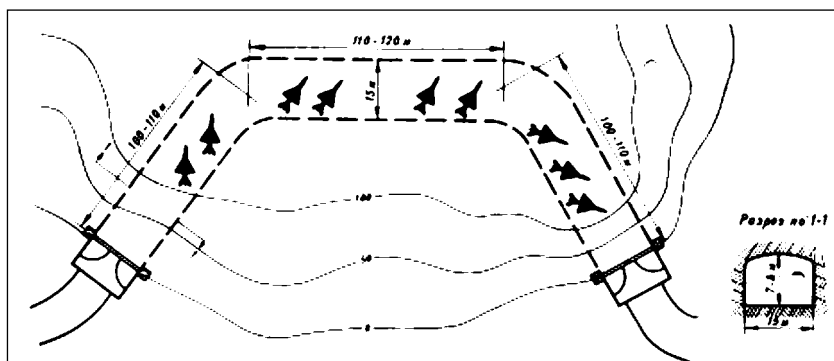

**В горизонтальных выработках горных склонов можно было укрывать до 30 самолетов МиГ-21**

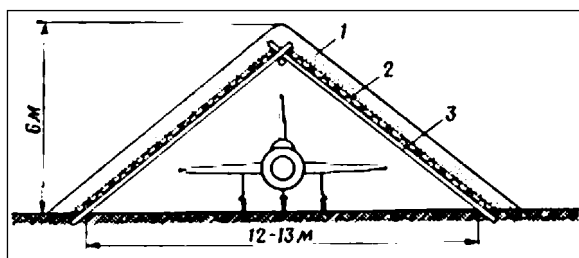

**Устройство капонира-навеса для самолета: 1 — грунт; 2 — плиты; 3 — рельсы**

заросли, рощи и т.д.). Все подсобные сооружения на позициях выполнялись в форме легких деревянных построек.

Некоторые демаскирующие признаки (несоответствие форм обвалований линейной характеристике общего фона рисовых полей, различие яркостных контрастов окружающей местности и позиционных сооружений, наличие теневых эффектов при воздушном наблюдении, четкая видимость подъездных дорог и т.д.) компенсировались массовым использованием растительных масок. В частности, с их помощью маскировались ракеты на пусковых установках. Правда, после старта естественный покров разрушался, что демаскировало позицию. Одним из приемов маскировки боевых поряд-

ков ЗРВ от воздушной разведки было создание ложных позиций, на которых устанавливалась старая, разбитая и непригодная к боевому использованию техника. Здесь проводился минимум инженерных мероприятий, необходимых для создания подобия действующей позиции зрдн.

Для имитации жизнедеятельности ложных стартовых позиций в промежутках между налетами практиковалось движение автотранспорта по подъездным и внутрипозиционным дорогам, а при налетах — подрывы взрывчатых веществ, имитирующих старты ракет. Осуществляла это специальная команда либо по сигналу командира дивизиона (при наличии связи с ним), либо самостоятельно. В последнем случае старший группы визуально оце-

нивал воздушную обстановку и принимал решение о подрыве взрывчатых веществ.

О том, что ложные позиции действительно вводили противника в заблуждение, говорит тот факт, что по ним наносились бомбовые удары.

Для повышения живучести авиации осуществлялось рассредоточение самолетов в радиусе 50—120 км от аэродрома базирования, а также размещение их в специально созданных укрытиях.

Инженерное оборудование и маскировка стоянок самолетов оказались исключительно эффективными. Американцам не удалось ни уничтожить, ни повредить стоящие на земле боевые самолеты. Лишь 8 самолетов военно-транспортной авиации, находившиеся на открытых площадках международного аэропорта Зеа-Лам, были частично повреждены или уничтожены.

Инженерное оборудование укрытий для дежурных истребителей и мест рассредоточения самолетов на аэродромах включало их строительство для самолетов и личного состава дежурного звена, а также командных пунктов, укрытий для техники, личного состава истребительных авиационных полков (иап) и обеспечивающих подразделений.

Укрытия для дежурных самолетов представляли собой капониры с высотой вала до 3—3,5 м. Укрытия для личного состава были в основном закрытого типа, с железобетонными перекрытиями.

В зонах рассредоточения самолетов, техники и вооружения также были построены укрытия, тип которых определялся рельефом местности. Так, на аэродромах, расположенных в отрогах гор, были оборудованы тяжелые укрытия подземного типа (горизонтальные выработки в скальных породах). Размеры таких укрытий были различными: в них размещались от 6 до 30 самолетов МиГ-21. Укрытие на аэродроме Ной-Бай в плане было С-образным, имело три фаса, вход и выход, которые закрывались железобетонными воротами двустворчатого типа. Длина его — около 350 м, ширина — 15—20 м и высота — 7—8 м. Укрытие на аэродроме Ань-Шон, рассчитанное на 6—8 самолетов, имело длину 75—80 м и ту же ширину и высоту, что и на аэродроме Ной-Бай. Вход закрывался подъемными железобетонными дверями, оборудованными электроприводом. Внутреннее инженерное оборудование укрытий (кроме энергообеспечения) отсутствовало.

Укрытия для личного состава, мастерских и складов на аэродромах, расположенных в гористой местности, также оборудовались в помещениях, созданных путем горизонтальных выработок в склонах гор. В плане они имели ломаные начертания длиной до 80—100 м, сечение горизонтального ствола-коридора — 1,5х1,8 м. В средней части коридора имелись расширения — отдельные помещения. Выходы из укрытий располагались на разных уровнях и прикрывались сквозными оголовками из грунта или дерева. В коридоре устанавливались лабиринтные диафрагмы с огневыми амбразурами. Такие же амбразуры были устроены по сторонам от входов. Внутреннее инженерное оборудование в укрытиях отсутствовало; их вентиляция — естественная; электрооборудование — от передвижных электрических станций. Запасы воды хранились в бетонных резервуарах. Укрытия такого типа гарантировали безопасность самолетов, вооружения и личного состава от всех применяемых американской авиацией бомб даже в случае их прямого попадания.

**НА АЭРОДРОМАХ**, расположенных в равнинной местности, самолеты, мастерские и склады укрывались в капонирах-навесах. Основой конструкции такого капонира служил каркас шатрового типа из металлических балок или рельсов. Каркас покрывался металлическими плитами и слоем земли до 20 см для защиты от шариковых бомб, а также для образования маскирующего травяного покрова. Капониры, как правило, располагались вдоль основных дорог, ведущих к аэродрому.

Часть самолетов, базировавшихся до операции «Лайнбэкер-2» на равнинных аэродромах, во время операции укрывались в горах, на значительных расстояниях от аэродромов. Перебазировались эти самолеты с помощью вертолетов Ми-6.

Инженерное оборудование командных пунктов определялось из значимостью. Так, Центральный командный пункт (ЦКП) до середины лета 1972 года функционировал в заглубленном сооружении тяжелого типа, имеющем слоистую конструкцию с железобетонной отделкой; защитная толща грунта составляла 3—4 м. Входы сооружения были оборудованы металлическими защит-

ными дверями; в нем имелась система принудительной вентиляции и кондиционирования воздуха. В результате прямого попадания фугасной авиабомбы среднего калибра во время массированного налета тактической авиации в июне 1972 года гидроизоляция сооружения была нарушена, а помещение затоплено. ЦКП пришлось перевести в сооружение полевого типа.

Командные пункты (КП) дивизий ПВО располагались в основном в закрытых сооружениях. Так, КП Хайфонской дивизии ПВО находился в горизонтальной выработке в скале. Вход защищался металлическими дверями с тамбуром. В укрытии была система принудительной вентиляции и запасы питьевой воды. Энергоснабжение — от дизель-электростанции. Укрытие обеспечивало защиту от фугасных бомб любого калибра даже при прямом попадании.

Командный пункт Ханойской дивизии ПВО располагался в закрытом монолитном железобетонном сооружении с 1,5—2-метровой грунтовой защитой. Вход защищался двумя металлическими дверями с тамбуром. Внутреннее инженерное оборудование отсутствовало, вентиляция — естественная.

Наиболее защищенными были КП, размещенные в естественных пещерах или искусственных выработках в скалах горных отрогов. Входы в такие сооружения оборудовались защитными дверями с тамбурами.

На равнинной местности КП были лишь частично защищенными, размещались они в полуподземных (в связи с высоким расположением грунтовых вод) сооружениях. Стены в них были из кирпича, дерева, бамбука и т.д., а перекрытия имели грунтовую обсыпку и обваловку.

Командные пункты полевого типа располагались в палатках, в легких деревянных постройках, в подвальных помещениях зданий.

Пункты управления находились на позициях рот в непосредственной близости от РЛС (до 50 м), в палатках, легких деревянных домиках, что также не обеспечивало в должной мере защиту личного состава. Поэтому в сохранении живучести КП всех степеней большую роль сыграли маневренность и маскировка. Время на передислокацию КП полков составляло в среднем 2—3 ч (без учета времени на предварительную инженерную подготовку

позиции). Места для КП выбирались и подготавливались заранее, однако из-за отсутствия штатов и ограниченного количества средств связи оборудовались не полностью. Своевременная смена дислокации КП (особенно полковых) в условиях недостаточной инженерной защиты была вполне оправданной и позволяла сохранить живучесть и непрерывность управления.

Зенитные ракетные дивизионы меняли огневые позиции после пяти—восьми пусков ракет ночью, а также после явного обнаружения их позиций разведкой противника. Передислокация зенитных ракетных полков производилась обычно в две очереди (по два дивизиона), при этом управление двумя первыми дивизионами осуществлялось с передового КП полка, а оставшимися на основных позициях зрдн — с основного КП. При создании передового КП использовалась часть средств связи основного КП, а его расчет возглавлял, как правило, заместитель командира полка. После передислокации всех зрдн в новый район передовой КП либо преобразовывался в основной КП полка, либо использовался в качестве запасного.

Таким образом, большой комплекс инженерных и маскировочных мероприятий на позициях, наличие и оборудование запасных и ложных позиций, подготовка дублирующей сети дорог для маневра, подвоза ракет и средств материально-технического обеспечения, создание резерва материалов и конструкций для восстановительных работ на аэродромах, подготовка долговременных защитных сооружений для размещения личного состава, техники, оборудования, а также своевременный маневр подразделений и КП частей позволяли значительно повысить живучесть всей системы ПВО ВНА, сумевшей оказать мощное противодействие авиации США.

Войска ПВО и ВВС ВНА, несмотря на господство в воздухе американской авиации, применение ею современных самолетов и средств радиоэлектронной борьбы, совместно с силами ПВО народного ополчения заставили США в конечном итоге отказаться от продолжения воздушной операции.

*Публикацию подготовил  
генерал-полковник в отставке  
А.И. ХЮПЕНЕН*

# «ЭТО ОБЪЯСНЯЕТСЯ ОТСУТСТВИЕМ ТВЕРДОГО РУКОВОДСТВА...»

## НКВД о деятельности командования Краснознаменного Балтийского флота

**Продолжаем публикацию докладных записок начальника  
3-го отдела Краснознаменного Балтийского флота  
дивизионного комиссара А.П. Лебедева в Наркомат ВМФ,  
в которых вскрываются недочеты в действиях подводных  
сил КБФ и в организации перехода кораблей из Таллина  
в Кронштадт 28–29 августа 1941 года.**

**Докладная записка  
начальника  
3 отдела Краснознаменного  
Балтийского флота  
дивизионного комиссара  
[А.П.] Лебедева начальнику  
3 Управления ВМФ СССР  
[А.И.] Петрову  
о боевых действиях  
подводного флота КБФ**

21 ноября 1941 г.  
г. Ленинград

К началу войны с германским фашизмом, вероломно напавшим на СССР, подводный флот КБФ имел в своем составе 73 подводных лодки<sup>1</sup>, из них типа «К» — 4, «П» — 3, «С» — 14, «Л» — 4, «Ш» — 21, «М» — 21, «Д» — 1.

Кроме того, эстонские лодки «Калев» и «Лембит» и латвийские — «Ронис», «Спидола» и Л-55.

Из указанного количества лодок около половины или находились в среднем и капитальном ремонте, или требовали подобного ремонта.

Большая часть из лодок, находившихся в строю, проходила организационный период и к самостоятельному выходу готова не была, а некоторая часть лодок в соответствии с приказом командующего КБФ <...> не имела права самостоятельного плавания, как не выполнившая задачи по КПЛ-41 г[ода].

Таким образом, выполнять самостоятельно боевые задачи могли лишь лодки, не превышавшие по своему количеству 1/5 всей их численности.

Такое положение явилось результатом неудовлетворительного руководства штаба флота

как по обеспечению ремонта подлодок, так и подготовке личного состава.

Вследствие вышеуказанного состояния лодок и недостаточной подготовленности личного состава, и в первую очередь командного состава, подводный флот в начале военных действий имел большие потери, в то время как подлодки не только не проводили активных боевых действий, но и не встречали противника и не сделали ни одного торпедного выстрела.

### **К 65-летию начала Великой Отечественной войны**

Так, из 15 лодок, находившихся в Либавском порту, погибло 9. Из них 6 лодок подорваны личным составом, и 3 лодки погибли на переходе Либава — Палдиски.

Необходимо указать, что подорванные в Либаве 6 подлодок: С-1, 3 лодки типа «М» и латвийские лодки «Ронис» и «Спидола» имели самостоятельный ход и могли быть выведены из Либавы, для чего имелись все возможности (время и средства), и подрыв их не вызывался никакой необходимостью.

Это мероприятие явилось следствием отсутствия должного руководства командования Либавской военно-морской базы ([контр-адмирал П.А.] Тройнин [Трайнин], [М.С.] Клевенский), поддавшихся панике, и нераспорядительности штаба КБФ, не давшего своевременно конкретных указаний Либавской ВМБ по выводу лодок из Либавы.

Гибель трех лодок при переходе Либава — Палдиски (С-3, М-78 и М-81) произошла от действий противника, в результате необеспеченности этого перехода средствами охранения.

Всего же за первые месяцы войны, до перехода флота из Таллина в Кронштадт, потеряно 16 подлодок<sup>2</sup>, в то время как ущерб, причиненный противнику подлодками, выразался в потоплении лишь одного танкера, торпедированного подлодкой С-4.

Последующие потери подлодок, числом 8, произошли из-за беспечности, отсутствия должной организации встреч лодок и необеспеченности средствами ПЛО и охранением.

За это говорит следующее: подлодка С-10, находясь на позиции, была обнаружена противником и подверглась преследованию, о чем радировала, но мер к ее поискам и оказанию помощи ей принято не было.

Подлодка М-94 при выходе на позиции из бухты Трииги была торпедирована подлодкой противника благодаря тому, что командир подлодки старший лейтенант Дьяков, будучи информирован в штабе БОБРа<sup>3</sup> о появлении в районе следования ПЛ М-94 подлодки противника, не принял мер предосторожности и следовал в надводном положении.

Подлодка С-11 была торпедирована подлодкой противника 2 августа при входе в пролив Мухувейн. Подлодка погибла в результате безобразной организации встречи и охранения.

Несмотря на то, что накануне в районе гибели подлодки С-11 командиром ПЛ С-9 капитан-лейтенантом Рогачевским была обнаружена подлодка противника, пытавшаяся атаковать ПЛ С-9 (о чем Рогачевский сообщил штабу ОБРа по прибытии в бухту Трииги), ответственный за встречу лодок представитель штаба КБФ капитан 3 ранга Мороз не обеспечил охранение лодки и не принял мер для благополучного прохода подлодки С-11.

<sup>1</sup> Продолжение. Начало см.: Воен.-истор. журнал. 2006. № 4.



О безобразной и непродуманной организации встречи свидетелствует и то обстоятельство, что лодкам неоднократно назначались рандеву в районах наших минных полей. Эти случаи зафиксированы с подлодками С-7, С-9, М-102 и друг[ими], но, благодаря счастливой случайности, они не подорвались.

Большие потери и малая эффективность действий наших подлодок объясняется нерешительностью действий командиров лодок, неправильным выбором позиций и робким использованием подводного флота.

Благодаря этим причинам задача подводного флота — ведение беспощадной подводной войны — свелась к пассивному наблюдению за морем в определенных квадратах. Со стороны командиров лодок не было проявлено инициативы поиска противника и дерзости для его уничтожения; многие командиры лодок свою пассивность объясняют движением кораблей и транспортов противника вблизи берегов и на малых глубинах, не позволяющих лодкам производить торпедные атаки.

Только боязнь приближения к берегам противника и боязнь вступить в бой объясняется то положение, что все лодки, за исключением ПЛ С-102, обнаружившейся в Рижском заливе 2 неприятельских каравана транспортов, и ПЛ С-4, потопившей танкер, находясь в открытом море, лишь наблюдали дымы вблизи берегов.

Заданий на операции активного наступательного характера подводный флот от командования не имел, и даже более [того], ориентировался на пассивность и неуверенность в своих действиях, о чем свидетельствует телеграмма зам[естителя] наркома ВМФ [И.С.] Исакова, дублированная 16 июля бывш[им] командиром 2-й БПЛ\* капитаном 2 ранга [А.Е.] Орлом, следующего содержания:

«В случае невозможности пробиться в базу: недостача топлива, повреждения — идти в базу Ханко или к островам Эзель, Даго. О месте подхода сообщить коменданту БОБРа или коменданту Ханко; документы уничтожить, оружие, боезапас снять, подлодки поставить для использования кинжалными торпедными батареями, при невозможности использования — затопить. Команде поступить в распоряжение начальника обороны. Решение донести мне».

Для характеристики неправильного выбора позиции и нецелесообразного использования лодок можно привести следующие данные.

Подлодки типа «М» с малой автономностью посылались к шведским берегам. Между тем на выполнение этих заданий могли бы быть посланы ПЛ типа «Щ» и другие, а подлодки типа «М» можно было использовать в шхерных районах Финляндии, Латвии, Эстонии и в устье Финского залива.

Не использовались по своему назначению и подлодки-подводные заградители Л-3, «Калев» и «Лембит». За все время военных действий они произвели 4 минных постановки, имея 10 выходов в море; остальное время использовались как обычные лодки. Действия их, как подводных заградителей, имели бы существенное значение.

Наряду с указанными причинами пассивности подводного флота со стороны отдельных командиров имели место факты проявления явной трусости. Так, например, командир ПЛ С-8 капитан-лейтенант Бойко 28 июня из-за боязни отказался выйти на позицию (осужден военным трибуналом к расстрелу).

Командир 6-го дивизиона капитан 2 ранга Федотов, находясь на ПЛ Щ-310, во время боевого похода проявил трусость и растерянность. Находясь под водой и получив доклад о том, что слышен шум винтов, Федотов решил всплывать только через 15 минут, когда на горизонте ничего уже не было. Возвращаясь с позиции и встретившись с неизвестным кораблем, Федотов не принял решения торпедировать его. Впоследствии оказалось, что это была подлодка противника.

По произведенному расследованию факта о трусости Федотова ВТ<sup>5</sup> он был оправдан. (Федотов с должности комдива снят).

После перехода флота из Таллина в Кронштадт действия подводных лодок совершенно прекратились, и в течение месяца не было произведено ни одного выхода лодок в море.

Причем эта бездеятельность подводного флота подводниками, и, в частности, руководящим составом бригад подлодок ([Н.П.] Египко<sup>6</sup>, [А.Е.] Орел, [Г.М.] Обушков<sup>7</sup>, [Б.Н.] Бабков, [Л.А.] Курников) объяснялась невозможностью деятельности подлодок при создавшейся обстановке на театре Балтийского моря ввиду минирования противником Финского залива.

Со стороны штаба КБФ также никаких мер к активизации подводного флота не принималось и никаких задач не ставилось.

Это положение создало исключительную неуверенность среди личного состава в возможность выхода лодок в море и их активных действий. Лишь только в октябре месяце началось оживление деятельности подводных лодок.

Но активность подводного флота, начавшаяся в октябре месяце, характеризуется лишь большим количеством выходов, но не качественной стороной. За все время военных действий подлодками было произведено 58 выходов, из них 30 выходов падает на последний период времени. При этом большая часть выходов производилась в район Финского залива, несмотря на то, что выход в Балтийское море обеспечивал успех лодок.

За последнее время подлодками Щ-323, Щ-320 и Щ-311, действовавшими в Балтийском море, потоплены 1 танкер, 4 транспорта и 1 транспорт, будучи поврежден, выбросился на мель. Подлодка М-79, проникнув на Таллинский рейд, потопила один транспорт. За это время подводный флот потерял 7 лодок: С-8, П-1, Л-2, Щ-319, Щ-322, М-98 и «Калев».

Необходимо отметить, что гибель подлодки С-8 является результатом проявления трусости со стороны командира лодки капитан-лейтенанта Брауна, выразившейся в нежелании идти на позицию якобы из-за дефекта лодки (Браун оставил комбригу письменное завещание).

Командование бригады, в частности, комбриг [А.В.] Трипольский<sup>8</sup>, вместо отстранения Брауна от похода и предания его суду военного трибунала, отправило лодку на позицию, и, благодаря «обреченности» командира лодки, она погибла, не дойдя до позиции.

Основой успеха боевых действий является скрытность и внезапность операций, что до сего времени не усвоено не только рядовыми командирами, но и руководящим составом.

Разглашению действий подлодок на море способствует печать, публикующая, естественно, с ведома ПУБалта и военного совета КБФ обзоры о боевых действиях лодок. В то время как противник гибель своих кораблей объяснял подрывом их на минных полях, что подтверждается последующим тралением в районах гибели его судов, печать, увлекаясь, раскрывает карты наших операций. В результате этого противником в Финском заливе были усилены минные банки<sup>9</sup>.

В настоящее время все подлодки, за исключением Щ-309, возвращающейся с позиции, и Щ-324, находящейся на позиции, дислоцируются в городе Ленинграде.

Подготовке к зимней стоянке лодок командованием бригады, в частности, командиром бригады [А.В.] Трипольским, должного внимания уделено не было. Этот вопрос детально не продуман и организационно не проработан, так как [А.В.] Трипольский до ноября месяца находился в гор. Кронштадте и вопросом зимней стоянки лодок не занимался.

В результате отсутствия должной подготовки к зимней стоянке плавбазы и отопители подлодок обеспечены топливом только до конца декабря месяца.

Скопление подлодок вокруг плавбаз «Полярная Звезда» и «Смольный» создает опасность вывода из строя и гибели одновременно нескольких лодок при воздушном налете противника.

Командиры лодок и дивизионов бездельничают: командирская учеба отсутствует, вопросы подготовки личного состава к летней кампании не занимают. Оборона в условиях зимы, при создавшейся обстановке под Ленинградом, не отработана, к организации и сколоченности боевых подразделений практически не приступали.

Требовательности со стороны командира бригады Трипольского по всем этим вопросам не чувствуется. <...>

Из разговоров [А.В.] Трипольского явствует его нежелание служить, когда он говорит: «Скорее бы кончалась война, надоело служить, иду из флота».

Считаю необходимым отметить, что в настоящий момент делу активизации подводного флота штаб флота должного внимания не уделяет.

На 28 ноября с.г. [1941] КБФ располагает 17 лодками, которые могут нанести врагу на его коммуникациях чувствительный удар. Однако на позиции находится только одна Щ-324.

Вопрос об активизации действующий подводного флота в Балтийском море мною поднят через военный совет Ленинградского фронта.

**Начальник 3 отдела КБФ  
дивизионный комиссар  
(подпись)**

**ЛЕБЕДЕВ**

*Центральный архив ФСБ РФ (ЦА ФСБ РФ).  
Ф. 14. Оп. 4. Д. 513. Л. 165—171. Подлин-  
ник. Машинопись.*

**Докладная записка  
начальника  
3 отдела Краснознаменного  
Балтийского флота  
дивизионного комиссара  
[А.П.] Лебедева народному  
комиссару ВМФ СССР  
адмиралу  
[Н.Г.] Кузнецову об  
отходе КБФ  
и частей 10 стрелкового  
корпуса  
из Таллина в Кронштадт  
28—29 августа 1941 г.<sup>10</sup>**

10 декабря 1941 г.  
г. Ленинград

После отхода частей 10 стрелкового корпуса на последние оборонительные рубежи г. Таллина корабли Краснознаменного Балтийского флота в составе крейсера «Киров», двух лидеров и шести новых эсминцев вели непрерывную артиллерийскую стрельбу, поражая огневые позиции и мешая противнику накапливать силы на подступах к городу.

По данным наблюдательных постов, огнем корабельной артиллерии были рассеяны, а частью уничтожены несколько колонн противника, пытавшихся прорваться через оборонительные рубежи.

Одновременно с этим, начиная с 24 и по 28 августа, т.е. по день отхода из Таллина, корабли, стоявшие на рейде, непрерывно обстреливались артиллерией противника.

За этот период корабли имели два прямых попадания снарядов противника, в частности: в корму крейсера «Киров», в результате чего было убито 5 человек и ранено 12; и в корму эсминца «Скорый», разрушив район хим[ического] отсека. Возникший пожар в районе минного погреба на крейсере «Киров» был быстро ликвидирован.

После этих попаданий корабли стояли в гавани под парами, систематически меняли свои места, при налетах авиации маневрировали, не прекращая при этом артиллерийского огня по противнику.

Однако в связи с наступлением превосходящих сил противника части 10 стрелкового корпуса и отряды моряков вынуждены были отходить, а затем уже было принято решение Таллин эвакуировать.

Посадка армейских и флотских частей на корабли и транспорты началась с вечера 27 августа и продолжалась до 14 ч 28-го [августа].

Штабом флота был разработан специальный ордер следования кораблей из Таллина в Кронштадт, согласно которому корабли флота и транспорты должны были следовать 4 отдельными караванами.

Каждый караван имел в охране катера «МО», торпедные катера, сторожевые корабли и в качестве противоминной обороны — тральщики. Голова всей этой колонны обеспечивалась крейсером «Киров» и тремя эсминцами, а арьергард колонны — четырьмя старыми эсминцами.

Таким образом, в качестве охранения от мин, подлодок, торпедных катеров каждый отряд имел в своем составе: тральщики, катера «МО», торпедные катера и эсминцы.

С воздуха вся колонна должна была прикрываться истребительной авиацией.

Походная дистанция между караванами была установлена 25 кабельтовых.

Этот намеченный порядок движения кораблей и транспортов не был выдержан с самого начала.

После сигнала об отходе началось одновременное движение всех отрядов, в том числе и последнего с транспортами.

Для занятия своих мест по разработанному походному ордеру корабли 1-го и 2-го отрядов были вынуждены сойти с основного фарватера и обгонять двигавшиеся транспорты.

Такое положение продолжалось до начала темноты. Корабли в течение этого времени не могли занять своих мест, в то время как вся эскадра уже шла в районе минно-артиллерийской позиции — район Юминда-Нина.

Мины подсекались впереди идущими тральщиками через каждые 1—2 кабельтовых, причем никем не расстреливались, так как движение происходило в 1—2, а иногда и в три кильватерных колонны. В связи с этим мины оставались плавать на поверхности и подрывали идущие сзади корабли и транспорты.

Вместо того, чтобы в этих сложных условиях строго соблюдать установленный порядок движения, корабли нарушали строй караванов, обгоняли друг друга, попадая на непротраленные районы.

Это объясняется отсутствием твердого руководства движением караванов со стороны командования.

Так, например.

При проходе минного поля дивизион старых эсминцев по приказанию командира отряда контр-адмирала [Ю.Ф.] Ралля, с целью обгона транспортов повернул влево и пошел по непротраленной полосе.

Пом[ощник] командира тральщика № 44, шедшего впереди, предупредил контр-адмирала [Ю.Ф.] Ралля по мегафону о том, что они идут по минному полю и могут подорваться, однако пос-

ледние, развив ход до 16 узлов, продолжали двигаться и через несколько минут все три эсминца: «Калинин», «Володарский» и «Артем» один за другим подорвались на минах и вскоре затонули.

По этой же причине подорвался лидер «Минск», который шел без тральщиков, отвернув влево от протраленного фарватера. Мина взорвалась в параване, повредив корпус корабля.

Вызванный для буксировки лидера по распоряжению начальника штаба флота, эсминец «Скорый» подорвался и затонул на этом же непротраленном фарватере.

Таким образом, большинство боевых кораблей погибло на минах, ввиду отсутствия четкого руководства со стороны командующих 3-м и 4-м караванами.

Кроме перечисленных кораблей, в ночь с 28 на 29 августа с.г. [1941] погибли: э/м [эскадренный миноносец] «Яков Свердлов», сторожевые корабли «Снег» и «Циклон» и три транспорта.

Это вынудило всю эскадру встать на якорь и ждать рассвета.

На следующий день, т.е. 29 августа, еще до подхода к острову Гогланд начались одиночные налеты неприятельских самолетов главным образом на транспорты, но они отражались зенитной артиллерией шедших вместе с колонной транспортов лидеров, эсминцев, тральщиков и катеров «МО».

Но затем, когда лидеры и эсминцы ушли от каравана вперед, транспорты начали подвергаться более интенсивным атакам неприятельской авиации, и большая часть их была потоплена или подожжена.

В итоге потери боевых кораблей, вспомогательных судов и транспортов за время перехода выражаются в следующем:

#### Погибли боевые корабли

1.	Эсминец «Скорый»	Подорвался на mine
2.	-»- «Калинин»	-»-
3.	-»- «Володарский»	-»-
4.	-»- «Артем»	-»-
5.	-»- «Яков Свердлов»	Торпедирован подлодкой противника
6.	СКР «Снег»	Подорвался на mine
7.	СКР «Циклон»	-»-
8.	Подлодка С-5	Торпедирована
9.	ТЩ «Краб»	Подорвался на mine
10.	ТЩ «Барометр»	-»-
11.	ТЩ «Ижорец»	-»-
12.	Катер «МО»	Потоплен артиллерией противника

#### Получили повреждения боевые корабли

1.	Лидер «Минск»	Подорвался на mine
2.	Э/м «Гордый»	-»-
3.	Э/м «Славный»	-»-

Перечисленные корабли требуют докового ремонта.

Кроме этого, было потоплено, главным образом авиацией противника и подорвалось на минах, 19 вспомогательных судов и транспортов с личным составом 10 стрелкового корпуса и КБФ, а 4 транспорта, будучи поврежденными, выбросились на берег острова Гогланд.

По данным на 2 сентября с.г. [1941] спасено личного состава 14 800 чел.

Потери личного состава ориентировочно составляют более 6000 человек, включая и команды погибших боевых кораблей.

Основными причинами больших потерь эсминцев и транспортов, а также значительного числа личного состава 10 ск и кораблей КБФ, шедшего на транспортах<sup>11</sup>, <...> являлись следующие:

1) Несмотря на то, что командованию флота было известно о наличии минно-артиллерийской позиции в районе Юминда-Нина, на которой еще ранее подорвался и погиб ряд кораблей и транспортов, надлежащих активных контрмер по уничтожению таковой принято не было;

2) Не был заранее разработан вопрос ликвидации возможных катастроф и использования средств для спасения личного состава;

3) Не было прикрытия эскадры со стороны нашей истребительной авиации. За целый день интенсивных налетов противника на транспорты только один раз появились на несколько минут три истребителя, отогнавшие неприятельскую бомбардировочную авиацию.

Истребительная авиация по вине штаба ВВС КБФ не была подготовлена к обеспечению прикрытия транспортов. Вместо намеченных 56 самолетов вылетели для прикрытия только 34, причем значительная часть из них была без подвесных баков, в результате чего района острова Гогланд, где двигались в этот период транспорты, она не достигала.

Истребительная авиация работала с аэродромов Низино, Беззаботное, а западные аэродромы — Липово, Купля — использованы не были, хотя, действуя с них, истребители могли летать западнее Гогланда;

4) Отсутствовала также система оповещения в случае катастроф (вызов катеров, буксиров и тральщиков). Спасение личного состава производилось произвольно, только по инициативе командиров катеров и буксиров. В результате этого были случаи, когда в районе гибели транспорта или корабля не оказывалось ни одного катера или буксира, а некоторые командиры, проявив трусость, уклонялись от гибнущих кораблей. Так, например, 29/VIII с.г. [1941 г.] во время гибели транспорта, на котором шло большое количество личного состава, командир проходившего мимо г/с [госпитального судна] «Лоот» категорически отказался подбирать плавающих бойцов и командиров, объясняя тем, что судно перегружено.

Только после того, как по распоряжению работника штаба КБФ капитана 2 ранга Черного по носу г/с была дана пулеметная очередь, командир последнего и находившийся там полковой комиссар Корнилов (также отказывавший в помощи) начали подбирать плавающих бойцов и взяли на борт значительное количество.

Или, например, для спасения личного состава э/м «Скорый» был вызван стоявший вблизи торпедный катер только под угрозой применения оружия.

В момент интенсивных налетов неприятельской авиации на транспорты около острова Гогланд и гибели их в хвосте колонны оказался единственный катер «МО» и буксир, которые, безуспешно, были не в состоянии обеспечить спасение личного состава. Сравнительно небольшой буксир «ОЛС-6» взял на борт 150 человек. Все другие катера, следовавшие с транспортами, ушли в это время далеко вперед и спасением личного состава не занимались.

Значительные потери объясняются еще и тем, что на гибнущих кораблях имела место паника и растерянность не только среди пассажиров и команд, а в ряде случаев и среди командования. Это подтверждается следующими фактами.

Э/м «Калинин», подорвавшись на mine и получив несколько пробоин корпуса, в течение полутора-двух часов держался на плаву, очень медленно погружаясь в воду. Командир корабля капитан 3 ранга Стасов и военком батальонный комиссар Шишов вместо того, чтобы предпринять меры к спасению личного состава, со-

шли почти первыми с корабля и ушли — первый на шлюпке, а второй — на катере.

После попадания авиабомбы в транспорт «Казахстан» и возникновения пожара находившийся там генерал-майор [артиллерии Г.С.] Зашихин, не приняв никаких мер к тушению пожара и ликвидации возникшей паники, сошел на первый подошедший к борту катер и ушел от транспорта.

Из среды находившихся на палубе красноармейцев и краснофлотцев по поводу этого имели место отдельные выкрики:

«Открыть огонь по уходящему на катере Зашихину».

Аналогичный факт имел место на с/с [спасательном судне] «Сатурн», где находившийся на борту начальник ЭПРОНа<sup>12</sup> КБФ интендант 1 ранга Фадеев в момент гибели корабля первым прыгнул за борт и ушел на катере.

Необходимо отметить, что пожар на транспорте «Казахстан» силами личного состава, таскавшего из-за борта касками воду, был потушен, и он своим ходом пришел в Кронштадт.

Несмотря на то, что в распоряжении командования тыла КБФ имелось два дня для подготовки эвакуации из г. Таллина, последнее не подготовило всех имеющихся средств и не организовало быструю выгрузку<sup>13</sup> на транспорты как личного состава, так и оружия. На пристань все части прибывали без всякого командования и направлялись на транспорты без всякого учета. Поэтому сейчас никто не знает, на каких транспортах шли те или иные части и сколько было там личного состава.

Отдельные части не знали, где происходит погрузка личного состава, а поэтому бежали на пристани куда попало. Получены данные о том, что в Беккеровской гавани осталась группа бойцов и командиров около 800—1000 чел[овек], не погружившихся на корабли. Эти данные перепроверяем.

В результате нераспорядительности командования тыла на Минной и Беккеровской пристанях осталась значительная часть оружия и имущества, не погруженного на транспорты, в том числе несколько пулеметов. Минная гавань при отходе осталась неповрежденной и незаминированной.

В связи с большими потерями во время перехода через агентуру выявлен целый ряд отрицательных настроений среди от-

дельных командиров и бойцов, наиболее характерными из которых являются:

Командир э/м «Гордый» капитан-лейтенант Эфет заявил: «Это преступление — посылать такой караван кораблей без охраны с воздуха. Если нами командование флота не дорожит, то тогда на кой черт нужно спасать военные корабли — на них некому будет воевать».

Командир дивизиона ОВРа<sup>14</sup> ГБ<sup>15</sup> КБФ капитан-лейтенант [М.В.] Капралов заявил: «Гибель транспортов и большого количества людей — результат неорганизованности, результат бегства, т.к. вооруженные корабли ушли вперед, оставив транспорты на произвол. Имелась возможность послать хотя бы три истребителя, которые не дали бы бомбардировать транспорты, но этого сделано не было, и авиация противника безнаказанно транспорты разбомбила, где погибли тысячи людей».

Комиссар 1 ДБТЦ<sup>16</sup> политрук Сергеев в присутствии группы командиров сказал: «Вся вина в высшем командовании. В мирную обстановку они получали большие деньги, а в нужный момент не захотели мозгами пошевелить, как это лучше сделать. Если не могли сами сделать, спросили бы нас, мы бы это обеспечили и довели караван без потерь».

Флаг-минер отряда минной обороны Гончаренко высказывал: «Кто составлял этот караван, того сейчас же надо поставить к стенке».

Работник штаба КБФ капитан-лейтенант Четверкин говорил: «Такой ужасной и позорной катастрофы русский флот не знал за всю свою историю. Такой кошмар можно пережить только раз в жизни. Как кончится война, если выживу, сразу демобилизуюсь. Не могу больше выносить и переживать то, что творилось и творится на флоте».

Комбриг подлодок капитан 1 ранга [Н.П.] Египко заявил: «Сейчас всеми силами стараются уменьшить число погибших на переходе, пользуются тем, что не было организовано официального и точного учета при посадке на корабли. Надо подробно опросить по каждому из кораблей, а по тем, что погибли, того, кто спасся, и таким путем установить, сколько всего переходило». <...>

По данным материалам информируется военный совет КБФ и

командование Ленинградского фронта.

Возбуждено ходатайство о санкции на производство следствия в отношении организации перехода.

<...>

**Начальник 3 отдела КБФ  
дивизионный комиссар  
(подпись)**

**ЛЕБЕДЕВ<sup>17</sup>**

*ЦА ФСБ РФ. Ф. 14. Оп. 4. Д. 513. Л. 193—201.  
Подлинник. Машинопись.*

## ПРИМЕЧАНИЯ

<sup>1</sup> По другим данным — 66—69 ПЛ. Цифры по потерям подводных лодок и надводных кораблей также могут отличаться от других источников.

<sup>2</sup> Текст по сути повторяет информацию, изложенную в первой докладной записке, но там количество потерь указано иное: 14 и 7.

<sup>3</sup> БОБР — береговая оборона Балтийского района.

<sup>4</sup> БПЛ — бригада подводных лодок. Капитан 2 ранга А.Е. Орел командовал ею до 1 сентября 1941 г.

<sup>5</sup> ВТ — военный трибунал.

<sup>6</sup> Капитан 1 ранга Н.П. Египко уже был Героем Советского Союза (22 февраля 1939 г.), не ясно, почему автор докладной записки этого не указал.

<sup>7</sup> Г.М. Обушков — бригадный комиссар, Б.Н. Бобков (а не Бабков) — полковой комиссар.

<sup>8</sup> Капитан 2 ранга Герой Советского Союза (7 февраля 1940 г.) А.В. Трипольский в сентябре 1941 г. сменил на посту командира бригады Н.П. Египко, когда все бригады свели в одну — 64 подводных лодки. В должности командира бригады ПЛ с 27 сентября 1941 г. по 4 марта 1942 г. Уволен в запас в январе 1949 г. и вскоре умер.

<sup>9</sup> В данном случае — опасное для судостроения место.

<sup>10</sup> Этот документ во многом повторяет сведения, изложенные в предыдущей докладной от 10 декабря 1941 г.

<sup>11</sup> Так в тексте документа. Следует читать: «кораблей КБФ и личного состава 10 ск, шедшего на транспорты».

<sup>12</sup> ЭПРОН — экспедиция подводных работ особого назначения.

<sup>13</sup> Следует читать: погрузку.

<sup>14</sup> ОВР — охрана водного района.

<sup>15</sup> ГБ — главная база.

<sup>16</sup> ДБТЦ — дивизион базовых тральщиков.

<sup>17</sup> Лебедев Алексей Павлович (1906—1968) — в органах госбезопасности с 1939 г. В 1941—1943 гг. дивизионный комиссар, начальник 3-го отдела КБФ (с января 1942 г. — особый отдел НКВД КБФ). В 1943—1946 гг. — генерал-майор береговой службы, заместитель начальника Управления контрразведки «Смерш» НК ВМФ. В послевоенный период служил на различных должностях в органах государственной безопасности. В 1961 г. зачислен в действующий резерв КГБ при СМ СССР. Умер в 1968 г.

# ВОЕННО-ПРОФЕССИОНАЛЬНАЯ ПОДГОТОВКА ОФИЦЕРОВ БАЛТИЙСКОГО ФЛОТА В 1945–1991 гг.

**Боевая и повседневная деятельность Балтийского флота (БФ) после окончания Великой Отечественной войны прошла через ряд этапов. Свое влияние на каждый из них оказали десятилетия «холодной войны» и «политической разрядки». Качественное обновление военной техники и оружия привели к серьезным изменениям в развитии и совершенствовании оперативного искусства, организационной структуре флота, формах и методах управления силами, а также в содержании и направленности военно-профессиональной подготовки офицерского состава, обеспечении ее непрерывности.**

**В** СООТВЕТСТВИИ с постановлением Совета народных комиссаров (февраль 1946 г.) Краснознаменный Балтийский флот был разделен на два самостоятельных оперативных объединения — 4-й и 8-й флоты. Такая организационная структура просуществовала до декабря 1955 года, после чего была восстановлена в прежнем виде. Одновременно проходило сокращение Вооруженных сил, началось массовое увольнение офицеров в запас.

«...Ушедший с флота контингент офицерского состава является крепким и здоровым, политически грамотным, имеющим соответствующее образование и, направляясь в наше народное хозяйство, бесспорно принесет большую пользу в решении народно-хозяйственных задач», — отмечалось в одном из отчетов кадровых органов флота<sup>1</sup>. Приказ о демобилизации подписывал командующий флотом. Однако этот порядок был вскоре изменен. Представления об увольнении стали утверждаться главнокомандующим Военно-морским флотом.

В 1946—1948 гг. только с 4 ВМФ уволилось около 1000 офицеров. Большинство из них не имели военно-морского образования, так как были призваны в кадровый состав флота в годы войны. На их замену в состав флота, дислоцировавшегося в Прибалтике и Калининградской области, прибывали офицеры с других флотов и флотилий, из центральных учреждений ВМФ. Перемещение кадров проходило довольно интенсивно (см. табл. 1). Так продолжалось до середины 1960-х годов.

В 1956 году Постановлением Со-

вета Министров СССР 4 и 8 ВМФ были вновь объединены в Краснознаменный Балтийский флот. В соответствии с законом «О сокращении Вооруженных Сил на один миллион двести тысяч человек» (1960) он был количественно сокращен и структурно реформирован.

По решению военного совета флота была создана комиссия по трудоустройству демобилизованных офицеров. При ее содействии на флоте работали представители более 40 гражданских организаций. «Чаще всего приходилось, проводя совещания с работниками кадровых органов министерств и ведомств, буквально часами доказывать достоинство строевых офицеров Военно-морского флота, имеющих высшее образование и большой опыт в использовании сложной техники»<sup>2</sup>, — говорилось в протоколах комиссии. В одном только 1961 году «высвободились» 42,3 проц. офицеров флота, в том числе 48,5 проц. из корабельного состава. Каждый третий находился в возрасте до 35 лет. При этом немалую часть офицеров флота направили в ракетные войска, части противовоздушной обороны и военно-строительные отряды. Сокращение привело к большой неуккомплектованности первичных долж-

ностей командного, инженерного и авиационно-технического состава.

**Н** АЧАВШЕЕСЯ после Великой Отечественной войны научно-техническое перевооружение флота предопределило изменение требований к военно-профессиональной подготовке офицерского состава.

На корабли и в части флота офицерский состав поступал из высших и средних военно-морских учебных заведений, на преподавательскую работу в которые привлекались лучшие научные и педагогические силы.

К концу 1980-х годов военно-морская система образования (14 образовательных учреждений и 5 учебных центров) получила наибольшее развитие и полностью обеспечивала потребности океанского ракетно-ядерного флота в высококвалифицированных кадрах по полному перечню направлений и специальностей для всех уровней командных инстанций. Кроме того, подготовка юношей к профессиональной деятельности морского офицера осуществлялась в Ленинградском нахимовском военно-морском училище.

Переподготовка и повышение квалификации офицеров для Балтийского флота осуществлялась на Высших офицерских классах ВМФ (г. Ленинград), а также на курсах и классах при высших военно-морских училищах; подготовка и переподготовка офицеров для службы на атомных подводных лодках велась в трех учебных центрах ВМФ — в Обнинске, Сосновом Бору и Палдиски, а летчиков морской авиации — в двух центрах боевой подготовки и переучивания летного состава в гордах Николаеве и Саках.

Руководящие кадры командно-

**Динамика перемещения офицерского состава 4 ВМФ (1946–1948 гг.)**

Прибыло, человек		Убыло, человек	
С других флотов	1351	На другие флоты	427
Из сухопутных частей	281	Уволено	901
Из ВМА, училищ, после курсов	920	В ВМА, училища, на курсы	295
Всего	2552	Всего	1623

Таблица составлена по: Центральный военно-морской архив (ЦВМА). Ф. 3. Оп. 73. Д. 96. Л. 140.

## Образовательный уровень офицеров БФ

Уровень образования	1979 г., человек	1989 г., человек
Военные академии СА и ВМФ	676	729
ВВУЗы	3772	6119
Средние военные училища	2796	1489
Гражданские	283	307
Военные факультеты гражданских ВУЗов	363	271
Гражданские средние специальные учебные заведения	59	40
Не имеют специального образования	28	7
Всего	7977	8942

Таблица составлена по: Архив управления кадров БФ. Д 23. Л. 113.

го, командно-инженерного и инженерного профилей готовились в Военно-морской академии, при которой функционировал факультет повышения квалификации для руководящего состава ВМФ.

Образовательный уровень офицеров флота неуклонно возрастал (см. табл. 2).

Большое место в подготовке будущих офицеров отводилось морской практике в ходе учений и практических выходов кораблей в море. В ее организации принимало активное участие командование кораблей и соединений флота. Например, летом 1970 года курсанты 1 курса Калининградского высшего военно-морского училища (КВВМУ) в составе батальона морской пехоты участвовали в высадке на берег тактического десанта. Группа курсантов 5 курса проходила стажировку на БПК «Образцовый». За выполнение боевой задачи на учениях «Океан» весь личный состав подразделений курсантов был награжден жетоном «За дальний поход», главнокомандующий ВМФ СССР объявил им благодарность.

Впоследствии многие из выпускников Калининградского ВВМУ стали занимать командные должности на Балтийском флоте. Среди них вице-адмиралы В.А. Апанович, А.И. Бражник, А.Д. Клецков, В.Ю. Кудрявцев, контр-адмиралы О.Д. Демьянченко, И.И. Зверев, Д.В. Комков, Л.В. Нистрян и другие.

До начала 1970-х годов подготовка младших офицеров велась и на краткосрочных курсах. Так, в ноябре 1966 года 58-е флотские курсы офицерского состава в Калининграде приступили к набору матросов и старшин срочной службы, имевших общее среднее образование и изъявивших желание служить на флоте в качестве офицеров. На курсах они совершенствовали свои знания по специальностям, полученным в учебных отрядах и во время службы. На теоретическую подготовку отводилось 9 месяцев. После окончания курсов выпускникам присваивали звание младшего лейтенанта и назначали командирами катеров, боевых частей и групп малых кораблей, а также секретарями комитетов ВЛКСМ. Таким образом было подготовлено около 1000 офицеров запаса.

Однако темп строительства кораблей опережал ход подготовки специалистов для флота, поэтому с начала 1960-х годов развернулась работа среди офицеров запаса. При этом работа с кандидатами по определению в кадры проводилась персонально, отбирались исключительно наиболее достойные и проверенные люди<sup>9</sup>.

Из командиров и политработников соединений сформировали специальные группы. Они работали в 11 республиканских и областных военкоматах. Представители Балтийской ВМБ выезжали в Москву, Ригу, Клайпеду и Лиепаяу. В результате им удалось привлечь на службу значительное число офицеров запаса нужных специальностей.

За военкоматами в местах базирования флота закрепили действующие части и соединения. С их помощью во всех военно-морских гарнизонах организовали командирскую подготовку офицеров запаса. Она велась также в местах компактного проживания офицеров запаса. Например, с этой целью, ежегодно от бригады ракетных катеров в Гомельскую и Могилевскую область командировались группы специалистов. Занятия проходили по 60-часовой программе с командирами кораблей, штурманами, артиллеристами, ракетчиками и минерами, торпедистами и механиками. Итоги военно-профессиональной подготовки офицеров запаса подводились на совместных совещаниях представителей флота и руководства военных комиссариатов. Кроме того, офицеров запаса ежегодно призывали на учебные сборы. Они участвовали во всех видах боевой подготовки флота, дублировали штатные должности, сдавали зачеты на допуск к самостоятельному управлению. Отдел боевой подготовки флота разработал методику их обучения при вводе в строй кораблей консервации<sup>4</sup>. Однако в целом работа с офицерами запаса не дала должного эффекта. В 1967 году на флоте служило всего 439 офицеров, призванных с «гражданки».

Военно-политическая обстановка в мире predetermined new вид деятельности сил флота, получивший название боевой службы. Первыми на Балтийском флоте к ней приступили офицеры-подводники. С 1958 года по 1961 год дизельными ПЛ 613-го проекта было совершено 50 походов продолжительностью от 35 до 77

суток в Северо-Восточную Атлантику и Средиземное море. За время боевой службы они проходили под водой до 9000 миль. Новые районы плавания существенно отличались от Балтийского моря: людям приходилось привыкать к иным климатическим условиям, преодолевать высокие температуры, влажность и соленость.

С 1964 года боевая служба стала носить плановый характер и через 4 года количество экипажей кораблей боевой службы выросло в 3 раза. К ней стали привлекаться офицеры надводных кораблей, авиации и морской пехоты. На боевую службу выходили отряды кораблей и даже отдельные соединения. Так, в октябре 1969 года отряд кораблей в составе крейсера «Свердлов» (командир — капитан 2 ранга А.А. Александров), эсминца «Справедливый» (командир — капитан 3 ранга В.А. Смирнов), танкера «Шексна», судов гидрографии и разведки выполнял задачи боевой службы в Северном и Норвежском морях. Командовал отрядом контр-адмирал А.А. Белов. Деятельность офицерского состава заслужила высокую оценку командования флота.

К середине 1970-х годов надводные корабли и подводные лодки Балтийского флота совершили более 800 дальних походов с участием 50 тыс. человек. Было пройдено 368 263 тыс. миль, израсходовано 40 тыс. т топлива<sup>5</sup>.

Боевую службу офицеры флота постоянно несли у западного побережья Африки, в Центральной и Северо-Восточной Атлантике, в Балтийском и Северном морях. Офицеры морской пехоты вместе со своими подразделениями выходили в Тихий и Индийский океаны на кораблях Северного и Тихоокеанского флотов, многие выполняли боевые задачи в составе объединенной эскадры союзных флотов СССР, ГДР и ПНР.

В 1974 году корабли Балтийского флота БПК «Бодрый» (командир — капитан 2 ранга Э.А. Попеко) и БПК «Сильный» (командир — капитан 2 ранга В.А. Егоров) впервые перешли через Атланти-

ческий океан на Кубу с несением боевой службы в Мексиканском заливе и Карибском море. В последующем такие походы стали носить регулярный характер. Часто палуба корабля становилась местом официальных приемов и дипломатических встреч. Например, в 1977 году в порту Гаваны находился отряд кораблей Балтийского флота в составе: БПК «Бдительный», «Дружный» и танкера «Лена» (командир отряда — капитан 1 ранга В.Г. Егоров). На борту «Бдительного» главнокомандующий ВМФ СССР Адмирал Флота Советского Союза С.Г. Горшков принимал Фиделя Кастро.

Боевое патрулирование, поисковые и разведывательные действия, боевое дежурство кораблей и подводных лодок, морской авиации обеспечили высокий уровень подготовки командного состава к ведению боевых действий в любых природно-климатических условиях. Боевая служба стала главным методом совершенствования морской выучки офицеров флота.

Под командованием адмиралов и офицеров Балтийского флота Ю.Ю. Аристовича, А.А. Белова, А.И. Бичурина, О.П. Грумбкова, Г.Н. Гуринова, В.Г. Егорова, Н.Н. Захарова, В.И. Калабина, В.А. Лапенкова, Е.С. Лапшина, Ю.И. Можарова, Б.П. Нечитайло, Л.С. Рассукованного, В.А. Корнюшко, Д.К. Чулкова и других была создана военно-профессиональная школа обучения и воспитания офицеров флота в условиях боевой службы.

**РАЗВИТИЕ** оперативного искусства потребовало повышения уровня военно-профессиональной подготовки офицерского состава. Тактическая подготовка офицерского состава флота проводилась главным образом в море, где применялись активные формы обучения, выполнялись показательные учения и боевые упражнения, отрабатывались приемы действий при поиске и слежении за подводными лодками, ведении морского боя, выполнении противолодочных действий и минных постановок. Флот осваивал новые ракетные и артиллерийские комплексы, средства связи, радиолокации, гидроакустики и электромеханики, участвовал в испытаниях космической техники и проведении программы пилотируемых полетов, в организации поиска и спасения космических аппаратов. Капитан 2 ранга Н.В. Зенков и капитан-лейтенант А.А. Полянцев обеспечивали работу орбитального комплекса «Салют-6». Капитан-лейтенант В.И. Солопко был в числе первых водолазов на Балтийском флоте, достигших глубины спуска 200 м.

Он первым освоил и использовал на практике воздушно-гелиевую дыхательную смесь. Впервые под его руководством произведен фактический вывод личного состава из подводной лодки с помощью спасательного колокола. Успешно шло освоение новых ракетных и артиллерийских комплексов. В 1966 году эсминец «Неустрасимый» впервые провел стрельбу 130-мм калибром по пикирующей мишени. В том же году командир большого ракетного катера «Р-9» капитан 3 ранга Г.Д. Гребенщиков первым в ВМФ с отличной оценкой выполнил ракетную стрельбу по морской цели на максимальную дальность полета ракеты по данному корабля наведение. Это стало новым тактическим приемом скрытого и быстрого развертывания и внезапного нанесения удара под прикрытием берега. В 1970 году им же разработана и предложена тактика выполнения ракетных стрельб по данным берегового выносного наблюдательного поста. Капитан 3 ранга В.П. Назаренко совместно с представителями промышленности участвовал в испытаниях головного ракетного катера проекта 205. В ходе испытаний им выполнено десять успешных пусков ракетным комплексом «П-15». В 1982 году с поступлением в ВМФ нового оружия в Балтийской ВМБ освоили стрельбы по ракетно-мишеням зенитно-ракетными комплексами «Волна» и «Оса-М». Успешно были выполнены залповые и ночные зенитные ракетные стрельбы по пикирующим мишеням. Боевой успех достигался во многом благодаря напряженной работе офицеров ракетчиков и артиллеристов Ф.М. Буркута, В.Я. Воронцова, Г.В. Камелина, Г.В. Ковалевского, И.Д. Марюхничча, Н.М. Мякенького, В.В. Назарова и других.

Авиация флота осваивала полеты на предельно малых высотах — 200—300 м. В 1967 году летчики Балтики впервые осуществили групповую дозаправку самолетов в воздухе в ночных условиях.

С целью совершенствования морской, воздушной и полевой выучки офицерского состав БФ ежегодно проводились состязания по тактической подготовке на призы командующего флотом. Так, в 1971 году среди его победителей были экипажи кораблей, подводных лодок и авиаэскадрилий, которыми командовали офицеры В.П. Агафонов, С.В. Губицкий, Л.И. Демеш, Н.В. Касперович, Ю.В. Котт, Н.Н. Мартынов, В.П. Науменко.

Впечатляют также масштабы военно-профессиональной подготовки офицеров. Например, за

один 1987 год под их руководством проведено 53 зачетно-тактических учения, отработано 1016 курсовых и противолодочных задач, выполнено 778 боевых упражнений, введено в состав сил постоянной готовности 35 кораблей<sup>6</sup>. Командиры и политработники флота участвовали во всех учениях под кодовыми названиями «Запад», «Океан», «Вал», «Атлантика», «Юг», «Балтика», «Союз», «Щит», «Север», «Братство по оружию», «Прилив» и других.

В 70—80-е годы прошлого века шло также интенсивное освоение новых проектов кораблей. При этом послепоходные отчеты носили обязательный характер. В них обобщались как положительные стороны, так и выявленные недостатки техники и оружия. Флагманские специалисты занимались разработкой новых тактических приемов, созданием методик и наставлений. Обучение экипажей проводилось и в береговых условиях на тренажерах. Минеры и ракетчики обучались на испытательных полигонах в Феодосии.

Пристальное внимание уделялось специальной подготовке офицеров флота. Занятия по специальности охватывали вопросы устройства комплексов оружия, технических средств и систем корабля, одновременно предусматривалось освоение программы для сдачи зачетов на допуск к самостоятельному управлению своим заведением. Создавались специальные группы по подготовке к сдаче зачетов на допуск к самостоятельному управлению кораблями и подразделениями. В систему обучения морской практике включались состязательные шлюпочные гонки, в том числе на первенство флота. Офицеры получали специальные удостоверения на право управления шлюпкой (катером) под парусом и на веслах. Активно проходило обучение вахтенных путем проведения тренировок и показательных учений по управлению кораблем в различных условиях обстановки.

**ОДНОЙ** из составляющих военно-профессиональной подготовки офицеров является воспитательная работа. На Балтике она действовала эффективно до августа 1991 года. На заседаниях военного совета регулярно рассматривались вопросы идейной и морально-психологической закалки, личной примерности, воспитания офицеров на славных традициях Балтийского флота и другие вопросы педагогической и правовой подготовки.

Серьезное внимание уделялось военно-профессиональной подготовке офицеров-политработ-

ников<sup>7</sup>. Изучались основные положения боевого и корабельного уставов ВМФ, организация, техническое оснащение и оперативно-тактические нормы применения ВМС и ВВС вероятного противника, вопросы огневой, тыловой подготовки и военной администрации. Подготовка носила практический характер. Офицеры-политработники исполняли обязанности вахтенных на ходу или на якоре, несли дежурную службу по кораблю.

Идеологическое воспитание офицерских кадров проводилось в системе марксистско-ленинской подготовки и политического информирования. На двухгодичных факультетах в 6 штатных вечерних университетах марксизма-ленинизма обучалось в 1977 году 753 офицера. Из них 285 командиров кораблей, частей и подразделений, 251 офицер штабов и других органов управления<sup>8</sup>. Одной из действенных форм воспитательной работы стали военно-теоретические конференции. Так, в 1972 году состоялась конференция на тему «Краснознаменный Балтийский флот в наступательных операциях Великой Отечественной войны», а в 1975 году — «Боевая деятельность авиации БФ в годы Великой Отечественной войны», в которой приняли участие члены военного совета флота и 254 ветерана авиации, из них 17 Героев Советского Союза.

Активную работу проводили сотрудники музея Балтийского флота, который открылся в 1959 году. Здесь были собраны тысячи документов и экспонатов о жизни и деятельности офицерского корпуса. В начале 70-х годов прошлого века на большинстве соединений завершилась работа по подготовке исторических справок и созданию комнат боевой славы. Ежегодно начали отмечать годовщины подъема военно-морского флага на кораблях и проводить дни части. Было разработано положение о кают-компаниях офицерского состава как «важнейшем очаге их идейного воспитания и культурного развития».

С 1971 года ежегодно проводились конкурсы среди офицерского состава на лучшую научную работу, смотры-конкурсы расчетно-справочных комплексов, формализованных документов. Офицеры флота участвовали во Всесоюзном смотре научно-технического творчества, выступали со статьями на страницах журналов «Военная мысль» и «Морской сборник».

В Балтийской военно-морской базе с участием представителей промышленности периодически проходили межведомственные

научно-практические конференции. Они имели высокий научный уровень. Большинство поступивших в ходе обсуждения предложений от инженеров-механиков по конструктивному, технологическому, эксплуатационному и материально-техническому обслуживанию кораблей стали основой для совместных решений руководства Министерства судостроения и военно-морского флота.

Воспитанники офицерского корпуса, проходившие службу на Балтийском флоте в 1970—1980 годах, стали заметными учеными в различных отраслях знаний. Среди них доктора наук В.В. Бирюков, В.Г. Булавчик, С.И. Денисенко, В.Н. Осташкин, Д.Н. Филипповых, Ф.С. Чаусов и другие. Большую научную работу вели военные врачи флота. В 1976—1978 гг. они защитили 10 диссертаций, из них 2 докторские.

Большое значение отводилось личной примерности офицеров флота, соблюдению ими законности и правопорядка, единоначалия и моральных норм. В начале 1970-х годов введено в действие положение об аттестовании офицерского состава армии и флота. Создавались постоянно действующие комиссии для объективной характеристики офицера, его деловых и моральных качеств. Определялись соответствие офицера занимаемой должности и перспективы служебного роста. В 1989 году было аттестовано 96 проц. командного состава, 32 проц. из их числа выдвинуты на высшие должности<sup>9</sup>.

Особое внимание уделялось военно-профессиональной подготовке командиров кораблей. Например, в соединении ракетных подводных лодок из 120 ч времени, выделенных на командирскую подготовку, 70 ч отводилось рассмотрению вопросов тактики<sup>10</sup>. В соединении регулярно проводился «День командира подводной лодки». Первая половина отводилась для самостоятельной подготовки командиров. Темы для нее подбирались в зависимости от профессионального уровня каждого офицера. Во второй половине занятий проходили показательные мероприятия по переводу в высшие степени готовности, использованию оружия, способам уклонения от противолодочных сил<sup>11</sup>.

В послевоенный период произошли существенные изменения в системе морального и материального поощрения офицеров флота. Это был период, когда в условиях строительства океанского ракетного Балтийского флота и социальной стабильности, материальные и моральные стимулы

обеспечивали служебный и военно-профессиональный рост офицеров. Тысячи офицеров отличались при несении боевого дежурства, освоении новых образцов боевой техники и оружия, выполнении государственных задач и планов боевой подготовки.

**С**ЯНВАРЯ 1948 года отменили денежные выплаты и другие льготы военнослужащим, награжденным орденами и медалями СССР. В сентябре 1957 года Президиум Верховного Совета СССР упразднил практику награждений за выслугу лет, а по своему статусу большинство советских наград вручалось лишь за подвиги при защите Отечества. Поэтому в октябре 1974 года был учрежден орден «За службу Родине в Вооруженных Силах СССР» трех степеней. Им стали награждать офицеров, адмиралов и генералов флота за военные заслуги в мирное время. Первые награждения орденом состоялись в феврале 1975 года, в канун празднования Дня Советской армии и Военно-морского флота. В числе первых награжденных были контр-адмирал В.А. Лапенков, капитаны 2 ранга Э.А. Попеко, Ф.Р. Ушаков, подполковник В.Л. Тихий, капитаны 3 ранга В.И. Радский, Г.А. Селиванов, майоры В.В. Морев, О.Т. Сильнягин, К.К. Степанцев, капитан-лейтенанты В.Г. Егоров, О.А. Малышев, В.Т. Харников и другие. Первыми орденом «За службу Родине в Вооруженных Силах СССР» II степени получили офицеры флота И.С. Пироженко, В.Е. Ляшенко, Н.А. Рогов<sup>12</sup>.

В 1981 году за успехи в ходе учений «Запад-81» ордена и медали получили все командиры бригад, 92 проц. командиров полков, 55 проц. командиров кораблей 1 и 2 ранга и дивизионов. Командующему Балтийским флотом адмиралу И.М. Капитанцу вручили орден Нахимова I степени. Это стало первым награждением полководческим орденом со времен окончания Великой Отечественной войны. По итогам этих учений морская ракетно-авиационная дивизия, отдельная гвардейская бригада морской пехоты, и бригада ракетных кораблей были удостоены вымпела министра обороны СССР «За мужество и воинскую доблесть»<sup>13</sup>. Многие офицеры стали лауреатами государственных и республиканских премий, удостоены почетных званий.

**Е**ДИНСТВЕННЫМ источником материального благополучия, напрямую влияющим на профессионализм офицерского состава флота, являлось денежное содержание, которое в 1970—1980-е годы гарантирова-



ло особый социальный статус и престижное положение в обществе. В послевоенный период денежное содержание неоднократно повышалось. В 1968 году вводится ежегодное вознаграждение «за длительную и непрерывную службу на кораблях, судах и в управлениях соединений». В среднем в этот период флагманский специалист дивизии надводных кораблей получал до 300 рублей, командир бригады надводных кораблей — до 380 рублей, командир корабля 2 ранга — до 290. В 1978 году было введено новое положение о денежном довольствии, включавшее оклады по воинскому званию и должности, добавочные выплаты. Так, на сторожевом корабле «Дружный» денежное довольствие стало составлять: командира корабля — 351 рубль 93 копейки, старшего помощника командира — 304 рубля 95 копеек, командира ракетно-артиллерийской боевой части — 292 рубля 77 копеек, командира гидроакустической группы — 209 рублей 42 копейки<sup>14</sup>.

Высокий уровень образованности и культуры, общественная активность являлись отличительными чертами офицерского состава флота в эти десятилетия. Они принимали самое активное участие в работе государственных и общественных организаций. В ходе Всесоюзных переписей населения офицеры входили в состав бюро переписи в частях и на кораблях, назначались нештатными руководителями по ее проведению. Их привлекали в качестве агитаторов и членов избирательных комиссий различных уровней при проведении выборов. Только в 1976 году 118 адмиралов и офицеров флота были избраны народными депутатами Верховных советов союзных республик и местных советов.

При гарнизонных Домах офицеров действовали многочисленные клубы филателистов, нумизматов, книголюбов, студии художников и монументалистов. Проводились тематические вечера, выставки и обзоры литературы. По инициативе офицеров возникло движение «Книгу — в библиотеку родному кораблю». Несколько сотен книг передала в корабельные библиотеки семья командующего Балтийским флотом адмирала А.Г. Головко. Массовый характер носило собрание «домашних библиотек». В 1981 году в Клайпеде проведено социологическое исследование среди молодых офицеров флота. Оно показало, что 96 проц. из них собирали личную библиотеку, 28 проц. — имели от 100 до 300 книг, 16 проц. — 300—500 книг, 24 проц. — 500—800 книг

и 22 проц. более 800 книг. Каждый второй офицер Балтийского флота выписывал военно-научные и военно-исторические периодические издания.

В эти годы активно работали члены литературного объединения Балтийского флота имени Алексея Лебедева офицеры М.В. Кабаков, А.М. Краснов, И.М. Пантюхов, Н.Р. Суслович, В.В. Сысов, П.Ф. Бондаренко и другие. Широкую известность им принесли многочисленные поэтические сборники о морской службе.

В конце 1980-х годов началось новое сокращение Вооруженных сил. Больше всего оно коснулось корабельного и авиационного состава флота: за несколько лет уволилось около полутора тысяч офицеров. Многие из них оставили воинскую службу в добровольном порядке. О желании демобилизоваться заявило большинство молодых офицеров плавсостава. Своё решение они мотивировали: ошибками выбора профессии, бесперспективностью службы, перегруженностью и неупорядоченностью режима работы и отдыха, низким уровнем денежного содержания и бытовой неустроенностью. К началу 1990-х годов (в сравнении с 1961 г.) офицерский состав Балтийского флота сократился в 2,3 раза; в 1991 году укомплектованность составила — 94,4 проц.

Таким образом, развитие Балтийского флота в послевоенный период привело к активному совершенствованию форм и методов военно-профессиональной подготовки офицерского состава и обеспечению ее непрерывности. Уровень военно-профессиональной подготовки был достаточно высок и позволял с большой эффективностью выполнять задачи крупномасштабных учений и боевой службы на просторах Мирового океана.

#### ПРИМЕЧАНИЯ

<sup>1</sup> Центральный военно-морской архив (ЦВМА). Ф. 3. Оп. 73. Д. 96. Л. 132.

<sup>2</sup> Там же. Оп. 24. Д. 4. Л. 18.

<sup>3</sup> Архив Балтийского флота. Ф. 758. Оп. 20213. Д. 1. Л. 31.

<sup>4</sup> ЦВМА. Ф. 3. Оп. 37. Д. 7. Л. 346.

<sup>5</sup> Архив Балтийского флота. Ф. 758. Оп. 20213. Д. 13. Л. 111.

<sup>6</sup> Там же. Оп. 2928. Д. 34. Л. 161.

<sup>7</sup> Там же. Оп. 20013. Д. 9. Л. 174.

<sup>8</sup> Там же. Оп. 22287. Д. 14. Л. 259.

<sup>9</sup> Там же. Оп. 20213. Д. 16. Л. 419.

<sup>10</sup> Там же. Ф. 16. Оп. 20169. Д. 31. Л. 113.

<sup>11</sup> Там же.

<sup>12</sup> Там же. Оп. 22239. Д. 16. С. 39, 286, 260; Оп. 20169. Д. 31. Л. 113.

<sup>13</sup> Там же. Ф. 758. Оп. 229982. Д. 13. Л. 48.

<sup>14</sup> Там же. Ф. 846. Оп. 23681. Д. 22. С. 1.

*Контр-адмирал  
В.П. МАСЯГИН;  
капитан 1 ранга С.А. ЯКИМОВ*

## НАШИ ЛАУРЕАТЫ ●

### Генерал-лейтенант ФРОЛОВ Николай Алексеевич



ПРИКАЗОМ министра обороны Российской Федерации от 6 мая 2006 года по результатам проведения конкурса лучших материалов, опубликованных в журналах Министерства обороны РФ и газете «Красная звезда», первая поощрительная премия за 2005 год присуждена автору «Военно-исторического журнала» — начальнику Войсковой противозенитной обороны ВС РФ кандидату военных наук, профессору, генерал-лейтенанту Н.А. Фролову за статьи «Зенитная артиллерия представляла собой грозное оружие, способное уничтожать не только авиацию противника, но и его наземные силы. Подготовка офицеров войсковой ПВО в годы Великой Отечественной войны» и «Подготовка офицеров войсковой ПВО в послевоенные годы» (Воен.-истор. журнал. 2005. № 5, 7).

\* \* \*

Родился 1 августа 1948 года в с. Водяное Первомайского района Харьковской области. Окончил Полтавское высшее зенитное артиллерийское училище (1970), Военную академию противозенитной обороны Сухопутных войск (1977) и Военную академию Генерального штаба ВС РФ (1992).

Начинал службу командиром зенитного взвода мотострелкового полка, был командиром зенитной ракетной артиллерийской дивизии, возглавлял противозенитную оборону Дальневосточного и Прикарпатского военных округов. С 1993 по 2005 год занимал должности начальника кафедры применения войск ПВО Сухопутных войск, заместителя начальника, начальника Военной академии (ранее университета) войсковой ПВО ВС РФ в Смоленске. Является автором 20 учебников и учебных пособий, более 10 научных публикаций. Награжден орденами «За военные заслуги», «Красной звезды» и медалями.

# ВОЕННО-ЭКОНОМИЧЕСКАЯ ПОДГОТОВКА ОФИЦЕРОВ РУССКОЙ АРМИИ В XIX — НАЧАЛЕ XX ВЕКА

*Процесс адаптации Вооруженных сил к условиям рыночного хозяйствования и ограниченность ресурсов возможностей государства требуют ныне практически от всех органов военного управления умения учитывать экономическую сторону военного строительства, что в свою очередь ведет к необходимости совершенствования экономической и военно-экономической подготовки офицерских кадров нашей страны. В предлагаемой вниманию читателей статье автор не только показывает, как решались эти проблемы в русской армии в XIX — начале XX века, но и призывает использовать ценный опыт прошлого для решения возникающих сегодня в ходе экономической и военно-экономической подготовки офицерского корпуса похожих задач.*

**В** НАЧАЛЕ XIX века развивающиеся капиталистические отношения высвободили колоссальные производительные силы, коренным образом изменившие способы ведения и экономического обеспечения войн. Эти процессы происходили во всем мире. Не обошли они и Российскую Империю: улучшалось вооружение армии и флота, росла численность войск, которые требовали все больших материальных и денежных средств. Так, с 1711 по 1825 год численность войск увеличилась со 164 тыс. до 900 тыс. человек, государственный доход вырос с 8,66 млн. до 100 млн. рублей, расходы на военные нужды возросли с 4 млн. до 41,4 млн. рублей<sup>1</sup>. Прежние структуры военного управления перестали отвечать возросшим

требованиям, в результате в созданном в 1802 году Военном министерстве в 1815 году образовались две части — военная и экономическая. Военная находилась в подчинении Главного штаба, экономическая — непосредственно Военного министерства, что обеспечивало разделение фронтовой и тыловой сфер руководства войсками.

Первым трудом по военной экономике не только в России, но и в мире было трехтомное сочинение генерал-интенданта русской армии Е.Ф. Канкрин<sup>2</sup> «О военной экономике в условиях мира и войны и ее взаимосвязях с военными операциями». Вскоре начинается тщательное изучение и анализ зарубежного и отечественного опыта организации военно-хозяйственного обеспечения вооруженных сил, в военных учебных заведениях складывается стройная система экономической и военно-экономической подготовки офицерских кадров.

Экономическое обучение на 1-й ступени подготовки офицеров (в кадетских корпусах) было представлено предметом экономия государственная, семь разделов которого имели следующие названия: «Об имуществах и их происхождении»; «Обмен имущества»; «Отдача займы имущества»; «Всеобщий знак цены — деньги. Продажа — купля»; «Отдача займы металлических денег»; «Метаполитический анализ цены имущества»; «О кредите и основывающихся на нем бумажных деньгах». Впоследствии (в 1805 г.) экономию заменили статистикой, второй раздел которой по содержанию представлял собой не что иное, как сокращенный курс политической экономии. В этом разделе изучались: сущность богатства и производительность труда, виды доходов и податей в государстве, классы производителей и потребителей, отношения между ними, виды производ-

ства и его элементы, капитал и источники его происхождения, а также денежное обращение, кредитно-финансовая политика, банковская система, где учащимся давались понятия о кредите и займах, государственных облигациях, банковских билетах и ассигнациях. Третий раздел курса статистики содержал сравнительный анализ развития государственных финансов России и стран Западной Европы, обзор промышленности и рынков сырья, состояние торговли в России и других государствах.

На 2-й ступени подготовки офицеров (в военных и юнкерских училищах) изучался курс «Законоведение», где в разделе «Финансовое право» рассматривались такие темы, как теория права, государственные расходы и доходы, государственный кредит.

Военно-экономическая подготовка в кадетских корпусах и военных училищах заключалась в изучении такого предмета, как военная администрация, имевшего два раздела. Первый назывался «Военное хозяйство», второй — «Войсковое хозяйство» и имел такое содержание: полковое хозяйство: суммы казенные и неказенные; хозяйственный оборот полка: смета, хранение и выдача денег, проверка наличных сумм и книг отчетности; ротное хозяйство; артельное хозяйство: отчетность по продовольствию, удовлетворение хозяйственных нужд, деньги роты.

Экономическая подготовка на 3-й ступени подготовки офицерских кадров высшего звена (в военных академиях) была представлена курсом политической экономии. Его основу составляли разделы: о производстве богатств; о накоплении богатств, или об имуществах; о первоначальном распределении годового произведения, или о доходах; о вторичном распределении го-

догового произведения; элементы цивилизации, или о внутренних благах; о деньгах; о кредите; естественные успехи цивилизации; о потреблении; успехи в увеличении народного богатства; о платежном балансе России. Слушателям военных академий преподавали также государственное право, в котором кроме всего прочего рассматривалось, как это не покажется странным для самодержавной России, парламентское делопроизводство по вопросам внесения и обсуждения законопроектов и порядка принятия нормативно-правовых актов в масштабах страны.

Военно-экономическая подготовка слушателей в академиях поначалу представляла собой часть стратегии, военной географии и других дисциплин, однако возросшие материальные и финансовые потребности вооруженных сил, а также усложнение условий обеспечения войск в боевой обстановке потребовали расширения объема военно-экономических знаний. В 1840 году слушателями Императорской военной академии\* в курсе обязанностей офицера Генерального штаба впервые было начато изучение вопросов укомплектования войск и основ их материального, в том числе и финансового обеспечения. В 1849 году произошло сведение разрозненных лекций в единое целое: этот предмет получил название «Военная администрация», а впервые вел его подполковник П.С. Лебедев<sup>3</sup>. Он первым в России придал предмету научную основу, а его лекции вскоре были опубликованы в академических записках. В 1851 году в академии создается кафедра военной администрации, а в ноябре 1854 года адъюнкт-профессором (преподавателем) академии по этой кафедре становится капитан В.М. Аничков<sup>4</sup>. Молодой ученый, ознакомившись с преподаванием аналогичных дисциплин в высших военно-учебных заведениях Западной Европы, предпринимает успешную попытку разработать новую для своего времени теорию военно-экономической науки, чем закладывает основы военно-экономического образования российского офи-

\* Далее — Николаевская академия Генерального штаба (1855—1909), хотя в 1909—1910 гг. она носила название Николаевская военная академия, а в 1910—1917 гг. — Императорская Николаевская военная академия.



**Е. Ф. Канкрин**



**П. С. Лебедев**



**В. М. Аничков**

церского корпуса. В своем капитальном труде «Военное хозяйство»<sup>5</sup> автор делает неожиданный для многих вывод: военная экономика должна постоянно решать две взаимоисключающие задачи — улучшение обеспечения войск и сокращение расходов на их содержание. По мнению автора, сближение этих двух противоположностей состоит в «изыскании способов, которые содействовали бы возможному улучшению материального быта войск без истощения финансовых средств государства и предоставляли бы гарантии к тому, чтобы все расходы государства по содержанию войск доходили до прямого своего назначения, распределяясь правильно между потребителями, сообразно нуждам и заслугам каждого»<sup>6</sup>. Для этого, как считает В.М. Аничков, утвержденный государственный бюджет, который представляет собой лишь предполагаемые размеры расходов и доходов, а не действительные цифры, должен являться основой для составления частных смет министерств, в том числе и военного, и, кроме того, служить для них нормой расходов в течение года. Ориентируя своих слушателей на то, что некоторая часть бюджетных средств или остается свободной, или, наоборот, возникают дополнительные нужды, требующие удовлетворения, В.М. Аничков предлагает по окончании бюджетного года «закрывать» смету Военного министерства, чтобы остатки одного периода не смешивались с доходами следующего. Это правило полезно тем, что позволяет обнаруживать неосновательность составления сметы на планируемый год и привлекать к ответственности конкретный орган государственной власти с целью более качественного со-

ставления подобного документа в последующем. Соблюдение этого правила подходит и к современным условиям — нередко при планировании сводной сметы Министерства обороны РФ утверждаются цифры, которые в конце года корректируются, так как выясняется, что запланированные бюджетные ассигнования по одним статьям расходов превышают действительную потребность, по другим — их недостаточно.

Заслугой В.М. Аничкова в преподавании курса военного хозяйства можно считать и то, что он выработал критерий оценки необходимости дополнительного истребования денежных средств сверх утвержденной сметы в течение года. При этом он отмечал: «Ничто так не нарушает равновесия доходов и расходов, как эти чрезвычайные ассигнования. Они особенно вредны там, где нет положительных правил, в каких случаях допускается испрашивать сверхсметные кредиты. Случаи эти должны быть строго и точно обусловлены. Главнейшими условиями допущения к испрашиванию чрезвычайных ассигнований должны быть: крайняя настоятельность и совершенная непредвиденность расходов, как, например, открытие войны. Вне этих двух начал сверхсметные кредиты не должны быть допускаемы. Даже одно из них, отдельно взятое, еще недостаточно: всякая предвидимая издержка должна быть вносима в смету текущего года, непредвидимая, но настоятельная может остаться до сметы будущего»<sup>7</sup>.

Однако в «Военном хозяйстве» Аничковым не были затронуты вопросы, касающиеся обеспечения операций и боевых действий в ходе подготовки и ведения войны. Для этого требовалось уя-



П.Л. Лобко



М.А. Газенкамф



Ф.А. Макшеев

военно-хозяйственных проблем все чаще зависело от знания офицерским корпусом сугубо экономических и военно-экономических вопросов.

**Н**АЧАЛО военных реформ (1860—1870 гг.), а также возрастающие требования к материальным средствам, поступавшим в войска, увеличение их объема и степени использования приводят к объединению всех комиссариатских и провиантских ведомств в Главное интендантское управление. Первым генерал-интендантом военного ведомства и, соответственно, начальником Главного интендантского управления становится тайный советник Ф.Г. Устрялов. При нем учреждаются окружные интендантства, Главное интендантское управление получает статус центрального органа военного управления, повышается роль интендантской службы в процессе материального обеспечения войск. Все это вызывает необходимость в укомплектовании вооруженных сил офицерами и чиновниками экономического профиля подготовки. Впервые о создании специального курса для обучения офицеров-интендантов заговорили в 1869 году, однако вопрос решился лишь в 1900 году, осенью которого начал функционировать Интендантский курс с одногодичным сроком обучения. В 1901 году Интендант-

зать все имевшиеся в то время взгляды в области теории политической экономики и государственного хозяйства с положениями теории военного искусства, определить различия между военным хозяйством мирного и военного времени. Решению этой проблемы был посвящен новый труд В.М. Аничкова, который изучался в академии — в качестве учебного курса<sup>8</sup>. В нем В.М. Аничков сформулировал ряд теоретических положений, актуальных и в настоящее время: армия и флот не могут найти в себе самих средств для обеспечения своего существования — средства эти должны предоставляться государством; требуется предварительно определять цифры военного бюджета и доводить их до войск; в вооруженных силах необходим принцип единства бюджета и кассы; возможность создания казначейства в армии и на флоте; для контроля за выделенными ассигнованиями в военном ведомстве нужна классификация расходов; составление единых форм финансовой отчетности по всему Военному министерству.

В 1870 году кафедру военной администрации и военного хозяйства возглавил профессор П.Л. Лобко<sup>9</sup>, разработавший курс военной администрации, в котором подробно изучались экономические вопросы и особенности их применения в военном хозяйстве. Этим темам был посвящен учебник П.Л. Лобко «Записки военной администрации для военных училищ», выдержавший 18 изданий. О его содержании можно судить уже по названиям отдельных глав: «Устройство военного управления», «Довольствие войск и войсковое хозяйство», «Правила ротного хозяйства» и т.д. Учебник имел 24 приложения, где давались примеры

подготовки определенных документов и правильного заполнения бланков, при этом 16 форм отражали или движение полковых денежных средств, или отчетность по ним.

В 1874 году начальником кафедры военной администрации и военного хозяйства становится генерал от инфантерии М.А. Газенкамф<sup>10</sup>. На основе обобщения опыта Русско-турецкой войны 1877—1878 гг. он готовит принципиально новое учебное пособие с освещением вопросов военного хозяйства в мирное и военное время. Затем появляются его курсы лекций, где рассматриваются новые виды довольствия (в том числе и финансовое), издается задачник по военной администрации для практических занятий в военных и юнкерских училищах.

Важной составляющей военно-экономической подготовки слушателей Николаевской академии Генерального штаба стал и курс военной статистики. В его основе лежали экономико-географический обзор потенциальных театров военных действий и анализ состояния финансовой системы изучаемых стран. Существенный вклад в развитие этой дисциплины внес профессор в то время Военной академии Д.А. Милютин<sup>11</sup>. Исследовав публикации немецких авторов, высказывавших различные мнения о военной географии и военной статистике, Д.А. Милютин сделал вывод, что военная география является материалом для военной статистики, и предложил использовать определенную систему военно-статистической направленности для финансово-экономического обоснования принимаемых в сфере военного строительства решений. Таким образом, решение возникших

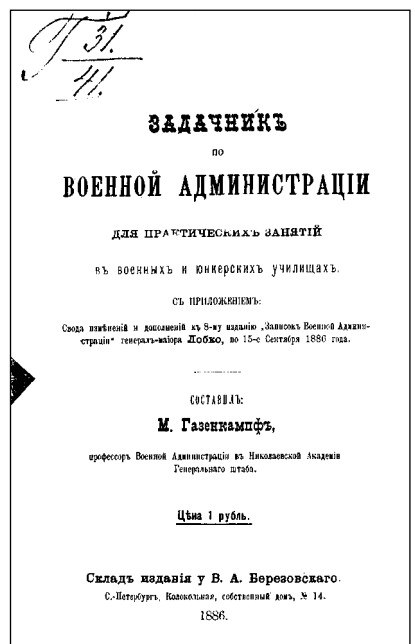

Титульный лист задачника М.А. Газенкамфа

ский курс стал двухгодичным военно-учебным заведением.

В 1905/06 учебном году занятия стали проводиться по семействам: в первом преподавали технологию, химию, физику, статистику, военную географию и администрацию, счетоводство, законоведение и русский язык; во втором — технологию, химию, физику, электротехнику, теоретическую механику, строительное искусство, черчение, военную администрацию и военную статистику, законоведение, счетоводство и русский язык. Кроме того, для подготовки слушателей в учебный план дополнительно включили такие разделы: «Военное хозяйство» — краткий очерк хозяйственного управления вооруженными силами государств Западной Европы в сравнении с русской армией; «Военная статистика» — экономико-географический обзор театров военных действий и состояние финансовой системы представленных стран; «Законоведение» — имущественное, вексельное и торговое право. Изучались также финансовое право, организация финансового управления, порядок составления и рассмотрения государственного бюджета, налоговая и таможенная политика.

За пять лет работы (1900—1905 гг.) преподавательский состав Интендантского курса провел также исследования по дальнейшему развитию системы подготовки офицерских кадров для интендантского ведомства, благодаря чему это учебное заведение с 1906 года было отнесено к разряду высших. При этом время обучения увеличилось до трех лет. Офицерам, окончившим Интендантский курс, предоставлялись права выпускников академии. За 1907—1909 гг. трехлетний курс обучения прошли 90 офицеров, всего же к тому времени успели подготовить 224 специалиста (210 офицеров и 14 чиновника)<sup>12</sup>.

**Д**АЛЬНЕЙШЕЕ развитие системы профессиональной подготовки офицерских кадров русской армии связано с именем профессора Николаевской академии Генерального штаба генерала от инфантерии Ф.А. Макшеева<sup>13</sup>. Увеличение масштаба и объемов военного потребления повлекли за собой формирование военного хозяйства (проборазы нынешней экономики Вооруженных сил), что послужило

основанием для повышения роли интендантской службы в решении вопросов экономического обеспечения войск и передачи ей ряда военно-хозяйственных функций. Поэтому в программе военной реформы 1905—1912 гг. и были предусмотрены мероприятия, связанные с преобразованием интендантского ведомства, расширением прав и обязанностей корпусного интендантства, увеличением численности главного управления (причем из четырех штатных должностей офицеров три должности должны были замещаться выпускниками Интендантского курса). Кроме того, для мирного времени были учреждены дивизионные и бригадные интендантства. Эти преобразования послужили основанием для переработки учебных планов. Так, курс военного хозяйства был введен в учебный план Интендантских курсов как самостоятельный предмет, заменивший курс военной администрации и наиболее полно отвечавший требованиям военной и экономической наук; начато преподавание военной стратегии, знакомившей слушателей с важнейшими элементами военного искусства. С целью обобщения исторического опыта и его внедрения в практику повседневной деятельности подробно изучались материалы, относящиеся к вопросам обеспечения операций и боевых действий в интендантском отношении; сокращается курс общей бухгалтерии, взамен чего вводится изучение кассовых и сметных правил, счетоводства и отчетности. Кроме того, общая и военная статистика объединяются с военной географией, которая дополняется сведениями по обзору пограничных пространств сопредельных с Россией государств. Всего в новый учебный план были включены 14 предметов, главный принцип их изучения — учиться делать в мирное время то, что тебе придется делать на войне. Такая постановка учебных занятий обеспечивала основательную экономическую и финансовую подготовку соответствующих должностных лиц в армии и на флоте, способствовала правильному комплектованию войсковых органов интендантского ведомства и дальнейшим мероприятиям по его реорганизации.

В декабре 1911 года Интендантский курс преобразуется в Интендантскую академию. В ад-

рес нового высшего военно-учебного заведения поступает телеграмма и от Николая II: «Искренне благодарю и желаю плодотворной работы на пользу родной армии». Новое военное учебное заведение отвечало всем требованиям, предъявляемым к высшей школе: в нем тщательно анализировался и обобщался опыт научной и педагогической деятельности в области подготовки специалистов военного хозяйства; проводились исследования по проблемам обеспечения войск (в то время не существовало научно-исследовательских центров в системе органов военного управления); практиковалось приглашение видных ученых и педагогов из других военных академий для чтения лекций и проведения практических занятий; создавались качественно новые уставные и другие руководящие документы по обеспечению жизнедеятельности войск; развивались теория и практика тыловой подготовки армии и флота в мирное и военное время.

В 1912 году Интендантская академия произвела свой первый выпуск, направив в войска 47 человек, из них в пехоту — 40, артиллерию — 2, инженерные войска — 1, кавалерию — 1, интендантское ведомство — 3. Выпускники академии имели следующие воинские звания: капитан — 2, штабс-капитан — 32, поручик — 13<sup>14</sup>.

Развитие преподавания экономических и финансовых дисциплин сопровождалось появлением новых форм учебно-методической работы. Традиционная лекционная система дополнялась различными видами практических занятий; поощрялись научное творчество слушателей в написании рефератов и работ, носящих характер самостоятельных исследований; расширялось изучение экономической теории. Все это способствовало формированию высокообразованного офицерского корпуса, способного мыслить не только военными, но и экономическими категориями.

Важнейшим этапом в развитии экономического и военно-экономического образования стал курс военного хозяйства, подготовленный профессором Ф.А. Макшеевым на базе своего фундаментального труда с одноименным названием<sup>15</sup>. Сочинение охватывало большой круг вопросов подготовки к войне, а также осно-

вы снабжения и обеспечения вооруженных сил различными видами довольствия. По мнению Ф.А. Макшеева, главная задача военного хозяйства — правильно определить необходимые средства на военные нужды.

Проведя глубокий анализ цифрового материала, Ф.А. Макшеев сделал весьма интересные выводы, на мой взгляд, не потерявшие своего значения и сегодня:

несмотря на то, что Русская армия самая большая в мире — около 1200,0 тыс. человек, — размер ее содержания сопоставим с расходами на армию таких стран, как Германия, Франция, США, и составляет 23 проц. общегосударственных расходов. Это достаточно невысокая цифра — при огромном различии в территории и населении для Германии данный показатель составил 38 проц.;

размер военных расходов на душу населения (3,2 рубля в год) сравним с Данией, Бельгией и Грецией;

среднегодовая стоимость содержания одного военнослужащего в России чрезвычайно низка и составляет 295 рублей в год, что несравнимо ни с одной армией мира (от 414 рублей во Франции до 3000 рублей в США);

соотношение обыкновенных и единовременных военных расходов в России составляет соответственно 93 и 7 проц., а в Германии — 74 и 26 проц.

Первая мировая война предъявила к экономике куда более высокие требования, чем те, которыми руководствовались генеральные штабы воевавших держав. В приложении к труду, озаглавленному «Главнейшие изменения, происшедшие во время печатания этой книги», Ф.А. Макшеев уточняет вопрос о назначении и ассигновании денег на мобилизацию и на войну, рассматривает различные детали денежного довольствия по состоянию на 1914—1915 гг., но главное — четко выделяет в военной экономике две части: хозяйство страны и собственно хозяйство вооруженных сил. В последнем также намечены два звена: распределительное и обслуживающее. Так, интендантское довольствие разделено на интендантское хозяйство (по линии тыловых учреждений) и войсковое. Это разделение позже приводит ученого к мысли о необходимости введения в Интендантской академии наряду с курсом военного хозяй-

ства курса военной экономики. Но данную задачу он адресует уже не интендантам: по мнению ученого, она лежит на экономиках и политэкономах.

В заключение хотелось бы отметить, что представляется вполне логичным сегодня использовать весь накопленный нашими предшественниками исторический опыт в сфере экономики военного строительства и серьезного военно-экономического образования офицерских кадров. К сожалению, многое в истории отечественного экономического и военно-экономического образования еще остается непознанным и пребывает в забвении. Надо поднять этот плодородный пласт, который не только обогатит отечественную науку, но и послужит достижению более фундаментальных целей — возрождению былого величия, роли и места России в мире.

#### ПРИМЕЧАНИЯ

<sup>1</sup> *Журавский Д.П.* Статистическое обозрение расходов на военные потребности с 1711 по 1825 год. СПб., 1859. С. 71.

<sup>2</sup> *Канкрин Егор Францевич* (1774—1845) — русский государственный и военный деятель, генерал от инфантерии (1828), граф (1829), автор трудов по военному делу, экономике и финансам. С 1822 г. — член Государственного совета, министр финансов (1823—1844). В 1839—1843 гг. провел финансовую реформу, ввел в качестве основы денежного обращения серебряный рубль, установил обязательный курс ассигнаций, добился бездефицитности государственного бюджета.

<sup>3</sup> *Лебедев Петр Семенович* (1816—1875) — генерал-майор (1864), профессор Военной академии по кафедре военной администрации (1846—1862). В опубликованном отдельным изданием «Беседах полковника Генерального штаба П.С. Лебедева о военной администрации» высказал убеждение, что «русские военные законы, извлеченные из народного быта и основанные на народном духе, утвердили тот порядок и то устройство в русском войске, которые составляют главную его силу и удивляют Европу». В 1851—1861 гг. — редактор газеты «Русский инвалид», в 1869—1872 гг. — начальник 7-й пехотной дивизии.

<sup>4</sup> *Аничков Виктор Михайлович* (1830—1877) — вице-директор комиссариатского департамента (1858), генерал-майор (1866), профессор Военной академии (позже Николаевской академии Генерального штаба) по кафедре военного хозяйства (1857—1873), автор отечественных трудов по военному хозяйству, один из составителей программы военной реформы (1860—1870) и Положения о полевом управлении войск (1868). Участвовал в подготовке второго издания «Военного энциклопедического лексикона» (Т. 1—14. СПб., 1852—1858), один из ре-

дакторов «Военного сборника», автор капитального труда «Военное хозяйство».

<sup>5</sup> *Аничков В.М.* Военное хозяйство. Сравнительное исследование положительных законодательств России, Франции, Пруссии, Австрии, Сардинии, Бельгии, Баварии. СПб., 1860. 613 с.

<sup>6</sup> Там же. С. 111.

<sup>7</sup> Цит. по: *Хромов А.В., Лебедев Ю.А.* Экономическая и военно-экономическая история. М.: Военный финансово-экономический факультет (ВФЭФ) при Финансовой академии (ФА) при Правительстве РФ, 1998. Ч. II. С. 38.

<sup>8</sup> *Аничков В.М.* О хозяйстве войск в военное время. СПб., 1863. 125 с.

<sup>9</sup> *Лобко Павел Львович* (1838—1905) — генерал от инфантерии (1900), профессор Николаевской академии Генерального штаба (1870—1883), руководитель комиссии по разработке Положения о полевом управлении войск (1890), начальник канцелярии Военного министерства (1894—1898), государственный контролер (1899—1900).

<sup>10</sup> *Газенкамф Михаил Александрович* (1843—1913) — генерал от инфантерии (1905), окружной интендант Санкт-Петербургского военного округа (1891—1895), профессор Николаевской академии Генерального штаба (1874), астраханский губернатор и наказной атаман Астраханского казачьего войска (1895—1903), автор трудов по проблемам тылового обеспечения и другим вопросам военного хозяйства. Сочинения: «Военная администрация. Курс старшего класса Николаевской академии Генерального штаба» (1875), «Вещевое довольствие нашей и иностранных армий в мирное и военное время» (1873), «Военное хозяйство. Курс старшего класса Николаевской академии Генерального штаба» (1884—1886) и др.

<sup>11</sup> *Милютин Дмитрий Алексеевич* (1816—1912) — генерал-фельдмаршал (1898), с 1845 года — профессор Военной академии. В 1861—1881 гг. — военный министр. Успешно провел военную реформу 1860—1870 гг. При Милютине сформирован Генеральный штаб. Был членом Государственного совета, почетным президентом Императорской Николаевской военной и Александровской юридической академий, почетным членом Петербургской Академии наук, а также Артиллерийской, Инженерной, Медико-хирургической академий.

<sup>12</sup> Закономерности и тенденции становления и развития системы военно-экономического образования в России / Дема Е.Г., Пожаров А.И., Смирнов М.К., Хромов А.В. М.: Военно-финансовый экономический университет (ВФЭУ МО РФ), 2001. С. 61.

<sup>13</sup> *Макшеев Федор Андреевич* (1855—1932) — генерал от инфантерии (1910), профессор Николаевской академии Генерального штаба (1903), Интендантского курса (1900—1910) и Интендантской академии (1912—1917). Автор многих трудов по военной экономике и тылу.

<sup>14</sup> *Хромов А.В., Лебедев Ю.А.* Указ. соч. С. 61.

<sup>15</sup> *Макшеев Ф.А.* Военное хозяйство в мирное время в армиях: русской, германской, австрийской и французской (сравнительный очерк современного устройства). СПб., 1912—1915. 1148 с.

28 августа 1939 года СССР и Германия подписали Пакт о ненападении, а также секретный дополнительный протокол, в соответствии с которым в сферу интересов Советского Союза попадали территории, ранее принадлежавшие Российской Империи: Финляндия, Эстония, Латвия, восточная часть Польши и Бессарабия. 1 сентября 1939 года германские войска вторглись в Польшу и стали быстро продвигаться в глубь ее территории. В связи с этим войска Красной армии 17 сентября перешли советско-польскую границу и с боями двинулись на запад. 20 сентября германское и советское командование достигли договоренности о координации своих действий при занятии польских территорий, входивших в согласованные ранее сферы интересов сторон, и об установлении демаркационной линии между территориями, занятыми с запада немцами, а с востока — советскими войсками.

28 сентября 1939 года СССР и Германия подписали Договор о дружбе и границе, к которому прилагались секретные протоколы и карта. В соответствии с ними в сферу интересов Советского Союза отходила Литва, а Германии — Люблинское воеводство и часть Варшавского воеводства Польши. На территории Западной Украины и Западной Белоруссии в октябре 1939 года состоялись выборы в Народные собрания, по просьбе которых Верховный Совет СССР в ноябре 1939 года принял Западную Украину и Западную Белоруссию в состав Советского Союза.

Естественно, что на вновь присоединенных территориях дислоцировались части Красной армии, в том числе и авиация. Из публикуемых сегодня воспоминаний очевидца и участника событий тех лет читатель может судить не только о состоянии материальной части ВВС РККА перед началом Великой Отечественной войны, но и в целом о тревожной атмосфере, царившей в приграничье в ожидании германского вторжения.

# НАКАНУНЕ ВЕЛИКОЙ ОТЕЧЕСТВЕННОЙ ВОЙНЫ

ПЕРЕД войной я работал в Особом конструкторском отделе (ОКО) Московского авиационного завода № 1 Наркомата авиационной промышленности. В апреле 1941 года на мое имя пришло извещение с просьбой прибыть в Главное управление Военно-воздушных сил Наркомата обороны на Большую Пироговскую улицу, дом № 24.

Размышляя, что бы это значило, отправился по указанному адресу. Встретили меня по-деловому, как говорится, без лирики. Полковник в новенькой лётной форме поинтересовался, чем конкретно я занимаюсь в ОКО, какова моя специализация, а потом пояснил, что меня хотят командировать в наши западные военные округа с целью наладить ремонт авиационной техники, так или иначе пострадавшей в ходе боевых действий 1939 года. В частности, мне поручалось оказать помощь в организации ремонта истребителей МиГ, находившихся в авиационных полках, дислоцированных на бывших польских, а ныне советских территориях — в Западной Белоруссии и Западной Украине.

Когда полковник упомянул о МиГах, я понял, почему выбор авиационного начальства пал на меня. Я был участником проектирования и постройки первых самолетов МиГ, хорошо знал не только конструкцию крыльев и фюзеляжа, но и материал, из которого они изготавливались, и весь технологический процесс их изготовления: оклейку, прессовку, обработку на заводе-изготовителе. Теперешний читатель, видимо, удивленно пожмет плечами: при чем тут оклейка, прессовка и прочее? А дело в том, что первые МиГи имели деревянную конструкцию, и основным материалом для консолей крыла и хвостовой части фюзеляжа служили сосна и так называемая дельта-древесина, представлявшая собой спрессованную древесину, питанную специальными фе-

нольными смолами. Обшивка консолей и хвостовой части фюзеляжа выполнялась из бакелитовой фанеры, оклеиваемой снаружи миткалевой тканью. Естественно, летать такие самолеты могли только в сухую погоду. Им было противопоказано также находиться на открытых аэродромах, ибо в дождь внешняя фанерная обшивка оклеивалась от фюзеляжа и крыльев, и машины становились непригодными к боевому применению. Что касается дельта-древесины, то хотя она и обладала более высокой прочностью, чем обыкновенная сосна, но все же была довольно тяжела, да и ремонтировать детали из нее было практически невозможно. Так что, судя по всему, работа мне предстояла серьезная.

Между прочим, парадокс заключался в том, что МиГи по своим летно-техническим характеристикам были лучшими истребителями того времени. Так, максимальная скорость МиГ-3 достигала 640 км/час, в то время как лучший немецкий истребитель «Мессершмитт-190» развивал не более 570—580 км/час, а «Фокке-Вульф-190» — 604 км/час. МиГ-3 имел также внушительное вооружение: один пулемет калибра 12,7 мм и два — 7,6 мм.

Истребитель Як-1 имел также высокие летно-технические качества и маневренность, его максимальная скорость достигала 580 км/час, он был вооружен одной 20-мм пушкой и двумя 7,62-мм пулеметами.

Истребитель ЛаГГ-3 также начал поступать в войска в 1940 году, его максимальная скорость составляла 549 км/час, дальность полета — 790 км, вооружение — одна 20-мм пушка, один 12,7-мм пулемет и два 7,62-мм.

По дальности полета всех превосходил МиГ-3 — 1250 км, затем шел Як-1 — 850 км и ЛаГГ-3 — 790 км. На МиГе стоял и самый мощный мотор — 1350 л.с., а на Як-1 и ЛаГГ-3 — 1050 л.с. Что касается количества этих

машин, то больше всего было построено Як-1 — 8721 самолет, ЛаГГ-3 — 6528, МиГ-3 — 5753. Но в то время в авиационных частях преобладали МиГи: на них было переучено большинство наших летчиков. Вместе с тем все эти боевые машины были все-таки еще не полностью освоены летным составом. Если же к слабой выучке прибавить еще и конструктивные недостатки, обусловленные применением дерева, фанеры и миткаля вместо алюминия, как это было у немцев, то становилась понятной озабоченность авиационного командования боеспособностью летных частей. Мне предстояло внести свою лепту в повышение этой боеспособности — организовать на месте ремонт истребителей, преимущественно МиГ-3. Задача осложнялась тем, что самолеты стояли на полевых аэродромах, где не было ни ангаров, ни стационарных мастерских, а в походных мастерских смонтированных на грузовиках, можно было сделать далеко не все. Значит, отдельные детали, части конструкций, не поддающиеся ремонту, придется запрашивать из Москвы.

В конце разговора полковник дал мне совет: «С собой ничего лишнего не берите, все, что надо, получите на месте, возьмите только паспорт, командировочное предписание и разрешение на пребывание в зонах. Соблюдайте осторожность, старайтесь далеко в одиночку не отлучаться и не питаться в общественных столовых».

На следующий день, получив необходимые документы, я уже ехал на запад. В Барановичах предстояла пересадка на другой поезд, так как железнодорожная ветка, шедшая до места назначения, пока еще имела европейскую, т.е. более узкую колею.

Станция освещена одним фонарем, вокруг мрак, попутчиков не видно. Перебираясь через пути, с трудом нахожу нужный поезд. Состав, можно сказать, пуст, в вагоне холодно. Апрельский пейзаж за окном не радует: залитые дождями поля, одинокие белорусские хатки под соломенными крышами, небо в темных тучах. Проводница, молодая полька в белом переднике, принесла стакан чаю и пампушку. Оказалось, что в нашем вагоне только два пассажира, и вообще поезда теперь ходят почти порожняком: люди стали бояться ездить.

— Почему? — наивно спросил я. — Пану виднее, — с каким-то намеком ответила проводница.

Прибыв на место, я не без труда отыскал нужный адрес, по которому располагался штаб авиаторов. Если мне не изменяет память, он занимал часть здания духовной семинарии в глубине старинного парка. Трудно сказать, мешали ли семинарии военные летчики, но она им, точно, не мешала, даже наоборот, так как имела свою телефонную и междугороднюю телеграфную связь, хозяйственную службу и даже собственную охрану.

Представившись руководству штаба и познакомившись с его офицерами, я получил пропуск на аэродромы и в авиационные части, дислоцированные вокруг, порой на весьма значительном удалении. Мне предстояло организовать и провести ремонт самолетов в четырех авиационных полках. В связи с дождливой погодой мне выдали кожаный реглан и летную фуражку, которые придали мне полувоенный вид, что было весьма кстати. Утром на штабной легкой машине вместе с командиром полка Лисицыным я выехал на один из военных аэродромов.

**АЭРОДРОМ БЫЛ** расположен на поле, с правой стороны от взлетной полосы темнел небольшой сосновый лесок, между стволами деревьев просматривались брезентовые палатки для летного состава, столовой и кухни.

На аэродроме по бокам взлетной полосы стояли 15 истребителей МиГ-1, МиГ-3, Як-1 и ЛаГГ-3: пять звеньев по три самолета в каждом. Осмотрев их, я убедился, что все они нуждаются в ремонте. Так, истребители ЛаГГ-3 требовали замены масляных радиаторов, которые текли; один истребитель Як-1 стоял со снятым мотором — его следовало менять; на некоторых машинах имелись повреждения внешней обшивки. Все самолеты требовали ремонта или замены отдельных узлов, а то и полностью какого-то агрегата, мотора, шасси или консолей крыла. Без этого они не могли летать, и, следовательно, эта воинская часть существовала только формально.

Не приходится говорить, насколько технически сложным представлялся ремонт деревянных крыльев и фюзеляжа в полевых условиях при высокой влажности и дождливой погоде.

Места склейки требовали сушки в течение не менее 72 часов при положительной температуре, что было очень трудно, а иногда просто невозможно обеспечить в данных условиях. И все же ремонт фанерной обшивки фюзеляжа и консолей мы сумели наладить довольно быстро. Но наиболее сложным оказался ремонт законцовок консолей, изготовленных из деревянного шпона толщиной 0,5 мм, где находились ограничительные огни. Почти на всех истребителях МиГ-1 и МиГ-3 эти законцовки совершенно развалились от сырости, и чтобы выклеить новые, требовались болванки с точным профилем и конфигурацией концов левого и правого крыльев. Их выклейка по болванке шпоном, сушка, подгонка к крылу, оклейка полотном, покрытие нитролаком — довольно сложная и длительная работа. Поэтому сделали попытку привлечь столяров-краснодеревщиков местной мебельной фабрики, но ничего не получилось. Оказалось, что фабрика уже бездействовала, ее прежний владелец покинул город еще до прихода советских войск, а оставшиеся рабочие, которых мы нашли, наотрез отказались помогать, боясь, как они говорили, прихода Гитлера. Пришлось законцовки привозить из Москвы. Мелкие ремонтные и сварочные работы выполнялись своими силами в походных мастерских. Агрегаты, не поддававшиеся ремонту, например маслорадиаторы для истребителей ЛаГГ-3, моторы или консоли для МиГ, также получали из Москвы. Все, кто выполнял ремонтные работы, действовали исключительно организованно, слаженно, проявляя техническую смекалку. Люди понимали, хотя вслух это не обсуждалось: вот-вот грянет война, надо успеть.

В мае наступили теплые солнечные дни, что облегчило ремонт деревянных конструкций, а главное, их сушку, которую теперь можно было выполнять без применения нагревательных приборов — воздуходувок. Для восстановления деревянных фюзеляжей и крыльев я подготовил инструкции с подробной технологией выполнения работ и эскизами, которые разослали во все авиаполки.

Той весной по делам службы мне не раз доводилось бывать во Львове и окрестных городках. Как-то майским утром с заместителем командира полка по-



ехали на окраину города, где, по слухам, проживал хороший мастер-столяр.

Улицы чистая, уже в весенней зелени. Остановились возле одноэтажного дома за железной оградой. Калитка не заперта. Вокруг — ни души, в доме — тишина. Входим внутрь, все вещи разбросаны, никого нигде нет — пусто. В соседнем здании, куда мы направились в надежде узнать, что случилось, картина та же. Попытались зайти еще в один дом, но калитка оказалась заперта, и хозяев мы так и не дозвались. Впоследствии выяснилось, что многие в те майские дни покидали город в ожидании начала войны.

Вспоминаю, как-то по пути на аэродром мы с полковником Федоровым зашли в кофейню, расположенную напротив высокого старинного костела. Кроме нас, посетителей не было. Когда Федоров отлучился за папиросами, молодая буфетчица-полька быстро под села к моему столику и с волнением заговорила:

— Почему пан здесь? Почему не уезжаете, завтра здесь должны быть немцы. Бегите отсюда сейчас же, вы все погибнете.

На обратном пути я рассказал Федорову об этом разговоре. Он пожал плечами и ничего не ответил.

На майские праздники во Львове, как и положено, состоялась демонстрация. Контраст с Москвой разительный: по улице шла нестройная жидкая колонна, несли какие-то лозунги и небольшой портрет Сталина: люди шагали молча, не глядя по сторонам.

Львов, по крайней мере внешне, не готовился к обороне, на его улицах не было видно баррикад, ходили трамваи, работали магазины, но кинотеатры и городской театр уже закрылись. По вечерам жизнь в городе затихала рано: в десять улицы уже становились пустынными.

По воскресным дням театральная площадь превращалась в рынок, где жители продавали свои вещи, даже мебель. Помнится, тротуары были заставлены картинами, возникали целые галереи, где можно было по очень сходной цене приобрести полотна французских и итальянских мастеров. А вообще-то все продавалось за бесценок.

Бывая во Львове, я останавливался в гостинице «Бристоль». Правда, находился там мало, все больше мотался по аэродромам, но если ночевал, меня

поражала царящая в ней тишина: впечатление создавалось такое, что, кроме меня, в этой гостинице никого нет. По крайней мере, я никого никогда не встречал ни в коридорах, ни в шикарном вестибюле с золочеными нимфами на лестнице и хрустальными люстрами.

Как-то утром гардеробщик, старый еврей в поношенной ливрее, подавая мне реглан и фуражку, осмотревшись по сторонам, тихо спросил:

— Молодой человек, я вижу, вы военный, почему вы не уезжаете из Львова? Завтра сюда должен прийти Гитлер, он вас расстреляет, вы погибнете, подумайте хорошо, уезжайте сегодня же!

— А почему вы сами не уезжаете из Львова, ведь Гитлер не жалует евреев? — ответил вопросом на вопрос.

— А куда мне ехать? — скорбно ответил гардеробщик. — Здесь я родился, здесь моя семья.

В общем, по всему было видно, что тучи войны сгустились. Однако в авиационных частях, на аэродромах, насколько я это знал, продолжалась обычная, хотя и напряженная работа, без видимых признаков какого-либо волнения или беспокойства. В то же время в мае наше командование стало получать все больше сведений о том, что немецкие войска готовятся к удару. Эта информация поступала в основном от местных жителей, которые неведомо какими путями получали ее от своих друзей и родственников, оказавшихся волею судеб по ту сторону границы. Увы, к ним не прислушались. Впрочем, не только к ним.

Более того, офицерскому составу и командованию авиационных полков — не знаю, как это было в других родах войск — в воскресные дни, насколько мне известно, разрешалось посещать свои семьи, жившие в соседних с аэродромами городках или в самом Львове, оставляя за себя в полках дежурных офицеров. Поэтому многие авиационные полки в день начала войны — в воскресенье 22 июня — остались без командного состава. Не исключено, что такое положение было известно немецкому командованию, и, видимо, поэтому именно воскресные были выбраны немцами для начала войны. Однако, все это произошло уже после моего отъезда в Москву.

К.В. ШУЛИКОВ

## КНИЖНАЯ ПОЛКА ВОЕННОГО ИСТОРИКА



Памяти  
погибших  
экипажей  
АПЛ  
«Комсомолец»  
и «Курск»

Обложка  
книги

ТРУДНО переоценить тот вклад, который моряки-подводники внесли в обеспечение национальной безопасности нашего государства. К большому сожалению, уникальный опыт выполнения боевых задач в океанских глубинах приобрелась слишком дорогой ценой. Авторы приуроченной к 100-летию отечественного подводного флота книги\* своим трудом почтили память моряков, погибших на атомных подводных лодках «Комсомолец» и «Курск», всех тех, кто из лодочных отсеков шагнул в бессмертие.

Книга, подготовленная членами Калининградского регионального отделения Академии военных наук и Академии военно-исторических наук Ю.П. Гориним и Ю.В. Зенковым, является продолжением вышедшей в 2002 году документальной повести этих же авторов «Неправда, друг, не умирает...», уже завоевавшей уважение специалистов и всех интересующихся военной историей России и Военно-морского флота. По сравнению с предыдущим очередное издание дополнено двумя новыми главами: о героически погибших 7 апреля 1989 года на атомной подводной лодке «Комсомолец» Сергее Нежугине и Вадиме Зимине и дружбе родителей Александра Гудкова, погибшего на подводной лодке «Курск», с Балтийским военно-морским институтом им. адмирала Ф.Ф. Ушакова и Зареченским детским домом (Калининградская область).

В книгу также включены новые документы, фотографии и стихи, посвященные экипажам атомных подводных лодок «Комсомолец» и «Курск», с честью выполнившим свой воинский долг. Своей книгой авторы хотели, чтобы в истории Военно-морского флота, истории России и сердцах всех ее граждан память о погибших на боевых постах подводниках Вадиме Зимине, Александре Гудкове, Андрее Силогаве, Сергее Фетере, Олеге Насиковском и Борисе Гелетине жила вечно. Они достойны этого.

\* Горин Ю.П., Зенков Ю.В. Золотой запас России: док. повесть о выпускниках Калинингр. ВВМУ, Балт. ВМИ им. адмирала Ф.Ф. Ушакова, героически погибших на атом. подвод. лодках «Комсомолец», «Курск» / Под ред. Д.В. Комкова. Калининград: ФолиАнт: ИП Мишуткина И.В., 2006. 128 с., фот.

Капитан 3 ранга  
В.Г. КИКНАДЗЕ

# ВОЕННО-ИСТОРИЧЕСКАЯ РАБОТА В ПОГРАНИЧНОЙ СЛУЖБЕ СОВЕТСКОГО ГОСУДАРСТВА. 1917—1991 гг.

Здание  
Центрального  
пограничного  
музея ФСБ  
России  
Москва, Яузский  
бульвар, д. 13.



**В** ЧРЕЗВЫЧАЙНО суровых для страны условиях Гражданской войны 8 мая 1918 года приказом Наркомвоенмора в составе оперативного управления Всероссийского главного штаба была образована Военно-историческая часть, на которую возлагались руководство военно-исторической и военно-научной работой в Красной армии, разработка и издание военно-теоретических и военно-исторических трудов<sup>1</sup>.

Согласно декрету СНК РСФСР от 28 мая 1918 года, формированием пограничной охраны России занималось учрежденное при Комиссариате финансов Главное управление пограничной охраны (ГУПО), которое также осуществляло мероприятия военно-исторического характера. В своей повседневной деятельности ГУПО работало под руководством Совета (с 3 июля 1918 г. — Военный совет) пограничной охраны (военный руководитель и два комиссара). Работу военных комиссаров контролировало Всероссийское бюро военных комиссаров<sup>2</sup>. Последние отвечали за политическую и культурно-просветительскую работу, за идейно-политическое воспитание и обучение пограничников, а также за политико-моральное состояние в частях погранохраны<sup>3</sup>.

Летом 1918 года к исполнению своих обязанностей приступили комиссары округов и районов. 1 июля была издана временная инструкция для военно-политических комиссаров частей пограничной охраны. В принятом на V Всероссийском съезде Советов постановлении (июль 1918 г.) перед военными ставилась задача «по скорейшей подготовке и воспитанию нового командного состава» Красной армии<sup>4</sup>.

Для непосредственного ведения научно-исследовательской работы Наркомат по военным делам 13 августа 1918 года учредил при Военно-исторической части

Военно-историческую комиссию по описанию Первой мировой войны 1914—1918 гг. Комиссия подготовила и издала 39 научных трудов по истории Первой мировой войны и 13 работ по истории Гражданской войны. Тогда же, в 1918-м, при Военно-морской академии была создана Военно-историческая комиссия по исследованию опыта Первой мировой войны на море<sup>5</sup>.

Военный совет погранвойск неоднократно в своих приказах отмечал доблесть в борьбе с врагами наиболее отличившихся на фронтах Гражданской войны пограничных частей. Немалая заслуга в этом принадлежала военно-политическим комиссарам округов и районов. Согласно принятой 9 сентября 1918 года инструкции на них возлагалась ответственность не только за организацию и формирование пограничной охраны, а также отбор и назначение на соответствующие должности лиц, ответственных за организацию и проведение военно-исторической деятельности в армии<sup>6</sup>.

17 сентября 1918-го приказом ГУПО в помощь политическим комиссарам при Главном управлении создан Военно-политический инспекторский отдел, взявший «на себя политическое руководство, агитационно-просветительскую работу, а также функции политического и фактического контроля как всей пограничной полосы, так и бывшего Главного пограничного управления»<sup>7</sup> (отдел расформирован в том же году; в сентябре 1918 г. упразднена и Военно-историческая часть).

Однако с целью дальнейшей активизации военно-исторической работы военкомы ГУПО выступили с обращением в ЦК РКП(б) о

введении в штат округов должности помощника военкома, а в районах — помощников военкомов. Приказом ГУПО от 29 ноября 1918 года штаты были утверждены. 13 ноября 1918-го приказом РВСР в ходе реорганизации Всероглавштаба в составе его Организационного управления был образован Военно-исторический отдел (ВИО), в который вошли Военно-ученый архив, Московский архив и библиотека, а с декабря того же года — Военно-историческая комиссия (Комиссия по исследованию и использованию опыта войны 1914—1918 гг.), состоявшая из трех секций: оперативной, военного искусства и технически-административной<sup>8</sup>.

В приказе от 1 января 1919 года руководство ГУПО особо отметило важность совершенствования политической работы в частях, выступило с призывом о развертывании идеологической, просветительской и воспитательной работы среди пограничников. В документе отмечалась необходимость достижения «политического сознания и понимания каждым в отдельности красноармейцем переживаемого момента»<sup>9</sup>.

В апреле 1919 года Всероссийское бюро военных комиссаров было упразднено и создан Политический отдел Реввоенсовета Республики, преобразованный в мае того же года в Политуправление РВСР. К нему перешло руководство военно-исторической (партийно-политической, пропагандистской и воспитательной) работой в армии и на флоте, в том числе и в пограничных войсках<sup>10</sup>.

**К** СЕРЕДИНЕ 1919 года обстановка на границе резко обострилась. В связи с расширением фронтов Гражданской войны пограничные войска были

мобилизованы и по постановлению Совета рабочей и крестьянской обороны (СРКО) от 18 июля 1919-го переданы на время военных действий в полное ведение Народного комиссара по военным делам. Приказом от 11 сентября 1919 года ГУПВ и его политический аппарат были расформированы. К этому времени (август 1919 г.) в связи с очередной реорганизацией центрального аппарата Красной армии учредили самостоятельный Военно-исторический отдел<sup>11</sup>.

Приказом Реввоенсовета Республики от 23 января 1920 года утверждалась единая структура политорганов Красной армии. При Управлении войск ВЧК, бригадах, дивизиях, начальниках войск ВЧК границ создавались политсекретариаты, при командирах частей вводились должности комиссара или помощника, а в подразделениях – политрука, на которые и возлагалась военно-историческая (политико-просветительская и воспитательная) работа. 29 июля 1920-го в информационно-историческом отделе Оперативного управления Полевого штаба РВСР было создано историческое отделение.

24 ноября 1920-го Совет труда и обороны (СТО) возложил ответственность за охрану границ на ВЧК и ее особый отдел. 19 января 1921 года последовало постановление СТО о создании специальных войск ВЧК, на которые возлагалась охрана границ страны. В их состав вошли войска Внутренней службы, а также воинские части Красной армии, обслуживающие особые отделы по охране границ<sup>12</sup>.

Изменения коснулись и системы военно-исторических органов, организации работы по боевой подготовке и идейно-политическому воспитанию пограничников. 10 февраля 1921 года Полевой штаб РВСР и Всероглаштаб были переформированы в единый Штаб РККА. В него входил и ВИО, обязанный «поставлять» тот военно-научный материал, который ложился «в основу работ Совета обороны»<sup>13</sup>.

С марта 1921 года, в соответствии с резолюцией X съезда РКП(б), «руководство политико-просветительской работой» в армии осуществлялось Главполитпросветом Наркомпроса (до конца 1920-х годов — Политуправления Красной армии). В июле 1921-го вышло Положение о политсекретариате войск ВЧК<sup>14</sup>. Одновременно с 30 апреля того же года Военно-историческая часть была ликвидирована, а Военно-историческую комиссию под первоначальным наимено-

ванием, получившую новую задачу — изучение опыта Гражданской войны, в мае ввели в состав управления 1-го помощника начальника Штаба РККА.

Декретом ВЦИК от 6 февраля 1922 года была упразднена ВЧК. Часть ее функций передана Государственному политическому управлению (ГПУ), сформированному в составе Народного комиссариата по военным делам РСФСР. В августе по приказу ГПУ политсекретариат войск переименован в политотдел войск ГПУ (ПОРЕСП), позднее — в Главную политическую инспекцию. В июне 1923 года для усиления руководства политическим и военно-историческим воспитанием личного состава окружные политсекретариаты были преобразованы в политические отделы войск ГПУ<sup>15</sup>.

По приказу РВС от 4 декабря 1922 года Военно-историческую комиссию переподчинили Высшему военному редакционному совету. В состав комиссии вошли видные военные ученые и военачальники: А.А. Брусиллов, М.Д. Бонч-Бруевич, А.М. Зайончковский, В.Н. Клембовский, А.А. Свечин и др.

**П**О ПОСТАНОВЛЕНИЮ от 27 сентября 1922 года (приказ ГПУ от 13 октября 1922 г.) охрана «сухопутной и морской границы РСФСР во всех отношениях» была передана в ведение ГПУ, для чего создан Отдельный пограничный корпус. Вопросы боевой готовности и обучения войск относились к ведению соответствующих отделов штаба войск ГПУ. При этом политико-просветительская работа в корпусе возлагалась на политотдел войск ГПУ, структуру которого утвердили в сентябре 1922 года. Несколько позднее, 4 ноября, приказом по войскам ГПУ было объявлено Положение о политической работе с военнослужащими Отдельного пограничного корпуса войск ГПУ. По решению ЦК РКП(б) от 1 декабря 1922 года партийно-воспитательная работа в пограничных частях передавалась в полное ведение политорганов войск ГПУ<sup>16</sup>.

28 июля 1923-го приказом ГПУ был сформирован самостоятельный Отдел пограничной охраны, который подчинялся непосредственно заместителю председателя ГПУ и решал вопросы по охране границы<sup>17</sup>.

В октябре 1923 года политико-просветительская работа в войсках была возложена на органы военного ведомства, для урегулирования строевой, хозяйственной и политико-просветительской жизни войск сформированы инспекции войск ГПУ.

2 ноября 1923-го вышло постановление Президиума ЦИК СССР о преобразовании Государственного политического управления (ГПУ) при НКВД РСФСР в Объединенное государственное политическое управление (ОГПУ) при СНК СССР. В ОГПУ входило в том числе Главное управление пограничной охраны и войск ОГПУ<sup>18</sup>.

В связи с объединением пограничных органов и войск ОГПУ ЦК партии 21 января 1924 года циркулярным указанием местным партийным органам предložил «произвести слияние соответствующих партячеек и осуществлять руководство парторботой в пограничных отрядах и их комьячейках, согласовывая ее с местными политорганами войск ОГПУ». Руководство политико-просветительской и воспитательной работой в войсках ОГПУ было передано из политорганов Красной армии в политорганы войск ОГПУ<sup>19</sup>.

В феврале 1924 года началось преобразование организационно-штатной структуры погранохраны и органов управления ею. Пограничные органы и пограничные войска губернии теперь подчинялись начальнику губотдела ГПУ. Тогда же была создана Главная политическая инспекция войск ОГПУ, а 24 июля 1925 года введено Положение о политаппарате отдельной части Погранохраны и Внутренних войск ОГПУ<sup>20</sup>.

В марте 1924 года был образован Военно-исторический отдел Оперативного управления Штаба РККА, выполнявший следующие задачи: руководство всей военно-исторической работой в армии; организация и проведение научных исследований в области строительства Красной армии; изучение и использование опыта боевых операций периода Гражданской войны; проведение конференций военно-исторического характера на сборах комсостава армии.

Большой вклад внесли сотрудники отдела и в совершенствование военно-теоретической базы, разработку на ее основе новых воинских уставов и наставлений, а также военно-исторической литературы. В 1924—1925 гг. появились Временный полевой устав, Временный устав гарнизонной службы, Устав корабельной службы и др.

**В** СООТВЕТСТВИИ с приказом ОГПУ от 6 ноября 1926 года Отдел пограничной охраны и Главная инспекция войск ОГПУ были объединены в Главное управление пограничной охраны и войск ОГПУ (ГУПО и ВОГПУ). Вместо Главной политической инспекции был создан политот-



**Командно-политический  
состав Высшей пограничной  
школы  
1924 г.**

дел Погранохраны и войск ОГПУ. 30 октября 1928-го ЦК ВКП(б) принял постановление «О политико-моральном состоянии Красной армии», положенное в основу всей партийно-политической и воспитательной работы в пограничной охране. Приказом ОГПУ от 7 августа 1929 года объявлено Положение о политаппарате отдельной части погранохраны и внутренних войск<sup>21</sup>.

В феврале 1932-го РВС СССР принял решение о воссоздании Военно-исторического отдела при Управлении по исследованию и использованию опыта войн Штаба РККА. Одновременно (февраль 1932 г.) была организована Комиссия по изданию документов империалистической войны 1914—1918 гг.<sup>22</sup>.

Согласно постановлению ЦИК СССР от 10 июля 1934 года, образован общесоюзный НКВД с включением в его состав ОГПУ и созданием в нем Главного управления государственной безопасности (ГУГБ) и Главного управления пограничной и внутренней охраны (ГУПВО) НКВД СССР. Политотдел ГУПО и ВОГПУ реформирован в политотдел ГУПВО; в 1934—1936 гг. в его составе были два отделения: по руководству политграмотностью и культуры пропаганды. В связи с увеличением численности частей и подразделений пограничной и внутренней охраны, усложнением решаемых ими задач в конце 1937 года пограничная и внутренняя охрана переименованы в войска, а ГУПВО — в Главное управление пограничных и внутренних войск (ГУПВВ) НКВД СССР<sup>23</sup>.

2 февраля 1939 года постановлением СНК СССР (приказ НКВД от 8 марта 1939 г.) ГУПВВ было реорганизовано, на его базе создано 6 самостоятельных управ-

лений, в том числе Главное управление пограничных войск (ГУПВ) НКВД СССР. На базе Политотдела Погранохраны и внутренних войск НКВД образовалось Политуправление погранвойск НКВД СССР, Положение о котором было утверждено 15 сентября 1939-го. В 1939—1940 гг. в Политуправление входили отдел партийной пропаганды, агитации и печати, отдел культурно-просветительской работы. С осени 1939 года в штате Политуправления Погранвойск — редакция журнала «Пограничник»<sup>24</sup>.

Приказом НКВД СССР от 17 августа 1940-го было упразднено Политическое управление пограничных войск и создано Главное управление политической пропаганды войск НКВД СССР, в составе которого находилось Управление политпропаганды Пограничных войск. Политотделы в пограничных округах были переформированы в отделы политической пропаганды. В феврале 1941 года Главное управление политической пропаганды войск НКВД СССР было преобразовано в Управление политической пропаганды<sup>25</sup>.

Активизация военно-исторической деятельности в этот период была обусловлена проявлениями военной угрозы и необходимостью усиления воспитательной работы в РККА.

**В**ЕЛИКАЯ Отечественная война 1941—1945 гг. внесла серьезные коррективы в организацию и проведение военно-исторической работы в армии, в том числе в пограничных войсках. 29 июня 1941 года была издана директива ЦК партии и СНК СССР, призвавшая мобилизовать все организации и все силы народа для разгрома врага<sup>26</sup>. В тот же день Управление политической пропаганды войск НКВД

СССР направило в пограничные округа указание о содержании агитационно-пропагандистской работы в условиях начавшейся войны.

16 июля 1941-го на основании Указа Президиума Верховного Совета СССР «О реорганизации органов политической пропаганды и введении института военных комиссаров в Рабоче-крестьянской Красной армии» Управление политической пропаганды пограничных войск НКВД СССР было преобразовано в Политическое управление пограничных войск НКВД СССР. Введение в армии должностей военных комиссаров (в штабах, дивизиях и полках) и политических руководителей (в батальонах, ротах, батареях и эскадрах) способствовало подъему «героического духа» в рядах Красной армии, превращению каждой войсковой части «в монолитную, несокрушимую силу, разящую врага»<sup>27</sup>.

10 августа 1941-го было утверждено Положение о Генеральном штабе, в структуре которого имелся военно-исторический отдел (создан в мае 1942 г., в марте 1944 г. переформирован в Управление). В штаты фронтов, видов ВС и управлений родов войск входили отделы по использованию опыта войны. Обобщение и внедрение в практику обучения войск, командных кадров и штабов боевого опыта, опыта партийно-политической и идейно-воспитательной работы осуществлялось также соответствующими структурами Главного политуправления РККА и ВМФ, ГУПВ НКВД СССР, военно-историче-

ским сектором при Институте истории АН СССР (образован в 1943 г.).

Сотрудники военно-исторического отдела (Управления) Генштаба регулярно выезжали на фронт, собирали материалы, готовили директивные документы по изучению и использованию опыта войны. Они вели работу по систематизации получаемых с мест сведений и научному описанию боевых операций. Регулярно издавались «Сборники материалов по изучению опыта войны» (с 1942 г.), «Сборники тактических примеров» (с 1944 г.), материалы по внедрению боевого опыта в практику подготовки войск и командного состава и т.д. Для распространения в действующей армии готовились наставления и инструкции, памятки и бюллетени.

Основными документами, регулирующими военно-историческую деятельность в армии, в том числе в пограничных войсках, работу по сбору и обработке материалов, представляемых штабами соединений Красной армии, были директива Генштаба от 25 августа 1941 года и подготовленная в ноябре 1942-го инструкция по изучению и использованию опыта войны в штабах фронтов и армий. Боевой опыт, героические примеры борьбы с врагом доводились до войск в приказах Ставки ВГК, Генерального штаба и центральных управлений наркомата обороны, широко распространялись путем подготовки специальных листовок, брошюр, сборников материалов, подготовленных управленческими политпросветработы. При этом большое внимание уделялось изучению конкретных боев, сражений и операций, установлению закономерностей в развитии военного искусства, выявлению особенностей организации и ведения боевых действий и выработки на этой основе рекомендаций для войск.

12 сентября 1941 года ГУПВ направило в войска указание о подготовке описаний боевых действий частей на фронте, 27 марта 1943-го был издан приказ НКО о сборе памятников и реликвий Великой Отечественной войны. 9 августа того же года появился приказ начальника ПВ НКВД СССР «Об усилении воинского воспитания личного состава на боевых традициях погранвойск». Положено начало работе по изучению боевой истории погранвойск и установлению памятников и мемориальных досок на местах славных боев пограничников, начиная с 1920-х годов<sup>28</sup>.

**И**ЗМЕНЕНИЯМ в период Великой Отечественной войны подвергалась штатная структура Политуправления войск НКВД. Так, на 4 декабря 1941-го в штате Политуправления было пять отделов, в том числе отдел пропаганды и агитации, отдел культпросветучреждений и отдел по работе среди комсомольцев. В октябре—ноябре 1942 года в составе Политуправления осталось всего два отдела (организационно-партийной работы, пропаганды и агитации)<sup>29</sup>.

С 1942 года Политуправление Пограничных войск — вновь в штате ГУПВ. Его структура вплоть до конца 1940-х годов оставалась почти неизменной: кроме двух отделов (организационно-партийной работы, пропаганды и агитации), отделений по работе среди комсомольцев и кадров политсостава, в него входила редакция журнала «Пограничник»<sup>30</sup>.

24 мая 1943 года ЦК ВКП(б) принял постановление «О реорганизации структуры партийных и комсомольских организаций в Красной армии и усилении роли фронтовых, армейских и дивизионных газет». Уже в июне—июле в пограничных округах Закавказья и Средней Азии начали выходить окружные газеты «Пограничник Грузии», «Пограничник Азербайджана», «Пограничник Армении» и «Пограничник Туркмении»<sup>31</sup>.

23 марта 1946 года было сформировано Управление по изучению опыта войны (с 1949 г. — Военно-историческое управление) Генштаба. Основное внимание в своей деятельности сотрудники военно-исторических структур Генерального штаба Советской армии во второй половине 1940-х — первой половине 1960-х годов сосредоточили на работе по сбору и систематизации документальных и вещественных материалов о Великой Отечественной войне, по изучению и обобщению боевого опыта частей и соединений, по подготовке и изданию сборников документов, монографий и учебников, научно-популярных очерков и других материалов<sup>32</sup>.

В марте 1947 года ЦК ВКП(б) утвердил Положение о политических органах Вооруженных Сил СССР. 20 мая 1950-го вышло постановление Совета Министров СССР о реорганизации ГУПВ. По приказу МГБ СССР от 23 августа 1950 года вновь был организован штаб Пограничных войск, управление ликвидировали.

В 1952-м Военно-историческое управление преобразуется в Военно-исторический отдел Военно-научного управления Генерального штаба; в мае 1953-го

Военно-историческое управление восстановлено, но вскоре вновь преобразовано в Военно-исторический отдел Военно-научного управления Генштаба<sup>33</sup>.

**В** СЕНТЯБРЕ 1957 года ЦК партии принял постановление о подготовке многотомного труда «История Великой Отечественной войны Советского Союза 1941—1945 гг.». В соответствии с этим постановлением в Пограничных войсках развернулась научно-исследовательская работа по изучению истории погранвойск, их вклада в разгром немецко-фашистских войск в годы войны<sup>34</sup>.

Важным в деле политического воспитания личного состава погранвойск явилось постановление ЦК партии и Совета Министров СССР от 3 октября 1963 года «О создании военных советов округов Пограничных войск», отвечавших за боевую готовность и политико-моральное состояние личного состава войск. В своей повседневной деятельности они использовали новые формы, методы и подходы при совершенствовании политико-воспитательной работы. В 1969-м был создан военный совет Пограничных войск<sup>35</sup>.

С конца 1960-х годов в системе Пограничных войск СССР значительный вклад в организацию и проведение военно-исторической работы вносили военно-научные подразделения ГУПВ, военных учебных заведений и других структур.

В частности, приказом КГБ СССР от 14 мая 1969 года в штат ГУПВ был введен единый отдел военно-научной работы и военно-учебных заведений, 19 января 1976-го разделенный на два самостоятельных отдела. Приказом КГБ при СМ СССР от 10 июня 1977 года были созданы научная исследовательская лаборатория разработки отдельных проблем партийно-политической работы в Пограничных войсках и научно-исследовательская лаборатория разработки отдельных проблем оперативно-служебной деятельности Пограничных войск ГУПВ<sup>36</sup>.

Видимые недостатки в деятельности военно-исторических органов по изучению и пропаганде военной истории получили оценку в приказе министра обороны СССР от 9 апреля 1977 года «О совершенствовании военно-исторической работы в Вооруженных Силах СССР». 10 апреля 1978-го Военно-научное управление Генерального штаба ликвидировали, часть его военно-исторического отдела была слита с отделом хранения документальных материалов Генерального

штаба, который в свою очередь в апреле—мае того же года преобразовали в Историко-архивный отдел Генерального штаба<sup>37</sup>.

Сложная социально-политическая ситуация в стране конца 1980 — начала 1990-х годов, новые принципы обеспечения безопасности России и связанные с этим изменения в организации и функционировании системы охраны государственной границы настоятельно потребовали дальнейшего совершенствования военно-исторической работы. В июне 1991 года в соответствии с решением руководства Министерства обороны СССР и директивой Генерального штаба от 28 июня 1991 года на базе Историко-архивного отдела Генштаба был создан Историко-архивный и военно-мемориальный центр, на который с момента создания ВС РФ (1992 г.) возложили руководство военно-исторической работой.

Структурные изменения, связанные с социально-политической ситуацией в стране, произошли и в составе Пограничных войск. В соответствии с Указом Президента СССР от 11 января 1991 года Политическое управление пограничных войск было ликвидировано, заменено на Военно-политическое управление. Указом Президента СССР от 29 августа 1991 года военно-политические органы в Вооруженных Силах СССР и в Войсках КГБ СССР были упразднены. В Пограничных войсках были исключены Политуправления и политотделы, введены отделы по работе с личным составом и должности заместителей командиров по воспитательной работе<sup>38</sup>.

3 декабря 1991 года КГБ СССР преобразован в Межреспубликанскую службу безопасности, Центральную службу разведки и Комитет по охране государственной границы СССР (КОГГ СССР), в январе следующего года создано Министерство безопасности России и МВД России<sup>39</sup>.

25 декабря 1991 года был утвержден временный штат КОГГ, в Главный штаб Пограничных войск включен Отдел научной работы, оперативной подготовки и командных пунктов, а в Главное управление подготовки войск — Управление по работе с личным составом (с отделом работы с личным составом и отделом морально-психологической подготовки)<sup>40</sup>.

**В** ДАЛЬНЕЙШЕМ задача активизации военно-исторической работы в пограничном ведомстве успешно реализовывалась в рамках Федеральной по-

граничной службы — Главного командования Пограничных войск (Федеральной пограничной службы) России<sup>41</sup>.

## ПРИМЕЧАНИЯ

<sup>1</sup> Российский государственный военный архив (РГВА). Ф 11. Оп. 4. Д. 66. Л. 1, 3; Оп. 281. Д. 1. Л. 17; *Бориснев С.В.* Военно-историческая работа в Вооруженных Силах Советского государства (1918—1991 гг.). М.: ВУ, 2003. С. 31.

<sup>2</sup> Известия ВЦИК. 1918. 6 апр.

<sup>3</sup> Центральный пограничный музей (ЦПМ) ФСБ РФ. Док. фонд. П. 251; Из истории войск ВЧК и пограничной охраны: Документы и материалы. 1917—1921 гг. М., 1958. С. 356, 357.

<sup>4</sup> Из истории войск ВЧК и пограничной охраны. С. 317; Декреты Советской власти. М., 1959. Т. 2. С. 541—544.

<sup>5</sup> Советская Военная Энциклопедия: В 8 т. М., 1976. Т. 2. С. 224; Двухсотлетие Военного министерства. 1802—2002 гг. Очерки истории Военного министерства. М.: РИЦ ГШ ВС РФ, 2003. С. 317; *Паршин В.В., Половецкий С.Д.* Военно-историческая работа в Вооруженных Силах Российской Федерации. М.: ВУ, 2003. С. 10.

<sup>6</sup> РГВА. Ф. 39. Оп. 1. Д. 8. Л. 55; Оп. 2. Д. 3. Л. 62—64 об.; *Заланский К.М.* Военно-историческая работа в русской армии (XVIII — начало XX вв.). М.: ВУ, 2004. С. 29, 98, 104.

<sup>7</sup> В.И. Ленин и охрана государственной границы СССР: Сборник документов и статей. М., 1970. С. 239.

<sup>8</sup> *Португальский Р.М., Хорьков А.Г.* Военно-историческая работа. М.: Воениздат, 1990. С. 29.

<sup>9</sup> РГВА. Ф. 39. Оп. 2. Д. 3. Л. 11; Часовые советских границ: Краткий очерк истории пограничных войск СССР. М., 1984. С. 33.

<sup>10</sup> РГВА. Ф. 39. Оп. 1. Д. 10. Л. 51; КПСС в резолюциях и решениях съездов, конференций и пленумов ЦК. 8-е изд. М., 1970. Т. 2. С. 35, 65; Правда. 1979. 26 мая.

<sup>11</sup> РГВА. Ф. 6. Оп. 4. Д. 244. Л. 54 об.; Двухсотлетие Военного министерства. С. 309.

<sup>12</sup> Центральный пограничный архив (ЦПА) ФСБ России. Ф. 14. Оп. 5. Д. 338, 340.

<sup>13</sup> *Фрунзе М.В.* Собр. соч. М.; Л. 1926. Т. 2. С. 32.

<sup>14</sup> КПСС в резолюциях... Т. 2. С. 242—246; Гражданская война и военная интервенция в СССР: Энциклопедия. М.: Советская Энциклопедия, 1983. С. 152, 666.

<sup>15</sup> Собрание узаконений (СУ) РСФСР. 1922. № 16. Ст. 160; ЦПМ ФСБ России. Док. фонд. П. 15. Д. 1. Л. 14—16.

<sup>16</sup> ЦПМ ФСБ РФ. Док. фонд. П. 18. Д. 7. Л. 47; ЦПА ФСБ РФ. Ф. 14. Оп. 4. Д. 1а. Л. 5; В.И. Ленин и охрана государственной границы СССР. С. 141—152; Часовые советских границ. С. 306.

<sup>17</sup> ЦПА ФСБ РФ. Ф. 14. Оп. 4. Д. 1а. Л. 31—33, 36—38.

<sup>18</sup> СУ РСФСР. 1924. № 12. Ст. 105; Из истории советских пограничных войск. 1921—1927 гг.: Документы и материалы. М., 1963. С. 298; На страже границ Рос-

сии: Учебное пособие по общественно-государственной подготовке солдат (матросов) и сержантов (старшин) органов и войск ФПС России, проходящих службу по призыву. М.: Граница, 1997. Ч. 2. С. 267.

<sup>19</sup> ЦПМ ФСБ РФ. Док. фонд. П. 17. Д. 33.

<sup>20</sup> Там же; ЦПА ФСБ РФ. Ф. 14. Оп. 2. Д. 47. Л. 1; На страже границ России. Ч. 2. С. 267, 268.

<sup>21</sup> ЦПА ФСБ РФ. Ф. 14. Оп. 2. Д. 47; Оп. 4. Д. 1а; Собрание законов (СЗ) СССР. 1934. № 36. Ст. 283; Из истории советских пограничных войск. 1928—1934 гг.: Документы и материалы. М., 1971. С. 750—752; Граница России. 2003. № 41. С. 11.

<sup>22</sup> Военная Энциклопедия: В 8 т. М., 1994. Т. 2. С. 162.

<sup>23</sup> ЦПА ФСБ РФ. Ф. 14. Оп. 4. Д. 1а. Л. 266; Д. 2. Л. 80—82, 183; Д. 8. Л. 90; Оп. 2. Д. 48. Л. 14—34; СЗ СССР. 1934. № 36. Ст. 283; Из истории советских пограничных войск. 1928—1934 гг. С. 704.

<sup>24</sup> ЦПМ ФСБ РФ. Док. фонд. П. 342. Д. 3; ЦПА ФСБ РФ. Ф. 14. Оп. 2. Д. 48. Л. 35—66, 88—91; Оп. 4. Д. 9. Л. 100—103.

<sup>25</sup> ЦПА ФСБ РФ. Ф. 14. Оп. 4. Д. 2. Л. 305—307; Из истории советских пограничных войск. 1935 — июнь 1941 гг.: Документы и материалы. М., 1973. С. 484, 485.

<sup>26</sup> Великая Отечественная война (1941—1945). Краткий научно-популярный очерк. М., 1973. С. 508.

<sup>27</sup> КПСС о Вооруженных Силах Советского Союза: Документы. 1917—1968. М., 1969. С. 305, 306; Правда. 1941. 18 июля.

<sup>28</sup> ЦПА ФСБ РФ. Ф. 14. Оп. 13. Д. 16. Л. 134, 135; Календарь памятных дат Российской военной истории. М., 1999. С. 125.

<sup>29</sup> ЦПА ФСБ РФ. Ф. 14. Оп. 2. Д. 48. Л. 115—124.

<sup>30</sup> Там же. Л. 156—164; Оп. 4. Д. 4. Л. 349—357.

<sup>31</sup> Часовые южной границы: Краткий очерк о боевом пути пограничных войск Средней Азии. Ташкент, 1970. С. 300; КПСС в резолюциях... М., 1971. Т. 6. С. 55, 56.

<sup>32</sup> Центральный архив Министерства обороны РФ (ЦАМО РФ). Ф. 15. Оп. 1820. Д. 1. Л. 159—160; Д. 3. Л. 57—76.

<sup>33</sup> Там же. Д. 3. Л. 57—76; Военная энциклопедия. Т. 2. С. 162.

<sup>34</sup> Вопросы идеологической работы: Сборник важнейших решений КПСС (1954—1961). М.: Госполитиздат, 1961. С. 111.

<sup>35</sup> ЦПА ФСБ РФ. Ф. 357. Оп. 15. Д. 58. Л. 2; Часовые советских границ. С. 230.

<sup>36</sup> Летопись пограничных войск КГБ СССР. М.: Воениздат, 1981. С. 526.

<sup>37</sup> Справка истории создания и развития военно-исторических органов в Вооруженных Силах России, СССР и Российской Федерации (1917—2000 гг.). М.: ВИЦ ВС РФ, 2000; *Бориснев С.В.* Указ. соч. С. 40, 41.

<sup>38</sup> Военная Энциклопедия. Т. 2. С. 182; 2002. Т. 6. С. 480; Календарь памятных дат Российской военной истории. С. 304.

<sup>39</sup> МВД России: Энциклопедия. М.: Общероссийская редакция МВД России; издательский дом «Олма-ПРЕСС», 2002. С. 554.

<sup>40</sup> ЦПА ФСБ РФ. Ф. 14. Оп. 135. Д. 3. Л. 160—249.

<sup>41</sup> Воен.-истор. сборник ФПС РФ. № 1. М., 1998. С. 26; На страже границ России. Ч. 2. С. 10.

# СУДЬБА ГЕНЕРАЛЬНОГО ШТАБА ПОЛКОВНИКА Ф.Е. МАХИНА

**Ф**ЕДОР Евдокимович Махин родился в Иркутске 15 апреля 1882 года<sup>1</sup> в семье ветерана туркестанских походов и Крымской войны, кавалера полного банта знака отличия Военного ордена урядника Оренбургского казачьего войска Евдокима Васильевича Махина. Детство Ф.Е. Махина прошло в Сибири. В 1895 году он возвратился с семьей в станицу Буранную.

Федор Евдокимович начал службу в 1900 году писарем войскового хозяйственного правления Оренбургского казачьего войска. В 1904-м окончил Оренбургское казачье юнкерское училище по первому разряду, был выпущен в чине хорунжего и направлен на службу в 6-й Оренбургский казачий полк. Принимал участие в подавлении революционных беспорядков в Поволжье. Возможно, именно этот опыт повлиял на формирование у него социалистических убеждений. В 1905—1907 гг., находясь на службе в 7-м Оренбургском казачьем полку, действовавшем в Саратовской губернии, Ф.Е. Махин исполнял должность полкового казначея. В 1908-м за отличия по службе его наградили орденом Св. Станислава 3-й степени. В том же году он получил чин сотника.

В 1908 году Ф.Е. Махин поступил в Академию Генерального штаба. Окончил ее по первому разряду с причислением к Генеральному штабу. За отличные успехи его наградили орденом Св. Анны 3-й степени, предоставили право преподавания курса военной истории в военных училищах и направили на службу в престижный Киевский военный округ<sup>2</sup>.

В Первую мировую войну Ф.Е. Махин служил в штабах 8-й и 6-й армий и 47-го армейского корпуса. Награжден орденами Св. Станислава 2-й степени с мечами, «за отличия в делах против неприятеля» орденом Св. Анны 2-й степени с мечами (1915 г.), «за отличия в делах против неприятеля и труды, понесенные во время военных действий» орденом Св. Анны 4-й степени с надписью: «За храбрость» — Аннинским оружием<sup>3</sup>, орденом Св. Владимира 4-й степени с мечами и бантом, Вы-

сочайшим благоволением «за отлично-усердную службу и труды»<sup>4</sup>, а также мечами и бантом к ордену Св. Анны 3-й степени.

27 июля 1917 года Федор Евдокимович получил назначение на должность начальника штаба 3-й стрелковой дивизии<sup>5</sup>. Согласно аттестации 29 августа 1917-го, «службу знает и любит ее. Трудную обязанность начальника штаба выполняет образцово. Работает с большой энергией, уверенно и продуктивно, вникая в суть дела. В обстановке быстро и отлично разбирается, проявляя широкую инициативу. Неся обязанности начальника штаба, не раз во время боевых операций проявлял отличное знание строевой службы и показал свою полную подготовленность к командованию отдельной частью. Имеет солидный боевой опыт. К подчиненным настойчиво требователен и в высшей степени заботлив; всегда доступен. Солдаты его понимают и любят, хотя, безусловно, у них популярности не ищет. Характера ровного, всегда активен, самостоятелен, общителен и тактичен. Здоровья крепкого, очень вынослив. При всякой боевой обстановке совершенно спокоен, тверд и неустранимо уверен в выполнении составленного плана действий. Вполне подготовлен и заслуживает назначения на должность командира полка, и вне очереди. Отличный»<sup>6</sup>.

В 1917 году (по другим данным, уже в 1906 г.<sup>7</sup>) Ф.Е. Махин вступил в партию социалистов-революционеров (ПСР), возглавив штаб военной организации партии, а через год по приказу ЦК партии поступил на службу в Красную армию<sup>8</sup>, получив назначение на должность начальника оперативного отделения штаба военного руководителя Московского района (вместо К.К. Байова)<sup>9</sup>. За свою деятельность Федор Евдокимович даже удостоился высокой оценки председателя Высшей военной инспекции Н.И. Подвойского, считавшего, что этот офицер обладал «великим боевым опытом, запасом совершеннейших знаний... ни один день не оставался в стороне, когда правительство призвало к созданию вооруженных сил РСФСР»<sup>10</sup>.



Ф.Е. Махин

Ф.Е. Махин был назначен на ответственный пост начальника Уфимского полевого штаба и командующего 2-й армией (26 июня — 3 июля 1918 г.), сменив В.В. Яковлева (перешел на сторону Комуча осенью 1918 г.)<sup>11</sup>. Произошло назначение не без помощи бывшего прапорщика Мартыянова, тоже эсера, служившего в штабе советского Восточного фронта<sup>12</sup>. По имеющимся данным, приказ подписал командующий большевистским Восточным фронтом левый эсер М.А. Муравьев<sup>13</sup>.

Всего за неделю своей деятельности Ф.Е. Махин изменил оперативный план штаба, похитил важные документы. Надо сказать, что в Уфе подпольная работа против красных была поставлена на широкую ногу, и не один только Ф.Е. Махин был послан туда белым подпольем<sup>14</sup>. Сам он при подходе чехословацких войск к Уфе выехал из города со своим адъютантом навстречу командире Поволжской группы чехословацких войск полковнику Станиславу Чечеку и заявил ему примерно следующее: «Я начальник штаба красных войск в Уфе. Зная о вашем приближении, я разослал все части так, что вы можете войти в город беспрепятственно. Дальнейшее мое личное пребывание в городе — невозможно. Возвратиться туда мне нельзя... Идите на эту крепость смело, не раздумывайте, достаточно одной части, чтобы забрать город»<sup>15</sup>. Таким образом, Ф.Е. Махин фактически сдал город белым. На сторону противника он перешел, когда, по некоторым данным, уже было издано постановление об его аресте<sup>16</sup>.

Казалось бы, у эсеров появился свой человек в руководстве Народной армии самарского Комуча. Ф.Е. Махин вполне мог возглавить армию, однако этого

не случилось. Своими он был встречен со значительной долей недоверия<sup>17</sup>.

14 июля 1918 года белыми был занят Хвалынский. Вскоре после своего перехода на сторону Комуча Ф.Е. Махин возглавил части Народной армии Хвалынского района (с 17 июля 1918 г.) с подчинением полковнику А.С. Бакичу<sup>18</sup>. Начальником штаба Ф.Е. Махина стал капитан Руссет. К 15 августа 1918 года. Махину были подчинены Хвалынская добровольческая дружина и Вольский отдельный конный дивизион<sup>19</sup>.

В отличие от других старших офицеров, участвовавших в борьбе с большевиками, Ф.Е. Махин по своим политическим взглядам был убежденным противником монархии. По этой причине в Народной армии Комуча он пришелся, что называется, ко двору. Политическая позиция Махина в виде тезисов изложена в его записке «О ближайших задачах, стоящих на очереди в связи с вопросом о возобновлении войны с Германией» от 17 июля 1918 года: подъем народных масс на борьбу при опоре на рабочих и крестьян; единственно возможный лозунг — «Земля и воля, независимая демократическая Россия»; борьба с большевиками<sup>20</sup>.

Ф.Е. Махин должен был, действуя от Сызрани и Хвалынска, овладеть Вольском. Хвалынский имел исключительное значение как база для новых формирований и операций в направлении на Саратов и Николаевск. Офицер действовал практически без помощи чехов, причем, по мнению одного из мемуаристов, «лишь его способностями и мужеством можно объяснить те результаты, которых он достигал при этом»<sup>21</sup>. В подчинении Ф.Е. Махина помимо других частей находились казаки 2-го Оренбургского казачьего полка. У Хвалынска Федор Евдокимович сосредоточил свои главные силы (около 3000 человек), которые затем перешли в наступление на красных по правому берегу Волги. Сам он действовал на левом берегу, на правом его замещал капитан Руссет. Обманув противника, Махин двинул свой отряд на Вольск. Расстояние между двумя городами составляло 70 верст. Левый фланг белых прикрывала речная флотилия, главные силы двигались по берегу Волги.

Уже 26 июля 1918 года Ф.Е. Махин получил благодарности Комуча за победу, одержанную им два дня назад на хвалынском направлении<sup>22</sup>. 28 июля пришла благодарственная телеграмма подполковника С. Чечка<sup>23</sup>.

Отряд Ф.Е. Махина не имел резервов и не превышал даже в лучшие периоды своего существования 3500 человек. Стержень его, по мнению одного из мемуаристов, составляла рота чехословаков под командованием Гусарека<sup>24</sup>. Другой автор, правда, полагал, что ядро составляли балаковские мужики<sup>25</sup>. Балаково тогда было большим селом неподалеку от г. Вольска.

Вольск был занят во многом благодаря внутреннему восстанию. Пробыв в городе не более суток, Ф.Е. Махин продолжил преследование красных. Его удар удачно пришелся в стык 1-й и 4-й армий противника (около 28 тыс. штыков и сабель, почти 80 орудий, свыше 380 пулеметов). В общей сложности войска Ф.Е. Махина в ходе наступления продвинулись на 40—50 км<sup>26</sup>. Часть войск во главе с капитаном Касаткиным двигалась по линии железной дороги на Аткарск. Однако основной удар Махина был направлен вниз по Волге. Судя по всему, он рассчитывал овладеть Саратовом и соединиться с осажденными Царицын донскими казаками, однако этого не случилось. В 60 верстах за Вольском вниз по Волге произошел встречный бой между силами Махина, рвавшимися к Саратову, и красными, после чего наступление на этом направлении приостановилось.

Далее Махин сосредоточил усилия на других участках, расширяя подконтрольную ему территорию и содействуя соседям. Операции его на правобережье Волги были достаточно успешными, несмотря на то, что ему противостояли отряды такого талантливого командира, как В.И. Чапаев. Войска Махина летом 1918 года освободили от красных юго-западную часть Самарской и северную часть Саратовской губерний.

Ф.Е. Махин действовал в нескольких направлениях от Хвалынска — на запад, юго-запад, юг и юго-восток, помогая своими операциями и уральским казакам. Федор Евдокимович отличался большой личной храбростью. Так, в бою под Ливянской 8 августа 1918 года, находясь на передовой, всего в 100 шагах от неприятеля, он был ранен ружейной пулей в лицо, однако руководил боем до конца<sup>27</sup>.

Красные в Ливянке имели большие запасы имущества и около 500 тыс. рублей. Первоначальный успех войск Ф.Е. Махина сменился неудачей после провокации красных, надевших отличительные знаки Народной армии и вывесивших белые флаги.

После очередного ранения, 20 августа 1918 года, постановлением Комуча «за проявленное мужество и самоотвержение в боях против большевиков» Ф.Е. Махин был произведен в полковники<sup>28</sup>. К 26 августа 1918 года в Народной армии Хвалынского района числились 329 офицеров, 10 врачей, 10 военных чиновников, 109 унтер-офицеров, 1282 добровольца, 1790 военнообязанных при 631 лошади<sup>29</sup>. Таким образом, боевой состав войск Махина был равен 3510 бойцам.

Однако инициатива уже переходила к красным. Наступление Махина застопорилось под Николаевском, которым его отряд овладел лишь на один день — 20 августа<sup>30</sup>. Уже утром 21 августа в город вошли чапаевцы<sup>31</sup>. Войска Народной армии отошли на Хвалынский. В частях вспыхнула эпидемия тифа и малярии.

6 сентября в 18 ч Махин вторично взял Вольск, ворвавшись в город фактически на плечах красных. Причем ему удалось разбить Вольскую советскую дивизию, погибли ее начальник и начальник штаба, в плен попали около 400 человек, были захвачены вся дивизионная артиллерия (6 орудий), пулеметы и делопроизводство штаба дивизии<sup>32</sup>. Наступление красных на Хвалынский не состоялось. 9 сентября генерал-майор С. Чечек поздравил Махина с успешными действиями<sup>33</sup>, но уже 12 сентября 1918 года красные без сопротивления вновь овладели Вольском. 17 сентября под ударами 1-й и 4-й красных армий пал Хвалынский. Впрочем Махин почти сразу вернул город, который вторично был оставлен лишь 29 сентября. Его войска из-под Хвалынска отошли к Сызрани и далее к Самаре<sup>34</sup>. В течение лета и осени 1918 года, фактически непрерывно находившиеся в боях, они были сильно утомлены. На подступах к Сызрани в районе деревни Ореховки Махин дал двухдневный решающий бой и разбил красных. Разъезды его отряда дошли до Хвалынска, но это уже не изменило общей стратегической обстановки.

5 октября Махин, пользовавшийся огромным авторитетом и в Народной армии, и у чехов<sup>35</sup>, вступил в командование всеми русскими частями Самаро-Сызранского района и должен был оборонять Самару. Он развернул поистине кипучую деятельность. Формировал дружины ополченцев, занимался эвакуацией Комуча. 6 октября он отдал приказ 1-му офицерскому батальону выступить на позиции для прикрытия эвакуации, однако офицеры отказались выполнять приказ, угро-



жая Махину арестом, после чего самовольно ушли в тыл. В ответ Махин приказал расформировать батальон и разжаловать мятежников в рядовые<sup>36</sup>. Однако вышестоящее начальство отменило этот приказ, рекомендовав офицерам принести извинения. Авторитет Федора Евдокимовича оказался подорван.

7 октября 1918 года пала Самара. Махин был назначен командующим Поволжским фронтом, а с 9 октября возглавил Бузулукский участок фронта (позднее — Бузулукская группа Юго-Западной армии)<sup>37</sup>. В эти дни он занимался эвакуацией имущества узловой станции Кинель, что ему успешно удалось осуществить. Уже 18 октября Махин получил назначение на должность командующего войсками Ташкентской группы и начальника 1-й Оренбургской казачьей пластунской дивизии (должности совмещались) с зачислением по Оренбургскому казачьему войску<sup>38</sup>. 20 октября он выбран в Ак-Булак<sup>39</sup>. Начальником штаба Ф.Е. Махина стал его соратник по борьбе в Поволжье капитан Руссет, позднее — штабс-капитан Касаткин. Бузулукскую группу возглавил полковник А.С. Бакич.

Многие члены ПСР склонны были видеть в Махине потенциального военного вождя. В частности, председатель Комуча В.К. Вольский в своем докладе на заседании IX Совета партии эсеров (июнь 1919 г.) заявил: «Только один был у нас, один, чей образ светлым лучом врезался в каждого, кто только с ним встречался. Знаток военного дела, подлинный военный вождь, организатор, глубоко понимавший душу народа и знавший ключ к его душе, полный личного бесстрашия и храбрости и глубочайшей преданности идее демократического восстановления России — таков был незабвенный Федор Евдокимович Махин...»<sup>40</sup>.

19 ноября (по другим данным, 20-го) атаман А.И. Дутов сообщил А.В. Колчаку по прямому проводу, что Комитет Учредительного собрания своими воззваниями мешает ему работать и нарушает спокойствие. Опасность заговора для белых заключалась в том, что в числе его организаторов были представители нескольких разноплановых и достаточно влиятельных политических сил: член ЦК ПСР В.А. Чайкин, башкирский лидер А.-З. Валидов, казахский лидер и автономист М. Чокаев, представители оренбургской казачьей интеллигенции: командующий Ташкентской группой Юго-Западной армии генерального штаба полков-

ник Ф.Е. Махин и атаман 1-го (Оренбургского) военного округа полковник К.Л. Каргин. Несмотря на кажущуюся «реакционность» казачьей столицы, именно в Оренбурге заговорщики могли рассчитывать на поддержку воинских частей, входивших в состав Юго-Западной армии А.И. Дутова и непосредственно подчиненных ярым противникам оренбургского атамана А.-З. Валидову и Ф.Е. Махину. Захватив власть, заговорщики могли расколоть антибольшевистский лагерь на востоке России и тем самым привести к падению всего Восточного фронта. Башкирский лидер А.-З. Валидов, судя по его воспоминаниям, ненавидел А.В. Колчака больше, чем многие эсеры, и открыто называл его своим врагом<sup>41</sup>. Противоречия резко усилились после обнародования 21 ноября приказа А.В. Колчака о ликвидации казахского и башкирского правительств и роспуске Башкирского корпуса. Впоследствии, в январе 1919 года Башкирское правительство заявило, что считает этот приказ недействительным и приступает к восстановлению корпуса<sup>42</sup>.

22 ноября в командование корпусом вступил сам А.-З. Валидов. По мнению генерала И.Г. Акулинина, последний вел постоянные переговоры по прямому проводу с членами Учредительного собрания в Уфе<sup>43</sup>. Для координации подпольной работы в Оренбург прибыл член ЦК ПСР, лидер туркестанских эсеров, политик крайнего левого толка В.А. Чайкин. Он был давним другом А.-З. Валидова, и они легко нашли общий язык<sup>44</sup>.

А.-З. Валидов лично инспектировал верные ему части на Актюбинском фронте 6 и 25 ноября. Именно там он встретился с будущими заговорщиками: полковниками Ф.Е. Махиным и К.Л. Каргиным (до революции некоторое время находился под негласным надзором полиции<sup>45</sup>, происходил из той же станции Буранной, что и отец Ф.Е. Махина), представителями уральцев и договорился с ними о мерах против А.И. Дутова<sup>46</sup>.

В ночь на 2 декабря 1918 года (по другим данным, 6 декабря<sup>47</sup>) заговорщики провели свое единственное совещание в Оренбурге, в здании караван-сарая — резиденции башкирского правительства.

Был утвержден состав будущего объединенного правительства трех стран (Казахстан, Башкурдистан, Казачье государство). полковник Ф.Е. Махин — главнокомандующий, атаман 1-го военного округа К.Л. Каргин — Вой-

сковой атаман Оренбургского казачьего войска<sup>48</sup>, А.-З. Валидов — представитель Башкурдистана; представитель Алаш-Орды в Оренбурге С.К. Кадирбаев (ранее — уполномоченный Комуча по Тургайской области)<sup>49</sup> — представитель Казахстана; М. Чокаев получил пост министра внешних связей; В.А. Чайкин — должность в этом правительстве<sup>50</sup>. Есть сведения о нерешительности заговорщиков, в частности, К.Л. Каргин предлагал повременить с арестом А.И. Дутова<sup>51</sup>.

Во время совещания в Оренбурге были расквартированы четыре башкирских стрелковых полка (1, 2, 4 и 5-й), Атаманский дивизион Оренбургского казачьего войска, 1-й Оренбургский казачий запасный полк, в котором обучались молодые казаки, конвойная сотня и караульная рота, а также артиллерийские и технические части<sup>52</sup>. Таким образом, у заговорщиков при опоре на башкирские части были все основания рассчитывать на победу. Однако поручик Али-Ахмед Велиев (Ахметгали) (по характеристике А.-З. Валидова, татарский купец из Челябинска)<sup>53</sup> донес о тайном совещании коменданту г. Оренбурга — капитану А. Заваруеву. Тот в свою очередь предупредил об этом главного начальника Оренбургского военного округа генерального штаба генерал-майора И.Г. Акулинина. Сразу же были приведены в боевую готовность Атаманский дивизион и запасный полк, установлено наблюдение за караван-сараяем и казармами башкирских частей, в распоряжение коменданта города вызваны русские офицеры, служившие в башкирских полках. Однако, поняв, что инициатива перешла к сторонникам А.И. Дутова, А.-З. Валидов в полдень 2 декабря выехал из города. Остановился он в селе Ермолаевка Оренбургского уезда Оренбургской губернии. Попытка заговора против власти А.И. Дутова и А.В. Колчака не удалась.

В приказе по штабу 1-й Оренбургской казачьей пластунской дивизии от 10 декабря 1918 года сообщалось, что начальник дивизии полковник Ф.Е. Махин, находящийся в служебной командировке в Омске, снят с довольствия<sup>54</sup>. На следующий день дивизия была упразднена.

Думаем, легенда об аресте Ф.Е. Махина и тем более о его убийстве во Владивостоке или в Харбине сибирскими офицерами<sup>55</sup> была инспирирована воспоминаниями К.С. Бурегова<sup>56</sup>. На самом деле после провала заговора Ф.Е. Махин был выслан из войска в Омск с гарантией личной безопасно-

сти, откуда через Владивосток выехал за границу. В Омске Ф.Е. Махин, по свидетельству С.А. Щепихина, якобы честно заявил А.В. Колчаку, что не может служить при диктатуре<sup>57</sup>.

Период пребывания Ф.Е. Махина в эмиграции малоизвестен. По всей видимости, он первоначально отправился в Японию<sup>58</sup>. В 1919 году перебрался во Францию (Париж), сотрудничал в изданиях партии социалистов-революционеров «Pour la Russie» и «Воля России», активно участвовал в работе «Административного центра» — эсеровской организации, направленной на свержение советской власти и занимавшейся разведывательной деятельностью на территории Советской России (одним из лидеров этой организации был А.Ф. Керенский), с ноября 1920 года состоял в коллегии службы связи центра<sup>59</sup>. В это время Махин должен был отправиться в Софию для организации пункта связи на Одессу, Крым и Кавказ, но был направлен руководством центра на работу в Париж<sup>60</sup>, затем переехал в Прагу.

Когда началось Кронштадтское восстание, Махин и другие эсеры, оказавшиеся в те дни в Ревеле, должны были содействовать повстанцам. Федор Евдокимович принимал участие в формировании эсеровских дружин и отрядов из числа бывших участников Белого движения на Северо-Западе России для содействия кронштадтцам<sup>61</sup>. Кроме того, ревельская группа делала все возможное для осведомления общественности о событиях этого выступления<sup>62</sup>. Весной 1921 года Ф.Е. Махин предполагал, что в России зреет народное антибольшевистское движение<sup>63</sup>.

Будучи опытным генштабистом, Федор Евдокимович занимался расшифровкой писем, поступавших из Советской России<sup>64</sup>. Сохранились кодовые имена, присвоенные ему и другим эсерам для секретной внутрипартийной переписки. Ф.Е. Махина звали Самуилом, Георгом и Никанором<sup>65</sup> (для сравнения: социалисты — бактерии, революция — буря, большевики — должники, контрреволюция — засуха, правые — солитеры, члены Учредительного собрания — патриции)<sup>66</sup>.

На проходившем в Праге 16—24 ноября 1923 года первом съезде заграничных организаций ПСР Ф.Е. Махина избрали членом Областного комитета заграничных организаций партии — руководящего партийного органа в зарубежье.

В 1923 году Ф.Е. Махин переехал в Белград. Заведовал бел-

градским отделением Земгора. После его реорганизации, в 1924-м, стал председателем Земгора в Югославии. Одновременно состоял и в чешском Земгоре<sup>67</sup>. Создал при этой организации русскую библиотеку, получившую многие советские издания<sup>68</sup>, ряд мастерских и школ, научный институт по изучению России при Земгоре (возглавлял институт с 1927 г.). Земгор оказывал помощь русским беженцам в трудоустройстве<sup>69</sup>. При белградском Земгоре в 1927-м Ф.Е. Махин создал «Союз увечных и престарелых воинов», в который входили в основном лица, исключенные из официальной белогвардейской организации «Союз русских военных инвалидов, а также те, кто не были признаны военными инвалидами»<sup>70</sup>.

Военная эмиграция поспешила отмежеваться от Ф.Е. Махина. Известно, что на него собирались компрометирующие материалы<sup>71</sup>.

Федор Евдокимович был основателем сербско-русского журнала «Русский архив» (1928—1937 гг.), посвященного политике, культуре и экономике России (главный редактор — В.И. Лебедев) и «Общества для изучения советской культуры».

С 1934 по 1938 год Федор Евдокимович являлся хранителем архива партии социалистов-революционеров, что свидетельствует об особом доверии к нему со стороны партийного руководства. В эмиграции он проявил себя как автор ряда публикаций о Вооруженных Силах СССР и международном положении, посылал корреспонденции в газету «Новое русское слово».

С 8 мая 1929 года Ф.Е. Махин вступил в ряды масонской ложи Слога<sup>72</sup>, в 1933-м состоял в ложе в г. Земуне. По всей видимости, это объясняется желанием установить неформальные контакты с местной элитой. В 1920—1930-х годов он часто ездил в Прагу и Париж, что, очевидно, было связано с его политической деятельностью. Несмотря на эсеровские убеждения, Ф.Е. Махин оставался верующим человеком. Как вспоминал один из современников, «Махин — старовер, который сохранил все русские черты и стать, и если на него надеть шапку стрельца, то не нужно и грима, был бы живой памятник Москве XVII века»<sup>73</sup>.

Федор Евдокимович не присоединился к той части эмиграции, которая для борьбы с большевистским режимом готовилась поддержать любого внешнего врага СССР<sup>74</sup>. В 1932 году он наряду с некоторыми другими эсеровскими деятелями подписал

резолюцию по поводу японской оккупации Маньчжурии. Резолюция призывала в случае войны между Японией и СССР «быть со своим народом и препятствовать всеми способами попыткам захвата принадлежащих России территорий»<sup>75</sup>. В 1936-м Ф.Е. Махин был среди подписавших заявление «Россия под угрозой войны и эмиграция», где содержался призыв поддержать СССР в случае возможной войны. Также он вошел в редколлегия оборонческого сборника «Проблемы», три выпуска которого, по сути — апология советского режима, были напечатаны в 1934 и 1936 гг. в Париже.

В конце 1930-х годов Ф.Е. Махин был идейно близок Республиканско-демократическому объединению в Париже, в 1938-м участвовал в работе Оборонческого движения и опубликовал в Париже книгу «Красная армия», прославлявшую Советские Вооруженные Силы. Как свидетельствовали его соратники по партии, Ф.Е. Махин вошел в сталинистски настроенное крыло партии.

Наконец, в 1939 году он порвал с эсерами и вступил в ряды Компартии Югославии<sup>76</sup>, находившейся тогда в подполье. Недавно были опубликованы сведения о том, что Ф.Е. Махин был связан и с нелегальной работой. Он интересовал итальянскую разведку, которая установила с ним контакт через советского нелегала Р. Бирка. Сам Федор Евдокимович сумел завербовать некоего агента Милка из группы советского нелегала Крума, занимавшегося Балканами<sup>77</sup>. По всей видимости, вскоре на крючке у всеильного НКВД оказался и Ф.Е. Махин.

В апреле 1941 года, после нападения немцев на Югославию, он примкнул к партизанам и ушел с сербскими четниками в Сараево, а затем в горные районы (Черногория). Здесь пригодились его военные знания. Ф.Е. Махин выступил одним из организаторов партизанского движения в Югославии, командовал отрядом в четнической армии генерала Дражи Михайловича<sup>78</sup>. Затем состоял советником при Верховном штабе Иосипа Броз Тито, став одним из его приближенных. Парадокс истории: вместе участник Белого движения на Востоке России Ф.Е. Махин и югославский интернационалист Тито, борющийся в Сибири с белыми<sup>79</sup>.

Ф.Е. Махин работал в отделе радио и пропаганды штаба Народно-освободительной армии Югославии (по некоторым данным, заведовал им), затем был начальником исторического отделения Генерального штаба

югославской армии, одновременно писал большие пропагандистские статьи о А.В. Суворове и М.В. Фрунзе. Помимо опубликованной в 1945 году в Белграде брошюры «Наша регулярная армия» перу Ф.Е. Махина принадлежат еще несколько произведений на сербском языке<sup>50</sup>.

Ф.Е. Махин верил в демократизацию большевизма. В 1944 году после поражения немцев он посетил СССР. В феврале 1944-го его произвели в генерал-лейтенанты югославской армии. Деятельность Ф.Е. Махина была отмечена высшими наградами, установленными коммунистическим режимом в Югославии, в частности орденом Белого орла, а также советским орденом Ленина. По окончании Второй мировой войны Федора Евдокимовича назначили начальником военных архивов Югославии. В этот период он сотрудничал с коммунистической газетой «Борьба», способствовал возвращению в СССР части золота, вывезенного чехами из Сибири<sup>51</sup>.

Скончался Ф.Е. Махин в Белграде 2 июня 1945 года, вскоре после возвращения из командировки в СССР. Подобное совпадение вызвало разного рода версии о том, что смерть генерала не была естественной. Как бы то ни было, он похоронен на белградском Новом кладбище как национальный герой Югославии, его именем названа одна из улиц Белграда.

## ПРИМЕЧАНИЯ

<sup>1</sup> Российский государственный военный архив (РГВА). Ф. 1412(К). Оп. 1. Д. 13336. Л. 48.

<sup>2</sup> Российский государственный военно-исторический архив (РГВИА). Ф. 544. Оп. 1. Д. 1343. Л. 11 об., 20 об., 68 об., 111.

<sup>3</sup> Там же. Ф. 409. Оп. 1. Д. 184169. Л. 73.

<sup>4</sup> Высочайший приказ от 29 августа 1916 г. // Высочайшие указы о чинах военных. 1916. Август. С. 44. См.: Библиотека РГВИА. Инв. № 14834.

<sup>5</sup> РГВА. Ф. 11. Оп. 5. Д. 125. Л. 97.

<sup>6</sup> РГВИА. Ф. 409. Оп. 3. Д. 5713. Л. 2 об.

<sup>7</sup> Судебный процесс над социалистами-революционерами (июнь—август 1922 г.): Подготовка. Проведение. Итоги. Сб. док. М., 2002. С. 895.

<sup>8</sup> Лебедев В.И. Борьба русской демократии против большевиков. Записки очевидца и участника свержения большевистской власти на Волге и в Сибири. Нью-Йорк, 1919. С. 21; Майский И.М. Демократическая контр-революция. М.; Пг., 1923. С. 151, 152.

<sup>9</sup> РГВА. Ф. 11. Оп. 5. Д. 122. Л. 357.

<sup>10</sup> Цит. по: Каминский В.В. Почему генштабист РККА Ф.Е. Махин «открыл ворота» Уфы белому Комучу 4 июля 1918 г.? // История белой Сибири. Материалы 5-й международной научной конференции. 4—5 февраля 2003 года. Кемерово, 2003. С. 142.

<sup>11</sup> Гражданская война в Поволжье. 1918—1920. Казань, 1974. С. 63.

<sup>12</sup> Семенов (Васильев) Г. Военная и боевая работа партии социалистов-революционеров за 1917—18 гг. Берлин, 1922. С. 40; В свете приведенных выше данных нельзя согласиться с мнением В.В. Каминского о том, что Ф.Е. Махин на службе в РККА и при переходе на сторону белых действовал якобы исключительно исходя из неких «социально-бытовых настроений». См.: Каминский В.В. Указ. соч. С. 141.

<sup>13</sup> Ненароков А.П. Восточный фронт. 1918. М., 1969. С. 101.

<sup>14</sup> РГВА. Ф. 40218. Оп. 1. Д. 178. Л. 58 об.

<sup>15</sup> Чечек С. От Пензы до Урала (Доклад, сделанный в Обществе участников волжского движения) // Воля России (Прага). 1928. № 8—9. С. 264.

<sup>16</sup> Государственный архив Российской Федерации (ГА РФ). Ф. Р-5881. Оп. 1. Д. 764. Л. 24.

<sup>17</sup> Майский И.М. Указ. соч. С. 152.

<sup>18</sup> ГА РФ. Ф. Р-127. Оп. 1. Д. 8. Л. 99, 99 об.

<sup>19</sup> Список войсковых частей, учреждений и заведений Народной армии. Составлен к 15 августа 1918 года. (Публ. А.А. Каревского.) // Белая гвардия. Исторический альманах. 1999—2000. № 3. С. 99.

<sup>20</sup> Из архива В.И. Лебедева. От Петрограда до Казани // Воля России (Прага). 1928. № 8—9. С. 193—194; ГА РФ. Ф. Р-5881. Оп. 1. Д. 387. Л. 3 об., 4.

<sup>21</sup> Там же. Д. 764. Л. 22.

<sup>22</sup> РГВА. Ф. 39548. Оп. 1. Д. 1. Л. 13 об.

<sup>23</sup> Там же. Л. 14.

<sup>24</sup> ГА РФ. Ф. Р-6605. Оп. 1. Д. 8. Л. 14.

<sup>25</sup> Голеевский Н.Н. Лето на Волге 1918 год // Russian Emigre Archives. Vol. 2. Fresno, 1973. С. 251.

<sup>26</sup> Гражданская война в СССР. Т. 1. Подавление внутренней контрреволюции. Срыв открытой интервенции международного империализма (октябрь 1917 г. — март 1919 г.). М., 1980. С. 185.

<sup>27</sup> ГА РФ. Ф. Р-5881. Оп. 1. Д. 764. Л. 41.

<sup>28</sup> РГВА. Ф. 39548. Оп. 1. Д. 1. Л. 51 об.

<sup>29</sup> Там же. Д. 16. Л. 119.

<sup>30</sup> Кутяков И.С. Боевой путь Чапаева. Изд. 4-е. Куйбышев, 1969. С. 37.

<sup>31</sup> Хлебников Н.М., Евланцев П.С., Володихин Я.А. Легендарная чапаевская. Изд. 2-е, испр. и доп. М., 1970. С. 61.

<sup>32</sup> РГВА. Ф. 39548. Оп. 1. Д. 17. Л. 241, 241 об.

<sup>33</sup> Там же. Л. 6.

<sup>34</sup> Там же. Ф. 39551. Оп. 1. Д. 7. Л. 212, 212 об.

<sup>35</sup> ГА РФ. Ф. Р-10055. Оп. 2. Д. 7. Л. 5 об., 10 об., 12 об.

<sup>36</sup> РГВА. Ф. 39551. Оп. 1. Д. 7. Л. 219 об., 220.

<sup>37</sup> Там же. Л. 92 об.

<sup>38</sup> Приказ по Оренбургскому казачьему войску № 326. 18 октября 1918 года. См.: РГВА. Ф. 40327. Оп. 1. Д. 16. Л. 189.

<sup>39</sup> Там же. Ф. 40307. Оп. 1. Д. 35. Л. 13.

<sup>40</sup> Судьба Учредительного собрания. Доклад председателя Комуча В.К. Вольского. (Публ. С.А. Павлюченкова.) // Исторический архив (Москва). 1993. № 3. С. 138.

<sup>41</sup> Тоган З.-В. Воспоминания. Борьба мусульман Туркестана и других восточных тюрок за национальное существование и культуру. М., 1997. С. 175.

<sup>42</sup> РГВА. Ф. 40786. Оп. 1. Д. 3. Л. 112.

<sup>43</sup> Акулинин И.Г. Колчак и атаман Дутов... // Возрождение (Париж). 1930. № 1711. 7 февраля. С. 2.

<sup>44</sup> Тоган З.-В. Указ. соч. С. 106, 117, 118.

<sup>45</sup> Государственный архив Оренбургской области (ГАОО). Ф. 10. Оп. 4. Д. 420. Л. 278, 278 об.

<sup>46</sup> Тоган З.-В. Указ. соч. С. 187.

<sup>47</sup> Национально-государственное устройство Башкортостана (1917—1925 гг.). Документы и материалы: В 4 т. Т. 2. Ч. 1 Уфа, 2002. С. 10.

<sup>48</sup> РГВА. Ф. 461(К). Оп. 2. Д. 142. Л. 18.

<sup>49</sup> ГА РФ. Ф. Р-749. Оп. 1. Д. 39. Л. 48, 48 об.

<sup>50</sup> Там же. Ф. Р-9427. Оп. 1. Д. 391. Л. 1.

<sup>51</sup> Иртыш. Голос Сибирского казачьего войска. 1919. №7. 28(15) февраля. С. 16.

<sup>52</sup> Состав частей гарнизона г. Оренбурга на момент заговора удалось узнать из единственного документа — Приказа по гарнизону г. Оренбурга № 79 от 18 ноября 1918 г. с объявлением очереди мытья частей в городских банях на неделю вперед. См.: РГВА. Ф. 40213. Оп. 1. Д. 2347. Л. 50.

<sup>53</sup> Тоган З.-В. Указ. соч. С. 187.

<sup>54</sup> РГВА. Ф. 39866. Оп. 1. Д. 1. Л. 17.

<sup>55</sup> См.: Гонтер К.Я. Четыре катастрофы: воспоминания. Рига, 6/г. С. 107.

<sup>56</sup> Буревой К.С. Колчаковщина. М., 1919. С. 14.

<sup>57</sup> ГА РФ. Ф. Р-6605. Оп. 1. Д. 8. Л. 37.

<sup>58</sup> По всей видимости, о нем написал В.Г. Болдырев в своих воспоминаниях: «Токио. 30 января. Заходил Махин. Он встревожен падением Оренбурга и другими неблагоприятными сведениями из Сибири. Опять уговаривает меня поехать в Париж, где, по его мнению, мой голос авторитетного военного и бывшего члена правительства имел бы большой вес». См.: Болдырев В.Г. Директория. Колчак. Интервенция. Воспоминания. Новониколаевск, 1925. С. 176.

<sup>59</sup> ГА РФ. Ф. Р-5893. Оп. 1. Д. 19. Л. 12.

<sup>60</sup> Там же. Д. 30. Л. 4.

<sup>61</sup> Судебный процесс над социалистами-революционерами. С. 827.

<sup>62</sup> Вишняк М.В. Годы эмиграции 1919—1969. СПб., 2005. С. 120.

<sup>63</sup> Работа эсеров за границей. По материалам Парижского архива эсеров. М., 1922. С. 15.

<sup>64</sup> Вишняк М.В. Указ. соч. С. 141.

<sup>65</sup> ГА РФ. Ф. Р-5893. Оп. 1. Д. 4. Л. 6, 19; Д. 5. Л. 19; Д. 85. Л. 23.

<sup>66</sup> Там же. Д. 4. Л. 1—3, 6—7.

<sup>67</sup> Очерк деятельности Объединения российских земских и городских деятелей в Чехословацкой Республике («Земгор»). 17 марта 1921 года — 1 января 1925 года. Прага, 1925. С. 12.

<sup>68</sup> Сухомлин В. Гитлеровцы в Париже // Новый мир. 1965. № 11. С. 152.

<sup>69</sup> ГА РФ. Ф. Р-6094. Оп. 1. Д. 85. Л. 3.

<sup>70</sup> Там же. Ф. Р-5968. Оп. 1. Д. 121. Л. 60.

<sup>71</sup> Там же. Ф. Р-5893. Оп. 1. Д. 24. Л. 84, 84 об.

<sup>72</sup> РГВА. Ф. 1412(К). Оп. 1. Д. 13336. Л. 48.

<sup>73</sup> Руска галерија сликара А.Л. Билица // Руски архив. Часопис за политику, культуру и привреду русије (Белград). 1931. № 13. С. 15.

<sup>74</sup> См.: Чему свидетели мы были... Переписка бывших царских дипломатов 1934—40. Сб. док. 1934—1937. М., 1998. Кн. 1. С. 58.

<sup>75</sup> Цит. по: The Socialist-Revolutionary Party After October 1917. P. 744.

<sup>76</sup> Voina Enciklopedija. Drugo izdanje. Т. 5. Beograd, 1973. С. 208.

<sup>77</sup> Мотов В. Пришло время рассказать... Финал (Бирк в Италии) // Новости разведки и контрразведки. 2004. № 19—20(196).

<sup>78</sup> Серков А.И. Русское масонство 1731—2000. Энциклопедический словарь. М., 2001. С. 530.

<sup>79</sup> Гиренко Ю.С. Сталин — Тито. М., 1991. С. 3.

<sup>80</sup> Voina Enciklopedija. Drugo izdanje. Т. 5. Beograd, 1973. С. 208.

<sup>81</sup> Серков А.И. Указ. соч. С. 530.

# «ЕСЛИ БЫ БРАТ МОЙ НЕ БЫЛ ВОЕННЫМ МИНИСТРОМ»

Записки о революционных событиях и Гражданской войне в России в 1917–1922 гг.

**В.В. САВИНКОВ**

**Д**О БЕНДЕР я ехал почти в пустом вагоне, но дальше началось что-то невообразимое: на всех станциях были такие массы солдат, каких я не видывал и на фронте, поезда осаждали толпы, в сравнении с которыми виденные мною три месяца назад [цепи атакующих противника] казались ничтожными. Большую часть этих [масс и этой] толпы составляли дезертиры, поскольку бегство с фронта, в пехоте во всяком случае, приняло повальный характер. Из-за того что добровольно возвращающиеся дезертиры не несли никаких наказаний, возникла особая профессия, появились так называемые летчики. Суть столь печального явления такова: дезертир, явившись к этапному коменданту где ему вздумалось, объявлял, что желает вернуться в свою часть. При этом называл [реальный, но чужой] полк, по возможности удаленный от действительного места его службы. Дезертира снабжали суточными деньгами, а то и обмундированием, давали железнодорожное «предложение» (проездной документ) и отправляли [по его же собственному назначению], предварительно накормив на этапе. Доехав до места назначения, хитрец уничтожал документы, продавал полуценные вещи и в невозможном рваном виде являлся... к новому этапному коменданту, где началось все сначала. Так что по железнодорожным путям России в это время разъезжало множество солдат, распродававших казенное обмундирование и продававших зря казенные деньги. Количество пассажиров на крышах и буферах вагонов, не говоря уже о самих вагонных помещениках, бывало настолько велико, что вагонные рессоры оседали и иногда даже лопались, вызывая крушения поездов. Не одна тысяча солдат нашла свою смерть под

колесами вагонов, свалившись с крыши или буфера. Были случаи, когда мосты, под которыми проходили поезда, начисто снимали головы неосторожных путешественников на крыше.

Все прелести путешествия в подобных условиях мне пришлось испытать во время пересадки на какой-то станции, к которой поезд подошел уже переполненным. С величайшим трудом мы с Князевым втиснулись в вагон второго класса, старый, без купе, разделенный на отделения только скамьями. Так как сесть было негде, я попытался устроиться стоя у ближайшего окна. Но только успел пробраться к нему, как поезд начали осаждают солдаты. Пассажиры с ужасом ждали этого момента, передавая вполголоса друг другу о том, как на такой-то станции солдаты выкидывали публику с детьми и вещами, как на другой — заставили пассажиров стоять, а сами расселись на местах; о том, как солдаты оскорбляли «буржуев», били [кого попало] и пр. и пр. Защищаться никому и в голову не приходило, ждали в страхе — авось «помилуют». Я сказал, что солдаты потому главным образом и безобразничают, что не встречают никакого отпора. В виде примера я привел случай, когда один мой московский знакомый, статский, человек сильный и решительный, «набил морды» нескольким солдатам, пытавшимся выкинуть его из купе. Настроение в вагоне колебалось: чувствовалось, что публика готова согласиться с тем, что робея перед толпой и не давая солдатам отпора, хотя бы словесного, но решительного, она сама в значительной мере способствует безобразиям.

В Бердичеве я оказался в затруднении: вызван был телеграммой генерала Корнилова, но ни его, ни моего брата на Юго-Западном фронте более не было. Собственно говоря, я приехал совсем напрасно. Когда уже решил было отправиться к дежурному генералу и проситься в

любую артиллерийскую батарею, то случайно узнал, что комиссаром фронта<sup>1</sup> является мой старый московский знакомый Володя Гоббегия<sup>2</sup>. Я отправился к нему, чтобы хорошенько отдохнуть прежде всего.

Мы встретились по-приятельски. Гоббегия был маленький, лысый человек с большими черными усами, живой и подвижный. Отличаясь свойственным кавказцам горячим темпераментом, не блистая никакими особенными талантами, он в то же время был человеком самой безукоризненной честности и, насколько я его знал, большого благородства. В работе он проявлял большую энергию и настойчивость. Впоследствии его убили (насколько помню, в Тифлисе, хотя, может быть, и в каком-нибудь другом городе Кавказа), как я потом узнал, отнюдь не по политическому делу, а из-за какой-то корысти.

От Гоббегия я узнал трагические и позорные подробности Каллуша и Тарнополя<sup>3</sup>. Поведение высшего командного состава, начиная от штабов дивизий, Гоббегия не хвалил, находя, что в штабах мало настоящих людей. Отозвался хорошо лишь о немногих начальниках. Вместе с тем совершенно восторженно говорил о моем брате Борисе Викторовиче и о Корнилове<sup>4</sup>. Ожидание, что оба они сумеют спеться и работать согласно, могло, по его мнению, еще повернуть колесо истории в благоприятную для России сторону. От Гоббегия я впервые услышал неодобрительные отзывы о Керенском и о слабости правительств<sup>5</sup>.

Гоббегия то и дело хватался за лысую голову и в самом искреннем порыве восклицал: «Но где найти настоящих начальников? Кто такие наши генералы? Карьеристы, плохие военные, невежды во всем, кроме служебных отношений, беспринципные люди, самовлюбленные, самонадеянные и при этом еще все — с дикаторскими замашками!»

Далее он рассказал о неумении начальников ладить с солдатами.

Продолжение. Начало см.: Воен.-ист. журн. журнал. 2006. № 1, 2, 3, 4, 5.

Они либо угодничают перед подчиненными, либо раздражают тех нетактичными и неумными выходками: запрещают то, что легко и без вреда можно позволить, и позволяют то, что разлагающе и губительно действует на армию. Офицерство, по словам Гоббегия, было гораздо лучше и чище генералитета, но оно растерялось, не знает, как ему быть и что делать, никак не может найти линию поведения по отношению к солдатам. По мнению Гоббегия, даже уничтожение комитетов и прекращение агитации в войсках, чего он жаждал от всей души, не означало еще оздоровления армии, ибо прежде всего в оздоровлении нуждался командный состав армии, в особенности высший. От Гоббегия я узнал, что уничтожение комитетов входит в намерение Корнилова<sup>6</sup> и брата<sup>7</sup> и что они оба будут планомерно и постепенно вести дело к упразднению [этого зла]. Но пока принять такое решение нельзя, так как уничтожение комитетов при данном положении вызвало бы возмущение среди солдат, подавить которое было бы совершенно невозможно: ни власти в армии, ни силы для этого не существовало.

Далее Гоббегия жаловался на непонимание, которое встречает работа комиссаров не только в высшем, но и в низшем командном составе, несмотря на то, что комиссарам уже удалось спасти немало офицерских жизней и предотвратить много трудных и

тяжелых происшествий. Функции комиссариата, как их понимал Гоббегия, отражавший, разумеется, мнение моего брата, помощником которого он был, заключались в борьбе с распушенностью солдатских масс и в приведении последних к послушанию и дисциплине, с одной стороны, и в борьбе с бездарным, угодничающим напропалую и неспособным отказаться от старых методов командования и управления командным составом — с другой. Офицерство видит в комиссарах чуть ли не большевиков, чуть ли не разваливающий армию элемент, между тем само справиться с солдатней оно не в состоянии. Ведь никому, кроме комиссаров Юго-Западного фронта, т.е. Б.В. Савинкова и его помощников, не удавалось ни прекращать бунты, грозившие командному составу целых дивизий, ни двинуть солдат в наступление на тот же Тарнополь. Правда, рассказывал Гоббегия, меры принимались суровые, в особенности одним из помощников комиссара доктором Григорьевым (с ним я впоследствии познакомился), человеком совершенно исключительной отваги и внутренней силы. Так, Григорьев, прибежал к расстрелу, к порке и ко всему другому, что ему в данный момент казалось подходящим.

Два-три эпизода из деятельности доктора Григорьева стоят того, чтобы на них остановиться подробнее.

Однажды какая-то батарея отказалась стрелять. Приехал Григорьев. Командир и офицеры докладывают: так, мол, и так — не желают солдаты стрелять. Григорьев приказал командовать «К бою» и сказать солдатам, что на батарею приедет комиссар. Командир отправился на наблюдательный пункт, а старший офицер вместе с Григорьевым и с другими офицерами — на батарею. Телефонист передал приказание, старший офицер скомандовал, взводный тоже, а батарея молчала. Тогда Григорьев стал на место старшего офицера и скомандовал сам: «Справа... поорудийно... огонь!» Батарея стала стрелять.

Под Тарнополем Григорьев в открытом автомобиле, самом обыкновенном, потихонечку ехал впереди наступающих цепей, часто вставая и поворачиваясь всем телом к нашим цепям, совершенно не обращая никакого внимания на то, что делалось впереди автомобиля.

Однажды он какого-то солдата перед фронтом целого полка высек. Но сначала «своей властью комиссара» разжаловал того из воинского звания и «лишил прав гражданства». Затем велел лечь, ткнул пальцем в нескольких солдат, которые должны были произвести экзекуцию, и по окончании ее, когда наказуемый перед всем фронтом «раскаялся», восстановил его и в звании, и в правах. Неожиданные и совершенно

## ХРОНОГРАФ

**3 июня 1876 года** родился Николай Нилович Бурденко, советский военный хирург, один из основоположников советской нейрохирургии, крупнейший организатор военно-полевой хирургии, генерал-полковник медицинской службы (1944), Герой Социалистического Труда (1943), лауреат Государственной премии СССР (1941), академик АН СССР (1939). Первый президент Академии медицинских наук (1944—1946). Умер 11 ноября 1946 года в Москве. Его имя присвоено Главному военному клиническому госпиталю.

**3 июня 1946 года** постановлением Совета Министров СССР создан Научно-исследовательский институт парашютно-десантного снаряжения (НИИ ПДС), позднее — ФГУП «НИИ парашютостроения».

**4 июня 1861 года** в Петербурге был заложен первый отечественный броненосный корабль — канонерская лодка «Опыт».

**4 июня 1916 года** началась наступательная операция Юго-Западного фронта с целью разгрома австро-германских войск в Галиции и на Волыни и оказания помощи западным союзникам России, попавшим в тяжелое положение под Верденом (Франция) и в Трентино (Италия). Операция, закончившаяся 4 сентября, впоследствии получила название Брусиловского прорыва.

**5 июня 1911 года** родился Владимир Александрович Молодцов, сотрудник внешней разведки, Герой Советского Союза (посмертно, 1944 г.). В июле 1941 года был направлен в Одессу для проведения специальных операций. Фашистам удалось захватить разведчика, и в феврале 1942 года он был расстрелян.

**8 июня 1911 года** военным министром генералом от кавалерии В.А. Сухомлиновым было утверждено «Положение о контрразведывательных отделениях», в соответствии с которым соз-

давалась система контрразведки при штабах военных округов по всей территории Российской Империи. Характерно, что именно В.А. Сухомлинов был «вычислен» как изменник и два раза судим — при Николае II и при Временном правительстве, хотя суды в его действиях состава преступлений не нашли.

**8 июня 1926 года** родился Олег Васильевич Кошевой, участник борьбы с гитлеровскими оккупантами в годы Великой Отечественной войны, Герой Советского Союза (1943 г., посмертно). Один из руководителей подпольной комсомольской организации «Молодая гвардия». Расстрелян фашистами 9 февраля 1943 года.

**9 июня 1686 года** родился Андрей Иванович (Генрих-Иоанн-Фридрих) Остерман, граф (1730), генерал-адмирал, управляющий морским ведомством России в 1740 году. В 1741 году императрицей Елизаветой Петровной был сослан в Березов. Умер в 1747 году.

**14 июня 1871 года** родился Федор Васильевич Токарев, советский конструктор стрелкового оружия, доктор технических наук (1940), Герой Социалистического Труда (1940). Участник Первой мировой войны; в 1907 году переделал магазинную винтовку С.И. Мосина в автоматическую. Сконструировал пистолет-пулемет под револьверный патрон (1927), самозарядный пистолет ТТ, самозарядную винтовку СВТ, снайперскую винтовку с оптическим прицелом и скорострельную автоматическую винтовку (1940), являвшуюся одним из наиболее совершенных стрелковых средств своего времени. Умер 7 июня 1968 года в Москве, похоронен в Туле.

**15 июня 1901 года** родился Ирадион Александрович Зворыкин, полковник медицинской службы, хирург, доктор медицинских наук, профессор. После окончания в 1927 году ВМА РККА 10 лет служил войсковым врачом. В годы Великой Отечественной войны — армейский хирург, главный хирург ряда фронтов, после войны — главный хирург Прикарпатского ВО, затем на преподавательской работе. Автор ряда научных работ по вопросам хирургии. Умер в 1975 году.

Все даты приводятся по новому стилю

невероятные приемы сделали то, что Григорьева прозвали Петром Великим. И не потому, что комиссар был похож на Петра, а потому, что был весьма находчив и изобретателен в применении самых крутых мер. Совершенно несомненно, что для того, чтобы решаться на подобное, не только не раздражая тем солдат, но достигая успеха, нужно быть немножко не таким, как все, и остро чувствовать психологию солдатской массы.

По рассказам Гоббегия, грабители и беглецы (мародеры) в Калуже согласно приказу Корнилова и Савинкова расстреливались на месте. К сожалению, не помню, какая часть (помню только, что кавалерийская) под надзором комиссаров наводила порядки в эти кошмарные дни. Не знаю, впрочем, был ли приказ этот отдан официально и письменно или только в виде устного приказа. Гоббегия говорил, что если бы этого не было, то катастрофа была бы еще ужасней. Больше всех безобразничала в Калуже «Дикая дивизия»<sup>8</sup>.

Гоббегия отговаривал меня от службы в частях, я же по-прежнему хотел в артиллерию. Он находил, что это совершенно бесполезно: армия, по его словам, была до такой степени разложена, что возобновление военных действий было возможно только после упорной, длительной и последовательной работы по приведению войск в порядок. Самое глав-

ное — именно эта работа и центр ее — комиссариат. На этом основании Гоббегия мне предложил работу в комиссариате Юго-Западного фронта. Я это предложение отклонил, не считая себя для такой работы пригодным. Но Гоббегия, хотя и не назначил меня в комиссариат, приняв мой отказ, все-таки поступил по-своему.

Как раз в это время происходил обмен главкомандующими: Деникин переводился на Юго-Западный, а Балувев<sup>9</sup> на его место, на Западный. Гоббегия сказал обо мне Балувеву и, по-видимому, сообщил ему, что хорошо бы меня назначить в политическое отделение штаба или что-нибудь вроде того. Балувев же, узнав, что я брат Бориса Викторовича Савинкова, пожелал взять меня с собой на Западный фронт. Он уезжал на следующий день и в течение одного дня все формальности по переводу без всякого с моей стороны участия были сделаны: вечером Гоббегия мне сообщил, что завтра утром мне ехать с Балувевым. Он был очень доволен, находя, что необходим «свой человек» при особе главкомандующего «с диктаторскими замашками» (именно у Балувева их-то и не было), а также в штабе фронта, в переполненном генералами и офицерами Генерального штаба. «Свой человек», по его мнению, не позволит и не допустит никаких «диктатур». Особенно рекомендовал мне Гоббегия познакомиться хорошенько с

Генеральным штабом. «Что это за публика, если бы вы знали!» — протянул он, усмехаясь.

Как ни было мне все это неприятно, но в конце концов, разумеется, не взяв на себя никаких «тайных» обязанностей, вроде надзора за генералами, я не протестовал, хотя и предупредил Гоббегия, что единственная политическая деятельность, допустимая, по моему, на фронте, — это борьба с большевиками.

На следующий день ко времени отхода поезда главкомандующего я явился на вокзал. Гоббегия представил меня Балувеву и его генерал-квартирмейстеру, генералу Раттэлю<sup>10</sup>. Последний еще молодым офицером бывал в доме моих родителей. Он поспешил мне напомнить об этом и на лице его выразилось живейшее удовольствие, когда я его вспомнил и напомнил ему некоторых его товарищей. Один из адъютантов Балувева отвел меня в назначенное мне отделение вагона. Одним словом, я очень хорошо понял, что значит быть братом военного министра<sup>11</sup>.

Никогда до тех пор я не ездил в таких вагонах и едва ли еще когда-нибудь поеду. Купе представляло собой комнату в половину вагона. Рабочий стол, кожаное кресло, кожаный диван, служивший постелью, маленький столик, два—три стула, электрическое освещение, переносные лампочки, скамеечки для чемоданов, великолепная уборная с

**16 июня 1901 года** родился Павел Павлович Полубояров, маршал бронетанковых войск (1962), Герой Советского Союза (1945), участник Гражданской войны и боевых действий на р. Халхин-Гол (1939). В годы Великой Отечественной войны командовал танковым корпусом, который принимал участие в Курской битве, Львовско-Сандомирской, Висло-Одерской, Берлинской операциях. С 1954 года — начальник бронетанковых, с 1961 года — танковых войск Советской армии. Умер 17 сентября 1984 года.

**17 июня 1856 года** родился Франц Алексеевич Рубо, русский художник-баталист, член Петербургской академии художеств (1910), где преподавал в 1904—1912 гг. С 1913 года жил в Германии. Автор панорам «Оборона Севастополя 1854—1855» (1902—1904), «Бородинская битва» (1911) и более 20 полотен батального жанра. Умер 13 марта 1928 года в Мюнхене.

**19 июня 1786 года** родился Федор Николаевич Глинка, поэт и декабрист, один из руководителей Союза благоденствия. Полковник, участник Отечественной войны 1812 года и Заграничных походов русской армии 1813—1814 гг. В 1817—1819 гг. редактировал «Военный журнал». После поражения восстания сослан в Петрозаводск. Автор книги «Письма русского офицера» — яркого памятника эпохи. Умер 23 февраля 1880 года.

**20 июня 1881 года** в России в Нижнем Новгороде заработала первая телефонная линия. Ее протяженность составила 1550 м. В том же году началось строительство телефонных станций в Москве, Петербурге, Риге и Одессе. На станциях были установлены коммутаторы на 50 номеров каждый. В Москве и Петербурге было установлено по 16 коммутаторов. Первая междугородная телефонная линия связала Петербург и Гатчину (52 км). Следующие междугородные линии связи были сооружены между Петербургом и Петергофом (1883 г., 25 км) и между Петербургом и Царским селом (1885 г., 28 км). В том же 1885 году телефон связал Москву с некоторыми бли-

жайшими городами: Богородском, Химками, Коломной, Подольском и Серпуховом. В 1889 году была построена телефонная линия между Москвой и Петербургом (660 км).

**22 июня 1941 года** в 3 ч 15 мин (4 ч 15 мин московского времени) тысячи орудий и минометов германской армии открыли огонь по пограничным заставам и расположению советских войск, немецкие самолеты подвергли бомбардировке военные аэродромы и другие важные объекты от Баренцева моря до Черного, в том числе города Минск, Смоленск, Ригу, Каунас, Брест, Вильнюс, Барановичи, Киев, Севастополь, Бобруйск и др. После артиллерийской и авиационной подготовки немецкие войска перешли нашу западную границу и повели наступление в глубь советской территории.

Одновременно германский посол Ф. Шуленбург передал Советскому правительству заявление, в котором нацистские руководители утверждали, что они были вынуждены встать на путь превентивной войны против СССР, поскольку они якобы не выполнили своих обязательств по советско-германскому договору и готовился к нанесению удара по Германии. В 7 ч 50 мин берлинское радио оповестило весь мир о начале войны Германии против СССР. В Москве с заявлением Советского правительства по поручению Политбюро ЦК ВКП(б) в 12 ч 15 мин выступил по радио заместитель председателя Совнаркома, нарком иностранных дел СССР В.М. Молотов. В заявлении указывалось, что нападение фашистской Германии на СССР явилось беспримерным в истории цивилизованных народов вероломством. ВКП(б), правительство СССР призвали советский народ дать отпор агрессору, быть единым и сплоченным, как никогда, проявить максимум дисциплины, организованности, самоотверженности, чтобы обеспечить все нужды Красной армии, флота, авиации и конечную победу над врагом.

Президиум Верховного Совета СССР принял Указ о мобилизации военнообязанных по 14 военным округам. Мобилизации под-

мраморным умывальником, всевозможные мелочи — все было рассчитано с величайшей предусмотрительностью. Вагон принадлежал какому-то из крупнейших железнодорожных служащих. Не успел я оглядеться, как явился комендант поезда и спросил, не нуждаюсь ли я в чем-нибудь и любезно сообщил, что в любой момент я могу вызвать прислугу, стоит лишь нажать «вот эту кнопочку-с».

Я чувствовал себя не то именинным путешественником, не то высочайшей особой и удивлялся, сколько силы имеет то, что я брат военного министра, от которого даже не зависят фронтовые назначения. Я представлял себе, как легко, как выгодно и приятно было в «доброе старое время», погребенное под развалинами революции (погребенное ли?), делать карьеру, будучи совершенно ничем, ибо что же такое фронтовой прапорщик [каким являлся я]? Таких ведь было сотни тысяч... Полно, действительно ли произошла революция? Полно, действительно ли свершилось событие грандиозное, непомерной исторической важности? Похоже, что все так и осталось, как было. Не скоро, нет не скоро выкрутятся холопское подхалимство, спрятанное в мундире.

Вечером я был приглашен на ужин к коменданту.

Пододвинутый к дивану стол белел безукоризненной скатертью. На столе красовались бутыл-

ка водки — сколько времени я ее не видел! — и закуска. Адьютанты, люди воспитанные и из высшего общества Петербурга, держались со мной хорошо, как с товарищем — офицером, хотя, может быть, в глубине души даже сомневались, скорее не лично во мне, а в моем дворянстве. Комендант же, ранее бывший чиновником для поручений при каком-то «лице», не мог воздержаться от ласковой, хотя и несколько фамильярной (конечно, я ведь все-таки был только прапорщик), задушевной почтительности. В нем-то и чувствовался самый чистокровный лакей.

Оба адъютанта оказались гвардейскими офицерами, долго пробывшими на фронте и по нескольку раз ранеными, заслужившими должность в тылу. У одного был даже офицерский Георгий. Оба по существу были «славные ребята», представители петербургского света, пустые, малообразованные, но хорошо воспитанные и милые молодые люди. Они часто употребляли какие-то особые слова и выражения, смысл которых сразу уловить было нельзя (жаргон великосветский!). Они прекрасно знали петербургские театры, балет (и балерин), кокоток; революция и все связанные с нею потрясения в их глазах были досадным беспорядком, который кто-то в ближайшее время должен устранить для того, чтобы они могли легко и удобно исполнять свои «служебные

обязанности», а по окончании войны по-прежнему блистать у бессмертной княгини Марьи Алексевны или устраивать «детские игры» в бельэтаже какой-нибудь петербургской Нана. Но когда они говорили о Самсоновской катастрофе<sup>12</sup>, где почти полностью погибли их полки, когда они рассказывали, во что превратилась даже «их» гвардия, в их словах чувствовалась неподдельная глубокая боль. Они любили Россию, но видели-то ее только из окон Контонна и будуара Нана, а в лучшем случае — в колоннах полков на поле парада.

На следующий день (кажется, в Могилеве, мы заезжали в Ставку) произошла встреча Балуева с Деникиным. Они совещались часа два с половиной. Из окон вагона я рассматривал небольшого полного с черной седеющей бородкой генерала [Деникина], которому было суждено сыграть столь важную, хотя и невеселую, роль на Юге России.

Балуев пригласил меня к чаю. Это был невысокий плотный и грузный человек с грубым, отмеченным багровым пятном лицом. Он носил очки или пенсне, из-под которых глядели небольшие хитрые глазки. Мы говорили часа два — исключительно на политические темы. Больше говорил, разумеется, он: что ему было слушать? По временам бросал на меня хитрые, испытующие взгляды. Мысли его были трафаретны и плоски, как мелкая тарелка. Полная беспринципность; органическое, глубин-

## ХРОНОГРАФ

лежали военнообязанные 1905—1918 гг. рождения. Был принят также Указ «Об объявлении в отдельных местностях военного положения», западные военные округа были преобразованы во фронты — Северо-Западный, Западный, Юго-Западный; Одесский ВО был преобразован в 9-ю армию. Так 65 лет назад началась Великая Отечественная война советского народа за свою независимость.

**22 июня 1941 года** началась героическая оборона Брестской крепости (продолжалась по 20 июля 1941 г.). Стойкая и мужественная борьба защитников крепости сковала крупные силы противника. Оборона Брестской крепости — пример патриотизма и массового героизма советских воинов. Организаторами и руководителями героической обороны был капитан И.Н. Зубачев, полковой комиссар Е.М. Фомин, майор П.М. Гаврилов, лейтенанты А.М. Кижеватов, А.Е. Потапов и др. Звания Героя Советского Союза удостоены П.М. Гаврилов и посмертно А.М. Кижеватов.

**22 июня 1943 года** состоялось первое награждение советских воинов иностранными орденами. Президент США Ф.-Д. Рузвельт вручил группе советских моряков, участвовавших в проводке Северных конвоев, ордена «Морской крест» и «За выдающиеся заслуги».

**23 июня 1906 года** родился Арсений Григорьевич Головкин, адмирал (1944), в 1940—1946 гг. — командующий Северным флотом, с февраля 1947 года — начальник Главного штаба и заместитель главнокомандующего ВМФ, в 1950—1952 гг. — начальник Морского генерального штаба и первый заместитель военно-морского министра. В 1952—1955 гг. — командующий 4-м, а с 1956 г. — Балтийским флотом, с ноября 1956 года — первый заместитель главнокомандующего ВМФ. Умер 17 мая 1962 года.

**23 июня 1911 года** родился Николай Дмитриевич Кузнецов, генерал-лейтенант инженерно-авиационной службы (1968), ученый, специалист в области реактивных двигателей, дважды Ге-

рой Социалистического Труда (1957, 1981), лауреат Ленинской (1956) и Государственной (1965) премий, академик АН СССР (1974). Генеральный конструктор ОКБ авиационных двигателей. Умер 31 июля 1995 года.

**23 июня 1941 года** постановлением Советского правительства и ЦК ВКП(б) создана Ставка Главного Командования Вооруженных Сил Союза ССР в составе наркома обороны Маршала Советского Союза С.К. Тимошенко (председатель), начальника Генерального штаба генерала армии Г.К. Жукова, И.В. Сталина, маршалов К.Е. Ворошилова, С.М. Буденного, наркома ВМФ адмирала Н.Г. Кузнецова. 10 июля Ставка ГК была преобразована в Ставку Верховного Командования во главе с И.В. Сталиным, в ее состав был введен Б.М. Шапошников. 8 августа 1941 года И.В. Сталин был назначен Верховным Главнокомандующим, и Ставка стала именоваться Ставкой ВГК.

**24 июня 1881 года** родился Григорий Иванович Котовский, герой Гражданской войны. В 1905 году организовал отряд из восставших молдавских крестьян, действовавших против местных помещиков. Пойман и осужден на 12 лет каторги, бежал. В 1916 году приговорен к смертной казни, замененной пожизненной каторгой, освобожден в мае 1917 года. В 1918 году находился в большевистском подполье в Одессе. С 1919 года — на фронтах Гражданской войны, командовал кавалерийской бригадой, дивизией. В 1922 году командир 2-го кавалерийского корпуса. Награжден тремя орденами Красного Знамени. Погиб 6 августа 1925 года.

**24 июня 1941 года** образовано Совинформбюро при СНК СССР и ЦК ВКП(б).

**24 июня 1941 года** постановлением ЦК ВКП(б) и СНК СССР создан Совет по эвакуации в составе: Л.М. Каганович, А.Н. Косыгин, Н.М. Шверник, Б.М. Шапошников, С.Н. Круглов, П.С. Попков, Н.Ф. Дубровин, П.И. Кирпичников, А.И. Микоян. За весь период войны только по железной дороге полностью или частично перебазировано 2593 предприятия. До войны они давали треть

ное равнодушие ко всему, что не касается его и его семьи благополучия, сквозили в его слащавых сетованиях на революцию. Балуете тоже возлагал надежды на сотрудничество Корнилова и брата — в данном случае он отражал мысли Гоббегия. Я составил себе представление о Балуете, очень, может быть, ошибочное, как о человеке житейски неглупом, даже пронырливом, но совершенно не умеющим и не желающим глубоко думать, лишенном творческих способностей и волевых начал. Его работа — канцелярщина, казенный трафарет, исполнение «предначертаний» без какого бы то ни было углубления в сущность дела. Такие люди в свое время назывались людьми 20 числа.

Наутро мы приехали в Минск. Кто-то извинился передо мной, что мне не приготовили автомобиль: «Не ждали-с». Однако вызванный по телефону автомобиль явился через пять минут, комендант поезда со своей неизменной учтивостью усадил меня, [после чего] я приехал в штаб фронта. В штабе фронта извинялся кто-то другой в том, что не успели отвести мне квартиру. Но через полчаса я имел хороший номер в лучшей гостинице. А сколько мытарств перенес бы я, в скольких канцеляриях прождал бы часы, в какой дыре ночевал бы (Минск был переполнен), если бы брат мой не был военным министром!

Через несколько дней я получил записку от адъютанта главно-

командующего, в которой значилось, что я назначен в IV, политическое, отделение штаба фронта и что мне надлежит явиться к начальнику отделения генерально-го штаба полковнику Н[овикову].

## ПРИМЕЧАНИЯ

<sup>1</sup> Первые комиссары в воинских частях и на кораблях появились с первых дней существования Временного правительства. Они вытесняли собой военных священников, которые в соответствии с революционной «Декларацией прав солдата» зачастую изгонялись по решению солдатских (матросских) комитетов. Введение института военных комиссаров, как объективная необходимость, было признано Временным правительством после принятого 6 марта 1917 г. (здесь и далее даты приведены по старому стилю) соответствующего постановления исполкома Петроградского Совета рабочих и солдатских депутатов, решившего «иметь своих комиссаров при всех воинских частях и при военных властях» (более подробно см.: Воен.-истор. журнал. 2005. № 10. С. 53, 54). Вступивший 28 июля 1917 г. в должность управляющего Военным министерством Б.В. Савинков поставил как первоочередную задачу усиление института военных комиссаров. Последний, по его мнению, должен был представлять собой особый аппарат «для воссоздания дисциплины и поднятия боеспособности армии», сами же комиссары призваны осуществлять «высший надзор за общеполитической жизнью армии» (см.: *Мартынов Е.И.* Корнилов (попытка военного переворота). Л.: Изд. Воен. типограф. упр.-ния делами Наркомвоенмора и РВС СССР, 1927. С. 42). Эту же точку зрения разделял и генерал Л.Г. Корнилов, которого прочли на должность Верховного главнокомандующего вместо генерала А.А. Брусилова. Зачитанная 16 июля 1917 г. на совещании в Могилеве присланная им в Ставку с Юго-Западного фронта телеграмма содержала девять пунктов о ме-

рах, способных «восстановить боеспособность армии». Вопреки мнению присутствовавших на совещании военачальников, требовавших «упразднить комиссаров и комитеты», четвертым пунктом своей телеграммы «главком ЮЗФ» настаивал на усилении роли этого института. Он предлагал учредить дополнительно должности комиссаров в корпусах, где их до сих пор не было, а также предоставить этой категории лиц право «конfirmации смертных приговоров». Возлагал надежды Л.Г. Корнилов и на войсковые комитеты, ограничив их роль рамками «хозяйственными и внутренними порядками» (см.: *Мартынов Е.И.* Указ. соч. С. 32).

<sup>2</sup> По другим источникам — Гоббегия (см. например: *Мартынов Е.И.* Указ. соч. С. 28, 30, 40).

<sup>3</sup> Речь идет о провале так называемого наступления Керенского — летних 1917 г. активных действий русской армии по настоянию союзников. Согласно директиве главнокомандующего армиями Юго-Западного фронта (на тот час генерал-лейтенант А.Е. Гурор) главная задача при этом возлагалась на 7-ю и 11-ю армии, которым предстояло теснить противника на львовском направлении. 18 июня 1917 г. они, находившиеся до этого в 40 км впереди Тарнополь (ныне Тернополь), атаковали вражеские позиции и в первых два дня, казалось, были близки к выполнению поставленной задачи, но затем противник приостановил их порыв. Более продолжительное время успех сопутствовал 8-й армии, которая правым своим крылом (шесть дивизий 12-го корпуса) прорвала вражескую линию обороны, овладев Галичем и Калушем. Последующее ухудшение обстановки, возможно, не произошло бы, по крайней мере не в таких масштабах, если бы, по свидетельству некоторых генералов, командующий 8-й армией Л.Г. Корнилов развил главный удар не на Калуш, как и планировалось ранее, а последовал приказу главнокомандующего армиями фронта А.Е. Гурора, принявшего решение развивать наступление в связи с изменением обстановки на Рогатин. Это объяснялось тем, что к

всей промышленной продукции страны. В восточные районы эвакуировано более 10 млн. человек, около 11 тыс. тракторов, большое количество скота, имущество колхозов, совхозов и МТС.

**24 июня 1941 года** СНК принял постановление «О мероприятиях по борьбе с парашютными десантами и диверсантами противника в прифронтовой полосе», в соответствии с которым началось создание истребительных батальонов. Для руководства истребительными батальонами приказом Наркомвнудел при НКВД создан Штаб истребительных батальонов. К концу июля было создано 1755 истребительных батальонов общей численностью 328 тыс. человек.

**26 июня 1941 года** состоялась высадка Дунайской военной флотилией тактического десанта на полуостров Сату-Ноу и в Килию Старую — это был первый в Великой Отечественной войне десант на территорию противника.

**26 июня 1941 года** авиация Черноморского флота совершила налет на военные объекты в Румынии, разбомбив в том числе нефтеперерабатывающий завод в г. Плоешти.

**27 июня 1841 года** на аллее Петровского парка в Кронштадте состоялось открытие памятника основателю крепости Петру I.

**27 июня 1891 года** родился Владимир Михайлович Петляков, известный советский авиаконструктор, создатель дальних и пикирующих бомбардировщиков Пе-8 и Пе-2 (1936—1940 гг.), лауреат Государственной премии СССР (1941). Погиб в авиакатастрофе 12 января 1942 года.

**27 июня 1896 года** родился Маврикий Трофимович Сленгвэ, летчик, один из первых Героев Советского Союза (1934), удостоенный этого звания за участие в спасении экипажа и экспедиции ледокольного парохода «Челюскин». На военной службе — с 1914 года, участник Первой мировой войны, в 1917 году окончил Гатчинскую летную школу, а в советское время — Высшую школу военных летчиков (1923), Военно-воздушную академию имени Н.Е. Жуков-

ского (1936). В Красной армии — с 1918 года, в Гражданскую войну был военным инженером 25 сд на Восточном фронте, после войны служил в ГВФ. В Великую Отечественную войну был заместителем командира авиабригады ВВС ЧФ, затем работал в Главном штабе ВМФ. В отставке — с 1946 года, умер в декабре 1965 года.

**29 июня 1906 года** родился Иван Данилович Черняховский, генерал армии (1944), дважды Герой Советского Союза (1943, 1944). На военной службе с 1924 года. Окончил Киевскую артиллерийскую школу в 1928 году, Военную академию механизации и моторизации РККА — в 1936-м. На фронтах Великой Отечественной войны — с июня 1941 года. Командовал танковой дивизией, танковым корпусом, армией и фронтом. Войска 60-й армии (Центральный фронт) под его командованием отличились в Воронежско-Касторненской операции, Курской битве, при форсировании Десны и Днепра. Во время Белорусской операции успешно командовал 3-м Белорусским фронтом, проявив личное мужество и отвагу. В районе г. Мельзак (Восточная Пруссия, ныне Пенезно — Польша) был смертельно ранен и умер 18 февраля 1945 года. Похоронен в Вильнюсе, перезахоронен в 1991 году в Москве.

**29 июня 1941 года** в Москве сформирована первая в мире батарея реактивной артиллерии (капитан И.А. Флеров) из семи боевых машин БМ-13 с боекомплексом 3000 реактивных снарядов. 14 июля батарея приняла первый бой под Оршей, показавший беспрецедентную эффективность залпа 112 132-мм снарядов. 7 октября батарея попала в окружение и, чтобы установить не достались противнику, была уничтожена личным составом.

**30 июня 1941 года** был создан Государственный Комитет Обороны (ГКО) во главе с И.В. Сталиным.

*Хронограф подготовлен  
генерал-лейтенантом в отставке  
Ю.А. ХВОРОСТЬЯНОВЫМ;  
А.В. ОСТРОВСКИМ*



отступавшим австрийцам подходило немецкое подкрепление. 6 июля, значительно усилившись, противник перешел в контрнаступление, погнав впереди себя сперва 11-ю армию обратно к Тарнополью, а затем 7-ю и 8-ю армии. По всему Юго-Западному фронту русские войска охватили смятение и паника. Это послужило поводом для комиссара фронта Б.В. Савинкова выразить недовольство А.Е. Гутору и настаивать на его замене Л.Г. Корниловым. Савинкова поддержал и комиссар 8-й армии морской инженер штаб-капитан Филоненко. Верховный главнокомандующий А.А. Брусилов должен был уступить этим настояниям лишь под давлением военного и морского министра А.Ф. Керенского (см.: *Керенский А.Ф.* Дело Корнилова. М., 1918).

<sup>4</sup> Создается впечатление, что автор «Записок», редактируя свои дневники десять лет спустя после описываемых им событий, задним числом пытается оправдать гонения его старшего брата, комиссара Юго-Западного фронта Б.В. Савинкова, на главнокомандующего армиями фронта А.Е. Гутора в пользу ославившегося старшего начальника в решающий период боевых действий командующего 8-й армией Л.Г. Корнилова.

<sup>5</sup> С 8 июля 1917 г. А.Ф. Керенский возглавил Временное правительство, сохранив за собой пост военного и морского министра, а с 30 августа возложил на себя и обязанности Верховного главнокомандующего.

<sup>6</sup> Об отношении Л.Г. Корнилова к комитетам выше приводилось мнение генерала Е.И. Мартынова. В архивных материалах, исследуемых современными авторами, содержатся и другие свидетельства по этому вопросу, несколько отличающиеся от суждений В.В. Савинкова. «В отношении комитетов Корнилов занял также твердую позицию, — отмечается в одном из таких исследований. — Он постепенно вводил их в рамки законной деятельности, внушая, что главнейшая задача — подъем наступательного духа войны, а не вмешательство в вопросы перемещения командных кадров» (см.: *Португальский Р.М., Алексеев П.Д., Рунов В.А.* Первая мировая в жизнеописаниях русских военачальников. М.: Элакос, 1994. С. 172).

<sup>7</sup> О дружеских отношениях эсера-террориста Б.В. Савинкова и главного кандидата в военные диктаторы Л.Г. Корнилова свидетельствуют многие документы. Так, 11 августа 1917 г., когда А.Ф. Керенский принял очередную демонстративную отставку Б.В. Савинкова с должности управляющего Военным министерством, Л.Г. Корнилов к тому времени Верховный главнокомандующий, отправил министру-председателю ультимативную телеграмму следующего содержания: «Считаю долгом доложить свое мнение, что оставление таким крупным человеком, как Борис Викторович, рядов Временного правительства не может не ослабить престижа правительства в стране и особенно в такой серьезный момент. При моем выступлении на Московском совещании 14 августа я нахожу необходимым присутствие и поддержку Савинковым той точки зрения, которая, вследствие громадного революционного имени Бориса Викторовича и его авторитетности в широких демократических кругах, приобретает тем большие шансы на единодушное признание» (см.: *Объяснительная записка Корнилова // Общее дело. 1917. 2 октября; Керенский А.Ф.* Дело Корнилова. М., 1918. С. 66).

<sup>8</sup> «Дикая» или «туземная» конная дивизия сформирована во время Первой ми-

ровой войны из добровольцев горских народов Северного Кавказа. В августе 1917 г. по приказу Л.Г. Корнилова она совместно с 3-м конным корпусом была отправлена с фронта якобы для подавления ожидавшихся революционных выступлений рабочих в Петрограде, а в действительности для поддержки готовящегося военного переворота во главе с Корниловым (см.: *Португальский Р.М., Алексеев П.Д., Рунов В.А.* Указ. соч. С. 181—184).

<sup>9</sup> **Балуев Петр Семенович** (1857—1923) — генерал от инфантерии. В 1917 г. — главнокомандующий армиями Западного фронта. С. 1918 г. — в РККА; в 1920 г. являлся членом Особого совещания при Главкоме Вооруженных сил Республики.

<sup>10</sup> **Раттэль Николай Иосифович** (1875—1938) — генерал-майор (1916). В 1917 г. — начальник военных сообщений театра военных действий, занимал эту же должность в марте—июне 1918 г. после вступления в РККА. Затем возглавлял штабы Высшего военного и Революционного военного совета (Полевой штаб), Всероглаштаб. В 1925 г. из РККА был уволен.

<sup>11</sup> Здесь или преувеличение, или намеренная ошибка автора, поскольку военным и морским министром оставался А.Ф. Керенский, у которого Б.В. Савинков находился в непосредственном подчинении, занимая должность управляющего Военным министерством.

<sup>12</sup> Речь идет о разгроме 2-й армии под командованием генерала от кавалерии А.В. Самсонова в ходе Восточно-Прусской операции (август—сентябрь 1914 г.). Проводилась войсками русского Северо-Западного фронта (главнокомандующий армиями фронта генерал от кавалерии Я.Г. Жилинский) по настоянию англичан и французов с целью срыва наступления главных сил Германии и Франции. Для союзников России она оказалась весьма успешной (германское командование вынуждено было снять с Западного фронта 2 корпуса и 1 кавалерийскую дивизию, а также подготовить к переброске на Восточный фронт еще один корпус, значительно ослабив свою ударную группировку), для России — неудачной. 2-я армия потеряла тяжелое поражение. Из 347 тыс. человек (см.: *Португальский Р.М., Алексеев П.Д., Рунов В.А.* Указ. соч. С. 322) из окружения вырвались лишь 171 офицер и 10 300 солдат (см.: *Воен.-истор. сборник. М., 1919. Вып. 3. С. 159.* Сам командующий 2-й армией по одним источникам «погиб в бою» (см.: *Военный энциклопедический словарь. М.: Воениздат, 1983. С. 654.*), по другим — покончил с собой (см.: *Рыбас С.Ю.* Жертва. М.: Молодая гвардия, 1990. С. 212). По поводу его самоубийства тоже существуют различные мнения. Вот одно из них: «Современники пытались изобразить его "жертвой". Исследователь позднейшей эпохи не сможет с этим согласиться. Генерал Самсонов не только жертва бюрократии Жилинского и негодности своих командиров. Он, кроме того, и сам преступник перед русской армией. Никогда еще русские войска не велись так плохо, как несчастная 2-я армия в августе 1914 года!.. И затем, видя, что все пропало — и при том по его вине, — он не сумел... пасть смертью храбрых во главе первого встретившегося батальона, а предпочел умереть жалкой смертью малодушных...» (см.: *Керсновский А.* История русской армии. Белград, 1935. С. 653).

**Публикация В.А. АВДЕЕВА**

(Продолжение следует)

КНИЖНАЯ ПОЛКА  
ВОЕННОГО ИСТОРИКА



**В ПАМЯТЬ  
О МАРШАЛЕ-  
ВОЕНАЧАЛЬНИКЕ  
И ИНТЕНДАНТЕ**

**Титул книги**

**В** КУЛЬТУРНОМ центре Вооруженных сил Российской Федерации под руководством начальника Тыла Вооруженных сил РФ — заместителя министра обороны РФ генерала армии В.И. Исакова состоялась презентация книги известного писателя Владимира Васильевича Карпова о дважды Герое Советского Союза Маршале Советского Союза Иване Христофоровиче Баграмяне\*. В мероприятии приняли участие представители руководящего состава МО РФ, а также Маршал Советского Союза Д.Т. Язов, С.Л. Соколов, Маршал Российской Федерации И.Д. Сергеев, генералы и адмиралы, знавшие И.Х. Баграмяна, его родные и близкие.

Во время представления труда автор рассказал о том, почему он решил написать уже вторую книгу о руководителе Тыла Вооруженных сил. Это отметил и министр обороны РФ С.Б. Иванов в своем обращении к читателям: «Выбор автора закономерен. С одной стороны, тыловая тематика ему знакома не понаслышке, так как из-под его пера вышло художественное повествование о первом начальнике Тыла Красной, а впоследствии Советской армии генерале армии А.В. Хрулеве, с другой — очень многое связывает писателя с самим Баграмяном — от службы под его началом в войсках 1-го Прибалтийского фронта до личной дружбы в послевоенное время».

В книге И.Х. Баграмян предстает перед читателем не только как командир-военачальник, но и как руководитель Тыла Вооруженных сил. Являясь заместителем министра обороны — начальником Тыла ВС СССР Маршал Советского Союза И.Х. Баграмян с 1958 по 1968 год сумел добиться централизации системы тылового обеспечения.

В ходе мероприятия были представлены выставка документов, фотографий и личных вещей маршала из архива Центрального музея Вооруженных сил, литература о прославленном военачальнике. После показа хроникально-документального фильма о И.Х. Баграмяне выступили ветераны Вооруженных сил, лично знавшие его. Каждому приглашенному была вручена книга В.В. Карпова.

\* *Карпов В.В.* Маршал Баграмян: «Мы много пережили в тиши после войны». М.: Вече, 2006. 336 с.

**Полковник А.В. КОЛПАКОВ**

# СОБОР РАТНОЙ СЛАВЫ РОССИИ

## Из истории Сампсониевского собора в Санкт-Петербурге

**Многие святыни Санкт-Петербурга были возведены в память о славных исторических событиях, чаще всего в честь побед русского оружия. К числу таких храмов относится и церковь Св. Пантелеймона, построенная в честь побед при Гангуте и Гренгаме, церковь апостола Матвея, церковь Св. Александра Невского в Невском Свято-Троицком монастыре, Чесменская церковь, Казанский собор. Этот список можно продолжить, но уже названия этих храмов свидетельствуют о том, что в Санкт-Петербурге глубоко укоренилась традиция возводить храмы-памятники в честь великих военных побед. Сампсониевский собор является первым храмом-памятником, построенным в Санкт-Петербурге в честь подвига российского народа — Полтавской победы. Почти 300-летняя история первого в Петербурге храма-памятника воинской славы — Сампсониевского собора была весьма не простой. Причины забвения о нем в наши дни понятны: в 1938 году в соборе были прекращены церковные службы и, начиная с 1939 года, собор передавался различным музеям и учреждениям и в эти годы реставрационные и ремонтные работы не проводились. Возрождение уникального памятника началось лишь после его передачи Государственному музею-памятнику (ГМП) «Исаакиевский собор» в 1984 году. Это положило начало серьезным научным исследованиям по его истории. Проводимая сотрудниками ГМП «Исаакиевский собор» исследовательская работа раскрывает многие ранее неизвестные страницы истории этого замечательного храма-памятника.**

**С**ВЕДЕНИЯ о соборе до 90-х годов XX века были весьма краткими. Первое упоминание о церкви Сампсона Странноприимца встречается в книге А.И. Богданова, где давалось описание деревянной церкви<sup>1</sup>. Интересные сведения о Петербурге и, в частности, о церкви Сампсона Странноприимца, содержатся в капитальном труде действительного члена Императорского археологического общества И.П. Петрова<sup>2</sup>. Наиболее полное описание храма было дано в «Кратком описании С.-Петербургской Сампсониевской церкви, что на Выборгской стороне, с историей ее и прихода. К полуторастолетнему юбилею церкви»<sup>3</sup> в 1890 году, то есть через 180 лет после первого освящения церкви.

В период подготовки к 200-летию Полтавской победы в 1909 году об этом храме вновь вспомнили. Подтверждение этому мы находим в сборнике «Лавры, монастыри и храмы на Св. Руси»<sup>4</sup>, где, по сути, приводятся данные из ранее упомянутой книги А. Владимирского, в историческом очерке архитектора Н. Романченко<sup>5</sup>, в очерке Ф. Знаменского, опубликованном в «Прибавлении к церковным ведомостям»<sup>6</sup>. Подробный материал по реставрации храма содержался в альбоме епархиального архитектора А.П. Аплаксина<sup>7</sup>, который в 1908—1909 гг. руководил ремонтом и реставрацией собора.

После празднования 200-летия победы под Полтавой о храме не вспоминали до его закрытия в 1938 году. Однако спустя год, в 1939 году, архитектор В. Бражников составил научный паспорт на здание Сампсониевского собора, где подробно описал состояние здания, церковную утварь и художественное убранство храма<sup>8</sup>.

Новые источники, в том числе и документы архивов позволили открыть неизвестные страницы истории Сампсониевского собора, основание которого неразрывно связано с величайшим событием российской истории — Полтавской победой. Северная война 1700—1721 гг. была тяжелейшим испытанием для России. В результате Полтавского сражения (27 июня, 10 июля по н.ст., 1709 г.) произошел корен-

ной перелом войны в пользу России. Швеция как великая держава была сокрушена, а международный авторитет России поднят на небывалую высоту. Победа под Полтавой сорвала планы Карла XII захватить Москву и раздробить Россию на мелкие государства (княжества), подвластные Швеции. В то же время Полтавская победа обеспечивала возможность Петру I выполнить главную стратегическую цель — сосредоточить все силы на севере для выхода в Балтийское море. Результатом Полтавской баталии явилось также окончательное укрепление Петербурга в статусе столицы Русского государства. В письме к своему соратнику генерал-адмиралу Ф.М. Апраксину, сразу после сражения, Петр I так выразил эту мысль: «Нынче уже совершенный камень в основании Санкт-Петербурга положен»<sup>9</sup>.

Петр I считал, что Полтавское сражение должно навсегда остаться в народной памяти как пример славы русского оружия, воспитания российского патриотизма, и повелел заложить деревянный храм во имя Преподобного Сампсона Странноприимца<sup>10</sup>. Повелев построить церковь в память Полтавской битвы, Петр I поддержал обычай своих предков строить храмы в честь тех святых, чью память в день победы над врагом чтит православная вера.

К этому времени в Петербурге было две деревянные церкви: Исаакиевская и Троицкая. Сампсониевская стала первой церковью в Петербурге в честь воинской славы. В дальнейшем, за время Северной войны кроме Сампсониевской церкви в Петербурге были построены и другие храмы воинской славы: в честь побед в сражении у Лесной — в день Св. Харитония Исповедника (28 сентября по ст.ст.), взятия Нарвы — в день апостола Матфея (9 августа по ст.ст.), Гангутской и Гренгамской морских баталий — в день Св. Пантелеймона (26 июня по ст.ст.). Военным храмом, связанным с успешным завершением Северной войны, являлся и храм Св. Александра Невского в Невском Свято-Троицком монастыре. Строительство храмов в честь военных побед для русских

православных было более понятно, чем сооружение триумфальных арок, которые в то время являлись неким заимствованием западной культуры<sup>11</sup>.

Место, избранное Петром I для строительства Сампсониевской церкви, было не случайным. Здесь проходил тракт, по которому шли русские воины для борьбы со шведами и у церкви получали благословение на победу, на Выборгской стороне жили бедные люди, смертность населения была велика. Учитывая это, Петр I решил при церкви во имя преподобного Сампсона Странноприимца открыть общегородское кладбище, просуществовавшее с 1711 по 1771 год. По преданию, Петр I высказал мысль о том, что преподобный Сампсон был Странноприимцем, а в Петербурге поселились странники — пришлые люди, пусть же они найдут свой вечный покой под сенью Сампсона Странноприимца.

Первая деревянная Сампсониевская церковь была небольшой, бревенчатой и довольно низкой. Ее двускатную крышу с небольшим куполом венчал шпик с шаром и крестом. И хотя иконостаса в нем еще не было (только храмовые иконы, престол и церковная утварь), храм был освящен в 1710 году. С открытием городского кладбища при церкви появилась необходимость проводить ежедневно несколько служб и треб, для чего в Сампсониевской церкви были построены новые приделы и иконостасы: северный — во имя Иоанна Богослова (освящен в 1721 г.) и южный — во имя архистратига Михаила и прочих небесных сил бесплотных (освящен в 1725 г.).

В 1728 году прихожане решили построить новый, каменный храм, расположенный в 30 м от старого. Руководство постройкой доверили купцу Ивану Андреевичу Лапшину<sup>12</sup>, однако ему хватило денег только на закладку фундамента. Остальная часть сооружения была возведена на деньги приходской казны. Имя архитектора до сих пор неизвестно. Церковь была построена с галереями и единственной среди храмов Петербурга колокольней с высоким шпилем и окнами-«слухами». Строительство церкви завершилось к апрелю 1740 года, а в августе состоялось освящение здания с главным иконостасом.

В 1763 году Сампсониевскому храму потребовался ремонт, которым занялся племянник И.А. Лапшина богатый купец Михаил Грязновский-Лапшин<sup>13</sup>. Он помнил о ярославских традициях, когда купцы, соревнуясь друг с дру-

гом, старались как можно лучше украсить «свою» церковь. В Москве им был заказан и отлит для храма колокол с иконами и надписью о его дарителе. Московские мастера постарались на славу и отлили колокол в 400 пудов (6 т 400 кг), который и сейчас находится на колокольне Сампсониевского собора.

В этот же период на западной стене, напротив главного иконостаса, между карнизом и линией свода установили большую картину с изображением Петра I. На ней полководец изображен в тот момент, когда он объявляет своим войскам о победе, только что одержанной над шведами под Полтавой. Государь стоит в лагерной палатке с открытой головой, в рыцарском одеянии и порфире, левая рука приложена к груди, а правая опущена. Возле императора — стол, на котором на подушке лежит корона, скипетр и держава. По сторонам — шлем, кирасы, знамена, барабан, пушки и пирамида ядер. Такая настенная роспись на военную тематику в православном храме — весьма редкое явление.

По меркам Петербурга Сампсониевский собор — это скромный храм. Его высота 35 м, а колокольни — 37,5. Но простота эта обманчива. Храм уникален своим пятиарсным иконостасом (13,6х11,2 м) — превосходным образцом деревянного зодчества<sup>14</sup>. Во всем внешнем облике и во внутреннем декоративном убранстве Сампсониевского собора в течение всего периода его существования не только поддерживалась, но и развивалась тематика храма военной славы. Об этом красноречиво свидетельствует прежде всего подбор икон.

В самом древнем иконостасе — Иоанна Богослова, перенесенном из деревянной церкви в первом (местном) ряду, первая (слева) икона представлена образом Св. Сергия Радонежского, благодаря которому все русские князья объединились в борьбе с общим врагом и одержали победу на Куликовом поле (1380 г.). Слева от Царских врат — список с чудотворной иконы Тихвинской Божией Матери, которая, по церковному поверью, спасла Тихвин от шведов в 1614 году. В третьем, апостольском ряду первая слева икона — образ апостола Андрея — покровителя военных, особенно, моряков. Название южного придела во имя архистратига Михаила, то есть «вождя небесного воинства»<sup>15</sup>, говорит о причастности храма к воинской славе, а икона в этом же приделе с изображением архангела Гавриила как «носителя радостных благо-

вестий»<sup>16</sup> также подчеркивает военную символику храма.

Петр I повелел ежегодно отмечать блистательную победу под Полтавой, которая была возведена в России в ранг самых выдающихся событий мира. Автору статьи посчастливилось найти Календарь-месяцеслов за 1717 год. В нем приводятся 15 главных событий в мире от Рождества Христова, сотворения мира до «зачатия флота российского» и «виктории, полученной над шведским королем Карлом XII под Полтавой»<sup>17</sup>. К сожалению, после смерти Петра I традиция ежегодного празднования дня Полтавского сражения была несправедливо забыта, начали отмечать лишь круглые даты этого события.

Достаточно торжественно прошли празднования 100- и 150-летия этой победы. Документы, хранящиеся в Российском государственном историческом архиве (РГИА), позволяют представить общественное и нравственное значение этих юбилеев. Особенно широко отмечалось 200-летие Сампсониевского храма, заложеного императором Петром I в память о Полтавской победе, в Петербурге. Обращаем внимание читателей, что именно так в большинстве документов обозначался этот юбилей. В этом названии не случайно подчеркивается значение Сампсониевского собора, который стал для российских граждан историческим памятником.

Основная роль в подготовке празднования в 1909 году 200-летия Полтавского сражения принадлежала министру внутренних дел и председателю Совета министров Петру Аркадьевичу Столыпину, который обратился к Николаю II и Синоду с просьбой о выделении средств на реставрацию Сампсониевского собора, памятных мест в Полтаве и проведение торжеств как в Санкт-Петербурге, Полтаве, так и в других городах России. Для подготовки и проведения торжеств был сформирован временный комитет. Николай II, по настоятельной просьбе П.А. Столыпина, выделил из собственных средств 3000 рублей, из Орденского Капитула было отпущено 25 тыс. рублей, городская Санкт-Петербургская дума ассигновала 25 тыс. рублей. Комиссия по организации празднования собрала 25 тыс. рублей, также были собраны и пожертвования частных лиц — около 12 тыс. рублей, например, Э.Л. Нобель пожертвовал 1000 рублей, гласный Думы Д.И. Поршневу на свои средства соорудил часовню и паперть — 1167 рублей. Всего было собрано 120 858 рублей 66 копеек.<sup>18</sup>

Таким образом, реставрация Сампсониевского собора была оплачена практически из государственных средств и составила 99 781 рубль 98 копеек<sup>19</sup>. Синод расходовал средства лишь на реставрацию монастыря и церкви в Полтаве<sup>20</sup>.

В ходе реставрации под руководством архитектора А.П. Аплаксина на месте старой деревянной церкви была выстроена часовня в растреллиевском стиле, на стенах первого яруса колокольни установлены чугунные доски с выдержками из обращения Петра I к воинам перед Полтавским боем, отреставрированы иконостасы. По предложению А.П. Аплаксина над аркой в конце трапезной было решено дать новую композицию двух ангелов, венчающих список образа Казанской-Каплуновской богородицы. Этой иконой священник Иоанн Ильич Уманов благословлял российских воинов на победу перед Полтавским сражением. Вход в собор был увенчан барельефом парящих ангелов с трубами, прославляющих Полтавскую победу (скульптор Гейдлик по рисунку Н.Е. Лансере). В этом же году церковь получила статус собора<sup>21</sup>.

К 200-летию Полтавской битвы были выбиты юбилейные настольные и нагрудные медали. Приказом № 280 от 27 июня 1909 года император Николай II учредил светло-бронзовую медаль для ношения на груди на Андреевской ленте: на лицевой стороне медали — портрет императора Петра Великого, а на другой — надпись: «Полтава, 1709» и слова: «А о Петре ведайте, что жизнь ему не дорога, жила бы только Россия». Право ношения медали представлялось: генералам, штаб- и обер-офицерам, гражданским чиновникам военного ведомства и нижним чинам тех воинских частей, которые участвовали в Полтавском бою и сохранили на то время наименования, которые носили в 1709 году; участникам парада в Полтаве в день празднования 200-летия Полтавской победы; всем участвующим в подготовке к празднованию 200-летия; всем прямым потомкам мужского пола генералов и командиров отдельных частей, участвовавших в Полтавском бою<sup>22</sup>.

Согласно утвержденному Николаем II порядку торжественного празднования 200-летия Полтавской битвы 26 июня 1909 года в Санкт-Петербурге в Петропавловском и Сампсониевском соборах были совершены молебны и панихиды по императору Петру I и всем павшим воинам в Полтав-

ском бою. Сам император и части войск, участвовавшие в Полтавском сражении, находились 26 июня (7 июля) 1909 года в Полтаве. В Санкт-Петербурге в праздновании юбилея приняли участие войска Петербургского гарнизона и военные корабли Балтийского флота. Войсковые части начинали и заканчивали шествие у Исаакиевского собора, проходили церемониальным маршем у памятника Петру I у Сампсониевского собора, на Адмиралтейской набережной у Главного Адмиралтейства, у памятника на Петровской площади (возле домика Петра I) и на Сенатской площади. Торжества в честь 200-летия Полтавской победы проходили по всей России в виде торжественных богослужений, народных гуляний и торжественных собраний. Особые торжества проходили в воинских частях и военно-учебных заведениях. Так чтит нашу российскую историю в начале XX века.

Затем о Сампсониевском соборе вновь забыли. В июле 1938 года церковные службы были прекращены, храм был закрыт по решению Административной комиссии Выборгского комитета (протокол от 11 июля 1938 г.). До этого решением Центрального Исполнительного Комитета Российской Федерации Социалистической Республики здание Сампсониевского собора стало находиться под государственной охраной (протокол № 5 от 20 марта 1935 г.). С 1939 года бывший Сампсониевский собор был передан в ведение Отдела охраны памятников (ООП) Управления по делам искусств Ленинградского совета депутатов трудящихся (Ленсовет).

Государственный Эрмитаж с июля 1938 года вел переговоры об аренде Сампсониевского собора под склад имущества Эрмитажа и как своего филиала. Договор с ООП был заключен 3 января 1940 года сроком на 5 лет (с 8 августа 1938 по 8 августа 1943 г.)<sup>23</sup>. Были намечены сроки ремонта и реставрации бывшего храма вплоть до конца 1943 года, однако Великая Отечественная война изменила планы мирного времени.

В декабре 1941 года зажигательная бомба попала в сторожку у колокольни и вызвала пожар. Сторожка сгорела полностью, загорелись все внутренние поверхности колокольни, на 50 проц. отвалилась штукатурка. Прямое попадание 76-мм артиллерийского снаряда в центральный купол собора 10 июля 1942 года нанесло серьезные повреждения: средняя большая главка с восьмигранным

барабаном была разрушена и повисла на крыше; две малые главки также разрушены, один крест с них упал на землю, другой — на крышу здания; кровля храма разрушена; пострадали церковная утварь, позолоченные киоты главного иконостаса; повреждены позолоченные скульптуры и т.д. Все это было отражено в паспорте на аварийное здание<sup>24</sup>.

Тем не менее исполком Ленсовета и Государственная инспекция по охране памятников (ГИОП) делали очень много для восстановления памятников и особо важных зданий и в годы войны. В перечень этих работ был включен и Сампсониевский собор. Так, из протокола заседания исполкома Ленсовета от 20 октября 1942 года «Об итогах работы в III квартале и плане городского хозяйства Ленинграда на IV квартал и октябрь месяц 1942 года»<sup>25</sup>, выявлено, что неоднократно отпускались средства и на ремонт и восстановление Сампсониевского собора. Однако, арендующие организации не активно занимались этими работами. Достаточно отметить, что разрушенная кровля была восстановлена лишь в 1957 году. Таким образом, в проем крыши дождевая вода протекала более 15 лет.

Позднее арендаторами Сампсониевского собора являлись библиотека Академии наук и оптово-закупочная база главнивермага. Здание продолжало разрушаться, портилась утварь, иконы, скульптуры. В мае 1973 года собор был передан Военно-историческому музею А.В. Суворова<sup>26</sup>. С этого времени больше внимания обращалось на восстановление и ремонт здания. Определенная заслуга в этом принадлежала новому начальнику ГИОПа И.П. Саутову, который постоянно требовал и контролировал выполнение планов ремонта и реставрации. По решению Ленгорисполкома Сампсониевский собор восстанавливался для музейной экспозиции «Военное искусство России первой четверти XVIII века и его триумф в Полтавской битве 27 июня 1709 года»<sup>27</sup>.

По ряду причин Ленгорисполком в 1984 году решил передать здание собора Государственному музею-памятнику «Исаакиевский собор» в качестве его филиала. С этого периода началась научная реставрация собора и возрождение былых традиций духовного воспитания общества. К 290-летию Полтавского сражения в 1999 году были отреставрированы два придела и открыта выставка «Полтавская баталия», на средства музея восстановлен по чертежам скульптора М. Анто-

кольского памятник Петру I, который был торжественно открыт в дни празднования 300-летия Санкт-Петербурга. Кроме того, были осуществлены ремонтно-восстановительные работы здания собора, часовни, надгробия «Врагам Бирона», приведена в порядок территория.

Многое делается для восстановления главного иконостаса, который, как писали в начале XX века, по красоте мог сравниться с иконостасами московского Успенского собора, новгородской Св. Софии и собора Псковского детинца. Усилиями директора ГМП «Исаакиевский собор» Н.В. Нагорского наряду с деятельностью музея и по согласованию с Санкт-Петербургской епархией спустя 63 года после закрытия храма в одном из приделов Сампсониевского собора были разрешены церковные службы. По большим церковным праздникам зазвучал и знаменитый колокол. Возобновление церковных служб в музее-храме тем более справедливо, что и музейные работники, и священнослужители выполняют одну задачу — духовно-нравственного и военно-патриотического воспитания.

Сотрудники музея-памятника «Сампсониевский собор» установили связь со многими школами Выборгского и Петроградского районов, ученики которых с интересом посещают храм и знакомятся с его историей. Сегодня необходима более тесная связь с высшими учебными заведениями и воинскими частями. В этом храме-памятнике воинской славы было бы целесообразно, например, принимать воинскую присягу курсантами военно-учебных заведений, находящихся по соседству с собором и, особенно курсантами Военно-медицинской академии, ведь Сампсон Странноприимец был врачом.

## ПРИМЕЧАНИЯ

<sup>1</sup> Богданов А.И. Историческое, географическое и топографическое описание Санкт-Петербурга от начала заведения его с 1703 года по 1751. Изд. первое. СПб., 1779.

<sup>2</sup> Петров Н.П. История Санкт-Петербурга с основания города до введения в действие выборного городского управления по учреждениям в губерниях 1703—1785.

<sup>3</sup> Владимирский А. Краткое описание С.-Петербургской Сампсониевской церкви, что на Выборгской стороне с историей ее и прихода. К полусторолетнему юбилею церкви. СПб., 1890.

<sup>4</sup> Лавры, монастыри и храмы на Св. Руси. Санкт-Петербургская Епархия. СПб., 1908.

<sup>5</sup> Романченко Н. Исторический очерк Санкт-Петербургского собора. СПб., 1909.

<sup>6</sup> Знаменский Ф. Сампсониевский храм в Санкт-Петербурге // Прибавление к церковным ведомостям. СПб., 1909. № 25.

<sup>7</sup> Алаксин А.П. Сампсониевский собор в Санкт-Петербурге. 1709—1909. Издание комитета по организации празднования 200-летнего юбилея основания Сампсониевского храма, заложенного Императором Петром I в память Полтавской победы 1709 года 27 июня. СПб., 1909.

<sup>8</sup> Бражников В. Научный паспорт на здание бывшего Сампсониевского собора. Л.: ГИОП, 1939.

<sup>9</sup> Письма и бумаги Петра Великого. АН. М., 1950. Т. 9. Вып. 1. С. 231.

<sup>10</sup> Сампсон был сыном богатых родителей, живших в Риме. Получив после смерти родителей наследство, переехал в Константинополь, где построил дом для странников и больных бедных людей. Имея хорошее врачебное образование, он вылечил от тяжелой болезни императора Юстиниана, который в благодарность за излечение построил для Сампсона еще один странноприимный дом. Умер в Константинополе 27 июня 530 года. Тело его погребено в Константинополе, в церкви Св. мученика Мокия. В 1895 году принцесса Ольденбургская принесла в дар Сампсониевской церкви часть мощей Св. Сампсония, хранившихся в ее домово-вой церкви. Дальнейшая судьба этого дара неизвестна.

<sup>11</sup> Квятковский А.В. Выступление на научно-практической конференции «Патриотическое воспитание в современной России: Проблемы возрождения и развития». СПб.: Изд-во Центрального военно-морского музея. С. 46.

<sup>12</sup> Российский государственный исторический архив (РГИА). Ф. 797. Оп. 9. Д. 291. Л. 12—14.

<sup>13</sup> Там же.

<sup>14</sup> Иконостас Сампсониевского собора украшают: иконы начала и первой половины XVIII века; 56 золоченых скульптур и 42 рамы для икон, каждая из которых представляет собой редкий образец творчества русских резчиков; самые большие в Петербурге «Лицевые святцы», предположительно второй половины XVII столетия.

<sup>15</sup> Полный православный богословский энциклопедический словарь. М., 1992. Т. 2. С. 1575.

<sup>16</sup> Там же. Т. 1. С. 598.

<sup>17</sup> Календарь или Месяцеслов Христианский. Киев: Киево-Печерская лавра, 1717.

<sup>18</sup> Отчет Комитета по организации празднования 200-летнего юбилея основания Сампсониевского храма, заложенного Петром I в память Полтавской победы 1709 года 27 июня. СПб., 1910.

<sup>19</sup> РГИА. Ф. 796. Оп. 26. Д. 169. Л. 31—33.

<sup>20</sup> Там же. Ф. 472. Оп. 43. Д. 85. Л. 37.

<sup>21</sup> Там же. Л. 95—99.

<sup>22</sup> Там же. Ф. 473. Оп. 3. Д. 887.

<sup>23</sup> Архив Государственной инспекции по охране памятников (ГИОП). П. 28. Д. 596. Т. 2. Л. 200, 201.

<sup>24</sup> Там же. Д. 2294. Паспорт № 159 на аварийное здание (б. Сампсониевский собор). Л. 1—6.

<sup>25</sup> Там же. Д. 596. Т. 2. Л. 157, 158.

<sup>26</sup> Там же. Д. 600. Т. 8. Л. 28.

<sup>27</sup> Там же. Т. 9. Л. 4.

**Капитан 1 ранга в отставке  
П.М. ЗВАНЦЕВ**

## КНИЖНАЯ ПОЛКА ВОЕННОГО ИСТОРИКА



### КНИГИ, ПОДАРЕННЫЕ РЕДАКЦИИ «ВОЕННО- ИСТОРИЧЕСКОГО ЖУРНАЛА»

**Великая Отечественная война 1941—1945 гг. (сборник военно-исторических карт).** М.: Издательский дом «Звонница-МГ», 2004. Ч. II. 144 с., ил.

Передана начальником отдела Института военной истории МО РФ кандидатом философских наук полковником В.А. Литвиненко (Москва)

**Жуматий В.И. Развитие противолодочной обороны флотов Великобритании и США в Северной Атлантике в годы Второй мировой войны.** Уч. пособие. М.: ВПА, 1986. 66 с.

**Жуматий В.И. Боевые действия германских подводных лодок по нарушению коммуникаций в Северной Атлантике в период Второй мировой войны (1939—1945 гг.).** Уч. пособие. М.: ВУ, 2000. 88 с.

Переданы автором (Москва)

**Карпов В.В. Маршал Баграмян: «Мы много пережили в тиши после войны».** М.: Вече, 2006. 336 с.

Передана автором (Москва)

**Попов В.И. Мы выросли в боях. Записки сержанта гвардии.** М., 2005. 325 с.

Передана автором (Москва)

**Овечкин А.Н. Педагогика и психология высшей военной школы: теория и практика: В 2 т.** СПб.: ИВТОБ СПбГУ, 2005. Т. 1. 182 с.; Т. 2. 298 с.

Передана автором (Москва)

**Гребельский З.В. Федор Раскольников.** М.: Моск. рабочий, 1988. 188 с.  
**Поплавский С.Г. Товарищи в борьбе.** М.: Воениздат, 1974. 296 с.

**Организация и вооружение армий и флотов капиталистических государств.** М.: Воениздат, 1965. 546 с.

**Жук А.Б. Винтовки и автоматы.** М.: Воениздат, 1988. 222 с., ил.

**Козлов И.А., Шломин В.С. Краснознаменный Северный флот.** М.: Воениздат, 1977. 287 с., ил.

**Русский архив: Великая Отечественная.** М.: ТЕРРА, 1993. Т. 12(1). 408 с., ил.

Переданы В.Д. Протасовым (Москва)

**Нахапетов Б.А. Медицинская помощь осажденным в Порт-Артуре (к столетию обороны крепости).** М.: Компания Спутник+, 2005. 48 с.

Передана автором — заслуженным врачом РФ, кандидатом медицинских наук полковником медицинской службы в отставке (Москва)

• ИЗ НЕОПУБЛИКОВАННЫХ РУКОПИСЕЙ •

## ВОСПОМИНАНИЯ КОНТР-АДМИРАЛА

*С.В. ЕВДОКИМОВ*

### От Либавы до Цусимы

**К**ОГДА началась война с Японией, мой большой друг лейтенант Николай Эрнестович Струве и я подали рапорты с просьбой о назначении нас в действующий флот. Струве был направлен во Владивосток, а я на крейсер 2-го ранга «Урал» 2-й Тихоокеанской эскадры минным и радиотелеграфным офицером.

2-я Тихоокеанская эскадра вышла из Либавы 15 октября 1904 года. Крейсер «Урал», не готовый еще к плаванию, должен был по готовности выйти в рейс, догнать эскадру, присоединиться к ней и войти в состав разведочного крейсерского отряда.

Когда 14 ноября мы вышли из Либавы, чтобы идти вокруг Африки, догоняя эскадру, была очень свежая погода, как обычно в это время года в Атлантическом океане. Крейсер наш мог идти 19-узловым ходом и имел большой запас угля. Это был большой немецкий пароход компании Нордейченлойд «Мария Терезия», переделанный в крейсер, т.е. была укреплена палуба и поставлены 78-миллиметровые орудия и мощный радиотелеграф, тогда единственный в мире.

Находясь южнее Гибралтара, мы получили из Главного морского штаба шифрованную радиотелеграмму с сообщением, что немецкий пароход «Sambia» вышел из Киля, ход его не больше 12 узлов, идет он также вокруг Африки и везет в Японию 240 орудий, снаряды к ним и все снаряжение. Было приказано крейсеровать, пока его не поймем, и утопить. Благодаря нашему большому ходу и запасам угля мы проложили свои курсы на пути пароходов, идущих вокруг Африки. Так мы крейсеровали дней двадцать, если не больше (не помню теперь точно), и стало ясно, что мы или пропустили пароход, или он почему-нибудь не вышел из Киля. В то же время на крейсере «Олег», находившемся в Средиземном море, получили радиотелеграмму, запрещающую осмотр всех пароходов, идущих через Средиземное море в Суэцкий канал. Как мы потом узнали, пароход «Sambia» прошел на виду у крейсера «Олег» и доставил орудия японцам, которыми

они сражались против нас под Ляояном. Кто в этом виноват, не знаю, но ясно одно: делалось это против России, окруженной врагами.

Нагнав эскадру, мы вместе с ней в Носибе загрузили уголь. 30-го декабря я стоял на вахте. Во время погрузки лопнули брасы и топенанты стрелы темберлея, поднимавшей уголь: вахтенного офицера прапорщика Анатолия Попова убило наповал и ранило нескольких матросов и меня. Я, сброшенный с очень высокого мостика, лежал без сознания, и меня считали мертвым. Надо мной стоял молодой матрос радиотелеграфист Маркелов и горько плакал. Вдруг он закричал: «Доктора! Доктора! Минный офицер по палубе пальцами шкрябает!» Тогда на меня обратили внимание и отправили лечить на госпитальное судно «Орел». У меня оказался треснут череп, сотрясение мозга и много ссадин и ушибов по всему телу. Я был сброшен с большой высоты, получил удары стрелой, блоками и стальным тросом. Через четверо суток я впервые пришел в сознание и очень удивился, увидев женщину в белом с красным крестом на груди, склонившуюся надо мной. У меня сохранилось впечатление, что я продолжаю стоять на вахте. «Откуда вы взялись у меня на вахте?» — спросил я ее. Она мне ответила: «У вас болит голова, и вы в госпитале». Я возразил, что головная боль не мешает стоять вахту, попросил у нее папиросу и опять потерял сознание. Все это мне потом рассказывали, так как сам я ничего не помнил. Дня за два до этого случая умер мой вестовой матросик Блинов. Это был единственный человек, похороненный на берегу в Носибе, потом всех умирающих на эскадре от тепловых и солнечных ударов хоронили в море с дежурного миноносца, поскольку французы запретили хоронить на берегу.

Дней десять я не мог закрыть глаз из-за кошмаров. Из всех углов каюты, где я лежал, появлялась масса женщин, детей и мужчин, голых чернокожих, которые после церемонных поклонов клали на меня цветы на длинных стеблях, похожие на наши лилии. От тяжести и запаха их я задыхался.

Я медленно поправлялся, но у меня была полная потеря памяти и совершенно безразличное отношение ко всему.

Когда мне стало немного лучше, доктора решили, что было бы хорошо поменять обстановку, чтобы я не сошел с ума. На Мадагаскаре свезли нас с сестрой и санитаром на берег. Ходил я еще совсем плохо, и санитар вел меня под руку. Идем по тропинке в девственном лесу, вдруг санитар и сестра меня бросают и убегают. Я остался один и, едва держась на ногах, облокотился о дерево, стою. Вдруг вижу: по тропинке идет какой-то страшный зверь на кривых лапах, как мне показалось, метра два в высоту и очень толстый в обхвате. Направляется

Продолжение. Начало см.: Воен.-истор. журнал. 2005. № 3, 4, 5.



прямо ко мне. Ну, думаю, смерть. За ним по той же тропинке, но на большом расстоянии шагает голый чернокожий, который, очевидно, все это видит и делает мне какие-то знаки, не то предупредительные, не то успокоительные. Дошел этот зверь до меня, шагах в пяти остановился и смотрит в упор, я тоже не отвожу от него глаз. Такого страха я еще никогда не испытывал. У меня душа ушла не в пятки, а выскочила из них. В голове одна мысль: смерть пришла, хоть бы скорее сожрал меня. Перекрестился. Зверь посмотрел на меня еще немного, свернул с тропинки и ушел в лес. Подошедший чернокожий помог мне идти обратно. Вскоре мы встретили сконфуженных сестру и санитаря. Возвратившись на «Орел», я заявил докторам, что гулять пойду, только когда поправлюсь, да и то с винтовкой. Однако, может быть, это потрясение принесло мне пользу: вскоре прошло мое уныние, даже память постепенно начала восстанавливаться.

Потом говорили, что на Мадагаскаре водятся таких размеров ящерицы. Я же теперь со страхом вспоминаю морду зверя и его страшные глаза.

## Цусимский бой

**Ш**ЛИ мы с сознанием, что наша эскадра много слабее японской. Особенно это стало ясно после падения Порт-Артура, когда весь японский флот был свободен и нацелен против нашей эскадры, переутомленной, изношенной и не имеющей на своем пути ни одной базы. Было понятно, что мы идем на гибель, и многие думали, что нас в конце концов вернут.

Уже 12 и 13 мая по радио мы слышали непрерывные разговоры японцев. Очевидно, отдавались распоряжения.

13 мая, в канун Цусимского боя, мы, офицеры и команда, спали у орудий, находясь в полной боевой готовности.

14 мая часов в восемь—девять японский крейсерский отряд открыл огонь по нашему отряду, чуть позже начался и общий бой. У меня на глазах погибли эскадренные броненосцы «Суворов», «Александр III», «Ослябя». Наш крейсер «Урал» получил большую подводную пробоину с правого борта под мостиком. Будучи свободен, так как одним из первых снарядов, попавших в крейсер, была разбита радиотелеграфная рубка и совершенно уничтожен радиотелеграф, я подводил пластырь под самую большую подводную пробоину. Команда великолепно работала. Мы быстро завели обносные концы и уже подвели пластырь к пробоине, оставалось только спустить его за борт и обтянуть обносные концы. И тут раздалась команда вахтенного начальника лейтенанта М.А. Кедрова: «На все гребные суда спасаться!» Эту команду диким бабьим, полным ужаса голосом несколько раз повторил командир капитан 2 ранга М.Н. Истомин. Я был поражен этим распоряжением, поскольку считал, что, закончив работу, подведя пластырь, мы еще можем держаться и, выправив крен и дифферент, идти с эскадрой. Несмотря на полную смятения команду, паники среди команды не возникло. Я крикнул: «Кто хочет спасти наш крейсер, продолжай подво-

ку пластыря!» Почти все остались на своих местах. Командир полным ужаса голосом кричал: «На все гребные суда!» Я крикнул: «Остаюсь на крейсере и буду его спасать!» Тогда Кедров прокричал: «Я первым кончил корпус! Ты ничего не понимаешь, мы сейчас перевернемся!» Команда, которая в этом бою уже видела, как суда переворачиваются и гибнут, дрогнула, и многие кинулись к шлюпкам. Но было много и других. Когда я пошел к своему боту № 13, чтобы сажать команду, так как ничего больше не оставалось делать, минер Алексей Паленый упал на колени передо мной и сказал: «Убейте, не пойду на шлюпку, вместе служили, вместе и погибнем». Многие из команды хотели со мной остаться. Уходя от пластыря, я крикнул Истомину и Кедрову: «Остаюсь на крейсере, который вы помешали спасти», — и побежал на спардек, чтобы распределить команду по ботам, потому что некоторые шлюпки были разбиты и спасательных средств не хватало.

Был у нас прапорщик Иванов, большой атеист. Он всегда пытался в кают-компании сказать что-нибудь кощунственное, но поскольку мы, офицеры и старший офицер, его резко осаживали, ему это не удавалось. Все его не терпели. Когда оставляли крейсер, Иванов бросился спасаться, непрерывно крестясь и плача. Весь он был обвешан образками, которых набрал у судового образа. Образков было очень много, так как родители матросов благословляли своих детей, когда те уходили на службу. Обыкновенно команда вешала их у судового образа. Я сказал прапорщику: «Хорошо, что вы хоть теперь уверовали в Бога». Наш старший штурман прапорщик Оскар Иванович Тиедеман, уходя с крейсера на последней шлюпке, сделал наблюдение по острову Ики, к которому несло корабль, — определил место гибели, нанеся его на карту. На глубине 66 сажен крейсер погиб.

Все боты оставили крейсер и во главе с лейтенантом Кедровым направились на транспорт «Анадырь», который не был поврежден. Съехало команды и офицеров около 500 человек. На крейсере остались добровольно, чтобы ускорить его гибель, лейтенант Константин Аполлонович Чоглаков, минер Алексей Паленый и я. Корабль несло течением и зыбью к острову Ики. Мы боялись, что он может утонуть на малой глубине и тогда его поднимут японцы. Я хотел взорвать крейсер, но когда спустился в бомбовый погреб, там не оказалось подрывных патронов, которые во время пожаров выкинули за борт. Тогда мы решили открыть все иллюминаторы, которые были очень большие и уже наполнину находились под водой (их было очень много, как на коммерческих пароходах). Лейтенант Чоглаков открывал по правому борту, я и Паленый, который не отходил от меня, — по левому.

После открытия иллюминаторов крейсер начал заметно быстрее тонуть при большом шуме вливающейся внутрь воды. В последний момент вспомнив, что в каюте у меня образок Михаила Архангела — благословение моих родителей, я спустился к себе и взял его. Отец с матерью дали его мне, когда я первый раз уходил из дома и мама везла меня в Санкт-Петербург в пансион Мешковых для подготовки к поступлению в Морской кадетский корпус. Кроме него я прихватил образок на шелку с Афона велико-



мученика и целителя Пантелеймона (этот великомученик у нас в семье всегда особенно ценился). Оба образка положил в бумажнике в боковой карман кителя. Выдвинул ящик шифоньера, где лежало довольно много золотых английских фунтов, но решил, что они мне не нужны, и не взял их.

Когда я доплыл до буксирного парохода «Свирь» и уже терял сознание, вся жизнь в один миг до мельчайших подробностей пронеслась у меня перед глазами. В тот момент, уже под водой, захлебываясь, помолился Михаилу Архангелу, перекрестясь, и больше ничего не помнил. Потерял сознание и очутился после долгого откачивания в кочегарке «Свири», где меня отогрели. Пробыл я в Цусиме, верно, часов около шести в воде, прежде чем попал на «Свирь».

Считаю мое спасение чудесным, так как я почему-то вынырнул и был вытащен на бот боцманом Козловым и боцманматом Хохловым с помощью удавки, накинутой на руку. Попав в Санкт-Петербург, я купил у Морозова большой серебряный образ Михаила Архангела, который мне удалось сохранить до сих пор. Оба образка, спасенные вместе со мной, всегда и везде при мне. Сына своего я назвал Михаилом в честь своего покровителя.

На «Свири» оказались и наш командир капитан 2 ранга Истомин, и старший офицер капитан 2 ранга князь Ширинский-Шихматов, и денежный сундук «Урала». Истомин решил, что на маленькой «Свири», никем не преследуемой, ему легко будет дойти до Японии и сдать в плен японцам. Командир «Свири» отказался идти в Сосебо. Тогда Истомин начал требовать полного подчинения, пользуясь тем, что был здесь старшим. Командир «Свири» прапорщик Розенфельд обратился ко мне за помощью. Я с револьвером в руке вошел в каюту, где находился Истомин, и заявив, что никто не должен выходить из каюты, кто же попытается выйти, будет мною убит, а идем мы прорываться в Узунг и Шанхай. Со старшим офицером от волнения произошел легкий удар. Прапорщик Розенфельд (швед или финн) был человеком исключительного мужества, с глубоким сознанием долга, храбрый моряк. На пути в Шанхай мы встретили японские миноносцы, которые пустили в нас мину, но не попали, а снарядные пробоины, полученные нами, были не смертельны, и мы благополучно дошли до Узунга.

Видел я гибель наших судов, видел, как броненосцы переворачивались, как гибли люди, бегая по килю и днищу, видел единственного человека, спасшегося из команды в 1200 человек, видел, как броненосец «Суворов» горел, как из его люков вырывались огненные столбы до небес, а мой друг и товарищ по корпусу Петр Александрович Вырубов, прапорщик Курсель и два матроса из последнего уцелевшего шестидюймового орудия, погибая, стреляли по неприятелю. Они погибли вместе с кораблем. Много погибло, много страданий пришлось видеть. Господи, упокой их души.

Не простившись с нами, капитан 2 ранга Истомин и капитан 2 ранга князь Ширинский-Шихматов, взяв денежный сундук «Урала», съехали на берег в Шанхае и в 1-м классе на пароходе «Месежири Маретим» ушли в Россию. Лейтенант князь Чоглаков

попал на миноносце во Владивосток, а минер Алексей Паленый и я спаслись на пароходе «Свирь».

В Шанхае нас принял под защиту немецкого флага капитан парохода «Lord Bayern». Мы доплыли до Константинополя, где пересели на пароход русского общества пароходства и торговли «Королева Ольга» и пошли в Одессу. В море были около двух месяцев. Из Одессы я эшеломом отправился в Санкт-Петербург по железной дороге, где получил приказание от начальника Главного морского штаба, срочно сдать эшелон, ехать на Черное море, куда меня перевели с Балтийского. Поскольку через несколько дней я должен был с эшеломом представляться государю-императору и мог доложить о позорном поведении Истомина, меня и перевели (Истомин имел большие связи). Когда я заявил, что поеду после представления, мне было приказано завтра же отправляться в Севастополь. В случае неисполнения приказа меня обещали арестовать и насильно отправить к месту службы. Начальником Главного морского штаба был вице-адмирал Нидермиллер. По возвращении офицеров «Урала» в Либаву Истомин и Кедров устроили шикарный обед, где, подпоив офицеров, пустили для подписи лист, в котором говорилось о доблестном поведении в бою на крейсере «Урал» Истомина, и Кедрова. Офицеры начали было подписываться, но тут очередь дошла до прапорщика Конопина. Последний отказался поставить свою подпись, вспомнив при этом добрым словом лейтенанта К.А. Чоглакова, минера Алексея Паленого и меня. Он сказал, что все изложенное в листе — ложь, и порвал его. Об этом, уже будучи в Севастополе, я узнал из писем Конопина и еще нескольких офицеров. Так как случившееся дошло до начальства, то, как я слышал, несмотря на огромные связи Истомина и хлопоты великого князя Александра Михайловича, Истомину было предложено подать в отставку, что он и исполнил, дабы избежать позора и суда. Все офицеры, в том числе и Кедров, получили большие награды. Лейтенант Чоглаков и я вместо Георгия, полагавшегося по статуту, получили: он — Анну 3-й степени с мечами и бантом, а я, так как у меня не было Станислава, — Станислава 3-й степени с мечами и бантом. Минер Алексей Паленый по моему представлению получил Георгиевский крест 4-й степени.

Приехав в Севастополь, мы с отцом пошли купаться в минную купальню, разделись и уже хотели войти в воду, как я почувствовал непреодолимый непонятный страх. Папа вошел в воду, а я не могу, мне страшно признаться даже родному человеку в этом, ведь с малых лет я никогда не боялся моря. После этого я много раз ходил в купальню, разделся, но в воду войти не мог. Стало ясно, что я боюсь воды. Приходил я в купальню рано утром, когда там никого не было, мне было стыдно за себя, но я ничего не мог поделать. Побороть страх мне удалось только через несколько дней борьбы. Однажды, перекрестившись, я разбежался и бросился в воду. Думаю, что боязнь воды была результатом всего пережитого в Цусиме, где я видел, как гибли в воде люди, и сам столько пережил.

**Публикация полковника в отставке  
В.А. ГУРКОВСКОГО**

(Продолжение следует)





## Как анархист МАХНО ОКАЗАЛСЯ ПОЛКОВОДЦЕМ РОССИИ

**Н**Е ЧАСТО доводится держать в руках книгу, которая заслуживает сколько похвалы, столько же и критики. Именно такова вышедшая семитысячным тиражом книга К.Е. Халина\*, которая, если верить аннотации, «повествует о выдающихся военных деятелях России с древности до наших дней» и, как уверены издатели, «будет интересна всем интересующимся отечественной историей, специалистам, учащимся, а также широкому кругу читателей». С одной стороны, это так, учитывая, что нынешний книжный рынок не балует читателей хорошей научной, не фальсифицированной литературой на военно-историческую тематику, а с другой — прочитав книгу, с удивлением обнаруживаешь, что специалистам она не дает ровным счетом ничего, кроме недоуменных вопросов к автору, а вот учащимся, пожалуй, принесет больше вреда, чем пользы.

Правда, надо отметить и тот факт, что автор взял на себя непосильную задачу: рассказать даже кратко о 75 исторических лицах на 350 страницах (остальной печатный объем занимает портретный ряд, причем весьма невысокого качества) невозможно. Вот К.Е. Халину поневоле и пришлось избрать метод, о котором говорят «галопом по Европам», т.е. обо всем понемногу. Что нового можно написать о Суворове, Кутузове, Петре I на 2,5—3 страницах? В этом отношении повезло больше генералу А.И. Лебедю, бывшему красноярскому губернатору: о нем повествуется на 11 страницах, впрочем, больше как о политике, нежели как о полководце.

Возможно, человек, читающий эти строки, но не успевший еще ознакомиться с трудом К.Е. Халина, задастся вопросом: правомерно ли причислять А.И. Лебеда, личность, безусловно, колоритную, к выдающимся военным деятелям «с древности до наших дней»? Оставим решение этого вопроса военным специалистам-историкам. Вместе с тем даже у малосведущего в военной истории читателя вызовет недоумение причисление автором к лику полководцев России таких политических деятелей, как, например, Серго Орджоникидзе и Лев Давидович Троцкий. Конечно, как говорится, не грех напомнить «широкому кругу читателей», что были в нашей истории и такие личности, а также и такие, как известные белогвардейские генералы Н.Н. Юденич, К.К. Мамонтов, Л.Г. Корнилов, А.И. Деникин, П.Н. Врангель, А.И. Дутов, А.П. Кутепов, адмирал А.В. Колчак или анархист Н.И. Махно, воевавший то с белыми, то с красными. Напомнить, повторяем, можно, но вряд ли правомерно статью о А.П. Кутеполе ставить между статьями о К.Е. Ворошилове и Б.М. Шапошникове. И дело здесь не в том, что они находились по разные стороны баррикады. Речь в данном случае идет о культуре издания, так как мешанина из фа-

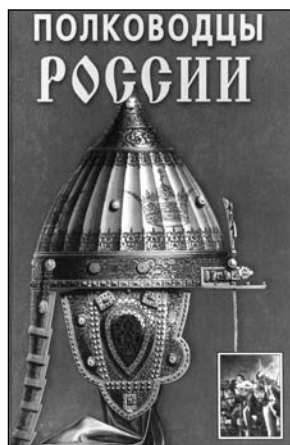

Обложка книги

милей затрудняет восприятие текста, причем даже взрослому читателю, а что уж говорить об учащихся, которых издатели и автор тоже хотят приобщить к познанию военной истории Отечества. Можно только догадываться, какое мнение у нынешнего 5—7-классника сложится о «выдающихся военных деятелях России», если он оторвется от компьютера и сядет за чтение данного труда. Да Бог с ним, пусть уж лучше продолжает заниматься своими виртуальными «стрелялками» и «бродилками».

В целом же с отбором персоналий для своего сборника автор явно поторопился. В книге нет многих известнейших военных деятелей как дореволюционной поры, например, А.А. Свечина, А.Е. Снесарева, Д.А. Милютина, А.И. Чернышева, так и советской эпохи, например, С.М. Буденного, Ф.И. Голикова, И.Д. Черняховского, П.С. Рыбалко, Н.Н. Воронова, А.А. Новикова, хотя трое последних входят в число ста наиболее выдающихся военных деятелей Всемирной истории (см. Независимое военное обозрение (НВО). 1997. № 47). Входит в этот список, кстати, и И.В. Сталин, наряду с Д. Эйзенхауэром, У. Черчиллем, И.Б. Тито, К. Маннергеймом, Э. Манштейном, К. Дёницем, Х. Гудерианом, Ш. де Голлем и Моше Даяном. Знает ли об этом К.Е. Халин? Не найдет читатель в книге и многих других полководцев СССР. Между тем хотелось бы напомнить, что за период Великой Отечественной войны было более 40 командующих фронтами и 20 командующих флотами и флотилиями. Разве они не полководцы и не флотоводцы?

Мы не будем сейчас останавливаться на языке, стиле и содержании помещенных в сборнике очерков (хотя далеко не все можно отнести к данному литературному жанру), так как это заняло бы слишком много места. Однако нельзя пройти мимо того, мимо чего прошел автор: мимо источниковой базы. Как ни странно, но в столь обширном историческом труде нет ни одной сноски с указанием на источники, откуда заимствовались многочисленные цитаты, факты, цифры, так что читателю волей-неволей либо приходится верить автору на слово, либо, засомневавшись в правдоподобности излагаемого материала, самому обращаться к первоисточникам.

Ну а в целом книгу К.Е. Халина мы прочитайте советуем, поскольку, несмотря на «все перипетии политики и истории», как отмечается во введении, она все же побуждает «погрузиться в атмосферу блистательных побед русского оружия».

\* Халин К.Е. Полководцы России. М.: ООО «Дом Советской Книги», 2005. 432 с., ил.

# КОНКУРС

## Викторина «Военная история Новгородской республики (XII—XV вв.)»

1. Государственное объединение на северо-западе и севере Руси, на территории которого находилась северная часть водного пути «из варяг в греки».

2. Назовите моря, связанные бассейнами речных путей сообщения, в центре которых на реке Волхове стоял «господин Великий Новгород», занимающая выгодное географическое, экономическое и стратегическое положение.

3. Назовите основной контингент русского войска в XII—XIV вв., т.е. тогда, когда решался вопрос о существовании Руси.

4. Самое твердое ядро городского ополчения, которое выставляли в поле «лучшие посадские люди» Новгорода и Пскова.

5. Укажите срок, на который по решению вече снаряжалось новгородское войско.

6. Назовите оружие, которое имели на вооружении почти все новгородские воины.

7. Какие виды оружия использовало подавляющее большинство посадского люда и вся крестьянская рать?

8. Перечислите «господское оружие» Новгородского войска.

9. Как назывались специальные отряды, выделяемые из новгородского войска и посылаемые на фуражировку, когда кончались запасы продовольствия и корма для лошадей.

10. Название боевого порядка новгородского войска.

11. Перечислите элементы боевого порядка новгородского войска.

12. Укажите порядок ведения боя новгородским войском.

13. То, что имелося у каждого полка и дружины, в мирное время хранилось в храмах, на войне тщательно охранялось и оказывало большое моральное воздействие на войско и играло организующую роль. «Поставить» или «наволочить» его означало построить войско для боя.

14. Перечислите войсковые музыкальные инструменты, имевшие большое значение для новгородцев.

15. Шведский военачальник, высадивший летом 1240 года десант в устье Невы, чтобы двинуться на новгородскую крепость Ладогу при впадении Волхова в Ладожское озеро с целью захватить в свои руки это «окно в Европу» и закрыть русским выход к морю.

16. Назовите русских воинов из дружины князя, героев битвы на р. Неве 15 июля 1240 года. Их подвиг описал С.М. Соловьев в своей знаменитой «Истории России с древнейших времен».

17. Передовая русская крепость, взятая летом 1240 года штурмом немецкими рыцарями, вторгнувшимися в Псковские земли.

18. Небольшое селение в 13 км от морского побережья, где немцы, согнав окрестных жителей, построили крепкий замок. Этот замок был превращен ими в разбойничье гнездо. Отсюда рыцари нападали на Новгородские земли, угрожая самому Новгороду.

19. Суть приказа Александра Невского, внезапно напавшего на «орденскую братию» и штурмом взявшего указанную выше крепость.

20. Каких испытанных воинов собрал Александр Невский для освобождения Пскова, кроме новгородского войска.

21. Каково политическое и стратегическое значение победы русских войск под командованием Александра Ярославича над «орденской братией»?

22. Каково стратегическое значение побед новгородского войска под командованием Александра Невского в 1245 году над литовским войском под Торопцем, у озера Жизца и под Усвята на территории Смоленского и Полоцкого княжеств?

23. Перечислите характерные черты полководческой деятельности Александра Невского в области стратегии и тактики?

*Автор викторины  
полковник в отставке А.С. ЖДАНОВСКИЙ*

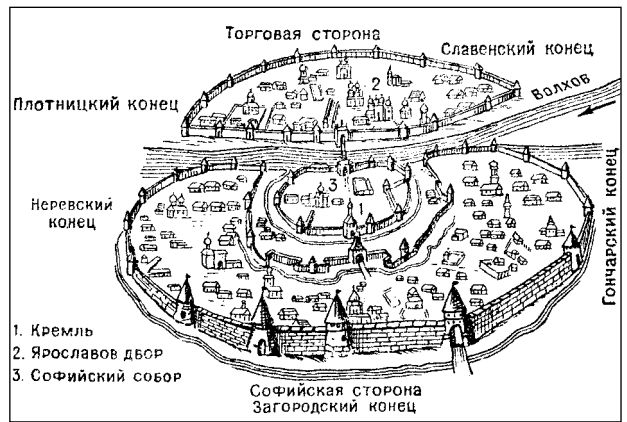

**Древний Новгород**

### Уважаемые читатели!

Победитель этого конкурса получит приз — книгу: Карпов В.В. Генерал армии Хрулев. Все для Победы. Великий интендант. М.: Вече, 2004. 384 с.

Просим указывать фамилию, имя, отчество, профессию, возраст, адрес (для школьников, студентов и курсантов дополнительно — адрес учебного заведения и фамилию, имя, отчество его руководителя).

Сведения о победителях и ответы будут опубликованы: на криптограммы «Адмирал П.С. Нахимов» (Воен.-истор. журнал. 2006. № 2) — в № 7 (июль), «К 90-летию Брусиловского прорыва» (№ 3) — в № 8 (август), «Сын степей донских М.И. Платов» (№ 4) — в № 9 (сентябрь), «Генерал М.Д. Скобелев» (№ 5) — в № 10 (октябрь), на викторину «Военная история Новгородской республики (XII—XV вв.)» (№ 6) — в № 11 (ноябрь).

**Ответы на викторину «К 100-летию создания подводных сил России» (Воен.-истор. журнал. 2006. № 1):** 1. Александр III; 2. Талантливый крестьянин-умелец Ефим Никонов; 3. Середина XIX века; 4. 23 сентября 1840 г.; 5. лейтенанты: Н.Р. Жмелев и Л.П. Адамопуло; 6. И.Ф. Александровский; 7. С.К. Джевецкий; 8. В 1881 году; 9. Капитан 2 ранга М.Н. Беклемишев; 10. «Русский капитан Немо»; 11. Владивосток; 12. А.В. Плотто; 13. Князь лейтенант В.В. Трубецкой; 14. 6 марта 1906 года Николаем II; 15. 26 января 1909 года; 16. Э.Н. Шенснович; 17. Дивизион подводных лодок Сибирской флотилии; 18. Лето 1915 года; 19. В.А. Меркушов (Меркушев); 20. В 1907 году; 21. 25 марта 1912 года и П.П. Левицкий; 22. Тактика флота и тактика подводных лодок; 23. Алгебра, геометрия, тригонометрия и физика; 24. «Тюлень»; 25. Капитан 2 ранга М.А. Китицын; 26. «Акула»; 27. М.П. Налетов.

(Все даты даны по старому стилю)

*Победителем этого конкурса стал Гужов Валентин Федорович (г. Шенкурск Архангельской обл.).*

*Он получает приз — книгу: Ковалев Э.А. Рыцари глубин: Хроника зарисовки российского подплава. М.: ЗАО Центрполиграф, 2005. 445 с.*

*Поздравляем!*

*Коллектив редакции «Военно-исторического журнала» благодарит всех читателей, принявших участие в конкурсе в 2005 году, и желает им удачи в очередных турах!*

*Самые активные участники нашего конкурса по итогам года получают призы — книги: Флотоводец. Материалы о жизни и деятельности наркомка Военно-Морского Флота Адмирала Флота Советского Союза Николая Герасимовича Кузнецова / Под ред. Р.В. Кузнецовой. М.: Садовое кольцо, 2004. 352 с., ил. — Уткин Д.Е., студент (г. Бузулук Оренбургской обл.); Поваров С.И., капитан — ветеран Ракетных войск стратегического назначения, военный руководитель — преподаватель Марийского целлюлозно-бумажного техникума (г. Волжск-9, Республика Марий Эл); Изюмов А.А., полковник в отставке (г. Владикавказ); Варфоломеев А.Б., юрист (г. Тверь); Зенцов А., студент Богородского лицея № 71 (г. Богородск); Селиверстов В.А., студент Саратовского государственного технического университета (Саратовская обл.); Мельников И.К. Им не вручали повесток... Сборник документальных рассказов и повестей о детях — героях Великой Отечественной войны 1941—1945 гг. М.: Вече, 2004. 320 с. — Иванов А.Ю., учитель (д. Хлепень Смоленской обл.); «...В трубы трубят на Коломне...». Сборник материалов научно-практической конференции, посвященный 625-летию Куликовской битвы / Под ред. А.И. Шевельова. Коломна: КГПИ, 2005. 2 ч. — Гладких Н.А., учитель истории (Татарстан, г. Агрыз); 60 лет открытия второго фронта в Европе 6 июня 1944 г. Материалы научно-практической конференции 22 июня 2004 г. М.: ИД «Мегапринт», 2005. 256 с. — Тихоненко В.С., студент Волховского филиала РГПУ им. Герцена (пос. Селиваново Ленинградской обл.); Петрушин Н.И. В Берлинской стратегической (сибиряки в Берлинской стратегической наступательной операции Великой Отечественной войны 1941—1945 годов). Новосибирск: Новосибирское кни. изд-во, 2005. 196 с. — Сидельцева А.Ю., заведующая библиотекой (п. Джидда, Республика Бурятия).*

*Поздравляем победителей!*

# СВИДЕТЕЛЬСТВУЮТ СОВЕТСКИЕ ПОЛИТИЧЕСКИЕ, ГОСУДАРСТВЕННЫЕ И ВОЕННЫЕ ДЕЯТЕЛИ



Обложка книги

**В**ЫШЛА в свет очередная книга\* доктора исторических наук, профессора Г.А. Куманева, известного российским читателям по многим его публикациям. В нее вошли интервью и беседы с советскими политическими, государственными и военными деятелями периода Великой Отечественной. Содержание той войны, что является важной темой настоящего труда, определялось не только боевыми действиями вооруженных сил на фронтах, но также противодействием социально-экономических и политических систем государств, участвовавших в жестоким и широкомасштабном противоборстве. Автор также проводит мысль о том, что усилия миллионов советских людей, направленные на создание превосходства над врагом в средствах вооруженной борьбы, в металле и хлебе, топливе и сырье, в массовом выпуске высококачественной военной продукции,

не дали бы желаемых результатов без достаточно компетентного руководства.

Помещенные в книгу ранее увидевшие свет авторские очерки и записи бесед с известными лицами, а также ряд еще не публиковавшихся документов и фрагментов воспоминаний помогают читателям глубже вникнуть в проблемы, которые пришлось решать руководителям советского тыла и военного хозяйства в сложный для страны период, в частности заместителю председателя Государственного Комитета Обороны В.М. Молотову, членам Государственного Комитета Обороны А.И. Микояну, Л.М. Кагановичу, заместителю председателя СНК СССР М.Г. Первухину (Наркомат химической промышленности), маршалу войск связи И.Т. Пересыпкину (Наркомат связи), А.И. Шахурину (Наркомат авиационной промышленности), А.В. Хрулеву (Тыл Красной армии, Наркомат путей сообщения), П.Н. Горемыкину (Наркомат боеприпасов), И.В. Ковалеву (Наркомат путей сообщения), И.А. Бенедиктову (Наркомат земледелия), Д.Г. Жимерину (Наркомат электростанций), С.З. Гинзбургу (Наркомат по строительству), Я.Е. Чадаеву (Управление делами и секретариат СНК СССР), В.Н. Новикову (Наркомат вооружения), В.С. Емельянову (Комитет стандартов при СНК СССР), Н.К. Байбакову (Наркомат нефтяной промышленности).

В главе «Слово о военной экономике СССР 1941—1945 гг. и ее командирах» раскрывается значение мощного и

надежного военно-экономического потенциала Советского Союза, явившегося одним из решающих факторов достижения Победы в Великой Отечественной войне. От глубоко продуманных решений высшего звена политического, военного и хозяйственного руководства СССР во многом зависел как ход военных действий на полях битв и сражений, так и последовательный рост и укрепление советского тыла, его экономики.

Вместе с тем, опираясь на документы и свидетельства непосредственных участников тех событий, автор подчеркивает, что к моменту нападения Германии на СССР в распоряжении военной экономики агрессора «была металлургическая и машиностроительная индустрия ее союзников, нефть Румынии, бокситы Венгрии, вольфрам и олово Португалии, лес Финляндии и т.д.» (с. 10).

В книге приводятся неоднозначные отзывы первых лиц государства о личности И.В. Сталина, его заслугах и ошибках. Так, А.И. Микоян считал, что упрямство, самоуверенность и самомнение вождя «очень дорого стоили стране, нашему народу». «Сталин, — свидетельствовал он, — фактически обеспечил внезапность фашистской агрессии со всеми ее тяжелыми последствиями. Говорить с ним весной и особенно в начале лета 1941 г. о том, что Германия в любой день может напасть на СССР, было делом абсолютно бесполезным» (с. 56).

По иному оценивал вклад в Победу И.В. Сталина В.М. Молотов: «...всем нам очень повезло, что с самого начала войны с нами был Сталин. Отмечу хотя бы его огромную роль в руководстве народным хозяйством. Все основные вопросы военной перестройки и функционирования нашей экономики,

даже в деталях, он держал в памяти и умело осуществлял все рычаги управления по заданному курсу» (с. 46). Дополняя эту характеристику, Л.М. Каганович утверждал, что Сталин «в сложных ситуациях мог и растеряться, но не растерялся. Сталин владел великой стратегией. Приходилось и отступать, но не испугался отступлений... И сыграл немалую роль в защите Советской республики и ее столицы... Он был твердо уверен, что мы победим, и твердо руководил страной, партией, армией, экономикой» (с. 92, 93).

Можно надеяться, что настоящее издание поможет читателям получить полное представление о многих драматических и героических событиях военного времени, о том, как вместе с рядовыми тружениками тыла руководители советской военной экономики обеспечивали Великую Победу над врагом в суровые годы войны.

Примечательны по этому поводу слова наркома земледелия СССР в 1941—1943 гг. И.А. Бенедиктова: «...думаю, что в итогах нашего противостояния с силами империализма больше величия, чем недостатков. То, что удалось разгромить такого сильного врага, поднять на войну всю мощь экономики, эвакуировать сотни и тысячи предприятий, построить новые заводы, в целом бесперебойно снабжать промышленность сырьем, армию хлебом и продовольствием — это чудо, это чудо! За это перед нашим народом, перед миллионами коммунистов надо шляпу снять. История все это еще больше оценит, чем оцениваем мы, современники. Это великое дело нашего великого народа — спасителя мировой цивилизации. И это не громкие слова» (с. 371).

**М.Е. НОВИКОВА**

\* Куманев Г.А. Говорят сталинские наркомы. Смоленск: Русич, 2005. 632с., ил.

# ИЗВЕСТНЫЙ И НЕИЗВЕСТНЫЙ АКАДЕМИК Н.Н. ИНОЗЕМЦЕВ

**М**НОГИЕ годы казалось, что о выдающемся советском экономисте, историке и ученом-международнике, бывшем заместителе главного редактора газеты «Правда» и директоре Института мировой экономики и международных отношений Академии наук СССР, академике АН СССР Николае Николаевиче Иноземцеве известно очень многое. Ведь он, получавший информацию из первых рук, прекрасно знавший положение дел не только в собственной стране, но и за ее пределами, опубликовал в Советском Союзе и за рубежом многие свои книги и статьи о внутренней, внешней и международной политике. Его знали в научных и политических кругах многих зарубежных стран, к нему был всегда и не иссяк в настоящее время повышенный интерес многих публицистов, политиков, исследователей.

Но вот уже после смерти Николая Николаевича (он ушел из жизни в августе 1982 г.) оказалось, что не все известно об этом человеке. Произошло событие, которое раскрыло доселе незнакомые нам грани его удивительной жизни: был переиздан его «Фронтовой дневник»\*.

Правда, название книги скорее образное, чем жанровое, поскольку создавалась она в основном из дополненных архивными документами воспоминаний Н.Н. Иноземцева, записанных в большинстве случаев через 10—15 и более лет после окончания Великой Отечественной войны. Имелись, необходимо уточнить, и некоторые пометки чисто сиюминутного, т.е. дневни-

кового характера. Их сержант, старший сержант, старшина Иноземцев (командир взвода в горно-артиллерийском полку на конной тяге, затем в минометной роте стрелкового полка, с октября 1941 года — командир взвода управления и командир взвода разведки в гаубичной артиллерии большой мощности) делал коротко и украдкой, фиксируя наиболее яркие эпизоды фронтовых будней. Отрывистость записей объяснялась не только напряженностью боевой обстановки, но и категорическим запретом для личного состава Красной армии делать их, особенно те, что могли быть связаны с подготовкой и ведением операций, передвижением воинских частей, перечислением населенных пунктов и т.д.

Необычность «Фронтowego дневника» вытекала также из характера самой обстановки, в которой он рождался, с первых же напряженнейших, героических и трагических дней войны. Уместно напомнить и о том, что автор будущих фронтowych заметок не имел специального военного образования, однако это не помешало командованию артиллерийского полка, куда прибыл из Москвы молодой новобранец за год до начала войны, быстро оценив его одаренность и организаторские способности, присвоить 18-летнему красноармейцу звание сержанта и назначить его на командирскую должность.

«Окопная» рукопись Н.Н. Иноземцева, которую он пронес через всю войну, представляется собой семь блокнотов размером с ладонь, каждый из которых свободно помещался в нагрудном кармане гимнастерки. Об их существовании даже дома практически никто не знал. И лишь через 8 лет после



Обложка книги

смерти Николая Николаевича его вдова Маргарита Матвеевна Максимова, найдя в себе силы прикоснуться к архивам мужа, обнаружила в них эти семь блокнотов. Только благодаря ее усилиям, а также помощи друзей и коллег академика Иноземцева «Фронтовой дневник» вместе с многочисленными письмами и другими документами его автора вышел в свет. Он, можно быть уверенным, не оставит равнодушным каждого, кто любит свою Родину и готов ее защищать. В нем показана правда о войне без всяких прикрас и искажений, поскольку его автор фиксировал только то, что видел сам, да и для самого себя, а не для начальства.

Все, что успевал запечатлеть комвзвода Иноземцев, будь то бой или его ожидание, ночь перед наступлением или короткая передышка в компании друзей, он волно или невольно пропускал через себя, свою душу, собственное сознание. Вот почему так остро воспринимаются при чтении книги солдатская горечь за неудачи и поражения, гордость за любой успех, боль утраты фронтowych друзей и постоянная готовность оказать поддержку товарищу, вера в неизбежность нашей победы над врагом даже в дни трагических неудач на фронте, даже в самых безысходных ситуациях сурового лета 41-го.

Думается, настоящая книга кроме исторической ценности имеет и

исключительную актуальность, поскольку может быть использована для военно-патриотического и гражданского воспитания не только молодежи, но и взрослых. Ведь когда глубоко вникаешь в содержание «Фронтowego дневника» Н.Н. Иноземцева, то автор и его боевые товарищи предстают перед нами живущими чистыми, светлыми, глубоко любящими свою Отчизну, ее истинными сыновьями и защитниками.

Возможно, кто-то и станет искать в военных заметках будущего академика хотя бы намек на то, что армейская служба для столь незаурядного человека стала трагичной или хотя бы он посчитал ее потерянными годами. Напрасные поиски! Таких мыслей в них нет. Николай Николаевич гордился накопленным армейским и фронтowym опытом, прежде всего умеренно твердо и решительно действовать в любых, даже самых сложных ситуациях. Он высоко ценил в себе и других приобретенную в войсках и на фронте жизнестойкость, которая ему, призванному в армию студенту-первокурснику, получившему возможность продолжить учебу лишь после штилетнего перерыва, очень пригодилась на научном фронте: в возрасте 28 лет он с отличием заканчивает институт, «штурмует» аспирантуру, совмещая научную работу с трудовой деятельностью (надо содержать семью); в 31 год успешно защищает кандидатскую диссертацию, спустя десять лет — докторскую, в 43 года становится членом-корреспондентом Академии наук.

Предлагая книгу читателям, хотелось бы, чтобы боевой и жизненный подвиг ее автора стал образцом для подражания, а сам «Фронтовой дневник» Н.Н. Иноземцева — достойным памятником воину-академику.

*Полковник в отставке  
Б.И. НЕВЗОРОВ*

\* Иноземцев Николай. Фронтовой дневник / [Сост. и отв. ред. М.М. Максимова]: Ин-т мировой экономики и международных отношений. 2-е изд., доп. и перераб. М.: Наука, 2005. 518 с., ил.

# НОВЫЕ ПОДХОДЫ В ИЗУЧЕНИИ ПЕРВОЙ МИРОВОЙ ВОЙНЫ

**В**СТОЛИЧНОМ издательстве «Наука» вышла книга\*, содержание которой составили материалы Международной научной конференции, состоявшейся в Москве в сентябре 2004 года и приуроченной к 90-летию начала Первой мировой войны. Девиз конференции — «Россия, мир накануне, в ходе и после Первой мировой войны». Проводилась она под патронатом Федерального архивного агентства, Российской академии наук, Министерства иностранных дел, Министерства обороны, Федеральной службы безопасности и Росийского комитета ветеранов войны и военной службы, Росийского общества историков-архивистов. В конференции приняли участие более 200 ученых-историков и архивистов из России, Белоруссии, Бельгии, Польши, Латвии, Словении, Сербии, Украины, Турции, Черногории, Хорватии.

Издание сборника осуществлено при финансовой поддержке Росийского гуманитарного научного фонда (РГНФ) под общей редакцией руководителя Федеральной архивной службы РФ, доктора исторических наук, члена-корреспондента РАН В.П. Козлова. Судя по включенным в сборник материалам, выступавшим удалось с достаточной научной полнотой рассмотреть широкий спектр вопросов, связанных с ситуацией в мире накануне Первой мировой войны, показать ход боевых действий и исход войны в целом, а также высветить с позиций сегодняшнего дня ряд проблем в источниковедении и историографии Первой мировой войны. Участники конференции проявили новые подходы к изучению истории Великой войны, причинам ее возникновения, анализу ее психосоциальных факторов. Прежде всего это

проявилось в статьях доктора исторических наук, заведующего отделом Института всеобщей истории РАН В.Л. Малькова «О новых подходах в изучении истории Первой мировой войны»; доктора философских наук, профессора генерал-майора в отставке И.С. Даниленко «Первая мировая война в оценках крупнейших представителей отечественной военной мысли 1920—1930 годов»; кандидата исторических наук, доцента Росийского государственного гуманитарного университета В.В. Крылова, к сожалению, не дожившего до выхода сборника в свет, «Документальные публикации по истории Первой мировой войны: археографические и историографические аспекты» и в ряде других материалов на эту тему. С познавательной точки зрения весьма интересными представляются статьи зарубежных участников конференции: доктора наук, помощника директора Архива Сербии и Черногории М. Милошевича «Россия в документах Архива Сербии и Черногории после Первой мировой войны»; доктора наук, заместителя генерального директора Генеральной дирекции госархивов Польши В. Стемпняка «Польские концепции в отношении Юго-Восточной Европы в период Первой мировой войны»; венгерских ученых Б. Тибора и К. Габора «Австро-венгерские солдаты на Русском фронте в 1914—1918 гг.»; доктора исторических наук, научного сотрудника Института новейшей истории Словении Д. Гуштина «Словенцы на службе в Австро-венгерской армии в войне против России 1914—1917 гг.»; научного сотрудника государственного архива Хорватии Д. Микшича «Русские военнопленные Первой мировой войны в Хорватии» и др.

Читателей привлечет и военная тематика рецензируемого сборника. Выступавшие со знанием дела, опираясь на мало-



Обложка книги

известные ранее факты и архивные источники, рассмотрели действия сухопутных и морских сил Росийской Империи и, что весьма важно, России послефевральского периода 1917 года. Не остались без внимания и такие вопросы, как организация противовоздушной обороны крупных городов, действия сухопутной и морской авиации, особенности применения новых по тому времени видов техники и оружия. Все это невольно хочется отнести к периодом Второй мировой войны, а статью В.Н. Лигуты из Белоруссии о 810-дневной борьбе в 1915—1917 гг. за небольшой белорусский городок Сморгонь — с борьбой блокадного Ленинграда во время Великой Отечественной войны 1941—1945 гг.

Многие материалы сборника, несомненно, являются шагом вперед и в осмыслении таких базовых проблем военной истории нашего Отечества, как подготовка Вооруженных сил к войне, сотрудничество военных ведомств союзных стран, борьба с агентурой противника, признание войны как общественного явления, эволюция военного искусства.

Для историков-архивистов значительный интерес представляют материалы члена-корреспондента РАН, руководителя Федерального архивного агентства В.П. Козлова «Документы архивного фонда Росийской Федерации по истории Первой мировой войны», директора Росийского государственного

военно-исторического архива И.О. Гаркуши «Росийский государственный военно-исторический архив — крупнейшее хранилище документальных источников по истории Первой мировой войны», заместителя директора Национального исторического архива Республики Беларусь Л.М. Лисовой «Источники по Первой мировой войне в фондах Национального исторического архива Беларуси: опыт изучения и систематизации».

Что касается последнего раздела сборника «После войны... Оценка событий», то в нем особенно привлекает статья Н. Оздена «Турецко-большевистское сотрудничество на востоке», подготовленная на основе не известных у нас ранее источников — архивов Великобритании, относящихся к 1920—1921 гг. С новыми подходами к проблемам послевоенного устройства Украины выступил И.Г. Патер в статье «Союз освобождения Украины в борьбе за государственность и соборность».

Таким образом, материалы сборника, хотя и посвящены событиям 90-летней давности, весьма актуальны. Они показывают, что Первая и Вторая мировые войны не устранили глубинных противоречий между Россией (СССР) и Западом, определенные силы которого давно стремились расчлнить Россию, сыграв на национальных и религиозных струнах.

Учитывая все возрастающий интерес в нашей стране к событиям начала XX века, сборник, несомненно, будет востребован росийской читательской публикой, а специалистам-историкам даст в руки богатый, во многом новый, ранее малоизвестный, а то и вовсе у нас не известный материал по изучению Первой мировой войны. Особо хотелось бы поблагодарить составителя сборника за то, что они нашли возможность проиллюстрировать его редкими историческими фотографиями, в том числе и из архива «Военно-исторического журнала».

**В.П. СЕМИН**

\* Последняя война Росийской империи. Сборник. М.: Наука, 2006. 388 с., ил.

# АВИАТОРЫ — ГЕОРГИЕВСКИЕ КАВАЛЕРЫ

**Д**ОЛГОЕ время в отечественной литературе роль выдающихся русских авиаторов в событиях Первой мировой войны освещалась односторонне. Это объяснялось существовавшими идеологическими установками. В справочной и популярной литературе в основном описывались подвиги известных русских авиаторов, которые погибли в годы Первой мировой войны (Е.Н. Крутень, П.Н. Нестеров, И.А. Орлов и др.) или служили впоследствии в рядах Красной армии (К.К. Арцеулов, М.Н. Ефимов, А.Т. Кожеников и др.). Незаслуженно были обойдены вниманием историков многие авиаторы, прославившиеся в годы Первой мировой войны, но не принявшие после Октября 1917 года новый политический строй в России (А.А. Козаков, С.К. Модрах, И.В. Смирнов, В.М. Ткачев и др.).

Восстановить справедливость призвано уникальное справочное издание, посвященное авиаторам российского Императорского ордена военного воздушного флота — георгиевским кавалерам\*. В справочнике впервые в России подробно и достоверно, на документальной основе, освещены биографии наиболее выдающихся российских военных авиаторов.

Справочник подготовлен в Российском государственном военно-историческом архиве (РГВИА). Составители — начальник отдела информационного обеспечения и публикации документов РГВИА В.М. Шабанов и главный специалист РГВИА М.С. Нешкин. Следует отметить огромную работу по увековечению памяти георгиевских кавалеров, проводимую в РГВИА под руководством директора архива заслуженного работника культуры РФ И.О. Гаркуши и В.М. Шабанова. Данная книга является уже вторым капитальным справочным изданием, посвященным георгиевским кавалерам, которые погибли в годы Первой мировой войны (Е.Н. Крутень, П.Н. Нестеров, И.А. Орлов и др.) или служили впоследствии в рядах Красной армии (К.К. Арцеулов, М.Н. Ефимов, А.Т. Кожеников и др.). Незаслуженно были обойдены вниманием историков многие авиаторы, прославившиеся в годы Первой мировой войны, но не принявшие после Октября 1917 года новый политический строй в России (А.А. Козаков, С.К. Модрах, И.В. Смирнов, В.М. Ткачев и др.).

\* Авиаторы — кавалеры ордена Св. Георгия — Георгиевского оружия периода Первой мировой войны 1914—1918 годов: Биографический справочник / Сост.: М.С. Нешкин, В.М. Шабанов. М.: Российская политическая энциклопедия (РОССПЭН), 2006. 360 с., ил.



евским кавалерам, подготовленным в РГВИА\*\*.

В годы Великой войны, как называли ее современники, офицеры Российского Императорского военно-воздушного флота совершили множество выдающихся подвигов. Они осуществляли воздушную разведку, связь между частями и соединениями, фотографировали неприятельские позиции, бомбили войска противника и его военные объекты, корректировали огонь артиллерии, вели воздушные бои. Многие авиаторы погибли при выполнении боевых полетов.

Критерием для отбора персоналий в данный справочник был факт их награждения Военным орденом Святого Великомученика и Победоносца Георгия или Георгиевским оружием за подвиги, совершенные во время службы в авиации. Орден Св. Георгия в Российской Империи являлся высшей военной наградой, им награждались офицеры только за действительно выдающиеся воинские подвиги. Таким образом, в издании отобраны биографии самых заслуженных представителей Российского Императорского военного воздушного флота.

Всего в издании представлены 269 биографических справок о всех авиаторах, награжденных в русской авиации за боевые отличия в годы Первой мировой войны орденом Святого Георгия или Георгиевским оружием, включая морских летчиков и французских авиаторов, сражавшихся на русском фронте.

Биографии в справочни-

\*\* См.: Военный орден Святого Великомученика и Победоносца Георгия. Именные списки 1769—1920. Библиографический справочник / Отв. сост. В.М. Шабанов. Федеральное архивное агентство. Российский государственный военно-исторический архив (РГВИА). М.: Русский мир, 2004. 928 с., ил.

Обложка  
книги

Составители  
справочника  
М.С. Нешкин и  
В.М. Шабанов  
(справа)



ке располагаются по алфавиту и включают в себя сведения о дате и месте рождения, социальном происхождении, вероисповедании, образовании (с указанием дат окончания военно-учебных заведений), чинах и званиях (с указанием дат их утверждения), прохождении службы, а также награждениях авиаторов в период Первой мировой войны и после нее. У авиаторов, произведенных в офицеры из нижних чинов, указаны также награждения Георгиевскими крестами. Описания подвигов авиаторов приводятся по текстам Высочайших приказов о чинах военных за 1914—1917 гг., приказов по армии и флоту о чинах сухопутного ведомства, приказов по флоту за 1914—1917 гг., и, в ряде случаев, приказов по фронтам и армиям за 1917—1918 гг. В справках содержатся сведения о судьбах авиаторов после 1917 года, датах и обстоятельствах смерти, а также указаны архивные источники и литература, использованные при их составлении.

Учитывая временной период, охваченный в справочнике, выявление сведений об авиаторах — георгиевских кавалерах проводилось, прежде всего, по документам РГВИА. При составлении биографических справок использовались послужные списки, личные дела, наградные листы, краткие записки о службе, аттестации, списки по старшинству в чинах, переписка о награждении. Также при составлении справок использовались документы, хранящиеся в Российском государственном историческом архиве (РГИА), Российском государственном архиве Военно-морского флота (РГА ВМФ), Российском государственном военном архиве (РГВА), Центральном архиве Министерства обороны РФ (ЦАМО РФ), Центральном архиве Федеральной службы безопасности РФ (ЦА ФСБ РФ), а также различные справочные издания и обширная мемуарная литература.

Кроме биографических данных, в справочнике во введении составители представили обобщенные и систематизированные сведения о награждениях авиаторов орденом Святого Георгия и Георгиевским оружием. Приведенные подробные сведения позволяют читателям проследить динамику награждений авиаторов георгиевскими наградами по годам войны и по типам боевых задач, за выполнение которых они были получены. Кроме того, исследователям будет интересна информация о социальном составе офицерского корпуса авиации и его религиозной принадлежности в процентном соотношении, которая наглядно показывает, что ни сословное происхождение, ни вероисповедание, а только совершенный выдающийся подвиг влиял на представление героя к высшей военной награде.

Очень интересны сведения о судьбе авиаторов — георгиевских кавалеров после Октябрьской революции 1917 года. Одни из них перешли на службу в Рабоче-крестьянский Красный военный воздушный флот. Другие служили в авиации белых армий. Третьи вступили в армии новообразовавшихся государств — Польши, Латвии. Некоторые сразу покинули Россию и не принимали участия в вооруженной борьбе.

Издание снабжено интересными и содержательными приложениями и, что особенно важно, фотографиями русских авиаторов — георгиевских кавалеров из фондов РГВИА, ЦАМО РФ, ЦА ФСБ РФ, а также из частных коллекций.

Новое справочное издание об авиаторах — георгиевских кавалерах является крупным вкладом в изучение российской военной истории. Оно будет интересно как специалистам, так и всем интересующимся историей отечественной военной авиации.

Подполковник  
С.В. АБЕРЧЕНКО

# НАУЧНОЕ ОБЕСПЕЧЕНИЕ РАКЕТНО-ЯДЕРНОГО ПОТЕНЦИАЛА



▲ Главный корпус 4 ЦНИИ МО РФ



▲ Начальник 4 ЦНИИ МО РФ доктор технических наук, профессор генерал-майор В.В. Василенко

## К 60-летию 4-го Центрального научно-исследовательского института Министерства обороны Российской Федерации

**У**ЖЕ в ходе Великой Отечественной войны 1941—1945 гг. стала очевидной необходимость широкого внедрения в системы артиллерийского вооружения реактивных двигателей, позволяющих более эффективно решать боевые задачи и создавать новое оружие – ракеты дальнего действия.

13 мая 1946 года было принято постановление Правительства Союза ССР «Вопросы реактивного вооружения». Совет Министров СССР, считая одной из важнейших задач организацию научно-исследовательских и экспериментальных работ в области реактивного вооружения, постановил создать в соответствующих министерствах научно-исследовательские институты, в том числе в Министерстве Вооруженных Сил – Научно-исследовательский реактивный институт Главного артиллерийского управления. В соответствии с приказом министра Вооруженных Сил от 24 мая 1946 года такой институт был создан, получив название НИИ-4, а в 1989 году переименован в 4-й Центральный научно-исследовательский институт Минобороны.

В канун 60-летия 4 ЦНИИ, отмечаемого 1 июля, о его истории читайте в статье начальника института, доктора технических наук, профессора, лауреата премии Правительства РФ, главного редактора журнала «Стратегическая стабильность» генерал-майора В.В. Василенко «В интересах создания и развития Ракетных войск стратегического назначения и Космических войск».

Сотрудники института обслуживают резонатор ускорителя электронов



▲ Эмблема 4 ЦНИИ



▲ Наручный знак 4 ЦНИИ



▲ Памятная медаль 4 ЦНИИ



▲ Ветераны института

▲ Публикацию подготовил А.И. ПРОКУДИН



▲ Обложка журнала

# О СТОЛЬ ЗНАЧИМОМ ДЛЯ ВСЕГО РУССКОГО НАРОДА СОБЫТИИ



▲ Медаль «За победу при Полтаве. 1709 г.» Т. ИВАНОВ, Б. СКОТТ. Середина XVIII в.

▲ Артиллерия в Полтавском сражении

Художник А.Н. СЕМЕНОВ, 1996 г.



▲ Празднование 200-летия Полтавской битвы. Молебен на Адмиралтейской набережной у памятника «Петр спасающий» во время его открытия

Фото К.К. БУЛЛЫ, 1909 г.



▲ Празднование 200-летия Полтавской битвы. Молебен перед открытием памятника Петру I у Сампсониевского собора  
Фото К.К. БУЛЛЫ, 1909 г.



▲ Часовня, построенная на месте старой деревянной Сампсониевской церкви  
Архитектор А.П. АПЛАКСИН, 1909 г.



▲ Внутреннее убранство собора

▲ Музей-памятник «Сампсониевский собор»





▲ Обложка книги

## Последние битвы рыцарей

**В** ЭПОХУ «ренессанса» военного искусства XIV – XV вв., утратившего на тот момент математическую расчетливость античных стратегов, но еще не приобретшего абсолютной бескомпромиссности «правильных» баталлий, позволяет погрузиться читателю вышедшая недавно в свет книга «Рыцари: последние битвы»\*. Рыцарское войско, в котором формальный компонент зачастую доминировал над содержательным и идеально подходившим для ведения ограниченных в пространстве и времени феодальных войн, показало свою несостоятельность на полях сражений нового времени. Битвы прагматической эпохи, обезличивавшие бойцов-индивидуалов и превращавшие их в солдатскую массу, были противопоставлены рыцарству. Ему суждено было принять правила новой игры или навсегда уйти.

В книге рассказывается, как дворянская кавалерия боролась за свой боевой престиж, уступив пальму первенства лишь после целого ряда сокрушительных поражений. Историю войн и сражений автор показал на судьбах реальных персонажей, отдельно подчеркивая особенности военного дела Западной Европы XIV-XV вв.

\* Куркин А.В. Рыцари: последние битвы. М.: АСТ; СПб.: Полигон, 2005. 511 с., ил.

# «МИНОВАЛ И СЛАВА ЕВРОПЫ ПОГАСЛА»



▲ Вооружение рыцаря середины XIII в.

Миниатура из «Вестминстерской Псалтири» Мэтью Парижского, около 1250 г.



▲ Образец парадного снаряжения высшего дворянства Англии на рубеже XIII–XIV вв. в прорисовке оттиска печати Генриха Перси 1301 г.

▲ Завершающий момент поединка рыцарей

Гравюра XV в.



▲ Рыцарь принимает вызов на поединок, ударяя копьём в щит зачинщика

Миниатура из французского манускрипта XV в.



▲ Поединок герцогов

Бретонского (слева) и Бурбонского  
Миниатура из «Турнирной книги короля Рене», около 1460 г.

▲ Сражение при Грансоне

Фрагмент миниатюры из «Бернских хроник»  
Д. Шиллинга, конец XV – начало XVI в.



# ВЕК РЫЦАРСТВА ... НАВСЕГДА»



Испанский рыцарь Гарсия Мартинес

Начало XIV в.

▲ Битва между сиенцами и флорентийцами при Поджибониси 1363 г.  
Фреска Сиенской ратуши



▲ Битва

Фрагмент миниатюры каталонского манускрипта. Первая половина XIV в.

▲ Битва при Азенкуре 1415 г.

Фрагмент миниатюры XV в.



▲ Выезд Рене Анжуйского на турнир

Миниатура из «Поэтического описания турнира в Сомюре», 1470-1480 гг.

▲ Гробница Эдуарда Уэльского, «Черного Принца»

Кантерберийский кафедральный собор



▲ Рыцари XIV в.

Современная реконструкция

