

Міністерство оборони України

Національний військово-історичний музей України



## «Воєнна історія України. Галичина та Закарпаття»

Науковий збірник

Матеріали Всеукраїнської наукової  
військово-історичної заочної конференції

5-6 червня 2014 року  
м. Ужгород

## «Воєнна історія України. Галичина та Закарпаття»

Відповідальні редактори: Тинченко Я.Ю., Давидюк В.В., Міненко Л.М.

Воєнна історія України. Галичина та Закарпаття [Текст] : зб. наук. праць за матеріалами Всеукр. наук. військово-історичної заочної конф., 5, 6 червня 2014 р. / Нац. військово-історичний муз. України. – К., 2014. – 504с.

Під загальною редакцією директора Національного військово-історичного музею України Таранця В.В.

У збірнику опубліковані цільові дослідження вітчизняних та іноземних науковців і дослідників, краєзнавців, музейних, освітніх та архівних працівників щодо воєнної історії регіонів України Галичини та Закарпаття, з найдавніших часів до сьогодення.

### Рецензенти:

А.С. Чайковський – доктор історичних наук, професор;  
Т.В. Вронська – доктор історичних наук.

Рекомендовано до друку вченою радою Національного військово-історичного музею України (30 травня 2014 р., протокол № 1).

### Оргкомітет конференції:

Іван Руснак	заступник Міністра оборони України
Олександр Щербінін	тимчасово виконуючий обов'язки директора Департаменту соціальної та гуманітарної політики Міністерства оборони України
Владислав Таранець	директор Національного військово-історичного музею України

**Редакційна колегія:** Владислав Таранець, Ярослав Тинченко, Валентина Давидюк, Людмила Міненко, Наталія Лапатійова,

**Технічні редактори:** Оксана Корнієнко, Ксенія Ляшенко, Олександр Охріменко

**Верстка** Ірина Мороз

**Відповідальний за випуск:** Владислав Таранець

Доповіді та повідомлення надруковані згідно з поданими авторами текстами.  
© Національний військово-історичний музей України

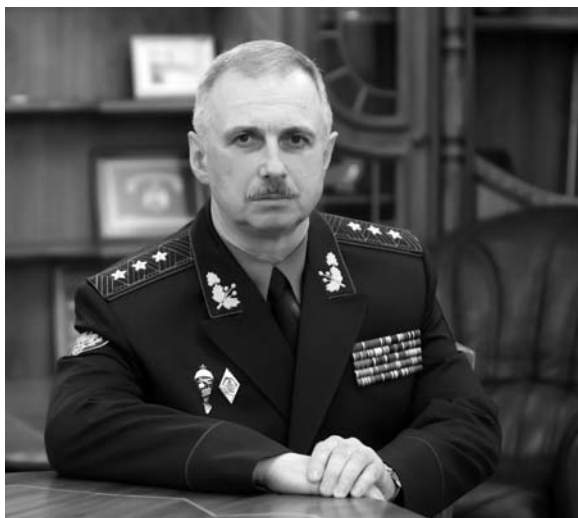

*Звернення до учасників Всеукраїнської наукової військово-історичної конференції «Воєнна історія України. Галичина та Закарпаття»  
В.о. Міністра оборони України  
генерал-полковника Ковалю Михайла Володимировича*

## **ВЕЛЬМИШАНОВНІ УЧАСНИКИ КОНФЕРЕНЦІЇ!**

Щиро вітаю Вас з нагоди проведення Всеукраїнської наукової військово-історичної конференції «Воєнна історія України. Галичина та Закарпаття». Зважаючи на складні суспільно-політичні й економічні умови, що склалися сьогодні в Україні, ця наукова подія є особливо актуальною, адже перед усе ми маємо прагнути правдивого і об'єктивного висвітлення історії нашого народу. Ваші дослідження формують світогляд й історичну свідомість громадян України та молодого покоління науковців.

Історичний регіон Галичини і Закарпаття відіграє важливу роль у формуванні та збереженні державно-національних цінностей. Впевнений, що Ваші наукові праці відкриють широкий простір для переосмислення історичної правди і введуть до наукового обігу нові відомості з досі неопублікованих джерел. Крім того, вітчизняні та закордонні вчені на сторінках збірника обмінялися думками, привернули увагу наукових кіл і громадськості до найбільш актуальних питань військово-історичного минулого Галичини та Закарпаття.

З вірою в краще майбутнє, від імені Міністерства оборони України і від себе особисто, виражаю подяку всім науковцям, які взяли участь у конференції, продовжили свої дослідження військової минувшини й, у черговий раз, доповнили сторінки славної історії нашої країни.

Бажаю вельмишановному науковому товариству подальшої плідної роботи, натхнення і вагомих здобутків у справі збереження військово-історичної та культурної спадщини України.

З повагою

В.о. Міністра оборони України

Михайло КОВАЛЬ

## Розділ I

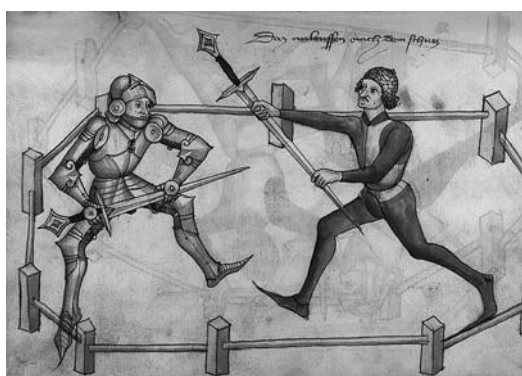

ГАЛИЧИНА ТА ЗАКАРПАТТЯ З НАЙДАВНІШИХ ЧАСІВ ДО КІНЦЯ XVII ст.



УДК 94 (477) 084

Іван РОМАНЮК (Вінниця),  
Ігор КУШКО (м. Гнівань, Вінницька обл.)

## ДОРОСТОЛЬСЬКА ОБОРОНА (23 квітня – 22 липня 971 р.) У ВІЗАНТІЙСЬКИХ ХРОНІКАХ ЛЕВА ДИЯКОНА Й ІОАННА СКІЛІЦИ

**Анотація.** У статті на основі історичних джерел «Історії» Лева Диякона X ст. та хроніки XII ст. Іоанна Скілиці «Про війну» характеризується тактика та стратегія слов'янського війська під час Доростольської оборони, яка тривала з 23 квітня по 22 липня 971 р.

**Ключові слова:** історія, Київська Русь, Візантія, Доростол, хроніка, військо, тактика, стратегія, оборона.

Доростольська оборона – це серія битв між військами київського князя Святослава Ігоровича і візантійського імператора Іоанна Цимісхія. Ця битва була найбільшою у балканській військовій кампанії Святослава Ігоровича. Доростольська оборона нам відома героїзмом, проявленим київським князем упродовж трьох місяців проти переважаючого і добре організованого візантійського війська, вона поставила остаточну крапку у русько-візантійському протистоянні.

Головна мета даної публікації – на основі критичного аналізу двох джерел дати характеристику Доростольській обороні, розкрити тактику і стратегію, яку використав київський князь проти Візантії.

Під час другого походу Святослава на Балкани, князь зазнав дві поразки: під стінами Аркадіополя і під час облоги Переяслава. Після чого зосередив основні сили у фортеці Доростол.

Доростол, Дрістр (латинською Durostorum, пізногрецькою Dristra) – стародавня болгарська фортеця, на правому березі Дунаю, сучасне місто Сілістра – було засноване у IV ст. [4, с.32]. Візантійський імператор починає наступати на головні сили Святослава, щоб завдати остаточної поразки князю і вигнати його з Болгарії. Наступаючи на Доростол (за Левом Дияконом) передові візантійські війська потрапили у засідку. Під час цієї сутички загинуло декілька ромейських воїнів: «В той час, як імператор повільно просувався у напрямку до війська росів ... кілька одержимих відчайдушною зухвалістю сміливців, які, влаштувавши засідку, здійснили раптовий напад і вбили декількох воїнів з передового загону ромеїв» [13].

На це правитель Візантії відреагував жорстоко, наказавши зловити і знищити тих воїнів, які напали на передові загоны ромеїв: «ретельно обшукавши навколишні ліси, було схоплено цих розбійників і приведено до імператора. Він негайно ж наказав їх убити» [13].

Підійшовши до стін фортеці (за Іоанном Скілицею), князь уже чекав на візантійські війська. Можна припустити, що той гарнізон, який напав на ромейські війська на підходах до замку, то була розвідка. Це дало можливість Святославу підготуватися до оборони Доростола:

«Приєднавшись до Свендослава, скіфи підняли з місця все своє військо, – а налічувалося їх триста тридцять тисяч – і розбили табір ... де з жорстокістю і мужністю очікували наближення імператора» [7]. Битва, яка відбулася між двома арміями біля фортеці, остаточної перемоги нікому не принесла: «І ось війська зблизилися. Імператор і Свендослав стали надихати своїх воїнів відповідними словами заохочення, зазвучали труби, і в рівній мірі війська зіткнулися між собою. Натиск ромеїв був при першій сутичці так сильний, що ряди варварів здригнулися, і багато з них попадали. Вороги, однак, не відступили і не дали ромеям можливості перейти у переслідування – підбадьорившись, скіфи знову кинулися з військовим кличем на ромеїв. Протягом деякого часу боротьба була рівною» [7], а війська Святослава відступили до фортеці під натиском візантійської важкоозброєної кінноти: «Багато воїнів впало з обох сторін, бій йшов з перемінним успіхом, і до самого вечора не можна було визначити, на чію сторону схилиться перемога. Але коли сонце стало хилитися до заходу, імператор кинув на скіфів всю свою кінноту ... Скіфи, не витримавши такого натиску, почали тікати і були відтіснені за стіни». Коли відбулася перша сутичка під стінами фортеці, Лев Диякон дає нам цікаву інформацію про військову справу слов'ян – зокрема те, що вони завжди воювали пішими і не мали кінноти: «народ, який воює завжди у пішому строю і зовсім не вміє їздити верхи» [13].

Після цієї сутички імператор почав піднімати моральний дух армії, роздаючи нагороди і влаштовуючи бенкети: «Він роздавав їм нагороди і влаштовував бенкети, посилюючи їх завзяття в битвах» [13]. Початком облоги Доростола є 23 квітня 971 р. Ця дата записана П. Карішковським у статті «Про хронологію русько-візантійської війни при Святославові» [10, с.137 – 138]. Автор посилається на Скілицю: «Піднівши за перемогу молитви звитяжному мученику Георгію (бо зіткнення з ворогами відбулося в день, присвячений його пам'яті)» [7].

На другий день Іоанн Цимісхій починає облаштовувати військовий табір. Навколо нього було викопано рів і насипано великий вал: «Як тільки розвиднілося, імператор став зміцнювати табір потужним валом ... Неподалік від Дорістола височить посеред рівнини невеликий пагорб. Розмістивши військо на цьому пагорбі, Іоанн наказав рити навколо нього рів, а землю виносити на прилеглу до табору сторону, щоб вийшов високий насип.» [13]. За стратегією Никифора копати рів потрібно було лише в тому випадку, якщо була б небезпека нападу з боку ворога.

Далі розповіді хроністів розходяться в думках. За Скільцею наступні бойові дії почалися тільки тоді, коли приплив флот і перекрив відступ слов'янам по річці Дунай: «Однак облогу він не починав, побоюючись, що роси втечуть на кораблях по річці, яка ніким не охороняється. Розташувались табором, він чекав приходу ромейського флоту.» [7]. Також хроніст показав, що князь боявся своїх союзників, які були з ним у фортеці. Після першої битви під стінами фортеці Святослав наказав закувати болгар у кайдани, щоб ті не підняли повстання [5, с.602]: «болгари, числом близько двадцяти тисяч, він, побоюючись їх повстання, наказав закувати в колодки і в ланцюги.» [7], а за Львом Дияконом, спочатку відбувся штурм фортеці, який не дав результату: «на наступний день вишикував військо і посунув його до міської стіни ... скіфи метали на ромейську фалангу стріли, камені і все, що можна було випустити з металних знарядь. Ромейж захищалися від скіфів, стріляючи знизу з луків та пращ. Бій не пішов далі цієї перестрілки», а підвечір, вперше за всю балканську військову кампанію, виступило кінне слов'янське військо, проти якого було кинуте візантійські катафрактарії<sup>1</sup>. Під натиском важкоозброєної кінноти слов'яни вимушені були відступити: «до кінця дня виїхали з міста верхи – вони вперше з'явилися тоді на конях. Вони завжди йшли в бій у пішому строю, а їздити верхи і битися з ворогами на конях не вміли. Ромей негайно озброїлися, скочили на коней, схопили списи (вони користуються в битвах дуже довгими списками) і стрімкою, грізною лавиною понесли на ворогів. Ромейські списи вражали скіфів, що не вміли керувати кінми» [13]. Можна пояснити це тим, що візантійська кіннота була краще озброєною. У спорядженні кіннотника входив лук (найважливіша зброя кавалерії Сходу на відміну від меча на Заході), сагайдак зі стрілами, довгий спис «контос» або «контаріон», запозичений у сарматів (довжина списа становила 3,5 м.), меч «палаш» й іноді прикріплена до сидла сокира. Люди й коні були навчені й здатні до складних перегруповань як на тренуванні, так і на полі бою. Особлива увага приділялася відпрацюванню влучності стрільби з лука й постійній практиці володіння списом і мечем. Візантійська кіннота мала величезний військовий досвід, бо постійно вела війни із персами й аварами, візантійці протистояли арміям, в яких основним видом була кавалерія. Перська кіннота складалася переважно з захищених обладунками кінних лучників, озброєних також і мечами. Аварська кавалерія мала вищеперелічену зброю та спис. Перси вважали за краще не вступати в ближній бій, бо цілком очевидно, краще були підготовлені лучники, ніж мечники. Аварська кіннота використовувала лучників, зазвичай діючи з більш дальньої дистанції, ніж аналогічні загопи персів і не менш майстерно володіли списками і мечами. Є підстави вважати, що авари застосовували стремена, будучи таким чином, перши-

ми в Європі, хто використовував їх. Після таких сутичок імперія брала в озброєнні ворога все найкраще і переносила його у свою армію [14, с.83 – 86].

Візантійський катафрактарій символізував міць Константинополя в такій же мірі, у який легіонер являв собою образ могутності Рима. У слов'янської кінноти взагалі не було військового досвіду і було набагато гірше озброєння [1, с.226]. За Львом Дияконом тільки після цієї сутички приплив візантійський вогненосний флот і перекрив остаточний відступ слов'янського війська із фортеці. Також хроніст наголошує на тому, що в армії Святослава були ті воїни, які пам'ятали спалений флот Ігоря: «Тим часом приплили по Істру Вогненосні трієри і продовольчі кораблі ромей. Побачивши їх, ромей невимовно зраділи, а скіфів охопив жах, бо вони боялися, що проти них буде використано рідкий вогонь. Нарде вони вже чули від людей похилого віку з свого народу, що цим самим «мідійським вогнем» ромей перетворили на попіл величезний флот Інгора, батька Свендослава. Тому вони швидко зібрали свої човни і витягли їх до міської стіни в тому місці, де протікає Істри і огинає одну зі сторін Дорістола» [13].

Скільцею було описано звичай слов'ян, які оплакували своїх загинувших братів [3, с.83]: «Зібравшись всередині стін, розбиті варвари провели ніч без сну і оплакували полеглих у битві дикими і жадливими криками, так що здавалося, що це звірине ревіння або завивання, не плач і ридання людей» [7].

На наступний день (за двома хроніками) відбулася битва, в якій було вбито воєводу Сфангела, третю особу після Святослава. Після вбивства Сфангела слов'янське військо було деморалізоване і відступило у замок Доростол: «коли був убитий Сфангел, ця втрата зв'язала і послабила їх натиск». У цій сутичці хроніст Лев Диякон описав обладунки слов'ян. Вони були одягнені у кольчуги<sup>2</sup> і захищалися щитами: «тавроскіфи вийшли з міста і вишикувалися на рівнині, захищені кольчугами і щитами, які доходили до самих ніг» [13]. Ці підтвердження ми знаходимо в працях Кірпічнікова, який, спираючись на археологічні дослідження, доводить, що основними захисними обладунками були кольчуги і щити. На жаль, з цього опису не ясно, якої форми були щити русів. Очевидно лише те, що вони були витягнуті по вертикалі. Мало ймовірно, що тут йде мова про мигдалеподібні (каплеподібних) щити. Щити подібної форми набули широкого поширення в Західній Європі в XI ст. одночасно з розвитком і поширенням кінного бою, а у Візантії увійшли до вживання в другій половині X ст. [8, с.8].

На відміну від Диякона, Скільцею описав становище слов'ян у фортеці. Воно було тяжким: постійні обстріли Доростолу, закінчення провізії, що призвела до того що воїни голодували: «Усередині міста скіфів мучив голод, зовні вони терпіли шкоди від стінобитних знарядь» [7]. Скрут-

<sup>1</sup> Слово «катафрактарій» походить від катаракти – грецького найменування кіннотного озброєння. Надалі в греко-римському світі цим словом (у двох написаннях - *cataphracti* і *cataphractarii*) стали називати важкоозброєну кінноту, що з'явилась на Сході.

<sup>2</sup> Кольчуга – кільчастий бойовий обладунок воїна у вигляді сплетеної із залізних кілець сорочки, призначена для захисту від холодної і металеної зброї [6, с.466].

не становище воїнів Святослава призвело до того, що було здійснено дві вилазки. Перша вилазка була здійснена вночі. Дві тисячі воїнів на човнах проплили повз візантійський флот, захопили велику кількість провізії, а на зворотньому шляху знищили один із гарнізонів імператорського війська: «Свендослав, дочекавшись глибокої і безмісячної ночі, коли з неба лив сильний дощ і падав страшний град ... з двома тисячами мужів на човнах – однодревках відправився за продовольством. Зібравши, де хто міг, зерна пшона та інші життєві припаси, вони рушили по річці на однодревках до Доростолу. На зворотньому шляху вони ... зійшовши зі своїх суден і пройшовши безшумно через ліс, несподівано напали на ромеїв, перебивши багатьох... сіли знову в човни і попутним вітром понеслися в Доростол» [7].

Після цього імператор наказав перекопати всі дороги, подвоїти охорону річки Дунай, щоб раз і назавжди перекрити всі шляхи вилазок слов'ян: «Великий гнів охопив імператора, коли він дізнався про це, суворо звинувачував начальників флоту за те, що вони не знали про відплиття варварів з Доростола; він погрожував їм навіть смертю, якщо щось подібне повториться ще раз, і після того обидва береги річки ретельно охоронялися.» [7].

Скіліца і Лев Диякон також описав одну із вдаливих вилазок слов'янських воїнів. Вона відбулася серед білого дня. Очолив цю операцію воєвода Ікмор. Вилазка була організована, для того щоб знищити облогові машини, які завдавали величезних жертв воїнам Київської Русі. Військова операція була вдаюю, було знищено облогові машини і вбито начальника гарнізона Іоанна Куркуаса: «вишикувалися і вийшли на рівнину, прагнучи всіма силами підпалити військові машини ромеїв. Вони не могли витримати дії снарядів, які зі свистом проносилися над ними: кожен день від ударів каменів, що вистрілювали машини, гинули безліч скіфів. Ці машини охороняв родич імператора, магістр Іоанн Куркуас ... Тісно оточивши магістра, вони звирячим чином порубали його ... насадили голову на спис» [13]. Після такої перемоги на наступний день було вишикувано слов'янське військо. Візантійський імператор відреагував аналогічно, підготувавши свою армію до битви. Під час цієї битви перемогу здобули воїни Київської Русі, але коли було вбито воєводу Ікмора, слов'янське військо відступило в Доростол. З цього нам стає зрозуміло, що цю військову операцію очолив воєвода Ікмор, тому що після його вбивства слов'янське військо було деморалізоване і відступило у фортецю: «Був між скіфами Ікмор, хоробрий чоловік гігантського зросту, перший після Сфендослава ватажок війська, якого скіфи поважали. Оточений загonom наближених до нього воїнів він люто кинувся проти ромеїв і вразив багатьох з них. Побачивши це, один з охоронців імператора, син Архигена критян Анемас, запалав доблестю духу, витягнув меч ... кинувся на Ікмора, наздогнав його і вдарив мечем в шию – голова скіфа скотилася на землю. Як тільки Ікмор загинув, скіфи підняли крик, змішаний зі стогоном, а ромеї кинулися на них. Скіфи не витримали натиску противни-

ка ... закинули щити за спину і стали відступати до міста» [13].

Після цієї битви не було більше ніяких сутичок між двома арміями. Скіліца дає опис становища слов'янського війська: «війна йшла невдало для варварів: на допомогу їм не доводилося сподіватися. Одноплемінники були далеко, сусідні народи з числа варварських, боячись ромеїв, відмовляли їм у підтримці; у них не вистачало продовольства, а підвезти його було неможливо, оскільки ромейський флот ретельно охороняв береги річки» [7].

20 липня 971 р. відбулися збори воєвод, на яких вирішувалося, що далі робити. Думки воєвод розділилися на три групи. Перша група хотіла вночі відступити по річці Дунай додому, тому що військо нічого не може протиставити важкоозброєній кінноті, через яку були дуже великі втрати слов'ян: «неможливо битися з покритими залізними обладунками вершниками, втративши кращих бійців, які були опорою війська» [13]. Друга група хотіла підписати мирний договір із Візантією, для того, щоб зберегти армію: «зберегти таким шляхом залишене військо» [7]. Третя група, на чолі із Святославом, вважала, що потрібно дати останній бій імперії, який вирішить все. На цих зборах була виголошена славнозвісна промова слов'янського князя: «Загинула слава, яка йшла слідом за військом росів, які легко перемагаючи сусідні народи і без кровопролиття поневолювали цілі країни, якщо ми тепер ганебно відступимо перед ромеями. Отже, переймемося мужністю, яку заповідали нам предки, згадаймо про те, що міць росів досі була незламною, і будемо запекло боротися за своє життя. Не личить нам повертатися на батьківщину, рятуючись втечею; ми повинні або перемогти, залишившись живими, або померти зі славою, зробивши подвиг, гідний доблесних мужів!» [13].

22 липня 971 р. відбулася остання вирішальна битва між двома арміями. Святослав вивів свої війська і вишикував у бойовий порядок «стіна», і було закрито ворота фортеці [15, с.90]. Це зроблено, для того щоб військо під час наступу не відступило у Доростол: «варвари виступили з міста. Щоб нікому не було можливості врятуватися втечею до міста, вони замкнули за собою ворота і кинулися на ромеїв. Зав'язався запеклий бій» [13].

Битва під стінами фортеці була у два етапи: на першому етапі русичів атакували візантійські війська. Близько полудня візантійці стали відступати. Тоді Цимісхий зі свіжим загonom кінноти зупинили наступ русів і наказав втомленим бійцям відступити. Після цього візантійське військо рушило в контратаку, під час якої було вбито візантійського знатного воїна Анемаса. Після цього слов'яни билися ще більш відважніше: «військо тавроскіфів вийшло з міста; вони вирішили битися з усіх сил, вишикувалися у потужну фалангу і виставили вперед списи. Імператор зі свого боку вибудував ромеїв і вивів їх з укріплення. Ось уже зав'язалася битва, і скіфи з силою напали на ромеїв, пронизували їх списами, ранили

стрілами коней і валили на землю вершників ... Загибель Анемаса надихнула росів, і вони з дикими, пронизливими криками почали тіснити ромеїв.» [13].

На другому етапі битви Цимісхій перегрупував свої війська, чим показав свою обізнаність у військовій справі. Імператор розділив своє військо на два загони: одному загону під командуванням Патрикія Романа та Петра було наказано вступити в бій, а потім відступати, заманюючи противника на відкриту рівнину: другий загін, під керівництвом Варди Скліра, мав зайти з тилу і перекрити ворогові шлях відступу в Доростол. Цей план вдався: візантіїці стали відступати, а руси почали їх переслідувати і віддалилися від міста. Тоді Варда зайшов з тилу і атакував знесиленого противника, але слов'яни хоробро билися і прорвавши кільце оточення, відступили в Доростол. Під час цього етапу було поранено Святослава, і вбито 15 тисяч чоловік. Так закінчився останній бій під Доростолом: «Поки імператор не помітив, що місце битви дуже тісне, вона тривала з рівним успіхом. Але він зрозумів, що з цієї причини скіфи тіснять ромеїв і заважають їм здійснювати діяння гідні їх сили, і ось стратигом було наказано відійти назад на рівнину, відступили подалі від міста і, роблячи при цьому вигляд, ніби вони тікають, на ділі не бігти стрімголов, а відходили спокійно і потроху; коли ж переслідувачі були відтянуті на велику відстань від міста, їм належить... повернути коней і напасти на ворога»[7].

Наступного дня Святослав запропонував імператору почати переговори. Цимісхій погодився. Святослав зобов'язався не воювати з Візантією, а Цимісхій повинен був безперешкодно пропустити човни русів і видати на дорогу по дві міри хліба кожному воїну. Лев Диякон повідомляє, що отримали хліб 22 тис. чоловік [15, с.91].

Отже, під час Доростольської оборони війська князя Святослава використовували активну оборону. Це видно з того, що біля стін фортеці здійснено чотири великі битви і дві великі вилазки, які збереглися у записках візантійських хронік Лева Диякона й Іоанна Скліци. Під час цієї оборони найстрашнішою зброєю проти слов'янського війська була візантійська важкоозброєна кіннота (катафрактарії), яка завдавала значних втрат слов'янам. Також можемо побачити, що Цимісхій погано організував взаємодію річкової флотилії із сухопутною армією. Незважаючи на те, що візантіїці мали чисельну і технічну перевагу, вони не змогли розбити свого супротивника в польовому бою і взяти штурмом Доростол. Військо слов'ян стійко витримало тримісячну облогу і показало свою хоробрість. Про це свідчать слова Лева Диякона: «сей народ відважний до безумства, хоробрий, сильний»

#### Джерела та література:

1. Алексинский Д., Жуков К., Бутягин А., Коровкин Д. Всадники войны: Книга первая. Кавалерия Европы. – СПб., 2005. – 488 с.
2. Баиов А. История военного искусства. Выпуск 1. Оть начала Руси до Петра Великого. – С.П., 1909. – 180 с.
3. Бибииков М. Свод византийских свидетельств о Руси. – М., 2009. – 724 с.

4. Бодрихин Н.Г. 400 сражений Руси. Великие битвы русского народа. – М., 2009 – 432 с.
5. Дюпуи Р., Дюпуи Т. Все войны мировой истории Т.1. – С.П.б., 2003. – 640 с
6. Енциклопедія історії України: У 8 т. / Редкол.: В.А. Смолій (голова) та ін. Т. 4 : Ка – Ком. – К., 2007 – 528 с.
7. Иоанн Скилица. О Войне с Русью // [http://nehrhist.at.ua/page/doc\\_skilitsa.htm](http://nehrhist.at.ua/page/doc_skilitsa.htm)
8. Каинов С. Древнерусские щиты X века. // Цейхгауз. – №2. 2002. – С. 4 – 8.
9. Каинов С. Древнерусский дружинник второй половины X века. Опыт реконструкции. // Военный сборник. – Москва, 2004. – С. 7 – 11.
10. Карышковский П.О. О хронологии русско-византийской войны при Святославе. // Византийский временник. – 1952. Т – 5. – С. 127 – 138.
11. Кушко І. Романюк І. «Історія» Льва Диякона – джерело вивчення військової діяльності київського князя Святослава. // Воєнна історія України. Волинь та Полісся. – Рівне, 2013. – С. 11 – 16.
12. Кушко І. Романюк І. Іоанн Скліца «Про війну з Руссю», як джерело до вивчення військової діяльності Святослава Ігоровича. // Воєнна історія Наддніпрянщини. – К., 2012. – С. 20 – 27.
13. Лев Диякон. История [http://oldru.narod.ru/biblio/ldt6\\_10.htm#04](http://oldru.narod.ru/biblio/ldt6_10.htm#04)
14. Меттью Беннет, Джим Бредбери, Коллиде-Фрай, Йєн Диккин, Филлис Джейстайс. Войны и сражения Средневековья 500 – 1500 год. – М., 2006. – 264 с.
15. Разин Е.А. История военного искусства VI–XVI вв. С.–Пб, 1999. – 656 с.
16. Сюзюмов М. Об источниках Льва Дьякона и Скилицы // Византийское обозрение. – Юрьев, 1916. – Т.2, вып.1. – С.161 – 172.
17. Толочко О., Толочко П. Київська Русь. Серія «Україна кризь віки». – К., 1998. – 352 с.



УДК 902(477.83)

Святослав ТЕРСЬКИЙ (Львів),  
Богдан ОМЕЛЬЧУК (Львів)РОГОВІ КІСТЕНІ У ГАЛИЦЬКОМУ ТА ВОЛИНСЬКОМУ  
КНЯЗІВСТВАХ (X–XIII ст.)

**Анотація.** У статті аналізуються типологічні особливості ударної зброї X–XIII ст. – рогових кістенив, знайдених на землях Волинського та Галицького князівств. Обґрунтовується висновок про місцеві особливості видового складу кістенив.

**Ключові слова:** археологічні джерела, ударна зброя, кістени, городища, Волинське та Галицьке князівства. Серед ударної зброї ближнього бою кістени – тягарці, що прив'язувалися за вушко до ремінців прикріплених до короткої палиці або руки, вважаються класичним елементом культури давньоукраїнського війська [6, с. 33, рис. 15: 11; 3; 19]. Кістеними можна було завдавати раптових ударів по ворогу в будь-якому напрямку.

Кістеними користувалися як піші воїни, так і вершники, хоча в більшості їх використовували в бою легкоозброєні вершники. Кістени були дещо легші за традиційну ударну зброю – булави (середня вага булав 200–300 г, кістенив – 100–160 г). Вправний і швидкий удар міг оглушити противника. Кістень був допоміжним засобом боротьби, який використовували, коли вже не можна було діяти основними видами зброї.

Початок використання цього виду ударної зброї знаходять ще у III тис. до н.е., згодом її використовували сармати та авари [19, с. 26]. Поширення кістенив в Східній Європі датують не пізніше початку VIII ст. і пов'язують з кочовими хазарами [8]. Усі види кістенив, сформова-



Рис. 1: Рогові кістени: 1- Чаруківське городище (за М. Кучинком); 2, 6-8- Пліснеська (за О. Ратищем та М. Сергеевою); 3- Червен; 4- городище Ступниця (за О. Ратищем); 5- Пелнятичі (за П. Котовичем); 9- Звенигород.

## КАТАЛОГ РОГОВИХ ТА КАМ'ЯНИХ КИСТЕНІВ

№ п/п*	Місце, час, умови знахідки	Місце зберігання, інв. №	Тип, матеріал та особливості форми	Заг. висота, мм	Шири-на, мм	Товщина, мм	Діаметр отвору, мм	Вага, г
1	Пліснесько, розкопки 1940 р.	ЛІМ-2495, ЛІМ КР-13494	I, ріг	86	42	–	D =12–13	48
2	Пліснесько, розкопки 1953 р.	ІА	I, ріг	80	50	43	–	
3	Пліснесько, розкопки 1953 р.	ІА	I, ріг				–	
4	Ступниця	–	I				–	
5	Городище Бозок	ТКМ	I				–	
6	Городище Бозок	ТКМ	I				–	
7	Колодяжин	ІА	I	90	70	–	D=22	
8	Городище Чаруківське	МА ВДУ	I, ріг	50	30-45	–	D=15	
9	Пелнятичі		I, ріг	41	57	49	12-18	72,5
10	Звенигород, розкопки 2010 р.	ЛІМ КР-46310	I	75 (60 без вуха)	45	43	18, трикутне	106
11	Червен	–	I, ріг	60	55	35		
12	Городище Шепетівське	ГЭ	I, шифер	45-46	46-50		–	165
13	Звенигород, розкопки 1954 р.	ЛІМ КР-8902	I	86	50	45	–	
14	Берестя, розкопки Лисенка, 196 р.	–	I, ріг	84:	50	50	–	

\* Номери в таблиці відповідають номерам на рис. 1; ГЭ – Государственный Эрмитаж; ЛІМ – Львівський історичний музей; МА ВДУ – музей археології Волинського держуніверситету ім. Лесі Українки; ТКМ – Тернопільський краєзнавчий музей.

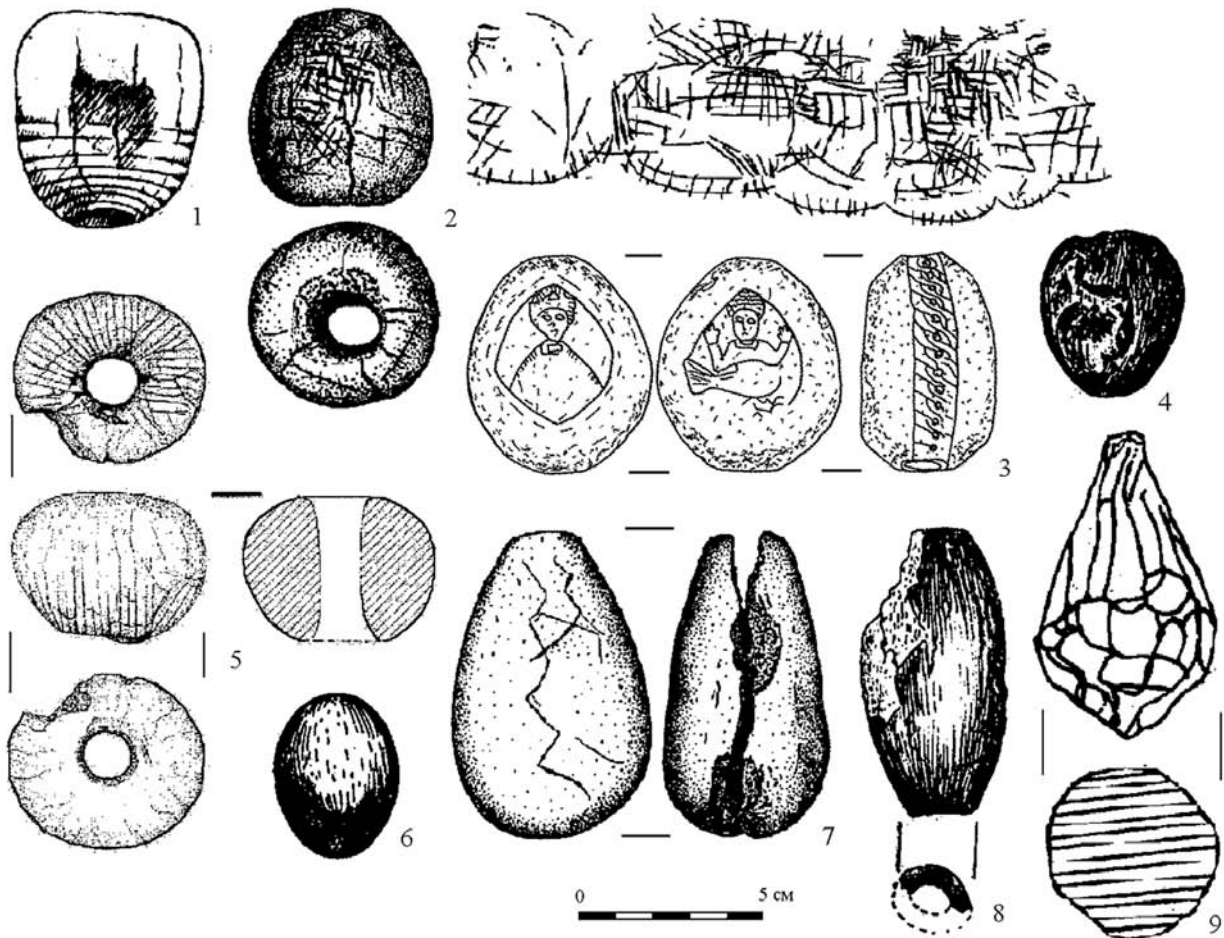
ні у рамках салтівської культури [11, рис. 7: 12-14, 34: 9], згодом використовувалися на Русі, переважно, кінними воїнами. Генезу кістена, виконаного початково переважно з кістки або рогу, пов'язують з кочовим степом. Звідси нерідко також виводять його назву: тюрко-татарського *kistän*, що означає товчак, дрюк, палиця [19, s. 26]. За іншою версією свою назву кістени отримали від кисті руки, до якої нібито кріпився довгий ремінець, на якому звисав тягарець. Прийнято вважати, що давньоукраїнська дружина безпосередньо перейняла цей вид озброєння у хазар, після перемоги князя Святослава у 965 р. Значне поширення кістени набули, насамперед, в районах, що межували зі степом: у Київській, Переяславській, Галицькій та Волинській землях. Помітне місце цей вид зброї займав у спорядженні галицько-волинського війська до кінця XIV ст.

Системне вивчення кістенив розпочав А. Кірпічніков (1966), а слідом з'явилися регіональні дослідження цього виду зброї. Рогові кістени виділено в окремий I тип у спробі каталогізації цього типу артефактів зроблених А. Кірпічніковим. На сьогодні можна суттєво розширити перелік відомих рогових кістенив.

Хоча кістени X–XIV ст. на галицько-волинських землях досі спеціально не досліджувалися, проте, колекція

цього типу озброєння почала формуватися вже з початку XX ст. Такі предмети, зокрема, були у Музеї НТШ, де зберігався кістяний тягарець з Пекарів на Дніпрі [1, с. 92; НТШ-5800, ЛІМ-748, довжиною 6 см, списаний у 1958 р.].

Переважна кількість рогових кістенив виявлена під час стаціонарних розкопок. Зображення та короткі згадки про знахідки цих предметів вже неодноразово публікувались (Пліснеська 3 екз., Звенигород – 2 екз., городища Бозок на р. Сереті – 2 екз. Та Ступниця 1 екз., Червен – 1 екз.). Напівфабрикат кістена – у косторізній майстерні у Звенигороді (фонди ЛІМ).

На сьогодні з території колишнього Галицько-Волинського князівства по обидва боки сучасного польсько-українського кордону близько десяти знахідок кістенив X–XIV ст. Дане дослідження є першою спробою узагальнити інформацію про знахідки цього виду зброї з території Прикарпаття та Волині.

Кістени типу 1 (за А.М. Кірпічніковим) виготовлялись з рогу лося або благородного оленя. Залізна деталь такого кістена, аналогічного знахідкам з пам'яток салтово-маяцької культури, виявлена на поселенні VIII–IX ст. у Рідківцях на Буковині<sup>1</sup>. Переважна більшість знахідок округлої циліндричної або яйцеподібної форми мають

<sup>1</sup> Повідомлення С.В. Пивоварова.

всередині отвір по поздовжній осі для залізного стержня, що закінчувався з однієї сторони петлею для ремня, а з іншої розклепувався. Подовгасті кістені (Пліснесько) мають довжину близько 8 см та діаметром 4-5 см (див. Табл. № 1).

Цілий кістень з Пліснеська (рис. 1:7) має наскрізний отвір діаметром 6–7 мм для залізного стержня. У верхній частині, з двох протилежних боків, вирізано на поверхні по одному жолобку, шириною 3 мм, глибиною 1,5 мм, які на вершині кістеня поєднуються з центральним отвором. Наявність жолобків на думку М.П. Кучери, вказує на те, що стержень складався з двох, очевидно перевитих, товстих дротин, верхні кінці яких для надійного закріплення кістеня були загнуті в протилежні боки. Нижній кінець стержня повинен був мати петлю для шарнірного кріплення кістеня (за допомогою ремінця) на рукояті кістеня [10, с. 33, рис. 15: 11]. Принцип шарнірного кріплення забезпечував певну амортизацію під час удару, що запобігало розтріскуванню невеличких за розмірами кістенів. Кістень з аналогічним кріпленням знайдено на городищі Бозок та у Звенигороді (розкопки 2010 р., розкоп 1, траншея 8, кв. 26, на дні ями 4). Металевий стержень зберігся також в одному з кістенів з городища Бозок [5].

До цього ж підтипу подовгастих тягарців належить і другий кістень, фрагментований, із зображенням хреста, що походить з розкопок Я. Пастернака на дитинці у 1940 р. [сонда 1, кв. 4; 14, с. 74-75, рис. 6: 8]. Аналогічні рогові кістені, датовані на XIII ст., виявлено у Бересті [3, с. 103, рис. 31: 12-13] та Шепетівському городищі.

Другий підтип рогових кістенів яйцеподібної форми (Ступниця, Пліснесько, Пелнятичі коло Переворська, Шепетівське городище) довжиною близько 5 см та діаметром 4-5 см.

Часто рогові кістені першого підтипу належним чином орнаментували, або ж наносили певні графіті. Так кістень із Ступниці оздоблений лускоподібним орнаментом. Екземпляр з Червена яйцеподібної форми, з поздовжнім отвором по осі, куди встромлювався залізний стрижень з петлею для прив'язування ремня з одного кінця і заклепкою з іншого; оздоблений плетінчастим узором, має зображення з одного боку «князя-боярину» у високій шапці, а з другого – з іншого боку зображення напів-жінки напів-птаха, з піднесеними догори руками, зачіскою з локон і хвостом, стилізованим під риб'ячий. Постаць має дві, доволі схематично зображені, тонкі пташині ноги з трьома сильно заломленими кігтями [17, с. 238–241, рис. 2; 3; 16]. Близьких аналогій цієї форми поки не відомо. Оригінальне оздоблення має кістень з розкопок у Звенигороді (табл.).

Кістені цього типу мали поширення також на Галицькому Пониззі: у Білгороді-Дністровському та Єкімауцькому городищі. А.М. Кирпичников датує використання рогових кістенів типу I на Русі періодом з другої половини X до XIII ст. включно [6, с. 59].

Перелік кістенів яйцеподібних форм можна розширити за рахунок рогових виробів (Пліснесько, Колодяжин,

Чаруківське городище), які часто ототожнюють з булавами. Проте, дослідники зауважили [13, с. 333], що вживання кістяних булав на Русі не є доведеним. Ці вироби мають характерний саме для кістенів діаметр поздовжнього отвору – 1,4-1,5 см, в той час як у булав він завжди більший ніж 2 см [18, с. 60]. Щоправда, відомо багато металевих булав, які за параметрами та вузьким отвором є близькими до кістенів [2, с. 17-18 (табл.); 12, с. 171, рис. 161: 2]. Тому, вважатимемо умовно кістеном масивний і важкий роговий виріб овально-конічної форми, знайдений на городищі Вал [9, с. 136]. В нижній частині поверхня виробу оздоблена врізними концентричними лініями, добре відполірована, хоча з двох боків на ній помітні сильні вм'ятини, ніби від ударів по чомусь твердому (рис. 1: 1). Ще один виріб з Колодяжина, виготовлений з рогу благородного оленя, знайдений у шарі середині XIII ст. [15, рис. 34: 3]. Подібна знахідка X–першої пол. XIII ст. з складним графіті відома також на Пліснеському городищі [13, с. 335, рис. 1: 1].

Умовно відносять до типу III рогові кістені з Шепетівського городища [7, с. 86], які мали петлеподібний орнамент на поверхні і шиферний – із слідами наміченого, але незавершеного орнаменту (ширина 4,6-5 см, висота 4,5-4,6 см, вага шиферного 165 г). У обох зразків просвердлено по отвору для вставки металевого стержня з петлею (на рис. показаний реконструйований шиферний кістень). Можливо, до цього підтипу відноситься заготовка грушоподібного кістеня (рис. 1: 9), виявленого серед матеріалів косторізної майстерні XII ст. у Звенигороді [4; 14, с. 75, рис. 9: 1]. На вужчому кінці, можливо, передбачався паз для кріплення. Ця знахідка, поряд з незавершеним шиферним кістеном, виявленим на Шепетівському городищі вперше свідчить про виготовлення цієї зброї на місці. Місцеве походження більшості з описаних кістенів на нашу думку, навряд чи можна заперечити.

Детальна каталогізація, консервація та систематизація знахідок предметів озброєння X–XII ст. із галицько-волинських земель дозволить створити важливу джерельну базу для дослідження стану озброєності Русі за племінної та ранньодержавної доби.

#### Джерела та література:

1. Архів Львівського історичного музею. – Інвентарна книга № 2. 1948 р. – 126 с.
2. Артемьев А.Р. Кистени и булавы из раскопок Новгорода Великого // Материалы по археологии Новгорода. 1988. – М., 1990. – С. 5–28.
3. Бектинеев Ш.И. Булавы и кистени XI-XIV вв. на территории Беларуси / Ш.И. Бектинеев // Срядняжковые старажытнасці Беларусі. Новыя матэрыялы і даследаванні – Мінск: Навука і тэхніка, 1993. – С. 99–106
4. Власова Г.М. Мастерские костерезов в Звенигороді // Записки Одесского археологического общества. – Т. 2 (35). – Одесса, 1967. – С. 228–235.
5. Гаврилюк О. Давньоруське городище Бозок // Населення Прутсько-Дністровського межиріччя та суміжних територій в другій половині I – на початку II тисячоліть н. е. (Чернівці, 22–24 вересня 1994 року). Тези доповідей та повідомлень. – Чернівці: Рута, 1994. – С. 49–52.

6. Кирпичников А.Н. Древнерусское оружие / Монография А.Н. Кирпичников. – (САИ. – 1966. – Вып. Е1-36). Вып. 2. Копья, сулицы, боевые топоры, булавы, кистени IX–XIII вв. / А.Н. Кирпичников. – 1966. – 107 с.
7. Кирпичников А.Н. Массовое оружие ближнего боя из раскопок древнего Изяславля / А.Н. Кирпичников // Краткие сообщения Института археологии АН СССР (далі – КСИА АН СССР). – Вып. 155. – 1978. – С. 80–87.
8. Комар А.В. Сухобоків О.В. Вооружение и военное дело Хазарского каганата // Восточноевропейский археологический журнал. – 2000. – 2(3). – стаття доступна: [http://archaeology.kiev.ua/journal/020300/komar\\_sukhobokov.htm](http://archaeology.kiev.ua/journal/020300/komar_sukhobokov.htm)
9. Кучинко М. М. Давньоруське городище Вал в Надстир'ї. – Луцьк: Вежа, 1996. – 207 с.
10. Кучера М.П. Древній Пліснеськ / М.П. Кучера // Археологічні пам'ятки УРСР. – Т. 12. – К., 1962. – С. 3–56.
11. Михеев В. К. Подонье в составе Хазарского каганата: Монография / В.К. Михеев. – Харьков: Изд-во ХГУ, 1985. – 148 с.
12. Прищепя Б.А. Дорогобуж на Горині у X–XIII століттях: Монография / Б.А. Прищепя. – Рівне, 2011. – 250 с.
13. Сергеева М. Деталі озброєння з кістки та рогу з території Південної та Західної Русі // Фортеця: збірник заповідника «Тустань» на пошану Михайла Рожка. – Л.: Камула, 2009. – С. 333–340.
14. Терський С. В. Вироби з кістки і рогу X–XIII ст. з території Прикарпаття і Волині у фондах Львівського історичного музею // Наукові записки Львівського історичного музею. – Вып. 1. – Львів, 1993. – С. 68–87.
15. Юра Р.О. Древній Колодяжин // Археологічні пам'ятки УРСР. – К.: Вид-во АН УРСР, 1962. – Т. 12. – С. 57–130.
16. Gurba J., Czerepiński A. Rogowy kiścień z Czeramna / J. Gurba, A. Czerepiński // Liber Josephi Kostrzewski octogenaño a veneiatoribus dedicatus. – Wrocław, 1968. – S. 484–489.
17. Gurba J. Ciekawy staroruski zabytek z Czerwienią / J. Gurba, A. Czerepiński // ZOW. – R. 31. – № 3. – S. 238–241.
18. Kotowicz Piotr N. Uwagi o znaleziskach kiścieni wczesnośredniowiecznych na obszarze Polski // Acta Militaria Mediaevalia. – T. II. – Kraków – Sanok, 2006. – S. 51–66.
19. Kotowicz P. Przemiany w uzbrojeniu plemiennym i wczesnopanństwowym (VI – poł. XIII w.) w polskiej części dawnych księstw ruskich – wybrane przykłady / P.N. Kotowicz // Вісник Національного університету «Львівська політехніка». – № 571: Держава та армія. – 2006. – С. 18–47.



УДК 355.48

Віктор МАНДЗЯК (Львівська обл., м. Стрий)

## ВІЙНИ ЗА ГАЛИЧИНУ (1084–1100 рр.): УТВЕРДЖЕННЯ РОСТИСЛАВИЧІВ

**Анотація.** В публікації розкриваються військові події 1084–1100 рр., які призвели до утвердження в Галичині княжінь трьох братів-Ростиславичів: Рюрика, Володаря і Василька, а саме: галицько-волинської війни 1084–1086 рр., польсько-галицьких воєн 1087–1089 і 1091–1092 рр., галицько-волинсько-київської війни 1098–1100 рр. Робляться висновки, що закріпленню Ростиславичів на столах у Перемишлі, Звенигороді та Тереховлі слугували не тільки військові успіхи, а також сприятлива зовнішньополітична діяльність сусідніх держав, спрямована на ослаблення позицій удільних волинських князів, які до 1084 р. володіли Галичиною, та підтримка сильного галицького боярства і міського патриціату, які прагнули самостійності.

**Ключові слова:** Галичина, Волинь, Рюрик, Володар і Василько Ростиславичі, війна.

Малолітні сини тмутараканського князя Ростислава Володимировича та Ілони, доньки короля Бели I (правив у 1060–1063 рр.) Рюрик, Володар і Василько після смерті свого 30-річного батька від отруєння на початку 1067 р. стали ізгоями, які скоріш за все проживали при дворі волинських князів, і вийшли на історичну сцену на початку 1080-х рр.

18 травня 1081 р. Володар Ростиславич разом з ще одним князем-ізгоєм Давидом Ігоревичем втекли з Турова (володіння волинського князя Ярополка Ізяславича) і очолили похід на Тмутаракань, що належав великому князю київському Всеволоду Ярославичу. Похід виявився успішним: князі-ізгої, схопивши посадника Ратибора, стали правити у Тмутаракані. Однак їх княжіння не було тривалим. В 1083 р. із візантійської неволі повернувся Олег Святославич, який швидко став тмутараканським князем. Давиду Ігоревичу і Володарю Ростиславичу пощастило – переможець їх не посадив до в'язниці, чи стратив, а відпустив на Волинь [3, с. 408; 7, стб. 196].

Перший успіх до братів-Ростиславичів прийшов наступного року. В 1084 р. старший брат, Рюрик, несподівано захопив Перемишль [2, с. 327], звідки вибив польську залого, поставлену в 1069 р. королем Болеславом II Сміливим [4, с. 68; 9, с. 105; 11, с. 190-191], мабуть заручившись серйозною підтримкою місцевих городян і бояр.

Того ж року до Рюрика Ростиславича в Перемишль прибули з двору волинського князя Ярополка Ізяславича молодші брати – Володар і Василько. Можливо саме вони намовили старшого брата напасти на Ярополка та забрати його володіння, що і було здійснено [3, с. 408-409; 7, стб. 196].

Цей блискучий успіх колишніх ізгоїв не залишився не-

поміченим для великого князя Всеволода Ярославича, який направив на Волинь полки на чолі зі своїм сином, чернігівським князем Володимиром Мономахом. Влада Ярополка на Волині була швидко відновлена. Однак Всеволод Ярославич змирився з переходом Галичини під владу Ростиславичів, а від володіння Ярополка виокремив Дорогобузьку волость, яку передав ще князю Давиду Ігоревичу. Це був давній союзник Ростиславичів, батько якого колись володів Волинською землею [7, стб. 196].

Такий поворот подій призвів у 1085 р. до конфронтації між Ярополком Ізяславичем та Всеволодом Ярославичем, політика якого зводилася до ослаблення позицій волинського князя як потенційного конкурента його династії у боротьбі за київський престол, бо будучи старшим сином померлого великого князя Ізяслава Ярославича, Ярополк розглядався як наступник по Всеволоду. В кінці-кінців Ярополка вдруге було вигнано з Волині (вже самим великим князем) і це князівство цілковито перейшло під владу Давида Ігоревича. Ярополк утік до Польщі, звідки повернувся з підмогою в 1086 р. і уклав угоду з Володимиром Мономахом, за якою знову став волинським князем [7, стб. 197].

Повернення Ярополка до Володимира-Волинського, здається, не було мирне й Луцьк князь міг брати штурмом [9, с. 107]. Адже тільки у боях він міг отримати поранення, про що натякає літописець, пишучи, що під час походу на Звенигород наприкінці 1086 р. Ярополк Ізяславич їхав на санях, а це б не личило поставі князя-лицаря. Саме під час цього походу, 22 листопада 1086 р. [6, стб. 206] (в Іпатському літописі помилково вказаний 1087 р.), Ярополка Ізяславича смертельно поранив дружинник Нерадець, який утік до Рюрика Ростиславича в Перемишль і це дає підстави саме останнього вважати замовником цього вбивства [7, стб. 197–198]. Отож, в результаті війни 1084-1086 рр. Рюрик, Володар і Василько Ростиславичі втримали Галичину за собою, а волинським князем вдруге став Давид Ігоревич.

Перша польсько-галицька війна 1087–1089 рр., що спалахнула через прагнення волинського князя Давида Ігоревича підкорити своїй владі Галичину, тобто відновити політичну картину перед 1084 р. [2, с. 324].

Давид Ігоревич налагодив контакти з юним племінником польського князя Владислава I Германа Мешком Болеславичем, який був одружений з Євдокією Ізяславівною [2, с. 354]. Він тримав якісь володіння з руських земель в Польщі, які надав йому його дядько. Але в 1089 р. Мешка було отруєно агентами Владислава I Германа та його сина Збігнева [2, с. 354; 11, с. 210; 12, с. 192].

Цією династичною кризою серед П'ястів скористався перемишльський князь Рюрик Ростиславич, що приєднав колишні володіння Мешка, де в 1090 р. повстало місцеве руське населення: «Піднявши зброю, вони усувають і проганяють польських старшин і начальників із руських замків і укріплень, в яких не було заложити вірних воїнів, одних перекупувають грішми, інших голодом примушують виходити із міст і твердинь. А кого не могли переконати підступом, зрадою або щедрістю, тих перемогла довга облога русинів» [переклад Івана Крип'якевича] [4, с. 69; 10, с. 402-403]. Те, що повстання було достатньо сильним свідчить той факт, що Владислав I Герман не зробив жодної спроби повернути втрачені прикордонні території і змірився з їх втратою [11, с. 210; 12, с. 192].

В 1091 р. розпочалася друга польсько-галицька (безрезультатна) війна, яка була ініційована наймолодшим Ростиславичем – теребовльським князем Васильком. В 1092 р. він з допомогою кочівників (половців, печенігів, берендеїв і торків) сильно сплюндрував польські землі [7, стб. 206, 240] (помилково цей похід датується 1081 р. [10, с. 382; 11, с. 204], 1082 р. [9, с. 107], або 1089 р. [2, с. 324]) та наслав на Угорщину половців – у відповідь на це угорський король Ласло I напав на Перемишль. Десь в цей час, у 1092 р., помер бездітний перемишльський князь Рюрик Ростиславич і його володіння перейшли до Володаря [2, стб. 328].

Ще в 1097 р. сам Василько Ростиславич признався, що чекає смерті від поляків за цей спустошливий набіг, коли б його, осліпленого, волинський князь Давид Ігоревич видав Владиславу I Герману [7, стб. 240]. Тоді ж князь довірливо виклав боярину Василю свої авантурні наміри у цій війні з Польщею, і не тільки: «Коли прийшла мені вість, що йдуть до мене берендичі, і печеніги, і торки, то так сказав я в умі своєму: «Якщо будуть у мене берендичі, і торки, і печеніги, то скажу я брату своєму Володареві і Давидові [Ігоревичу]: «Дайте мені дружину свою молодшу, а самі пийте оба і веселіться». І задумав я: «На землю Лядську буду я наступати зимою і літом, і візьму землю Лядську, і відомщу за землю Руську». А після цього хотів я вже забрати болгар дунайських і посадити їх у себе. Потім хотів я проситися у Святополка і у Володимира іти на половців» [переклад Леоніда Махновця] [8, с. 151].

Після підступного осліплення теребовльського князя Василька Ростиславича у Білгороді наприкінці 1097 р. волинський князь Давид Ігоревич вирішив збройно підкорити володіння осліпленого князя [7, стб. 234-235, 241]. У березні 1098 р. він рушив походом на Теребовлю, везучи в обозі Василька Ростиславича. Але вже на кордоні волинського князя зустріли галицькі полки перемишльського князя Володаря Ростиславича, брата Василька. Давид Ігоревич не став приймати бою, а увійшов з військом у Бужеськ (тепер м. Буськ). Облога міста тривала недовго. Було укладено перемир'я: Давид Ігоревич відступав до Володимира і відпускав з полону Василька Ростиславича, який повертався в Теребов-

лю. Проте на цьому війна Ростиславичів з Давидом Ігоревичем не припинилася, а продовжилася наступом галичан на столицю Волині – Володимир. Під час волинського походу Володар та Василько Ростиславичі штурмом взяли і вщент спалили Всеволож. Його мешканців було перебито за наказом Василька – так князь жорстоко мстився за своє осліплення [7, стб. 241-242].

Невдовзі галичани оточили Володимир-Волинський, де перебував Давид Ігоревич. Ростиславичі подавали свій похід не як війну проти городян, а як особисту помсту боярам Туряку, Лазарю і Василю, які намовили волинського князя на розправу з Васильком. Давид Ігоревич вислав цих бояр до Луцька, звідки вони втекли до підходу галицьких полків: Туряк – аж до Києва, а Лазар і Василь – до ближчого Турійська. Там їх схопили і доправили назад у Володимир. На вимогу городян, які грозили Давиду Ігоревичу здати місто, князь видав обох бояр Ростиславичам. Ті їх наказали повісити, а трупи – розстріляти стрілами. Лише тоді галицьке військо зняло облогу та відступило з-під Володимира-Волинського [2, с. 326; 3, с. 394-395; 7, стб. 242-243].

Так безславно для Давида Ігоревича завершилася його теребовльська авантюра. Проти нього виступив його впливовий союзник – великий князь київський Святополк Ізяславич. Обидва стали домовлятися з Владиславом I Германом і польський правитель став на бік сильнішого: Давид Ізяславич отримувал невелике прикордонне Червенське князівство, звідки одразу втік до Польщі. Пізніше князь відвіз свою дружину до Володаря у Перемишль (вважається, що вона була сестрою Ростиславичів [8, стб. 153]), а сам вирушив у Дешт-и-Кипчак, звідки повернувся із половецькою підмогою [7, стб. 243-245].

Святополк Ізяславич, поставивши під свій контроль Волинь, став претендувати на Галичину як на своє спадкове володіння [7, стб. 244], хоча на Любецькому з'їзді 1097 р. було затверджено вотчинний принцип успадкування князівських земель і Галичина була визнана за Ростиславичами [7, стб. 231].

В квітні 1099 р. на Рожному полі (поблизу с. Ражнів Бродівського району Львівської області) зустрілося військо під командування великого князя київського Святополка Ізяславича з об'єднаними силами перемишльського князя Володаря і теребовльського князя Василька [2, с. 329; 3, с. 96, 412; 5, с. 280]. Перед самою битвою Ростиславичі винесли перед військами хрест, на якому Святополк Ізяславич клявся щодо недоторканості їх володіння і осліплений Василько Ростиславич викрикнув в бік ворожих полків, звертаючись до великого князя: «Ось що ти цілував, спочатку ти забрав у мене очі, а тепер хочеш взяти і душу: так хай буде між нами цей хрест» [переклад Леонтія Войтовича] [2, с. 329].

Битва, в якій брало участь багато воїнів з обох сторін, була досить кровопролитною. Врешті-решт Святополк Ізяславич зазнав поразки і відступив до Володимира-Волинського, де залишив князювати свого сина Мстислава. Іншого сина, Ярослава, він відправив до Угорщи-

ни, щоб переконати короля Кальмана I Книжника вступити проти його двюрідних братів-Ростиславичів, а сам повернувся до Києва [7, стб. 245].

В той же час Володар і Василько не стали розвивати успіх і зупинились на волинському кордоні, давши зрозуміти, що вони не претендують на інші землі, крім законної – Галичини: «Вистачить нам стати на свої землі» [переклад Івана Крип'якевича] [4, с. 69].

Треба зазначити, що війна Святополка Ізяславича з братами-Ростиславичами призвела до сильного підняття цін на сіль у Києві, адже підвіз її із Галичини припинився. Печерський чернець Прохор Лободник якимось чином перетворював попіл на сіль (скоріше за все, просто використовував запаси монастиря). Це підривало соляні спекуляції київських торговців. За останніх вступився Святополк, який конфіскував сіль у монаха і підняв ціну на цей продукт, щоб собі збагатитися. Але виступ киян примусив великого князя відступити від своїх намірів та залишити у спокої і монаха, і Лавру в цілому [1, с. 151-154].

Після битви на Рожному полі в Галичину вторгся Кальман I, який оточив Перемишль. В оточеному угорцями місті перебував князь Володар Ростиславич зі своєю сестрою (дружиною Давида Ігоревича) та матір'ю Ілоною, тіткою короля. Власне під Перемишлем в 1099 р. відбулася битва між 8-тисячним угорським військом та русько-половецьким кінним загоном (100 волинян і 300 половців) на чолі з колишнім волинським князем Давидом Ігоревичем і ханом Боняком. Смілива атака 50-ти половців хана Алтунопи спровокувала угорську кінноту вийти у чисте поле, де їх атакували з тилу половці хана Боняка, а з фронту – Алтунопа, підсилений волинянами Давида Ігоревича. Розгром угорської кінноти спричинив паніку в самому королівському таборі, чим скористався Володар Ростиславич. Князь здійснив вилазку і остаточно розбив угорське військо, при чому загинули два єпископи: Купан і Лаврентій. Угорці кинулись втікати і багато з них втопилося в ріках В'ягр та Сян. Переслідування угорців велось аж два дні у Карпатах. Після цієї перемоги Ростиславичі остаточно зберегли за собою галицькі землі [2, с. 326, 329; 3, с. 96-97, 412-413; 4, с. 69-70; 5, 255; 7, стб. 245-246; 9, с. 109], які в 1100 р. відкинули вимогу Святополка Ізяславича залишити їм лише Перемишльське князівство, озвучену на Витичівському князівському снемі [2, с. 329; 7, стб. 249-250].

Таким чином, головними причинами утвердження Ростиславичів в Галичині були: по-перше, перемоги у частих війнах (1084–1086, 1087–1089, 1091–1092, 1098–1100 рр.) зі сусідами: Волинню, Польщею та Києвом; по-друге, сприятлива зовнішньополітична діяльність сусідніх держав, спрямована на ослаблення позицій удільних волинських князів Ярополка Ізяславича і Давида Ігоревича, які намагалися позбавити княжінь Ростиславичів у Галичині, тобто відновити status quo перед 1084 р.; по-третє, влада Ростиславичів швидко поширилася над цілою Галичиною не без допомоги могутніх галицьких боярських родин і міського патриціату, які праг-

нули до самостійності, адже важко уявити, щоб князі-ізгої розпоряджались значними силами своїх дружин і могли самостійно вивести на війну чисельні армії (як на Рожному полі) чи витримати облоги Буська чи Перемишля.

#### Джерела та література:

1. Абрамович Д. І. Києво-Печерський патерик. Репринтне видання. – К., 1991.
2. Войтович Л. В. Княжа доба на Русі: портрети еліти. – Біла Церква, 2006.
3. Грушевський М. Історія України-Руси. Репринтне видання. – Т. II. – К., 1992.
4. Крип'якевич І. П. Галицько-Волинське князівство. – К., 1984.
5. Мандзяк В. Битви української середньовічної та ранньомодерної історії: Довідник. – Львів, 2011.
6. [Повість временних лет] // Полное собрание русских летописей. – Т. 1. Лаврентьевская летопись. – Л., 1926–1928.
7. [Повість временних лет] // Полное собрание русских летописей. – Т. 2. Ипатьевская летопись. – СПб., 1908.
8. [Повість минулих літ] // Літопис руський (за Іпатським списком) / Пер. з давньорус. Л. Є. Махновця; Відп. ред. О. В. Мишанич. – К., 1989.
9. Стрийковський М. Хроніка польська, литовська, жмудська і всієї Русі / Переклад Р. Івасіва // Дзвін. – 1990. – № 3.
10. Dlugosz J. Opera omnia. – Т. 10. – Cracoviae, 1873.
11. Kronika Marcina Bielskiego. – Т. 1. – Warszawa, 1829.
12. Kronika Marcina Kromera. – Sanok, 1857.

2011. – С. 655–668.

## РЕКОНСТРУКЦІЯ ВІЙСЬКОВОЇ СПРАВИ ПІВДЕННО-ЗАХІДНОЇ РУСІ ТА ГАЛИЦЬКО-ВОЛИНСЬКОГО КНЯЗІВСТВА НА ОСНОВІ ДАВНЬОРУСЬКИХ ЛІТОПИСІВ

**Анотація.** У статті досліджується питання, пов'язане з використанням основних давньоруських літописів, як джерела для реконструкції військової справи князівств Південно-Західної Русі у X – XIII ст. Були проаналізовані Іпатіївський, Лаврентіївський та Радзивілівський літописи. Під час дослідження були використані елементи контент-аналізу. Давньоруські літописи дають доволі детальний опис битв, що в свою чергу дозволяє реконструювати тактику ведення бою та способи побудови лав. Було встановлено основні періоди зміни ролей дружини та ополчення у війську князів Південно-Західної Русі.

**Ключові слова:** давньоруські літописи, Південно-Західна Русь, ополчення, дружина.

Письмові твори є важливою групою джерел для вивчення військової історії Південно-Західної Русі X – XIII століть. Проте на відміну від археологічних джерел застосування письмових джерел майже завжди обмежувалось їх цитуванням, але не було предметом глибокого дослідження, мається на увазі їх військовий аспект. Давньоруські літописи, головним чином, використовувались для дослідження суспільно-політичного, економічного життя.

На території Давньої Русі було створено цілу низку письмових джерел. Серед них велика кількість різних літописних зводів. Найбільш відомими є «Лаврентіївський літопис» [5], «Іпатіївський літопис» [6] «Радзивілівський літопис» [7, 8]. Також, уваги заслуговує твір невідомого автора «Слово о полку Ігоревім» [9].

Необхідно зазначити певні особливості цих творів. Однією з характерних рис літописів був їх компілятивний характер. Тобто, кожне наступне літописне зведення мало в основі попередні, і, в свою чергу, доповнювалось відомостями, які відбувались під час написання. Через це літописи в цілому схожі один на одного. Ще однією особливістю давньоруського літописання було те, що їх авторами, у переважній більшості, були люди, далекі від військової справи – ченці. В літописах доволі детально міститься опис значних битв та зображується їх початок: «...и тако полци поидоша к собѣ æкоже и еще полком идуцимъ к собѣ. Андрѣи же Дюргевичъ възма копье и ѣха на передь. и сѣхаса переже всихъ. и изломи копье свое тогда бодоша конь под нимъ в ноздри конь же нача соватисъ под нимъ. и шеломя спаде с него и щить на немъ шторгоша Бжѣемъ заступлениемъ и млтвюю родителей своихъ сохраненъ бѣ без вреда. и тако передъ всеми полкы. въѣха Изаславъ вдинъ в полкы ратныхъ. и копье свое изломи. и ту сѣкоша

ѣ в руку. и въ стегно и бодоша и с того летѣ с коня съступившимъса полкомъ бысѣ сѣча крѣпка...» [6, с. 439]. У Лаврентіївському літописі так описується бойові порядки та битва, яка відбулась у 1024 р. біля міста Листвена: «... Мьстиславъ же с вечера исполчивъ дружину. и постави Сѣверъ в чело противу Варагомъ. а самъ ста с дружиною своєю по крилома. и бывши ноци бысѣ тма молоньæ и громъ. и дождь. [и] речъ Мьстиславъ дружинѣ своєї. поидемъ на не. и поиде Мьстиславъ и Аерославъ противу собѣ. и сступиша чело Сѣверъ съ Варагы [и трудишасъ Варази секуще Сѣверъ]. [и] посемъ наступи Мьстиславъ. со дружною своєю. и начъ сѣчъ Вараги]. и бысѣ сѣча силна. æко посвѣташе молоньæ. блещашеться вружье. и бѣ гроза велика. и сѣча силна и страшна...» [5, с. 149]. При цьому інформація, яка стосується озброєння, обмежується переважно переліком видів та різновидів озброєння, фактично не вдаючись у подробиці конструкції. Специфікою авторства літописів можна пояснити певні неточності у використанні термінів – назв зброї у тексті.

У літописах міститься інформація відносно вживання найбільш поширених видів озброєння. Проте частота їх вживання не співпадає з кількістю знайдених екземплярів, хоча їх співвідношення, кількості археологічних знахідок до кількості згадок, повинно було бути приблизно рівним. На практиці розбіжності між кількістю знахідок та кількістю згадок у літописах виявляються разючими. Так, наприклад, кількість згадок у літописах, які відносяться до X – XIII століть, про мечі переважає кількість згадок про шаблі в 9 разів (розрахунки побудовано згідно з Іпатіївським літописом), хоча кількість знахідок мечів та шабел на території Південно-Західної Русі була приблизно однаковою [2, с. 23, 57, 67]. Перша згадка про шаблі в Іпатіївському літописі звучать так: «...вни же ркоша. что суть вдалѣ вни же показаша мечь. и рѣша старцѣ Козарьстии. не добра дань княже мы доискахомса вружьемъ вдиноæ страны. рѣкше саблами. а сихъ вружье вбоду встро. рекше мечи. си имуть имати и на насъ дань. и на инѣхъ странахъ. се же сѣбыстьса все...» [6, с. 13], «...и подаста руку межю собою и вдасть Печенѣжьскыи князь Претичу конь саблю. стрѣлы. вни же дасть ему брони. щить. мечь. и вѣступиша Печенѣзѣ в города. и не баше лзѣ коня напоити на Лыбеди Печенѣгы...» [6, с. 56], друга цитата датується 967 р. Також є цікавою інформація, яка стосується використання списів на території Південно-Західної Русі. Відносно списів також не відбулось чіткого розмежування по вживанню назв



різновидів. Для визначення усього різноманіття списів використовували три терміни: спис, сулиця та рогатина. При цьому, якщо порівнювати вживання термінів «спис» та «сулиця», в більшості випадків вони мають схоже значення та використовуються як синоніми. Враховуючи той факт, що тогочасні автори не проводили чіткої межі між цими термінами, доволі часто у їх використанні виникала плутанина, яка призводила до того, що назви зброї застосовувались у ситуаціях, коли ця зброя не могла бути задіяною. Через це необхідно уважно розглядати контекст, в якому вживається той чи інший термін. Одним з уривків літопису, який демонструє вищевикладену думку, може слугувати опис битви між угорськими військами та військами князя Данила Романовича та його брата Василька у 1231р.: «...кнзю же Данилови заѣхавъшоу. в тълъ имъ. и бодоуцимъ ѣ Дъмънови же мнзцоу. æко все ратнии соуть. и возбегоша пред нимъ. Даниль же вободе копье свое в ратьного. изломившоу же са копью. и вбнажи мечь свои. позрѣвъ же семь и сѣмъ. и види стагъ Василковъ. стоаще и добрѣ борющъ. и Оугры гонацоу. вбнаживъ мѣчь свои. идоуцоу емоу братоу на помощь. многы же æзви. и инии же ѿ меча его оумроша. снемшеса с Мирославомъ. и видѣвъ. æко Оугре сбираються. и ехаста на нѣ два. внем же не стѣрпѣвшимъ. оскочиша. другим же приехавшимъ. и сразившимса. и ти не стѣрпѣша. гонацимъ же има разлоучистаса. потом же видивъ брата. добрѣ борюцаса. и соулицы его кровавъ соуци. и вскѣнищю...» [6, с. 769]. В першій частині цього уривку мова йде про класичний кінний удар списом, який здійснив князь Данило Романович. Далі, за тих самих умов, його брат Василько веде кінний бій, але замість того, щоб вжити термін «спис», автор вживає термін «сулиця». При цьому вказується, що Василько їм користувався для ближнього бою. Зважаючи на розміри сулиць та функціональне призначення, їх фактично не можна було застосовувати у кінному ближньому бою. Таким чином, Василько використовував інший різновид спису, скоріш за все піку, яка в той період панувала в якості зброї вершника над іншими різновидами списів. Використання ще двох різновидів списів фактично не знайшло відображення у давньоруських літописах. Згадок про піку у літописах взагалі нема, хоча археологічно вони мали велике поширення. Згадку про піку ми можемо знайти у «Сазі про Егіля Скаллагрімсона», а згадок про рогатину міститься всього кілька. Одна з них датується серединою XII століття – «...Нѣмчичь. вѣдѣвъ и хотѣ просунути рогатиною но Бѣ сблюде и многажды бо Бѣ оумѣтаеть в напастъ любзашае егѣ но млстѣю своею избавляеть...» [5, 326], а друга серединою наступного століття: «...Лва бо преже ѿрадилъ бѣ королеви . а самъ ѣха проводить вои своихъ . ѣдоуцоу же емоу . до Гроубешева . и оуби вепревъ шесть а самъ же оуби ихъ рогатиною. гѣ . а три . втрочи его . и вдасть маса воемъ на поуть...» [6, с. 831]. Також не приділялось особливої уваги іншому популярному виду зброї – сокирам. Згадок про використання сокир в якості зброї за цей пе-

ріод міститься також всього декілька і всі вони засвідчують використання сокир за межами полю бою. Проте Лев Диякон так описує небезпеку, яка нависла над болгарами «...благали їх як можна швидше прийти їм на допомогу, відвернути повислу над їх головами сокиру таврів і знешкодити її» [4, с. 46]. Цей уривок в значній мірі свідчить про те, що саме з цим видом зброї асоціюється давньоруський воїн у візантійців. Відсутність згадок у літописах також стосується і булав з кистенями.

У літописах також фактично не міститься конструктивного опису захисного обладунку. Кількість згадок про захисний обладунок невелика і переважно обмежується фіксуванням назви чи події: «...Изславъ же лежаше ранень. и тако вѣсхописа. и ту хотѣша и Киæне пѣщи оубити. мнзце ратного. не знаюче его. Изславъ же речъ кнзъ есмъ. и единъ ѿ нихъ речъ а такъ ны еси и надобѣ и вьнза мечь свои. и нача и сѣчи по шелому бѣ же на шеломѣ надѣ челомѣ. Плателѣмонъ златъ . и оудари и мечемъ. и тако вшибеса шеломѣ. до лба. Изславъ же речъ азъ Изславъ есмъ. кнзъ вашъ. и сна съ себе шеломѣ...» [6, с. 440], «...оу Ревьича оу Давыдовича. Фодорка. а даль есмъ на немъ. нѣ. гривень коунъ а. еѣ. локоть. скорлата. да бронѣ дощатые. а тое даль есмъ ко Апсѣлмъ же. а кнагини моа...» [6, с. 905]. Останній уривок вказує на певні конструктивні особливості захисного обладунку, проте без особливих подробиць.

Традиційно війська Південно-Західної Русі, як і Давньої Русі в цілому, поділяють на дві великі частини – дружину та ополчення. Ядром та ударною силою війська називають дружину, яка складалась з воїнів-професіоналів. Ополчення відігравало другорядну функцію і збиралось у випадку великого походу чи для оборони. В різні періоди історії Південно-Західної Русі їх значення змінювалось. Традиційно вважається, що ополчення фактично перестає використовуватись з середини XI століття. Проте базуючись на контент-аналізі основних давньоруських літописів можна запропонувати іншу періодизацію еволюції значення цих двох частин (дружини та ополчення) війська у військовій моделі Південно-Західної Русі. Було проаналізовано рівень вжитку основних термінів, які використовувались для визначення цих двох частин війська та кількість згадок цих термінів протягом різних періодів. Для визначення терміну «дружина» та похідних цього слова, використовувались наступні визначення – «дружина, бояри». Термін «вой» в більшості випадків можна ототожнювати з ополченням. Також було використано терміни, які вживались для визначення обох частин війська, до цієї групи слів можна віднести наступні – «воїн» та його похідні, а також «ратъ». Кількість згадок того чи іншого терміну у літописах ілюструє роль, яку відігравала дружина та ополчення у тогочасному війську, та, як наслідок, і еволюцію комплексу озброєння. Порівняння вжитку цих термінів у різних літописах дає можливість більш чітко вирішити поставлені задачі. Слід відзначити, що події у літописах умовно були поділені на кілька періодів:

1. до 1055 року;

2. з 1055 до 1140 року;
3. з 1140 до 1177 року;
4. з 1177 до 1292 (1305) року.

Перший період завершується смертю Ярослава Мудрого та традиційним припиненням використання ополчення. У 1140–1177 рр. простежується різке збільшення вжитку терміну «дружина» та зменшення кількості згадок терміну «вой» у співвідношенні до терміну «дружина». Проте після цього піку згадок рівень вжитку зменшується як у Іпатіївському літописі, так і у Лаврентіївському. В першому випадку після 1176 року не фіксується взагалі жодної згадки цього терміну. Йому на зміну приходять термін «бояри», проте кількість згадок про воїв перевищує кількість згадок першого.

Наведемо приклад вживання цих термінів у давньоруських літописах:

«Болгаре. и речъ Стѣславъ во емъ своимъ. оуже намъ здѣ пасти. потагнемъ мужьскы братѣ и дружино. и к вечеру вдолѣ Стѣславъ. и вза городъ копьемъ рька. се городъ мои. и посла къ Гръкомъ глѣ. хоцю на вы ити. и взати городъ вашъ ѿко и си. и ркоша Гръци. и оубогимъ имѣниє много по сихъ же придоша Печенѣзѣ к Василеву. и Володимѣръ с малою дружиною изыиде противу имъ. и съступившимъ имъ. не могъ Володимѣръ стѣръ пѣти противу. побѣгоста по мостомъ. и шдва оукрыса ѿ противныхъ» [6, с. 111].

Враховуючи все вище сказане, можна зробити певний висновок щодо рівня використання дружини та ополчення у військах князів Південно-Західної Русі у X – першій половині XIII століть. Протягом всього описаного у літописах періоду рівень вживання термінів, які можна ототожнювати з дружиною та ополченням, залишається приблизно однаковим. Яскраве відхилення у показниках спостерігається лише протягом короткого часу з 1140 по 1177 рр. В наступний період простежується зростання кількості згадок термінів, які можна ототожнити з ополченням у подіях, які стосуються території Південно-Західної Русі в останній чверті XII – XIII століттях. Ці тенденції співпадають з розвитком політичної ситуації на цій території. Після смерті Мстислава Володимировича у 1132 р. починається кульмінація міжусобних війн. До цих війн князі південно-західних земель залучали головним чином професійних воїнів, але з деяким залученням ополченців. Цей процес знайшов відображення як в Іпатіївському літописі – 143 згадки слова «дружина» та його похідних і лише 21 терміну «вои» з похідними, так і у Лаврентіївському літописі. В ньому можна побачити схоже співвідношення в цей період – 70 до 8. Проте під час опису подальших подій співвідношення у цих літописах не збігаються. Такий показник є свідченням того, що змінюється напрям війни – з зовнішнього на внутрішній. Також відбувається процес зменшення її геополітичної функції. Під час проведення військових компаній переслідуються локальні цілі. Для виконання цих цілей можна було обійтись без залучення непрофесійних воїнів.

Надалі ситуація на цих землях змінюється, що знайшло

відображення у кількості згадок тих чи інших термінів. Це в певній мірі свідчить про вибір різних шляхів розвитку військової справи між південно-західними землями та іншими територіями Русі. Найбільше ця відмінність проявилась у відношенні до Галицько-Волинського князівства. Вона стала результатом особливостей у суспільно-політичному розвитку цих земель. Значною мірою це проявилось у потужній боярській опозиції до центральної влади. Через ненадійність традиційної опори князівської влади – дружини, в цьому випадку бояри, князі були вимушені робити ставку на іншу верству – міське ополчення, що знайшло відображення у військових джерелах. Це дало можливість значною мірою підсилити професійне військо князя, який зміг ефективно вести як внутрішні військові компанії, так і зовнішні. Галицько-Волинські князі вели постійні війни проти ятвягів, угорців та інших сусідів. Свідчень, які б стосувались інших князівств Південно-Західної Русі, міститься у літописах значно менше. Можна лише припустити, що вони поступово переймали досвід організації війська від Галицько-Волинського князівства. Базуючись на літописних джерелах, можна прийти до висновку, що протягом усього часу, який ми розглядаємо, рівень використання ополчення залишався доволі високим, що в свою чергу впливало на розвиток військової справи та комплексу озброєння. З XIII століття відбувається процес розмиття межі між ополченням та дружиною. Це проявилось у використанні термінів, які узагальнювали все військо – воїни. Так, до 1227 р. в Іпатіївському літописі міститься 22 згадки слова «воин» і похідних від нього слів, а з 1227 до 1292 р. – 27.

Виходячи з усього вищесказаного можна запропонувати наступну періодизацію ролі дружини та використання ополчення у військах князівств Південно-Західної Русі до кінця XIII століття:

- до 1132 року – період рівності;
- 1132 р. – початок XIII століття – період домінування дружини;
- з початку XIII століття – період балансу на новому рівні.

Протягом першого періоду значення дружини та ополчення у військах були приблизно однаковими. Застосування ополчення яскраво проявилось у походах Олега, Святослава та міжусобних війнах після смерті Володимира. Враховуючи тактику та стратегію ведення тогочасної війни ополчення гармонійно вписувалось в неї. Другий період характеризується різким зростанням ролі дружини. Це збільшення їх значення пояснюється зміною умов, тактики та стратегії під час ведення військових компаній. Війна набуває локального внутрішньо-владного характеру, пов'язаного з розподілом влади. Для вирішення цих задач вже непотрібно було залучати великі маси непрофесійних воїнів.

У наступні століття відбувається процес збалансування чисельності та ролі ополчення та професійного війська. Відбувається процес розмиття межі між цими двома поняттями. Цей процес починається на території

Галицько-Волинського князівства і поступово охоплює всі землі Південно-Західної Русі. Завершується він вже у Литовсько-Польську добу.

Давньоруські літописи надають широкий спектр інформації стосовно військової справи Південно-Західної Русі та Галицько-Волинського князівства. Під час використання літописів необхідно враховувати особливості їх створення. Літописи надають відомості про тактику ведення бою та облог, побудову лав тощо. Внаслідок особливостей цього виду джерел дуже важко лише на їх основі реконструювати комплекс озброєння давньоруських воїнів. Використовуючи контент-аналіз Іпатіївського та Лаврентіївського літописів вдалось встановити основні періоди, коли відбувались зміни у співвідношенні ролі дружини та ополчення у військах князів Південно-Західної Русі та Галицько-Волинського князівства.

#### Джерела та література:

1. Бегунова А. И. Путь через века / А. И. Бегунова. – М.: Молодая Гвардия, 1988. – 303 с.
2. Кирпичников А. Н. Древнерусское оружие. – Вып. 1: Мечи и сабли IX-XIII вв. / А.Н. Кирпичников. – М.; Л. : Наука, 1966. – 144 с. – (Археология СССР – Свод исторических источников).
3. Кирпичников А.Н. Древнерусское оружие. – Вып 2. Копья, сулицы, боевые топоры, булавы, кистени IX–XIII вв. / А.Н. Кирпичников. – М.; Л. : Наука, 1966. – 165 с. – (Археология СССР– Свод исторических источников).
4. Лев Диакон. История / Лев Диакон; пер. М.М. Копыленко. – М.: Наука, 1988. – 240 с. – (Памятники исторической мысли).
5. Полное собрание русских летописей. – Т. 1: Лаврентьевская летопись и Суздальская летопись по академическому списку. – М. : Изд-во восточной литературы, 1962. – 578 с.
6. Полное собрание русских летописей. – Т 2: Ипатьевская летопись / Под ред. А. А. Шахматова. – СПб. : Изд-во восточной литературы, 1962. – 3-е изд. – 938 с.
7. Радзивилловская летопись / Инс-т истории СССР, АН СССР, Б-ка АН СССР. – Л. : Наука, 1989. – 178 с.
8. Радзивилловская летопись: Текст. Исследование. Описание миниатюр [факсимил. изд.] / Ответ. ред. М. В. Кукушкина. – В 2-х тт. – Кн. 1-2. – СПб.: Глагол; М. : Искусство, 1994. – 936 с.
9. Слово о полку Игореве // Под ред. В.П. Адриановой-Перетц. – М.; Л. : АН СССР, 1950. – 563 с. – (Литературные памятники).

Богдан ГРИНЧИШИН (Львів)

## ДО ПРОБЛЕМИ ФЕХТУВАННЯ В XIII – XV СТ.

**Анотація.** Стаття присвячена проблемі вироблення в Середньовіччі системи методів та прийомів ведення бою з використанням клинкової зброї, зокрема мечів. Особлива увага приділена аналізу писемних середньовічних джерел, присвячених фехтуванню, що дають аргументовані свідчення на користь існування ще в середні віки певних технік застосування мечів та інших видів клинкової зброї.

**Ключові слова:** змеч, клинкова зброя, фехтування.

Військова справа в Галицько-Волинській державі розвивалася в руслі загальноєвропейських тенденцій, звичайно, з певними регіональними особливостями. На галицько-волинських землях поширювалася і “рицарська мілітарна технологія” [1, с. 3] важливим елементом якої був такий тип клинкової зброї, як меч. Важливим і не розв’язаним досі питанням є проблема технік використання цієї зброї у відповідний період, розв’язати яке можливо тільки в загальноєвропейському контексті, залучивши до аналізу всі доступні джерела.

Зародження фехтування відносять до доби пізнього Середньовіччя, при чому повністю оформлення його відбулося в XVI - XVII ст. Час Середньовіччя дуже страждає від репутації “темних віків”, найперше через порівняння з досягненнями Римської імперії та Ренесансу. Побутує думка, що бій в середні віки був безсистемним і ґрунтувався більш на грубій силі, а не на вмінні. Особливо вікторіанські автори висміювали “примітивну бійку” періоду темних віків в порівнянні з елегантністю і грацією фехтування пізнішого періоду. Тож вважається, що в період Середньовіччя володіння зброєю не було оформлено в систему.

Однак сучасні дослідження, що ґрунтуються на деталь-

ному вивченні різних джерел, у тому числі і писемних, спростовують таку категоричну оцінку ведення бою в Середньовіччі [4, р. 11]. Хоча, звичайно, питання передачі досвіду володіння зброєю в середньовічній Європі пов’язано з багатьма проблемами, серед яких не останнє місце займає втрата безпосереднього зв’язку між учнем та вчителем через певні історичні умови. Зокрема зміна тактики ведення бою із ламанням усталених підходів до застосування зброї, що пов’язане також було із появою вогнепальної зброї (на відміну від східної традиції, де довгий час тривав безперервний процес передачі знань володіння зброєю від майстра до учня, що сприяло оформленню в цілісну систему прийомів володіння клинковою зброєю).

У своїй розвідці ставимо за мету на основі писемних джерел показати, що в середньовічній Європі існували розроблені техніки ведення бою із застосуванням меча, відповідних методів навчали майстри фехтування.

Перші інструкції до бою являли собою в основному малюнки із зображенням сцен двобою із невеликим за обсягом коментарем. Це пов’язане, очевидно, з такими чинниками, як малопописемність тих, для кого призначалися ці інструкції, а також зацікавленням саме в наочно-му подачі матеріалу.

Також треба зазначити, що в добу Середньовіччя книги створювали в основному монахи, коло зацікавлення яких рідко торкалося питань бойового мистецтва, а зводилося до загального опису битви або питань права, теології, офіційних документів. Ті, що були безпосередньо зацікавлені в описі конкретних прийомів ведення бою із застосування клинкової зброї, тобто воїни, переважно були малопописьменними або й неписьменними, і для них цінність становили саме зображення, орієнтуючись на які швидше можна було зрозуміти, як саме виконувати той чи інший прийом, рух і практично оволодіти ним. Таке зацікавлення в ілюстративному матеріалі можна простежити в сценах, які зображують великі баталії, турніри і простий бій. Цю ж тенденцію спостерігаємо і в інших формах середньовічного мистецтва.

Крім того, для чого було витратити час на читання опису того, чим займався весь час, мало не з дитинства, адже мистецтво володіння клинковою зброєю передавалося від батька до сина в межах сім’ї, від старшого покоління до молодшого в межах кланів. У той же час було багато старих досвідчених воїнів, які практично передавали свій досвід, навчали методом особистих тренувань учнів. До нас дійшли документальні підтвердження про існування майстрів фехтування, які передавали свій досвід учням. В Італії, до прикладу, це майстер Гоффреддо, діяльність якого пов’язана із містом Фріулі (до речі, це місто є батьківщиною автора трактату про фехтуван-



Мал. 1. Одна зі сцен, зображених на гобелені з Байо.





Мал. 2. Сторінка з Анонімного манускрипту з Тауера I-33.

ня Фіоре де Лібері). У цьому ж місті, згідно з юридичними свідченнями, між 1300 і 1307 рр. навчав майстер Арнольд, а в 1341 році Партольдус, можливо, родом з Німеччини, був наставником у фехтуванні.

Одне з перших джерел, що містить інформацію про використання меча, щита та захисного обладунку, є знаменитий гобелен з Байо (Tapisserie de Bayeux) (мал.1), зроблений на честь перемоги Вільгельма Завойовника в битві при Гастінгсі і завоювання Англії у 1066 році.

Один з найдавніших манускриптів, який дійшов до наших часів, є "Анонімний манускрипт з Тауера I-33" [3] (мал.2). Ця робота написана латинською мовою в кінці XIII ст., описує використання меча і баклера (маленького круглого щита). Ця робота має не теоретичний характер, а містить саме практичні інструкції щодо застосування відповідної зброї. Методи, представлені в цьому трактаті, перекликаються з пізнішими роботами доби Ренесансу, хоча є певні відмінності, зумовлені особливостями клинкової зброї в Середньовіччі та Ренесансі. Більш раніші клинки були ширші та важчі, оскільки мали протистояти ширшому колу захисного спорядження, тоді як у Ренесансі клинкова зброя була спрямована проти захисного спорядження значно менш різноманітного щодо типів.

Пізніші роботи про бойове мистецтво писалися в Німеччині, мали назву "Книги про бій" (fechtbuchs), одна з найраніших з них є робота Йоханнеса Ліхтенауера (Johannes Liechtenauer) [9], видана 1389 р., закінчена його учнем Ханко Дьобрінґером (Hanko Doebringer), який був священиком, довгий час вивчав мистецтво бою

у Ліхтенауера. Ліхтенауер вважається батьком німецької школи фехтування. Ціла серія подібних книг базувалася на цій роботі. Ліхтенауер, можливо, сам був учнем таких майстрів, як Ламбрехт (Lamprecht) з Богемії, Вергілій (Virgiliy) з Кракова і Легніцер (Liegnitzer) з Силезії. Ця праця показує, що майстри фехтування в середні віки, зокрема в Німеччині, розвинули своє мистецтво у значно більшій мірі, ніж це вважалося раніше. У своїй праці Дьобрінґер наголошував на тому, що навіть слаба людина, використовуючи мистецтво Ліхтенауера, може перемагати, як і сильний чоловік. Це розвіює міф про те, що воїни Середньовіччя надіялися тільки на грубу силу. Наведені в праці теоретичні основи німецького бойового мистецтва дивовижно сучасні за тоном, зокрема, це стосується наголошування на важливості захоплення ініціативи, збереження наступальності і ухиляння від спроб противника виставити клинок. Дьобрінґер також розмірковує про переваги уколу перед ударом, до того ж описує запропонований Ліхтенауером поділ тіла противника на чотири уражені зони.

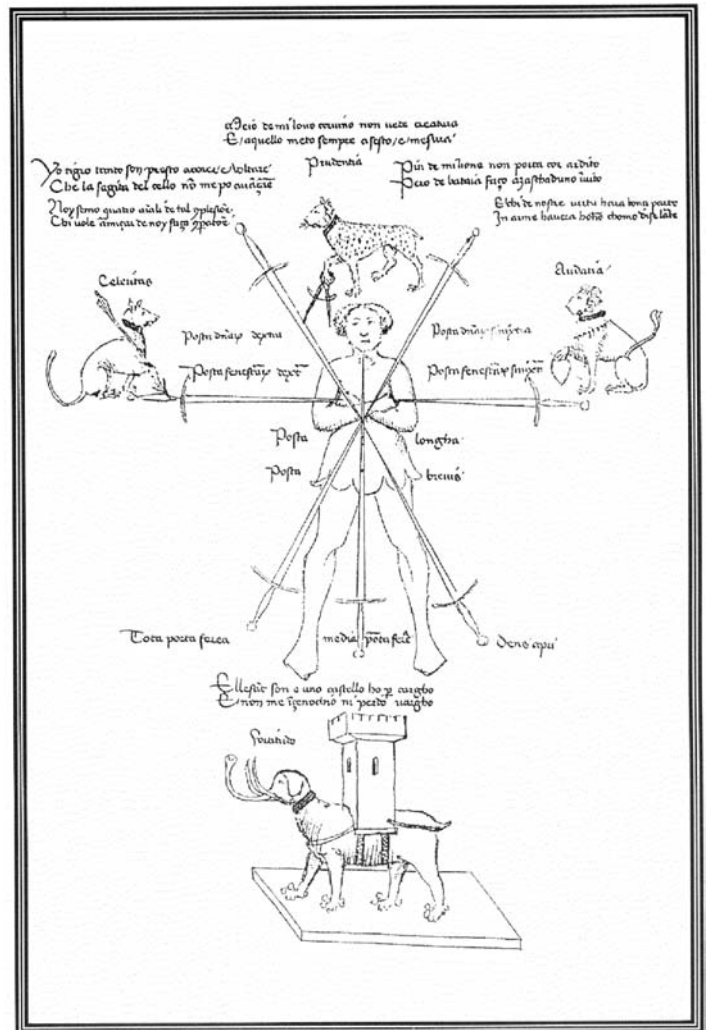

Мал. 3. Поділ на зони ураження з праці Фіоре де Лібері «Квітка битви».

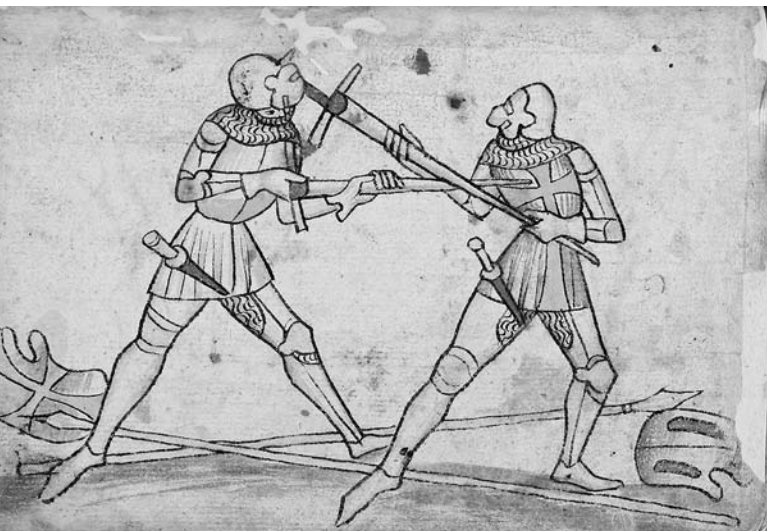

Мал.4. Зображення поєдинку у Кодексі Валлерштайна.

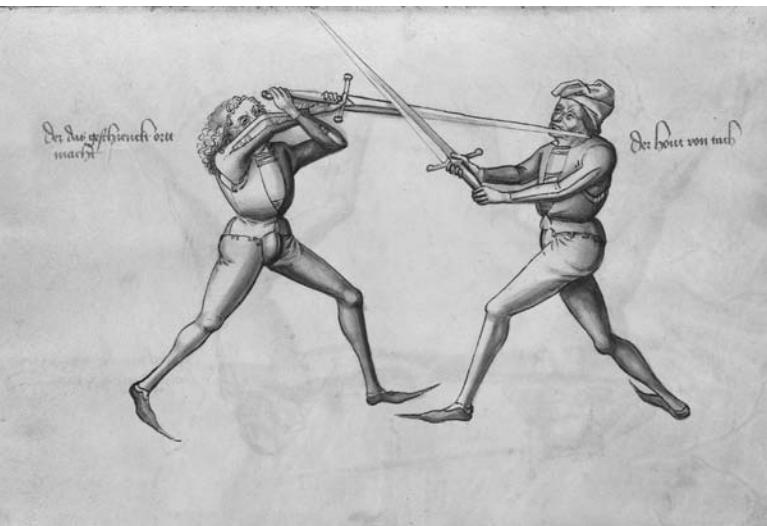

Мал.5. Сцена з «Фехтбуку» Ганса Тальгоффера.

Ще одна робота – «Квітка битви» (*Flos Duellatorum*) [2] (мал.3), написана 1410 р. італійським майстром Фіоре де Лібері (*Fiore dei Liberi*). У цій праці увага зосереджена в основному на використанні довгого меча. Робота Лібері становить контраст щодо німецьких книг, оскільки подає іншу систему методів ведення бою. Незважаючи на те, що автор книги вивчав мистецтво бою 50 років, на початках вчився мистецтва володіння мечем у німецьких майстрів і перебував під їхнім впливом, однак у його книзі описані нові прийоми завдання колючих ударів та обеззброєння супротивника. Ці методи, до речі, отримали своє продовження у добу Ренесансу.

Робота Фіоре де Лібері дійшла до нас у трьох рукописах (у наш час один з них знаходиться в Італії, а два – в США), при чому всі три рукописи відрізняються один від одного. Це можна пояснити тим, що ті, хто переписував рукопис італійського майстра, самі були до-

свідченими фехтувальниками, тому вносили, виходячи з власного досвіду, певні зміни в опис відповідних прийомів бою. Характерно, що на початку своєї роботи, Фіоре де Лібері наголошує на важливості книг, присвячених техніці ведення бою, оскільки без них неможливо запам'ятати всі техніки і бути добрим учнем і, відповідно, стати добрим майстром. Зауважимо, що сам Фіоре де Лібері був учителем фехтування в Феррарі (Італія). Це певним чином підтверджує те, що у часи Лібері вже стало традицією укладання книг про фехтування, які писалися і переписувалися від руки.

Книга «Квітка битви» в основному складається з малюнків, на яких зображено реальні техніки фехтування, до котрих подані відповідні коментарі (в італійському рукописі вони являють собою вірші, які, очевидно, призначалися для заучування напам'ять учнями майстра, особливо неписьменними). Італійський майстер подає повну інструкцію з бойового мистецтва, присвячуючи значну частину книги бою в бойових обладунках на півтораручних мечах, кінному бою з мечем, списом, з використанням сокири і навіть боротьбою без зброї, техніці використання кинджала у протистоянні ворогу, озброєному мечем і списом тощо. Робота Фіоре написана на досить високому рівні, привертає увагу фаховість у поданих інструкціях, з використанням концепцій, на яких ґрунтується фехтування, зокрема таких, як «час», «дистанція», «mezzo tempo» (половинний темп), «парування», «рипост» (удар у відповідь чи укол після взятого захисту).

Між 1482 і 1487 роками була написана робота «Мистецтво гладіаторів» (*De arte gladiatoria dimicandi*) [7], автором якої є Філіппо Ваді, майстер з володіння зброєю з Пізи. Ця праця вражає своєю схожістю з роботою Фіоре де Лібері, що змушує припустити, що Ваді мав доступ до згаданого трактату, написаного на більш ніж сімдесят років раніше. Проте робота Ваді відзначається новизною, зокрема тим, що частина її складається тільки з тексту без будь-яких ілюстрацій. Такий підхід став дуже популярним в наступному столітті. Зауважимо, що Ваді наголошує на користі науки фехтування, яка дозволяє слабшим людям перемагати більш сильного і великого противника, оскільки вчить, як захищатися й атакувати найбільш ефективними способами. Автор зосереджує свою увагу на описі техніки володіння саме мечем, інші види зброї подані тільки в ілюстративному матеріалі. Ваді виводить мистецтво володіння цим видом клинкової зброї від «схрещування» мечів, так званого «cross parry» («кросс-парування»), яке блокує удар ворога контрударом, з якого можна почати багато інших технік, перш за все – «парування і рипост».

Ще одним корисним джерелом є «Кодекс Валлерштайна» (*Codex Wallerstein*) [8] (мал.4) середини XV ст., у якому подані малюнки стосовно використання меча та інших бойових прийомів.

Ще одна робота, яка є широковідомою, це «Фехтбук» Ганса Тальгоффера (*Talhoffer Fechtbuch*) 1443 року [6] (мал.5,6). Ця книга передруковувалася багато разів і в XV ст, і в наступні – XVI – XVII ст. Майстер Тальгоф-



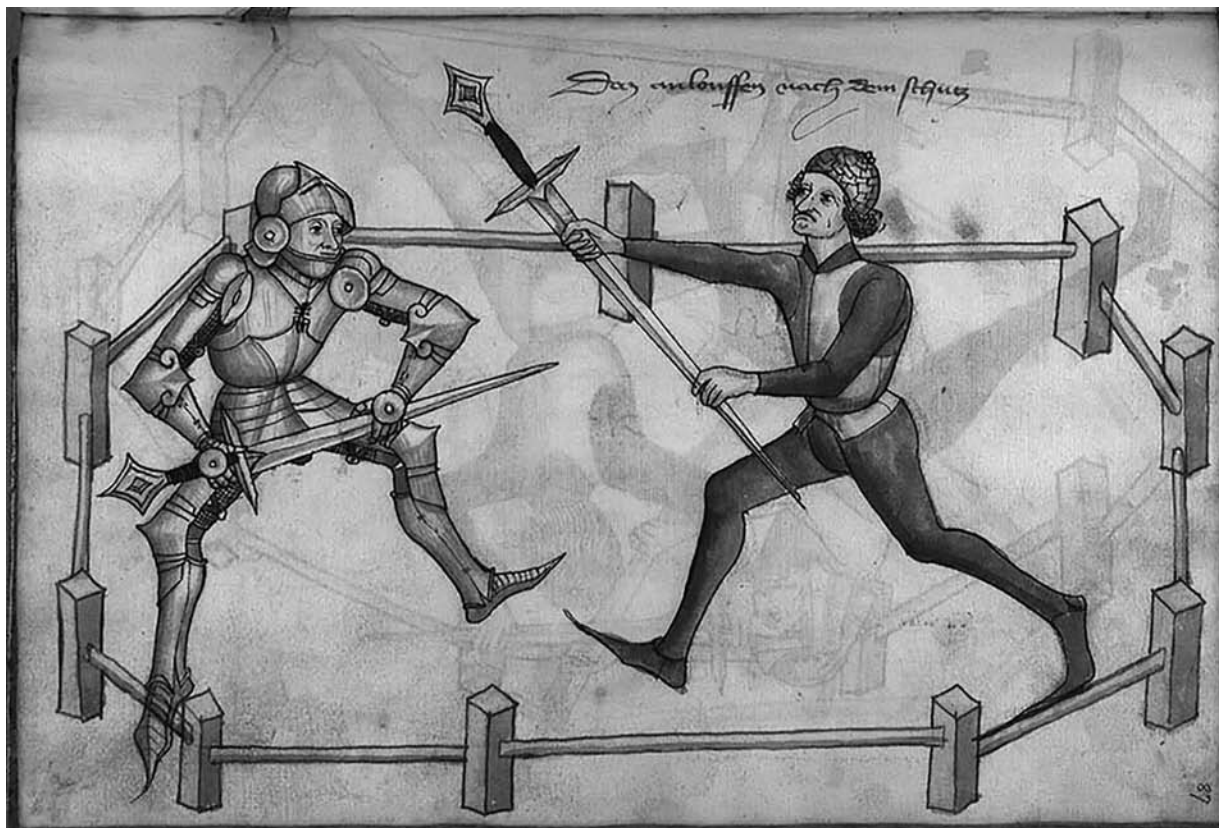

Мал. 6. Ілюстрація з «Фехтбуку» Ганса Тальгоффера.

фер, родом із Свабії (область Південної Німеччини, відома своїми бойовими традиціями), можливо, учень Ліхтенауера. Він звертає увагу на різні техніки володіння зброєю та ведення бою без застосування зброї. Тальгоффер описує бій як без обладунків, так і з ними. Анонімний манускрипт «Харлеяна 3542» (Harley 3542) написаний в Англії, показує застосування дворучних мечів, використовуючи архаїчні терміни.

Звичайно, мистецтво бою змінювалося в XIV–XV ст. і в XVI ст. Цьому значно сприяло поширення захисного обладунку і виокремлення окремих видів озброєння. Безсумнівно, що були значні інновації у вивченні бою й мистецтва володіння мечем в час Ренесансу, але безсумнівно також, що ці інновації базувалися на вже існуючому ґрунті використання старих методів, незважаючи на те, чи вони практичні чи ідеалізовані, є традицією для бойового мистецтва. Процес змін є майже завжди процесом виокремлення і компіляції. Те, що існувало століттями, не ігнорувалося, а модифікувалося, допрацьовувалося в нових умовах, поєднувалися старі прийоми з новими, традиційні доповнювалися запозиченнями. З чистого аркуша не вигадували нові методи, вони виникали на основі переосмислення використання старих методів. Передавання досвіду ведення бою свідчить про існування культури бойового мистецтва в Європі загалом і на галицько-волинських теренах зокрема, на які це мистецтво поширювалося різними шляхами, не останнє місце серед яких займають найманці.

#### Джерела та література:

1. Гуцул В.М. Рицарська мілітарна технологія в Києво-Руській та Польсько-Литовській державах: інструменти, концепції та практики збройної боротьби / В. М. Гуцул / Автореф. дис. кандидата істор. наук: 07.00.02: Всесвітня історія. – Київ, 2011. – С. 3.
2. Fiore de' Liberi. - Mode of access : URL: [http://wiktenauer.com/wiki/Fiore\\_de%27i\\_Liberi](http://wiktenauer.com/wiki/Fiore_de%27i_Liberi). – Title from the screen.
3. Jeffrey L. Forgeng, The Medieval Art of Swordsmanship, A Facsimile & Translation of the World's Oldest Personal Combat Treatise, published jointly with the Royal Armouries at Leeds. – The Chivalry Bookshelf, 2003.
4. John Clements. Medieval swordsmanship: illustrated methods and techniques. – U.S.: Paladin Press, 1998. – P. 11.
5. Man yt Wol (MS Harley 3542). - Mode of access : URL: [http://wiktenauer.com/wiki/Man\\_yt\\_Wol\\_\(MS\\_Harley\\_3542\)](http://wiktenauer.com/wiki/Man_yt_Wol_(MS_Harley_3542)) . – Title from the screen.
6. Medieval Combat: A Fifteenth-Century Illustrated Manual of Swordfighting and Close-Quarter Combat/ English-language edition copyright – USA, Greenhill Books, 2000.
7. Vadi, Filippo. Arte Gladiatoria Dimicandi: 15th Century Swordsmanship of Master Filippo Vadi. Trans. Luca Porzio and Gregory Mele. – Union City, CA: Chivalry Bookshelf, 2002.
8. Żabiński G., Walczak B. Codex Wallerstein. A Medieval Fighting Book from the Fifteenth Century on the Longsword, Falchion, Dagger, and Wrestling. – Paladin Press, 2002.
9. Żabiński G., Unarmored Longsword Combat by Master Liechtenauer via Priest Döbinger. Masters of Medieval and Renaissance Martial Arts. – Ed. Jeffrey Hull. Boulder, CO: Paladin Press, 2008.

Ярослав ДЗІСЯК (м. Чортків, Тернопільська обл.)

## КОНФЕРЕНЦІЯ У СПІШІ 1214 РОКУ: ПРОБЛЕМАТИКА ЇЇ ІНТЕРПРЕТАЦІЇ

**Анотація.** У статті розглядаються головні передумови, внутрішньополітичні аспекти та зовнішньополітична кон'юнктура боротьби за владу у князівстві Галичина на початку XIII століття, комплекс військово-політичних чинників, що зумовили конференцію у Спіші 1214 року. Метою є представити системність викладу теми в українській історіографії, її тенденційність та стереотипність, з чого і випливає актуальність теми.

**Ключові слова:** Галицько-Волинське князівство, королівство Галичина, угорський король, краківський князь, галицькі бояри, боярин-князь Володислав, князь Данило, королевич Коломан, конференція у Спіші.

Хронологічні межі включають період з 1205 по 1215 рр., коли після смерті Галицько-Волинського правителя Романа почалася боротьба за володіння Галичем по підписання угоди у Спіші та її денонсації, головний масив розглядуваних подій охоплює 1210 – 1214 рр.

Серед масиву праць української історіографії, присвячених подіям в Галичині наприкінці XII – на початку XIII ст. варто виокремити такі ґрунтовні дослідження, кожне з яких має відмінний аспект розгляду внутрішньо і зовнішньополітичних подій: «Історія королівства Галичини», за редакцією Станіслава-Роланда Перфецького, який поєднує «Дунайський клуб», Інститут досліджень Галичини, львівське видання [1]; «Історія Галицкой смуты» Романа Процака, що є, за словами автора, новою інтерпретацією Літопису Руського, російськомовне видання міста Галич [2]; «Галицько-Волинська Русь» професора Миколи Котляра [3], монографію харківчанина Олександра Головка «Корона Данила Галицького. Волинь і Галичина в державно-політичному розвитку Центрально-Східної Європи раннього та класичного середньовіччя» [4].

Оскільки у 1214 році було в черговий раз активовано питання входження Галичини у склад Угорщини, що і виражалось у титулуванні короля останньої, то варто звернути увагу на попередні передумови. Вперше угорська грамота з поширенням монаршого титулу на галицькі землі датується 1124 роком, але більшість дослідників висловлюють сумнів у її достовірності. У грамоті від 2 травня 1189 р. угорський король Бела III (1172 – 1196 рр.) проголошувався «славетним королем Угорщини, Далмації, рами та Галіції». Проте в означеному документі угорської королівської канцелярії вказано не поширений етнонім Галичини – «Galacia», замість поширеного у XIII ст. «Gallicia» або «Galicia». Окрім того, грамота 1189 року є не офіційною документацією угорського королівського двору, а документом церковної канцелярії [4, с. 202]. Проте підтвердженням політичної

повноправності означеної грамоти є попередні події, пов'язані з окупацією Галичини Волиню. Більше того, дослідники королівства Галичина подають дату 1188 р. – син Белли III, королевич Андрій II став королем Галичини Андрієм I. Галицьким аристократам були надані широкі права, аналогічно, як угорським. Але правління першого галицького короля Андрія не було довгим [1, с. 67]. Енциклопедія історії України, том 2, подає, що угорський король прилучив до свого титулу «король Галичини і Людомерії» у 1206 р. [5, с. 30]. Як бачимо, різниця у датах складає більше 80 років, а якщо брати дату, що не піддається сумнівам, то – 18 років.

Після загибелі волинського князя Романа під час походу на Польщу у 1205 р., який силою захопив Галичину і утворив Галицько-Волинське князівство, почалася «безнастанна колотнеча за Галицький стіл між Рюриком Ростиславовичем Київським, Ольговичами Чернігівським і Ігоровичами Сіверськими – онуками Ярослава Осмомисла з матиного боку, галицькими боярами, польським князем Лешком і королем угорськими Андрієм, що допомагав Романовій вдові» [6, с.71]. Проте найбільш впливовим і реальним наступником покійного князя Романа стала його дружина – княгиня Анна. Достовірне походження якої невідоме: чи то донька імператора Візантії, чи то родичка угорського короля, професор Котляр подає її як волинську боярину [1, с.13, 3, с. 161], праця «Галицько-Волинська держава XIII – XIV ст.» дає ґрунтовне твердження, що друга дружина Романа, Анна була донькою (невідомою з інших джерел) візантійського імператора Ісаака II Ангела від другої дружини Маргарити-Марії, сестри угорського короля Андрія II, тобто його племінницею, тобто її син Данило був двоюрідним внуком монарха Угорщини [7, с.11]. Два дослідження подають протилежні точки зору на легітимність її володарювання: перше – офіційно вона не мала права [1, с. 13], друге – лише візантійсько-угорське імператорсько-королівське походження Анни пояснює її претензію княжити самостійно [7, с. 11]. Вона звернулася по допомогу до союзника свого чоловіка, короля Андрія II. В 1205 р. у галицькому Сяноку було підтверджено союзний договір, за яким княгиня визнала протекторат короля, який залишив залогом в Галичі. Під його володарювання переходила також і Волинь. Відтоді Андрій II (Ендре) до титулу короля Угорщини добавив «Галичини і Волині». Доречно зауважити, що княгиню з дітьми також вигнали і волинські бояри [2, с. 165]. Слід зазначити, що до 1206 р., тобто до народження сина-престолонаслідника Белли, король Андрій II хотів зробити Данила, двоюрідного внука, своїм спадкоємцем



[7, с. 14]. У трактуванні міжнародної ситуації Михайлом Грушевським привертає увагу незвичність географічної ідентифікації частин сучасної України: «Угорщина вже здавна бажала пройти за Карпати й прилучити до себе українські землі закарпатські, галицькі, як держала вже підкарпатську угорську Україну. Угорський король скористав, щоб взяти на себе роль зверхника Галичини... і прийняв титул «короля Галичини і Володимирії». Під його опікою мали правити в Галичині Романова княгиня й її бояре іменем малих Романовичів» [8, с. 114].

У 1210 р. Галичину захопив князь Ростислав Київський. Галичани, не бажаючи підпорядковуватися Києву, підняли проти Ростислава Рюриковича повстання й скинули його з трону. З новою появою Ігоровичів, а потім пересопницького князя Мстислава Німого, «запанувала в Галичині анархія, край якій було покладено за допомогою угорських союзників галичан під проводом палатина (воєводи) Бенедикта» [1, с. 80]. Протягом 1210 р. з'єднані сили угорців і місцевої знаті взяли з боями Перемишль, Звенигород і Галич, і у вересні 1211 р. дев'ятилітній Данило був урочисто посаджений на престол, проте ненадовго. Проте малий Данило з матір'ю Анною у Галичі не протрималися й року. Порушником спокою в цей раз стала княгиня. Роман Процак своє припущення перспективної долі галичан формулює у призначенні їм участі деревлян, які були знищені київською княгинею Ольгою. Оскільки цього не вдалося, то княгиня Анна «надягла вінець великомучениці». Галичани не те, що не хотіли на троні жінки, як цілком обґрунтовано боялися «жорстокості Романовичів» [2, с. 29 – 30]. У відповідь на репресії проти авторитетів галичани підняли проти князівни Анни повстання, яким змусили її з Данилом втекти з Галичини. Король Андрій II, не зважаючи на спротив галичан, знову привів Анну в Галич, але знову виникло повстання. Галичани устами рицарів Іванка та Збислава Станиславичів детронізували регентшу, і Анна з Данилом емігрувала до Волині. Причин не прийняття галичанами Анни було багато – люди пам'ятали недавнє волинське панування [1, с. 76 – 78]. Ці ж самі події Микола Котляр трактує як жорстокий режим іноземної окупації [3, с. 169].

В 1212 р. Данило Романович та волинські князі, без відома галичан, уклали союз із краківським князем Лешком, що загрожувало цілісності та суверенітетові Галичини. Довідавшись про змову Володислав Кормильчич, не чекаючи військової участі угорського короля, який був зайнятий боротьбою із заколотом у власній країні, за повної підтримки галичан (остаточно розчарованих у Рюриковичах) проголошує себе князем. Роман Процак подає дату – осінь 1213 р. «Владислав в'їхав у Галич, вокняжився і сів на столі» – на троні. Факт унікальний і суперечливий, можна боярина-князя вважати узурпатором, але не називають таким Мстислава Німого. В цілому правитель Владислав зумів справитися з поставленими перед ним завданнями: створив боездатну армію; зміцнив структуру влади; успішно проводив господарську політику [2, с. 35]. Крім високо-

го суспільного статусу Володислав Кормильчич мав ще й якості харизматичного лідера. Загалом, це і зробило його центральною фігурою в житті галицької спільноти. Володислав Галицький, очоливши спільноту в боротьбі проти руських князів і ставши переможцем, отримав такі самі вповноваження, які мали переможені князі [1, с. 87]. Княжича Данила відвезли до матері на Волинь. Варто зауважити, що юного наслідника, батько якого силою захопив владу у Галичі, не вбили, не ув'язнили, не обмежили його волю іншим чином, а повернули матері. Якщо раніше володарювання неповнолітнього князя сприймалося, як законне, тобто правочинним, то відтоді будь-який прихід Данила у Галич сприймався, як «стихийне лихо» [2, с. 32]. Доречно буде процитувати історика-галичанина (із сусіднього Прикарпаття Тернополя), його оцінку подій майже через 800 років. «Користуючись вузько становими інтересами, боярська олігархія своїми зухвалими діями фактично спровокувала втручання Угорщини й Польщі у справи Західної Русі [9, с. 75]. У протилежному випадку, дії усіх зайшлих (з військом, звичайно) правителів – волинського Романа, Ольговичів, інших руських князів (згодом – Данила) та їхній терор проти галицької аристократії, це вже державні інтереси, мабуть, і народних мас?

Весною 1214 р. на Галичину напав волинський клан, очолюваний пересопницьким князем Мстиславом Німим, полки якого очолювали Гліб Зеремєєвич і Юрій Прокопович, у спілці з князями Олександром Володимирським, Всеволодом Белзьким, Данилом (Романовичем) Кам'янецьким (він тоді правив у малому волинському Кам'янці), його війська очолював воєвода Мирослав і тисяцький Дем'ян та Лешком Краківським – головного зацікавленого «спонсора», зі згоди і підтримки останнього. На чолі галицького війська стояв правитель Володислав Кормильчич, разом з угорськими і чеськими найманцями [Головок, с. 276], за союзницькою згодою угорського короля Андрія (Ендре) II. Невдача галицьке військо зустріла на шляху – прийшла звістка, що у самому Галичі почався заколот проти Владислава, ініційований «руською партією», боярами Яволодом і Ярополком. Оточення попереду противниками і заколотниками позаду, галичани відчували «моральний стрес», що мало вираження на ході битви [2, с. 36 – 37]. Сили виявилися нерівними, і бій на кордоні був програний. Проте, незважаючи на виснаження, спільнота знайшла в собі сили, і галичанам таки вдалося перемогти ворога у вирішальній битві під мурами своєї столиці [1, с. 88]. Програвши битву на річці Бібрці (ліва притока Лугу, який є лівою притокою Дністра), лідер галичан не втратив головного – Галича. Заколотники, прихильники Мстислава Німого, були ймовірно знешкоджені, завдяки самим жителям столиці [2, с. 37]. Інша версія даного бою звучить так: «галицька людність не підтримувала його [Владислава]... У великій битві біля валів Галича Данилове військо перемогло Владислава. І все ж таки загопи «отчина» не змогли здобути стольний град і повернулись на Во-

ль» [3, с. 173]. Очевидно, професор Котляр наводить фактологічне суперечливе формулювання, намагаючись дати пояснення відступу «війська Данила», хоч він тоді відігравав явно не першу роль, з огляду на свій неповнолітній вік. Після неуспішного походу, адже столицю Галичини не було здобуто, польський князь реалізував пізнішу практику татар на українських землях – «пустошив він довкола Теревовля і довкола Моклекова і Збаража, а Биковен узятий був ляхами і руссю. І взяв він здобич велику і вернувся у Ляхи. Потім же Данило й Василько з Лестьковою підмогою забрали оба Тихомль і Перемиль од Олександра, княжили обидва з матір'ю своєю у ньому, а на Володимир поглядаючи» [10, с. 18]. Якщо вказані населені пункти Теревовля і Збараж (нині с. Старий Збараж) добре відомі, то Моклеків – давнє поселення Чортківського району, на його місці нині село Біле, Биковен – кол. хутір Зборівського р-ну, Тихомль – село Білогірського р-ну Хмельницької обл., Перемиль – Горохівського р-ну Волинської обл.

Тоді ж, у 1214 р. в Галич увійшли війська Андрія II. Угорський король, прихильний до конвенції, згідно з якою тільки члени панівних династій мали право на інтронізацію, усунув князя Володислава від влади, взявши під варту. Галицький князь, влада якого протрималась до осені 1214 р., перебував у патовій ситуації, він не повинен був залишатися в Галичині, але й не мав де просити політичного притулку – жоден володар жодної країни не мав права з ним солідаризуватися. Князь Володислав Кормильчич помер в ув'язненні [1, с. 89]. Головною провиною галицького боярського правління на чолі з проголошеним князем була не так узурпація влади, як спроба встановлення ... конституційної монархії [2, с. 31]. Коли читаємо про тотожні по змісту військово-політичні події у країнах античної та середньовічної Європи, то спадає на думку захоплення так званою демократією, у випадку князівства Галичина, згідно офіційної думки, мали б обурюватися «ганебними процесами децентралізації».

Більшість праць підкреслюють про зухвалість боярина, що титулувався князем, іноді вказується, що це єдиний випадок, як у новому баченні історії України, співавтором якої є М. Котляр [с. 101], що насправді є «перекочуванням» старої фразеології у нові видання. Проте перебування воєводи Кормильчича на троні було не поодиноким випадком. Аналогічне мало місце, коли син воєводи Судмислава Доброслав став князем Пониззя, боярин Григорій Василевич став князем відновленої гірської країни Перемишлянської. По усуненні Володислава від влади, угорський король провів переговори з послами від галицької спільноти. На зустрічі було обумовлені засади прийняття на королівство принца Коломана, який по материнській лінії був правнуком Єфросинії Мстиславни, що легітимізувало право принца володіти галицькою спадщиною [1, с. 90]. Це були попередні підготовки до зустрічі в угорському місті Спіші, яку можна охарактеризувати, як східноєвропейська міжнародна конференція. Її інтерпретація в українській

історіографії складна і різностороння до антагонізмів. «Історія королівства Галичини» суть конференції подає таким чином. В 1214 р. відбулася конференція у Спіші, в якій брали участь угорський король, краківський князь та галицькі аристократи. На конференції було знайдено спосіб утворення Галицького королівства. Позаяк усі присутні були зацікавлені в унеможливленні майбутніх претензій Рюриковичів на галицький трон, то було вирішено заснувати нову королівську галицьку династію. Її початком мав стати шлюб п'ятирічного принца Коломана Арпадовича з трирічною княжною Соломією П'ястівною [1, с. 90], яка згодом стала канонічно святою. У Романа Процака бачимо іншу картину. До угорського короля краківський князь Лешко надіслав свого підданця Пакослава Лясотича з пропозицією вінчання дітей, посол за дипломатичну роботу одержав Любачів [7, с. 15]. Роман Прошак подає це як умову-причину скинення боярина-князя Владислава, оскільки шлюбні пропозиції передувало твердження, що «негоже боярину князувати». Проте угорський монарх продешевив, оскільки зрадив вірних союзників галичан [2, с. 39].

Король Андрій II звернувся до папи Римського Інокентія III з проханням доручити естергомському архієпископу Іоанну коронувати Коломана галицькою короною та укріпити його статус унією галицької православної церкви з католицькою. У 1215 році Коломана коронували. Вінчання дітей не було рідкісним у середньовіччі. Вочевидь, ця ідея належала галицькому аристократові Пакославу. Король Андрій від імені галичан звернувся до Папи Інокентія III з проханням поставити Коломана королем Галичини, додаючи також прохання від галицької Церкви про унію зі Святим Римським престолом. Святійший Отець довірив Остригомському архієпископу здійснити від його імені священнодійство. Святитель прибув до Галича й урочистим обрядом помазав, обвинчав й проголосив Коломана королем Галичини. Відтоді Галицьке князівство удостоїлося честі називатися королівством Галичини [1, с. 90]. Дату 1215 року теж подає Енциклопедія історії України [5, с. 30].

Микола Котляр у непримиренно емоційному стилі розвінчує змову двох правителів. Угорський «король з польським князем остаточно скинуть машкару захисників родини Романа, і в 1214 р. підведуть ризику своїм дворушницьким діям відвертим розділом між собою Галицько-Волинської Русі... Трирічна княжна Соломея була заручена з п'ятирічним королевичем Коломаном. На прохання Андрія II папа Інокентій III доручив угорському архієпископові «помазати» Коломана на «короля Галичини». Лешко загарбав Західну Галичину з Перемишлем і вже без усякої угоди забрав землі Волині [11, с. 24].

Інші автори вказують про намір одружити спадкоємців, але не факт здійснення заручин. «Андрій з Лешком з'їхалися в 1214 р. в Спішу й умовилися посадити в Галичині угорського королевича Коломана, який мав одружитися з польською княжною [12, с. 87]. Краківський князь Лешек Білий у містечку Спіші уклав угоду з Ендре II про заручини його трьохрічної доньки Соломеї з Коломаном.

За домовленостями до Польщі відходили Волинські землі [13, с. 73]. Варто звернути увагу, що для галичан землі Волині сприймалися, як землі ворога, то ж якогось утрати з приводу їх відходу не відчувалось. Полонська-Василенко подає дату угоди у Спіші 1215 рік, також вказує про домовленість одруження, але не сам факт вінчання [14, с. 195].

Мабуть, чи не єдине авторитетне джерело «Історія України. Неупереджений погляд» подає дату коронування Коломана 1211 роком [15, с. 80]. Відсуваючи на пізніше загальноприйняту дату коронування Коломана, Наталія Яковенко подає: «В підсумку Ендре II передав галицьке княжіння своєму п'ятирічному синові Коломану [Кальману]. За санкцією папи Кальман у 1217 р. був офіційно коронований на Королівство Галицьке Опорою ж малолітнього короля мали стати проугорськи настроєні бояри на чолі з одним з найбагатших людей Галичини Судиславом [16, с. 100 – 101].

Незабаром Перемишль і Любачів були відібрані угорцями у поляків, що стало можливою причиною звернення Лешка по допомогу до новгородського князя Мстислава II Удатного, що стало черговим об'єднанням Галичини. На цьому і відбулася денонсація угоди. Спокій в Галицькому королівстві тривав лишень три роки. Король Андрій перебував у хрестовому поході до Святої землі. В хрестовому поході короля брали участь і галицькі рицарі, принаймні ті серед них, що належали до рицарського ордену «Братство св. Юрія». Навесні 1215 р. князь Мстислав почав загрозувати княжінню Коломана, про що стривожено повідомляв в листі до папи Інокентія III король Андрій.

В підсумку виникає питання, чому в Галичині була така потужна «проугорська партія», на відміну від того, що не було пропольської. Угорщина, на відміну від поляків, дозволяла певні форми самоуправління і методи їхнього устрою не були настільки «строгими». Саме такий не нав'язливий спосіб поведінки з підкореними народами, на думку Романа Процака, дав можливість угорцям зберегти себе як народ та не бути асимільованими серед етнічно чужого слов'янського населення. Цей спосіб Угорщина застосувала і в Галичині [2, с. 42].

Згодом васалітет Галицького королівства став причиною довготривалих претензій Угорщини на галицьку землю. Як зазначає Михайло Грушевський, а за ним Раїса Іванченко, у 1772 р. при розподілі Речі Посполитої, віденські дипломати використали коронування Коломана королем Галичини як аргумент приєднання Галичини до Австрійської імперії, у складі якої вже була Угорщина [8, с. 115, 13, с. 73]. Аналогічна ситуація повторилася у 1814 р. після перемоги Наполеона, коли Росія висловлювала дипломатичні претензії, обґрунтовані військовими. Австрія не поступилася, завдяки чому Галичина unikла російської окупації під час поділу Польщі, а також на Віденському конгресі у 1815 р.

Як правило, українська історіографія події у галицькому князівстві (Галицько-Волинському) 1199 – 1238 рр. трактує однобічно, з упередженим позитивним зо-

браженням представників Волинського князівства на князівському троні у новій столиці, Галичі, а галицьку аристократію, т.зв. групу самостійників, зображує у негативному світлі. Зокрема, якщо так звані смути шкодили інтересам князя Данила і його оточенню, то опоненти зображувалися у негативному ракурсі. «Руська партія» в Галичині припинила своє існування разом із безславним кінцем Ігоровичів, із завершенням правління Мстислава Німого вона остаточно себе дискредитувала, а з часом погрому, спровокованого Данилом і його матір'ю в 1211 р., проруську партію почали боятися і чинити ще більший опір. Відповідно, угорсько-польсько-галицька угода у Спіші 1214 року, а особливо, її передумови, мають однотипне трактування в українській історіографії.

#### Джерела та література:

1. Історія королівства Галичини. – Львів: ВНТ «Класика», 2004. – 136 с.
2. Процак Р. Історія галицької смуты. – Галич, 2010. – 184 с.
3. Котляр М.Ф. Галицько-Волинська Русь. – К.: ВД «Альтернативи», 1998. – 334 с.
4. Головка О.Б. Корона Данила Галицького. Волинь і Галичина в державно-політичному розвитку Центрально-Східної Європи раннього та класичного середньовіччя. – К.: ВД «Стилос», 2006. – 575 с.
5. Енциклопедія історії України у 7 т. Т. 2. – К.: Наукова думка, 2004. – 520 с.
6. Князі України-Русі / за ред. Монтасевича А.М. – Львів: «Наш край», 1993. – 120 с.
7. Галицько-Волинська держава XIII – XIV ст.: 3б. наук. праць. У 2 кн./ Упор. О.С. Кучерук. Кн.1 – Львів: Світ, 2002. – 128 с.
8. Грушевський М. Історія України. – К.: Веселка, 1990. – 524 с.
9. Лазарович М.В. Історія України: навч. посібник. – К.: Знання, 2008. – 683 с.
10. Галицько-Волинський літопис. – Львів: Червона калина, 1994. – 256 с.
11. Котляр М.Ф. Галицько-Волинське князівство // Український історичний журнал, 2000, №1.
12. Дорошенко Д. І. Нарис історії України. – Львів: Світ, 1991. – 576 с.,
13. Іванченко Р. Історія без міфів: бесіди з історії української державності. – К.: МАУП, 2007. – 604 с.
14. Полонська-Василенко Н. Історія України: у 2 т. Т. 1. До середини XVII ст. – К.: Либідь, 2002. – 672 с.
15. Петровський В.В., Радченко Л.О., Семененко В.І. Історія України: Неупереджений погляд: факти, міфи, коментарі. – Харків: ВД «Школа», 2007. – 592 с.
16. Яковенко Н. Нарис історії середньовічної та ранньомодерної України. – К.: Критика, 2006. – 582 с.

## RUTHENIA У БОРОТЬБІ ПРОТИ ТАТАР (ЗА МАТЕРІАЛАМИ АНГЛІЙСЬКИХ НАРАТИВІВ XIII СТ.)

**Анотація.** У статті досліджується проблема боротьби проти монголів (татар – за версією джерел) на західноукраїнських землях. Події завоювання «Рутенія» (назва території Галицько-Волинських земель) відтворені на основі наративів англійського походження. Це допомагає визначити яку вагу у середньовічній Європі надавали руським воїнам та простому населенню цих територій. Також ці джерела розкривають бойове оснащення, військові звичаї загарбників, з якими зіткнулися європейці.

**Ключові слова:** монголи (татари), наратив, Рутенія, Галицько-Волинські землі, Англія, Середньовіччя.

Боротьба з монголами XIII ст. займає одну з ключових сторінок історії Європи. Хід завоювання кочовиками континенту увійшов чи не до всіх хронік того часу, зокрема англійських. Віддалена географічно, Англія не залишалася осторонь подій на континенті, навіть у Східній Європі. Численні свідчення наводять Гервазій Кентерберійський у своїй праці «Діяння королів», Матвій Паризький у «Великій хроніці», містять «Хроніка монастиря Святого Едмунда», «Аннали Тьоксберійського монастиря», «Аннали Войверлейського монастиря», «Аннали Бертонського монастиря» та інші про монгольський похід. Ми поглянемо на події завоювання монголами Рутенії – як називали у європейських наративах територію Галицько-Волинської Русі – за свідченнями вищезгаданих джерел. Це допоможе зрозуміти наскільки руські воїни цинилися на західноєвропейському Середньовіччі. До того ж ці джерела містять унікальний матеріал зі свідченнями про бойову тактику та звичаї монголів.

Нашестя татар на територію Європи – одна з небагатьох подій середніх віків, яка увійшла до багатьох хронік XIII ст. Так, «Аннали Тьоксберійського монастиря» («Annales Monasterii de Theokesberia») під 1240 р. має свідчення, що «з'явився деякий народ, який називають тартарами, сини Ізмаїлові, що вийшов із печер, числом 30 мільйонів та більше». Їхня боротьба відзначена лаконічно: «Спустошили всі провінції через які пролягав їх шлях», а поборов їх герцог Баварський. Відзначимо, що останнє свідчення взагалі не відповідає історичній дійсності: Оттон II, герцог баварський (1231-1253), ніколи не бився з татарами. Подібно до «Анналів Тьоксберійського монастиря» коротко оповідає про похід татар і «Хроніка монастиря Святого Едмунда» («Chronica Monasterii Sancti Edmundi»). Під 1239 р. записано про «плем'я тартарінс» («gens Tartarins»), що спустошило Угорщину з прилеглими до неї краями. Стисло оповідає і Гервазій Кентерберійський у своїй праці «Діяння коро-

лів» («Gesta Regum»). Він пише: «Незчисленна кількість варварів, що прийшли зі сходу, всі королівства, аж до Угорщини та Русі, незважаючи на спосіб життя, на релігію, бездушно знищені. Вони тартарами називаються». «Аннали Вейверлійського монастиря» («Annales Monasterii de Wsalerleia») та «Аннали Бертонського монастиря» («Annales de Burton») містять розлогий опис про життя та норони татар, бойову міць та тактику бою. Так, перше джерело під 1239 р. містить послання угорського єпископа до паризького про татар. Серед іншого відзначено, що військо їхнє «простягається на 20 денних переходів, а в ширину – на 10 денних переходів», а за військом слідує 13 тисяч кінноти. Захисний обладунок із шкіри, і міцніші, ніж із заліза. Вони прекрасні лучники, «ніхто не зрівняється з ними, навіть турки». Натомість розповідь з «Анналів Бертонського монастиря», датована 1245 р., наводить інші факти. Наприклад, оповідається про те, що «жінки, подібні чоловікам, скакають верхи, б'ються і стріляють з луків». Обладунок складається із багатощірного панцерника, і його майже неможливо пробити. А також вони мають прицільні пристрої («machinas»).

Найбільш обширні свідчення серед англійських хроністів XIII ст. про похід татар на Галич і Волинь залишив Матвій Паризький у своїй праці «Велика хроніка» («Chronica Majora»). У його розповіді татари (сарацини) мають «великі голови з нерозміреним тулубом, харчуються сирим м'ясом, також і людським». Поряд з цим він пише, що вони хороші лучники, а коні їхні – надзвичайно швидкі, і можуть долати триденних шлях за один день. А щоб не втікати від ворога, мають обладунок тільки спереду. Цих «сарацин», каже він, називають тартарами – від річки Тар (або Тартар). Тобто цей етнонім означає «вихідці із Тартару (Пекла)». Це одна з перших спроб дати етимологію назви племені. Самоназва ж «монголи» з'являється в західноєвропейських наративах в другій половині XIII ст., після виходу праці Джованні Карпіні «Історія Монголів, які називають тартарами» («Historia Mongalorum quos Tartaros appellamus»).

Під 1241 р. зафіксоване послання німецького імператора Фрідріха II до англійського короля Генріха III про похід татар. Знову описуються воєвничі звичаї цього народу. І відзначено, що «рутени», які жили поряд з цим народом, не особливо були пильні, щоб продумати свій захист від кочовиків. «Від неочікуваних набігів і під натиском цього варварського народу, який, немов гнів божий і грім, стрімко нападає, пало одне з міст королівська Клева [Київ], і все це відоме королівство після того, як всі жителі були знищені, було також спустошене».



Натомість угорці, які були вже готові до нападів, надіялися на «природні укріплення» (Карпати). Згодом татари перейшли карпатські проходи Мункач (Мукачево) та Унгвар (Ужгород). Бій стався біля містечка Мохи (Мухи) на річці Шайо 11 квітня 1241 р.

Далі, під 1244 р., Матвій Паризький подає розповідь «Петра, архієпископа Русі», подібну до тої, яку ми знаходимо в «Анналах Бертонського монастиря». Хоча тут розповідь більш розгорнута. Відзначимо, що про боротьбу з татарами тут відзначено: «Із тих, хто повстає проти них, або зневажає їх ярмо, вони не жаліють нікого, як і тих, хто їх очікує». Подібно пише ландграф тюрингський Генріх Распе герцогу Брабанському про татар, слова якого наводить хроніст під 1242 р. Серед іншого відзначено, що «навіть комани, люди войовничі, не змогли на своїй землі вистояти про них». Так сталося, тому що «у них [татар] страшне тіло, злі обличчя, гнівні очі, міцні руки, закривавлені зуби, а щелепи їхні готові у будь-який момент поїдати людське м'ясо та випивати людську кров».

Однак у посланні домініканського та францисканського монахів про татар, які Матвій Паризький наводить під 1242 р., відзначено, що «русцени» боролися з ними протягом двадцяти років. Натомість Угорщина, Польща і подальші території були завойовані надзвичайно швидко. Взагалі, традиція висвітлення цих територій у наративах складається ще з XI ст. Але на початку XIII ст. цей край залишається локалізований «на кордоні з Малою Азією та римськими межами на сході, з Паннонією на заході, а з Грецією на півдні», за версією Бартоломія Англійського. Та й сам вчений путається, чи то народ цей «галли», чи «галати». Натомість подальші джерела показують: Рутенія набирає чіткої локалізації в описах, як і народ, який там живе. Тобто, монгольське нашестя, окрім іншого, «відкриває» для Європи колись загадковий «край Сходу».

Таким чином, ми бачимо, що територія Галицько-Волинської землі в англійських наративах XIII ст. описується в контексті боротьби з монголами. Відзначається бойова міць руських воїнів та трагічна боротьба місцевого населення проти загарбників. Опрацьовані джерела містять матеріали, що відкривають ставлення європейців до бойових традицій монголів, їхнього тактики бою тощо.

#### Джерела та література:

1. Annales de Burton (A.D. 1004-1263) / Ed. by H. R. Luard. – Vol. I. – London, 1864. – P. 271-275.
2. Annalesmonasterii de Theikesberia/ Ed. by H. R. Luard. – Vol. I. – London, 1864. – P. 118.
3. Annalesmonasterii de Waverleia / Ed. by H. R. Luard. – Vol. II. – London, 1865. – P. 234-235.
4. Bartholomaeus Anglicus. De proprietatibusrerum / Apud A. Koburer. – Nurenbergi, 1492. – Lib. XV, cap. LVIV, cap. CXXXI.
5. Gervasiimonarchi Cantuariensis Opera Historica / Ed. by W. Stubbs. – Vol. II. – London, 1880. – P. 179.
6. Matthei Parisiensis, monarchi Sancti Albani, Chronica Majora / Ed. H.R. Luard. – London, 1882. – Vol. VI. – P. 113-115.
7. The Cronicle of Bury St. Edmunds, 1212-1301 / Ed. by A. Gransden. – London-Edinburg, 1964. – P. 10.
8. Матузова В.И. Английские средневековые источники IX-XIII вв. : Тексты, пер., коммент. – М. : Наука, 1979. – 268 с.

Ярослав ПИЛИПЧУК (Київ)

## КИПЧАКИ У ВІЙСЬКОВО-ПОЛІТИЧНІЙ ІСТОРІЇ ГАЛИЦЬКО-ВОЛИНСЬКОЇ РУСІ

**Анотація.** Дана стаття присвячена історії взаємо-відносин між Галицько-Волинською Руссю та кипчаками. Метою даної роботи є дослідити та охарактеризувати військово-політичні відносини між Галицько-Волинською Руссю та кипчаками. Дане питання є малодослідженим і потребує глибокого наукового аналізу. Кипчаки здебільшого наймалися на службу до князів Галичини та галицько-волинських князів. Кипчаки активно використовувались як військова сила проти зовнішніх ворогів (Польщі, Угорщини, Литви). Котян допомагав Данилу у війнах проти угорців, але у міжусобних війнах між Рюриковичами він часто був на стороні його ворогів.

**Ключові слова:** кипчаки, Галичина, Галицько-Волинська Русь, Котян, Данило Романович.

Одним із досі малодосліджених питань історії Галицько-Волинської Русі є її відносини з кипчаками. Як правило ці відносини розглядалися в більш ширшому контексті тобто у відносинах Русі та кочівників. Окрім О. Головка цієї проблемою не займався майже ніхто з українських дослідників [3; 4; 5; 6]. Проблема відносин Романа Мстиславича з кипчаками була розглянута у дослідженні російського історика О. Майорова [14]. Завданням даної роботи є дослідження історії військово-політичних контактів між кипчаками та Галицько-Волинською Руссю. Необхідно виокремити найбільш характерні риси взаємин між цими двома силами.

Кипчаки були сусідами Галицько-Волинської Русі. Кордон з ними знаходився у районі Покуття та Галицького Пониззя. Нам невідомі населені пункти Галицької землі у XI ст., що стояли б на заваді кочівницьким вторгненням. Проте, можна констатувати передумови для створення фортифікаційних ліній. У цьому регіоні були розташовані міста Теремовль, Микулин та Плісненськ. Для оборони могли використовуватися місцевості на річці Серет та Голі Гори [10, с. 142]. Також до низки фортифікацій на кордонах варто додати міста Коломию та Звенигород [10, с. 127]. О. Баженов вказує, що наприкінці XI ст. землі Середньої Наддністрянщини зазнали нападів з боку кочівників. Внаслідок несподіваного набігу було захоплено та спалено Глибівське городище. Припинили існування городища Деражня Гатна, Кутківці, Колубівці та інші. Попередня система оборони, дієва проти печенігів, була нездатна протистояти кипчакам. Головним винуватцем цих руйнувань був Боняк. Його образ зберігся у подільських переказах як образ „Буняка Солодивого (Боняка Шолудивого)” [1, с. 159-160].

У XII ст. літописець фіксує на території Наддністрянщини населені пункти Василів, Онут, Каліус, Ушицю та Ку-

челмин (городище Галиця в Сокирянському районі Чернівецької області) [10, с. 143-149; 11, с. 127; 1, с. 94-97]. Столицею Галицького Пониззя стала Бакота, навколо якої розташовувались городища у селах Брага, Велика Слобідка, Врубівці, Гринчук, Лоївське. Було побудовано шість приватних замків та дві княжі фортеці [1, с. 96-99]. Нові фортеці виявились більш потужними, ніж старі. У 1159 р. Іван „Берладник” та кипчацький хан Башкорд не змогли здобути місто Ушицю. У 1205 р. Рюрик разом із найнятими кипчаками був переможений галичанами під Микулином. У 1228 р. Володимир Рюрикович разом з Михайлом Всеволодовичем і кипчаками взяли в облогу Кам'янець, але не змогли його здобути. Тільки Ізяслав Давидович у середині XII ст. разом із союзними йому кипчаками здобув Микулин та Ушицю [1, с. 169-176].

У Пониззі розташовувались фортеці та садиби галицьких бояр. Ворожнеча з кипчаками зумовлювалась тим, що під час перекочівок останні завдавали шкоди їхнім землям [9, Стб. 747-751]. Однак бояри не особливо протестували, коли чернігівські Ольговичі привели з собою кипчаків. Кипчаки були лише приводом для того, щоб передати владу угорському королеві та усунути Мстислава Удатного. Бояри побоювались, що за допомогою кипчаків цей князь обмежить їхню владу у Галицькому князівстві [9, Стб. 747-751, 753-754]. В обороні Волині від нападів кочівників важливу роль мали відігравати населені пункти Побожжя — Прилук, Межибіжжя, Бужеськ [11, с. 127]. Д. Расовський вказував, що кипчаки селилися аж до Буковини. Вони кочували по річках Прут, Дністер та Південний Буг [20, с. 156]. Далі кордон йшов берегами річок Ушиця та Вись, яка була притокою Південного Бугу [20, с. 160].

У 1092 р. кипчаки найняли у військо до Василька Ростиславича і здійснили похід до Польщі [13, стб. 215; 9, стб. 206]. У 1097 р. Боняк та Алтунопа допомогли русинам відбити напади угорців. Битва под Перемишлем стала одною з найбільш відомих битв з використанням кипчацьких найманців. Кипчаки разом з Рюриковичами вони перемогли угорські війська [9, стб. 245-246; 18, с. 53; 25, с. 81; 24, р. 652; 28, р. 123-124; 13, стб. 270-271; 12, с. 69-70]. Одним з улюблених маневрів кочівників був удаваний відступ та заманювання ворога у пастку. Як це виглядало, наочно демонструє опис битви у слов'янських джерелах. Боняк мав кілька сотень воїнів у трьох полках, один з яких очолював Алтунопа. Коли цей загін почав відступати, угорці почали його переслідувати. Кочівники відступали аж доки не заманили угорців у пастку. З засідки вийшли загони

русинів та кипчаків. Бояк оточив угорців з трьох сторін. По термінології літописця русини збили їх у м'яч, тобто оточили з усіх сторін. Угорці прорвали оточення, але при відступі у паніці багато з них загинуло, потонувши у річках Вягра та Сян [13, с. 270-271; 9, с. 245-247]. Угорські латиномовні джерела, на відміну від слов'янських джерел не знали місця битви, але у них є свідчення, що у поході прийняв участь сам король Коломан Книжник. Повідомляється, що куни (кипчаки) напали рано вранці. Битва не була детально описана, проте вказувалось, що куни Міркоди прийшли на допомогу русинам. Угорці зазнали поразки і тікали. При відступі загинули єпископи Лаврентій та Купан (про імена конкретних угорських ватажків згадувалось у Пожоньських анналах). Угорське хронікальне зведення XIV ст. більш багатослівне. Кипчаки, переслідуючи військо короля, вбили графа Евзу з роду Алмош. Кипчак Маноч переслідував короля і поранив у ногу найкращого угорського воїна Матфея. Інший угорський воїн Петер захопив Маноча у полон [2, с. 361-362; 26, с. 168; 23, с. 202-203; 19]. А. Кушкumbaєв вважає, що кипчаками був застосований типовий кочівницький маневр. Авангард атакував ворога, обстрілюючи його з луків на відстані пострілу. Потім кочівники відступали, аж доки у бій не вступили основні сили, котрі знаходились у засідці. Вони несподівано атакували ворога та оточили його. Сам факт оточення спровокував паніку серед угорців, що й призвело до поразки [12, с. 69-70].

У середині XII ст. слов'янські джерела повідомляли про присутність на Надністрянщині кипчацького вождя Башкорда. Його воїнів найняв Іван Ростиславич за призовиськом „Берладник” для здійснення набіга на Пониззя. Воїнів Башкорда наймав і інший князь [18, с. 103-105; 9, стб. 497-502]. Окреме питання це чисельність кипчацького війська. Літописці повідомляли про велику чисельність війська кипчаків. При цьому необхідно враховувати те, що за винятком битви на Вягрі, кипчаки зазвичай вирушали у похід разом із своїми родинами. Якщо брати до уваги кількість професійних воїнів, то перевага кипчаків не така уж явна. Добре підготовлене чернігівське військо перемогло кипчаків у 1068 р. [9, с. 160-161; 13, с. 169-172]. Якщо звернути увагу на епізод з Іваном Ростиславичем „Берладником” та ханом Башкордом, то можна припустити, що літописець дещо перебільшив сили кипчаків. Башкорду приписувалось керування 6 тис. військом. Іван Ростиславич був його союзником, проте відмовився видавати йому селян, котрих кипчацький правитель бажав захопити у полон і продати як невільників. Варто зауважити, що й самих берладників мало бути не так багато у степах. Якщо б кипчаків дійсно було 6 тис., то що їм заважало подавити берладників кількістю і захопити у полон селян? [9, с. 497-498]. Також перебільшенням є інформація про 20 тис. воїнів Башкорда, що прийшли на Київщину [9, с. 500-502]. Це таке ж перебільшення, як і приписування угорцям втрат у розмірі 100 тис. воїнів у битві на Вягрі. Єдине, що напевне міг знати літописець це те, що

Башкорд був могутнім ханом і що у нього було багато воїнів. Відзначимо, що у більшості випадків кипчацьких набігів літописці уникали давати чисельні характеристики війську кипчаків. Таких спроб назвати чисельність кипчаків за всю двохсотрічну історію кипчаків у Східній Європі було в літописах чотири рази.

У 1182 р. кипчаки разом із іншими союзниками белзького князя Всеволода воювали проти поляків під Берестям (Брестом). У 1199 р. малопольський князь Лешко планував використати Романа Мстиславича проти Русі та кипчаків [6, с. 199]. За свідченнями візантійських та слов'янських джерел, волинський князь Роман Мстиславич здійснив похід проти кипчаків. Ми приймаємо датування 1201-1202 рр., що було запропоноване О. Головком. Це на деякий час припинило активність кипчаків на візантійському напрямку. Походи на Дунай не були чимось новим для русинів. Роман Незділович у 1187 р. ходив походом на Дунай. Він очолював корпус „Чорних клобуків”. У 1192 р. ті самі „Чорні клобуки” просили дозволити їм здійснити похід на Дунай. Руський князь Роман Мстиславич знав куди він здійснює похід і коли його найліпше здійснити. Перший похід, який датують 1201-1202 рр. або 1202-1203 рр., був здійснений взимку, коли кипчаки перебували на зимівлях поблизу Чорного моря і були позбавлені мобільності. Русини визволили багато полонених-християн, які очевидно походили з візантійських провінцій. Також і похід 1203–1204 рр. був здійснений взимку. Під час цих походів русини взяли у полон багатьох кочівників. За припущенням О. Головка похід 1201-1202 рр. був здійснений проти „лумоморських половців” у пониззі Дніпра [4, 233-234; 27, Р. 48; Лаврентьевская 1962, 418; 22; 21, С. 236]. 18 жовтня 1202 р. війська Рюрика Ростиславича, Ольговичів та кипчаків здобули Київ. Проте Роман зумів розколоти союз між руським князем та кочівниками. Рюрик повертався до Києва, але відмовлявся від союзу з кипчаками. Також Роман примирився з Ольговичами. Наприкінці 1203 – на початку 1204 р. Роман Мстиславич здійснив новий похід на кипчаків [6, с. 202-203].

У 1202 (чи 1203) р. кипчацькі загони разом з Ольговичами та Ростиславичами здобули Київ, який до того контролювався військами Романа Мстиславича [13, стб. 418; 15, с. 45, 240]. У 1205-1206 рр. кочівники підтримали Рюрика у боротьбі за галицький престол. Їх вождями були Котян та Сомогур [18, с. 168-169; 7, с. 168; 4, с. 259; 13, стб. 426-427]. У 1211 р. кипчаки підтримали сіверських Ігоревичів проти Романовичів та угорців. Але у битві поблизу Звенигорода вони зазнали поразки [4, с. 272]. У 1229 р. Котян вже разом з волинськими Романовичами відвоював Галич у угорських принця Коломана та короля Ендре (Андраша) II. На боці угорців воювали кипчаки Бейбарса (Бортца) з племені кунун, а на боці Даниїла Романовича воювали кипчаки племені дурут, яких очолював Котян [4, с. 302; 9, стб. 761]. У 1232 р. Даниїло Романович у союзі з кипчаками Котяна знову переміг угорців [4, с. 302-303; 9, стб. 770-771]. У 1235 р. Котян воював спочатку проти, а потім на стороні Даниїла Рома-

новича [18, с. 169; 4, с. 303; 9, стб. 775-778; 15, с. 73-74]. У 1245, 1251 та 1252 рр. допоміжні загони з кипчаків допомогли Романовичам отримати перемоги над угорцями, ятвягами та литовцями. Вождем цих кипчаків, як вважають В. Отрощенко і Ю. Рассамакін, був Тігак [16; 17; 8, с. 547; 9, стб. 802, 811, 816-818].

Отже, ми дійшли наступних висновків: відносини кипчаків та Галицько-Волинської Русі не можна охарактеризувати як тільки ворожі чи тільки союзні. Кипчаків часто наймали для війн з угорцями та поляками. Також вони активно використовувались у міжусобних війнах між Рюриковичами, у якості найманців на стороні одного угруповання Рюриковичів у війні проти інших Рюриковичів вони приходили у Галичину. Самостійні набіги кипчаків на Галичину (а точніше на Галицьке Полісся) здійснювались рідко і відносились до правління ханів Боняка та Котяна. Однак ті ж Боняк і Котян виступали і на стороні галицьких князів. Кипчаки головним чином являли собою легких вершників, виключення становить битва на Вягрі, де очевидно угорцям протистояли не тільки кіннотні лучники, але й важкоозброєні кипчацькі дружинники. Першими і останніми самостійними акціями галицько-волинських князів у степовій політиці були походи війська Романа Мстиславича на кипчаків у 1201-1204 рр.

#### Джерела та література:

1. Баженов О.Л. Історія та культура Середнього Подністров'я IX–XIII століть / О.Б. Баженов – Кам'янець-Подільський: Медоборин-2006, 2009. – 304 с.
2. Венгерский хроникальный свод XIV века // Древняя Русь в свете зарубежных источников. Хрестоматия. – Т. IV / Составление, перевод и комментарий А.В. Назаренко. – М.: Русский фонд содействия образованию и науке, 2010. – С. 353–372.
3. Головко О.Б. Половецкий фактор у політичному розвитку Південно-Західної Русі (остання третина XII – перша половина XIII ст.) / О.Б. Головко // Східний Світ. – К.: Інститут сходознавства ім. А. Кримського, 2004. – №1. – С. 60–72
4. Головко О.Б. Корона Данила Галицького. Волинь і Галичина в державно-політичному розвитку Центрально-Східної Європи раннього та класичного середньовіччя/ О.Б. Головко. – К.: ВД Стило, 2006. – 575 с.
5. Головко О.Б. Половецкий хан Котян Сутоевич у політичному житті Центрально-Східної Європи першої половини XIII ст. / О.Б. Головко // XI сходознавчі читання А. Кримського. Тези доповідей міжнародної наукової конференції. – М.: К., 7-8 червня 2007 р. – К.: Інститут сходознавства ім. А. Кримського, 2007. – С. 80–83.
6. Головко О.Б. Візантійська імперія, Південна Русь і половецький степ у політичній діяльності галицько-волинського князя Романа Мстиславича / О.Б. Головко // Орієнтальні студії в Україні. До ювілею Л.В. Матвеевої. – К.: Інститут сходознавства ім. А. Кримського, 2010. – С. 192–208.
7. Голубовский П.В. Печенеги, торки и половцы до нашествия татар. Монография / П.В. Голубовский – К.: Унив. типография, 1884. – 254 с.
8. Грушевський М.С. Історія України-Руси: / Редкол.: П. С. Сохань (голова) та ін. / М.С. Грушевський – К.: Наукова думка, 1992.– Т. 2. – 640 с.
9. Ипатьевская летопись/ Воспроизведение текста издания 1908 г. // Полное собрание русских летописей.– М.: Восточная литература, 1962. – Т.2. – XVI, 938, 87, IV с.
10. Котляр М. Ф. Галицько-Волинська Русь / М.Ф. Котляр – К.: Альтернативи, 1998. – 336 с.
11. Кудряшов К.В. Половецкая Степь / К.В. Кудряшов – М.: Географиз, 1948. – 168 с.
12. Кушкумбаев А.К. Институт облавных охот и военное дело кочевников Центральной Азии. Сравнительно-историческое исследование / А.К. Кушкумбаев. – Кокшетау: Келешек-2030, 2009. – 170 с.
13. Лаврентьевская и Суздальская летопись по Академическому списку/ Под ред. акад. Е.Ф. Карского. Воспроизведение текста изд. 1926-1928 гг.; АН СССР, Ин-т Истории // Полное собрание русских летописей. – М.: Восточная литература, 1962.– Т.1. – VIII, 578 с.
14. Майоров О.В. Галицько-волинський князь Роман Мстиславич. Володар, воїн, дипломат/ О.В. Майоров. – Біла Церква: О.В. Пшонківський, 2011. – Т.1: До вивчення джерел з історії внутрішньої та зовнішньої політики. – 318 с.
15. Новгородская первая летопись старшего и младшего изводов/ Под ред. и предисл. А. Н. Насонова. – М.: Изд-во АН СССР, 1950. – 640 с.
16. Отрощенко В.В., Рассамакін Ю.Я. Половецкий комплекс Чингульського кургану / В.В. Отрощенко, Ю.Я. Рассамакін // Археологія – К.: Інститут Археології АН УРСР, 1986. – Вип. 53.– С. 14–36.
17. Отрощенко В.В., Вовк Т.А. Золотоординський період в історії половців/ В.В. Отрощенко. Т.А. Вовк // Етноси України. Тюркський Світ. – К.: Центр Вільної преси, 2000. – С. 81–89.
18. Плетнева С.А. Половцы/ С.А. Плетнева. – М.: Наука, 1990.– 208 с.
19. Пожоньские анналы. Перевод А.С. Досаева. Електронна версія 2010 року. "Восточная литература". [Електронний ресурс]. Режим доступу. [http://www.vostlit.info/Texts/rus17/Ann\\_Posoniens/frameset.htm](http://www.vostlit.info/Texts/rus17/Ann_Posoniens/frameset.htm).
20. Расовский Д.А. Пределы «поля половецкого» / Д.А. Расовский// Seminarium Kondakovianum/Анналы института им. Н.П. Кондакова. Сборник статей в честь А.А. Васильева. – Прага: Kondakov Institute, 1938. – Вып. 10. – С. 155-178
21. Расовский Д.А. Роль половцев в войнах Асеней с Византийской и Латинской империями в 1186-1207 годах // Расовский Д.А. Половцы. Черные Клобуки: печенеги, торки и берендеи на Руси и в Венгрии. – М.: ЦИВОИ, 2012. – С. 231-237.
22. Хониат Никита. История со времени царствования Иоанна Комнина / Перевод редакции Н.В. Чельцова. – СПб.: С-Петербургская Духовная Академия, 1862. – 540 с. – Т.2. (1186-1206). «Библиотека электронных ресурсов Исторического факультета МГУ». [Електронний ресурс]. Режим доступу: <http://www.hist.msu.ru/ER/Text/Xoniat/index.html>.
23. Chronicon pictum Vindobonense / ad fidem codicum recensuit, observationes, disquisitionem de aetate Belae regis notarii, et animadversiones criticae adiecit M. Florianus // Historiae Hungaricae fontes domestici. Pars prima. Scriptores; 2. – Lipsiae: [s. n.], 1883. – P. 100-245.
24. Gökbel A. Kipchaks and Kumans/ A. Gökbel // The Turks. – Ankara: Yeni Türkiye Yayinlari 2002. – Vol. 1. – P. 643-659.
25. Kurat A. N. IV-XVIII. Yüzyillarda Karadenizin Türk Kavimleri ve Devletleri/ A. N. Kurat. –Ankara: Üniversitesi Dil ve Tarih-Coğrafya Fakültesi Yayinlari 1972. – 511 s.
26. Scriptores Rerum Hungaricarum Veteres ac Genuni. Cura et Studio Joannis Georgii Schwandtneri. – Pars Prima – Vindobonae: Typis Joannis Thomae nob. de Trattner, Caes. Reg. Aulae Typographi et Bibliopolae, MDCCCLXVI (1766).
27. Spinei V. Moldavia in the 11th-14th Centuries/ V. Spinei. – Bucharest: Editura Academiei Republicii Socialiste Romania, 1986. – 277 p.
28. Spinei V. The Romanians and the Turkic nomads North of Danube Delta from tenth to the Mid-Thirteenth Century. / V. Spinei– Leiden-Boston: Brill, 2009. – XVII, 545 p.



УДК 669(09)

Людмила БЕЛІКОВА (Дніпропетровськ)

## ІСТОРІЯ ВІЙСЬКОВИХ ОБЛАДУНКІВ, ОЗБРОЄННЯ ТА ТЕХНІКИ

**Анотація.** Музей металургів України обрав тему, яка безпосередньо пов'язана з металом. Мова йдеться про чудовий край – Галицьку землю та Закарпаття, про історію зброї від найдавніших часів, коли вона із засобів полювання перетворилась в могутнє обладнання новітнього часу. Приведені приклади появи і використання різних видів зброї для захисту рідної землі, оборони від ворога в різні періоди історії, коли висока гідність, людяність, любов до свободи, до Батьківщини завжди відзначали мешканців славетного минулого, без якого неможливе майбутнє.

**Ключові слова:** зброя, оборона, захист, види зброї, військова техніка, патріотизм.

Металургійний державний музей України (м.Дніпропетровськ), підпорядкований Мінпромполітики України, єдиний професійний заклад, де зберігаються основні фонди історії металургії (понад 26 тисяч експонатів). В експозиціях музею постає панорама від початку металургійної галузі до сучасності.

В музеї відбуваються зустрічі з ветеранами війни та праці, з промисловою інтелігенцією, вченими – металургами, викладачами, студентами учбових закладів, вузів, учнями шкіл, ліцеїв; заклади – профорієнтаційні, культурологічні, до них відносяться і заходи історичної пам'яті, воєнна історія України.

Історія озброєння сягає в глибину віків. Зброя – узагальнююча назва знарядь, які використовуються в процесі ведення збройної боротьби з метою нанесення ушкоджень, матеріальних втрат супротивникові, його ліквідації, поразки [3, с.307].

У науках історичного циклу – військовій історії, археології, зброєзнавстві, історії мистецтва – зброю розглядають як речове джерело історичне й характеризують як спеціалізований інструмент ведення бою, призначений для нападу або захисту.

Як продукт суспільного виробництва, що втілює останні технічні досягнення, предмет обміну і торгівлі, пам'ятник матеріальної культури та мистецтва – зброя є носієм історичної інформації, необхідної при вивченні рівня розвитку суспільства, його матеріальної та духовної культури, соціально-економічних, політичних відносин. Вся українська земля (у тому числі Галицька земля та Закарпаття) – це області, де кожен населений пункт у прямому сенсі дихає історією. Ці землі характеризує власна гідність та любов до свободи, тут є свої легенди про славетні часи, коли любов до Батьківщини була відмінною рисою його мешканців. Кожен метр цих земель рясно политий кров'ю, адже важко перелічити всі війни та військові конфлікти, як і важко достеменно згадати всіх тих, хто претендував на право володіти цими українськими землями.

Для ведення бойових дій зброя розвинулася із засобів для полювання – підручних предметів, які піддавали примітивній обробці.

В ранньому палеоліті зброя – це дрюк, палиця, дерев'яний спис, каміння. В пізньому – це вже списи та дротики з кам'яними вістрями, кам'яні ножі.

В мезоліті було зроблено відкриття зброї – лук та стріли. Вперше зброя стала складним пристроєм, спроектованим людським мисленням і створеним людськими руками [3, с.312].

В неоліті з'явилися види зброї, які стали базовими для всього подальшого її розвитку: кам'яна сокира, булава з кам'яною голівкою, кинджал з камінню та кістки. В Україні виявлено понад 500 неолітичних пам'яток, 10 неолітичних культур. Найраніші з них знайшли на Закарпатті в басейні Тиси та у Наддністрянщині і Надбужжі. У четвертому – третьому тис. до н.е. вже було користування металом – міддю. За доби неоліту з'являється одна з найяскравіших культур давньоєвропейської історії – Трипільська. Вона була поширена на величезній території і досягала високого рівня розвитку, проіснувала протягом двох тисячоліть. Трипільська культура – це виникнення на теренах України розвиненого землеробсько-скотарського господарства, житло – і містобудівництва, ремесел, перших металевих виробів з міді. Наступний період тривав понад тисячу років (від II до I тис. до н.е.) і дістав назву бронзової доби від нового матеріалу – бронзи, з якого почали виробляти знаряддя та зброї.

В цей час з'являються майстри-ливарники бронзові ливарні. Високорозвинену металургію мали племена, що проживали на Закарпатті. Їхні чудові бронзові вироби – здебільше зброя і прикраси – поширилися у всій Європі. Купці рухалися через Карпатські перевали до Галицького Підвір'я, але на їх шляху знаходять скарби бронзових сокир, серпів, мечів, наконечників.

Почали виготовлятися військові види ручної холодної зброї (мечи, чекани, списи тощо) та військова техніка (метальна артилерія, облогова техніка), Їх виготовлення набуло масового характеру. Основними матеріалами бойових частин були мідь і бронза.

Приблизно з рубежу II і I тис. до н.е. починається нова доба в історії людства – раннього заліза. Залізо добувають з руд, його легше добувати та обробляти, залізні знаряддя міцніші і гостріші, з'являється холодна, рукопашна зброя. Особлива властивість заліза – кування – створили нову виробничу техніку і нових ремісників-ковалів. Їх дуже шанували, вважалося, що коваль є трохи чаклуном. Бог – коваль в українській міфології – Сварог.

Археологічні пам'ятки, залишені киммерійцями на те-

риторії України, які були сусідами праслов'ян у X-VII ст. до н.е, це підкурганні поховання воїнів зі зброєю і кінським спорядженням та кам'яні надмогильні стели – обеліски, що зображають постать воїна. Пам'ять про киммерійців – загадковий народ давньоукраїнської історії – збереглася.

Скіфським називають цілий період євразійської, в тому числі української історії. Войовничий кочовий народ мав особливу породу невеликих, міцних, витривалих коней; їх основна зброя – лук і стріли. На плиті в Ольвії викарбоване свідчення про те, що стріла, випущена із скіфського лука, пролетіла понад 52 м. У скіфського воїна були лук і стріли, їх носили в спеціальному, прикрашеному золотими та срібними пластинами футлярі – гориті, вони також були озброєні залізним мечем – акінаком, кинджалом (фото 1). Голову захищав бронзовий шолом, тіло – пластинчатий панцир і округлий щит. Скіфи застосовували тактику раптових, блискавичних



Фото. 1. Скіфський меч.

нападів і не любили довгих облог і оборон [7, с.112]. Починаючи з VII ст. до н.е. праслов'янські лісостепові племена під натиском скіфів просуваються все західніше – на Поділля, Буковину, Галичину, Волинь, Наддністрянщину, заходячи аж на Закарпаття. Вони принесли з собою багато елементів культури скіфів в озброєнні, прикрасах.

Елінська легенда розповідає про те, що молодший син Геракла Скіф в VI ст. до н.е. натягнув лук і підперезався батьковим поясом, що було умовою для царювання і став царем Скіфії. Процес утворення держави був складним і тривалим: він охопив I тис.н.е. і завершився в середині IX ст. Київська Русь залишалась об'єднаною державою приблизно до 1132 року. Наймогутнішими на українських землях були Київське, Чернігівське, Сіверське, Переяславське, Волинське, Галицьке князівства. Збройні сили Київської Русі склалися з постійних дружин князів і «воїв» (ополчення, які в разі потреби набиралися з вільних селян і городян). Виготовлення зброї – характеризувалось складним технологічним процесом: добуванням металів, металообробкою, переробкою, ковкою. Поступово в збройну рукопашну боротьбу входить така зброя, як меч, для кінного воїна – шабля. Воїни користувались мечами, шаблями, кинджалами, ножами, сокирами, списами, сулицями, рогатинами, дубинами, палицями, булавами, кістеньми, бойовими молотами, самострілами, луками, стрілами.

Дружина була основою князівського війська і формувалась в підрозділах бояр, які виступали в похід особисто з визначеною кількістю кінноти та своїми підданими,



Фото. 2. Успенський собор.

кількість яких могла досягати тисячі людей., на відміну від простих бояр (супроводь двох воїнів).

Епохальними для Галицько-Волинської держави стали військові реформи Данила Романовича, який першим на просторі колишньої Дrevньоруської держави створив незалежне від боярської дружини княже військо, набране з простих людей і безземельного боярства. Воно поділялось на важко озброєних «орудників» і легкоозброєних стрільців. Перші виконували ударні функції, а другі – роль призвідника бою і підрозділів прикриття. Військо користувалось сучасним арсеналом західноєвропейського зразка – полегшеними залізними латами, списами, сулицями, рогатинами, мечами, полегшеними луками, працями, самострілами. В ці часи феодали зводили нові споруди – храми, замки і укріплення для оборони. Спорудження найбільшого в Галичині храму – Успенського собору (фото 2) – пов'язують зі створенням тут єпископії у 1157 р. Це – яскравий зразок галицької архітектури, чудові храми Данила Галицького. Вони входили в систему споруд оборони. В 13 віці перетерпіло зміни фортифікаційне будівництво.

Перші нові фортеці були збудовані в Холмі, Камінці, Бересті, Черторийську. На баштах замку і в стінах будували щільні бійниці, встановлювались міцні гармати проти удару камнеметальних машин.

Ведучою галуззю ремісничого виробництва другої половини тринадцятого та першої половини шістнадцятого віку була обробка заліза. З обробленого заліза, яке добувалось з болотної руди ковалі виробляли високої якості предмети озброєння: мечі, шоломи, наконечники для списів і рогатин.

Особливу групу майстрів по металу складали ливарники, що виготовляли методом литва зброю: гармати та інше. Ця продукція з Галичини йшла на експорт, тому що була високої якості.

Від XII ст. наступає новий етап розвитку зброї, пов'язаний з відкриттям металевих властивостей димного пороху й конструюванням пристроїв для їх використання. На українських землях вогнепальна зброя відома з XIV ст. З XV ст. вона виділилась в окремий вид: виникла стрілецька зброя (призначена для стрільби ку-

лями), та були створені перші рушниці і ручні пищалі. З застосуванням пороху для воєнних потреб вогнепальна зброя безперервно вдосконалювалась. Вдосконалення виробництва металу (з XIV ст. і пізніше) справило великий вплив на розвиток усіх видів зброї. На Україні ручну вогнепальну зброю, гармати та боеприпаси вживали з XV ст. Значна кількість артилерії і боеприпасів надходила на Україну з Росії.

Велике значення для військової техніки мали гармати, які були недосконалими, малоефективними, виготовлялися за допомогою примітивної технології, але це компенсувалося психологічним фактором: вогонь, дим, грім. До XVI ст. існували такі різновиди гармат: бомбарда, тарасниця, півтарасниця, моздір, гуфниця та інші. Форми та розміри гармат залежали від їхнього призначення, оскільки дуже швидко артилерія розділилась на фортечну і польову. Важкі гармати використовувались під час облоги замків для пробивання й руйнування їхніх стін, підпалу міста тощо (Фото 3).

Постійно перебуваючи в центрі важливих воєнно-політичних подій, Україна потребувала значної кількості різноманітної зброї, що стимулювало розвиток торгівлі та власного збройного виробництва.

В Україні було добре налагоджене виробництво холодної зброї високої якості. Найбільшими центрами її виробництва були Київ, Львів та інші міста. Залізо для зброї виплавляли у місцевих руднях з болотної руди, поклади якої були на Київщині, Чернігівщині, Волині, Галичині.

Більшість видів холодної зброї, переважно шабель, виготовлялись в Україні за східними зразками, пристосованими для потреб і смаків місцевого споживача.

Від XVI ст. перевага вогнепальної зброї стає незаперечною. Тому роль холодної зброї від цього часу постійно знижується, звувається сфера її використання в артилерії, з'являються гармати з чавунними стволами, ядра з свинцю, чавуну.

У зброї XVI – XVII ст. позначився захисний бойовий обладунок воїна. Спеціальні засоби індивідуального захисту воїна поділялися на три основні групи: озброєння для захисту тулуба: бестер, кольчуга, панцир; додаткові елементи захисного озброєння – металеві рукавиці, нарукавники, які служили для захисту руки від ліктя до кисті, наколінники – захисне спорядження у вигляді металевої колінної чашки овальної форми, зверху ладналися у кілька рядів дрібні прямокутники пластини, з'єднані між собою.

Боротьба за Червону Русь (так називали в тогочасних джерелах Галичину) тривала протягом усіх років Національно-визвольної війни 1648 – 1676 рр.

При перших звістках про перемоги козацького війська на чолі з Б.Хмельницьким уся Галичина його вітала. Похід полків Б.Хмельницького на Львів та його облога восени 1648 р. лише підтвердили наміри козацької верхівки об'єднати всі етноукраїнські землі.

Досі Хмельницький не піднімався вище інтересів свого класу - козацтва, тепер же усвідомив свої обов'язки



Фото.3. Гармата.

щодо всього народу: «Визволю з людської неволі народ руський увесь. Бог мені дав, що я є єдиновладцем, самодержцем руським. Досить тепер маю вигоди, достатку і пожитку в землі і князівстві своїм, во Львові, Холмі, Галичі».

В 1700 – 1737 рр. у Прикарпатті і західній Україні почалися численні виступи опришків (буквально: порушник спокою), народних месників (Фото 4), які зі зброєю виступили проти феодалів і розгромили багато їх маєтків. Галицька шляхта збрала загопи тримати селян у покорі і придушувати їх численні виступи.

Від XVII ст. різко збільшується кількість стрілецької зброї, артилерії, розвивається ведення війн. Масово вводиться паперовий патрон, патронташі, зменшується калібр мушкетів. В польовій артилерії вводяться металеві ядра, гранульований порох, трубка для запалу, що підвищує ефективність стрільби. Розвивається холодна зброя: з'явився багнет, знизилася роль захисного обладунку. Деякі види зброї застаріли і вийшли з ужитку, інші, наприклад, булава, набули виключно церемоніального значення. Шабля та палаш стали основною зброєю ближнього бою кінноти, а шпага – рукопашної піхоти.

Нові етапи в розвитку стрілецької зброї, артилерії та зброярського виробництва були пов'язані з винайденням нарізних стволів у XVI ст., унітарного патрона з металеву гільзою, капсуля – на початку 19-го ст., казнозарядної зброї в середині XIX-го ст., автоматичної й магазинної зброї в XIX – XX ст. – все це підвищило влучність та інтенсивність стрільби.

Виробництво спеціальної сталі з особливими фізични-



Мал.4. Опришок.

ми і хімічними властивостями сприяло створенню нових видів зброї. Найбільший стрибок у розвитку зброї стався в період першої і другої світових воїн. В першу світову війну появилась хімічна, а під час другої світової війни – реактивна і атомна зброя.

Поява нових видів зброї призводила до істотних змін у воєнному мистецтві. Так, наприклад, з появою танків, хімічного озброєння та авіації в організації оборони з'явились нові засоби захисту.

У ХХ ст. виникло багато нових типів високотехнологічних видів військової техніки (міни, бомби, вогнемети), важкі танки, середні танки (Т-34), бронемашини, штурмова авіація, напівавтоматичні гармати, зенітні кулемети. Особливе місце серед цього озброєння зайняли реактивні міномети БМ-13, які називали «Катюші».

З розвитком ракетної техніки (міжконтинентальні ракети, ракети великої, середньої та близької дальності, бойові ракети тактичного призначення) докорінно змінився характер провадження війни в цілому світі.

У 1994 р. за умов надання гарантії безпеки від Росії, США, Великобританії, Франції та Китаю Україна приєдналась до Договору про нерозповсюдження ядерної зброї, як держава, що не володіє нею, ставши першою країною в світі, яка добровільно позбулася ядерної зброї.

#### **Джерела та література:**

1. Апанович О.М. Збройні сили України першої половини ХVІІІ ст. – К., 1968.
2. Гальчинский А. Нотатки радника президента. – К., 2013.
3. Енциклопедія історії України. – «Наукова думка».
4. История городов и сел Украинской ССР. Закарпатская область. – Главная редакция украинской советской энциклопедии. – Институт истории АН УССР. – К., 1983.
5. Історія України. Від давнини до сучасності. – Львів : «Світ», 2002. – 519 с.
6. Верстюк В.Ф. Історія України. Вид. 3-е : доповнення і проблеми / В.Ф.Верстюк, О.В.Гарань, О.І.Гуржій. – К. : ВД «Альтернативи», 2002. – 471.
7. Мелюкова А.И. Вооружение скифов. – М., 1964.
8. Яворницький Д.І. Історія запорізьких козаків, т.1, 1990.



УДК 355.483"1655"(045)

Євген ГОРБ (м. Маріуполь Донецька обл.),  
Юрій РЯБУХА (м. Маріуполь Донецька обл.)**КОЗАЦЬКО-МОСКОВСЬКИЙ РЕЙД НА ЛЮБЛІН ТА ПОЛІССЯ 1655 р.**

**Анотація.** Стаття присвячена рейду козацько-московського загону під проводом Данила Виговського та Петра Потьомкіна на Люблін та територію Полісся під час галицької кампанії союзників в жовтні 1655 р. Висвітлена кількість рейдового загону, його мета. Розглянуті головні події, які пов'язані з облогою та капітуляцією Любліна, а також політика союзників, що до окупованих територій та їх населення. Висвітлені протиріччя, які існували між козацькими та московськими загонами.

**Ключові слова:** Хмельниччина, Д. Виговський, П. Потьомкін, Люблін.

Люблінський рейд союзного козацько-московського загону у жовтні 1655 р. є однією з маловідомих сторінок Хмельниччини. Навіть в працях, які висвітлюють військову кампанію на Галичині восени 1655 р., події цього рейду залишаються в затінках перемоги під Городком та облоги Львова [1,2]. Але саме Люблін став найзахіднішим містом, що присягнуло на вірність московському царю.

Існує одна-єдина німецькомовна реляція сучасника [5] та баламутне оповідання Коховського, в основу якого, вочевидь, покладена та ж реляція. Тому у своєму викладі ми будемо спиратися саме на згадану анонімну німецькомовну реляцію.

Вторгнення козацько-московських військ в Галичину в 1655 р. співпало з вторгненням в Річ Посполиту шведської армії Карла-Густава. Для поляків почався час славнозвісного «потопу». Більшість їх військ була або розгромлена шведами, або здеморалізована. Останні регулярні війська були розгромлені союзниками під Городком [6], після чого розпочалась кількатижнева облога Львова – останнього великого міста Речі Посполитої, що підтримувало короля Яна Казимира, якій того часу переховувався в Сілезії.

Виправа союзного загону до Вісли була заздалегідь узгоджена між Василем Бутурліним та Богданом Хмельницьким. Метою наїзду було встановлення зв'язку з армією воеводи Олексія Трубецького, яка діяла на білоруському театрі військових дій, розвиваючи наступ на Слуцьк та Брест. Також загін мав виконувати розвідувальні завдання, зокрема, встановити місцезнаходження решток польської армії на чолі з коронним гетьманом, з'ясувати місце перебування Яна Казимира. Чисельність загону І. Єрлич оцінює майже в 30 тисяч козаків [10, s.175], що є без сумніву перебільшенням. У відписці Василя Бутурліна міститься досить детальний перелік частин, з яких було сформовано окремий корпус: козацький загін наказного гетьмана Данила Виговського – бл. 4 тис. чол.;

полк кінноти на чолі з стольником Петром Потьомкіним – бл. 400 чол.;

рейтарський полк на чолі з полковником Денисом Фонвізіним – бл. 800 чол.;

16 стрілецьких сотень городових дворян та боярських дітей – бл. 1600 чол.;

7 рот рейтарів – бл. 490 чол.;

загін севських драгунів – 900 чол.;

2 роти тульських драгунів – бл. 140 чол.;

Загалом, союзники вислали на Люблін бл. 8300 чол[4].

Сучасні українські історики В.Смолій та В.Степанков висловили припущення, що рейд Виговського/Потьомкіна мав запобігти можливій переправі шведської армії через Віслу та вторгненню її до Галичини [7, с. 522]. На перший погляд, можна зауважити, що навряд чи гетьман пішов би на таку авантюру з відносно невеликими силами. Але не слід забувати, що в разі бойової сутички між союзниками та шведами, це загрожувало останнім можливістю нового шведсько-московського конфлікту, що для Карла Густава було б вкрай невідгидним. Очолили рейдовий загін Данило Виговський та Петро Потьомкін. В джерелах майже не збереглося інформації о діяльності Д. Виговського до люблінського рейду. Лише відомо, що він обіймав посаду биховського полковника, тобто можливо, що в 1654 р. він брав участь в військових діях на території Білорусії під керівництвом Івана Нечая.

П. Потьомкін, як і В. Бутурлін, зробив вдалу кар'єру царського придворного – починаючи з стряпчого в 1647 р., він в 1651 р. входив до кола придворних, які супроводжували царя Олексія Михайловича на прощу. В 1655 р. знаходячись в війську В. Бутурліна, він перебував вже в чині стольника. Таким чином, козацький полковник був більш досвідчений в військових справах, але й він не мав досвіду керування великими самостійними загонами, що діяли безпосередньо на ворожій території. Та виявилось, що й цього було достатньо.

Висновки про хронологію наступу козацько-московських загонів на Люблін ми можемо робити лише виходячи зі звісток, які надходили до мешканців міста з околиць. 12 жовтня городяни отримали відомості, що козацькі ватаги з'явилися під Замостям (на відстані 2-4 миль від міста). Козаки рухалися загонами по 300-400 чоловік. Вочевидь, того ж дня союзники взяли місто в облогу, оскільки 13 жовтня поштові кур'єри повідомили, що Замостя обложене. Наступного дня з Любліну вислали кілька розвідувальних загонів (по 9-12 вершників у кожному). Незабаром повернулося лише кілька наляканих розвідників із звісткою про загибель інших вершників, яких заскочили зненацька козаки і перебили.

З щоденника М. Єміоловського довідуємося, що Замостя та Белз союзники оминули [9, с. 63]. Вочевидь, довідавшись, що вся навколишня шляхта (разом зі своїм майном) зібралася у Любліні, Виговський та Потьомкін вирішили не витратити часу на облогу та вирушити напряму під Люблін. До того ж, мабуть козаки пам'ятали, що Замостя, яке було першокласною фортецею, свого часу не зумів захопити навіть Б. Хмельницький. Справа з облогою Любліна виглядала набагато простішою та привабливішою.

На світанку 15 жовтня під міськими мурами з'явилося восьмитисячне військо. Козаки одразу ж кинулися випалювати передмістя (перш за все так зване «Краківське», оскільки воно було населено євреями). Однак, більша частина армії союзників пройшла повз місто, переслідуючи численних утікачів. І не дарма. За свідченням автора «Реляції» козаки та московіти, що кинулися навздогін люблінській шляхті здобули від 1 до 2 млн. флоринів лише однією готівкою [5]. Користуючись нагодою, союзники зайняли дорогою всі містечка до самої Вісли. Дивно, що наступаюче козацько-московське військо не зустріло посполите рушення, яке перебувало на відстані милі від Любліну (напрямок на Замостя). Вочевидь, шляхта вирішила просто відсидітися і дочекатися відходу козаків та й чисельність рушення була менше тисячі чоловік [11, с. 95].

Місто не мало залоги. Люблін захищали лише городяни, які, побоюючись різанини та не покладаючи великих сподівань на слабкі укріплення вирішили здати місто. Міщани вислали до козаків делегацію у складі Франца Бочинського, Понятовського, одного єзуїта та двох городян. Всіх, окрім єзуїта під загрози виклики натовпу пропустили до Данила Виговського. Єзуїта козаки роздягли і тривалий час знущалися доки городяни не вблагали відпустити його. В той час доки міська депутація перебувала в козацькому таборі декілька німців (ймовірно залишки гарнізону) зробили вилазку, однак, потерпіли невдачу й були практично всі перебиті. Ввечері повернулися депутати та оголосили вимоги козацько-московського командування – союзники вимагали видачі всіх коштовностей (навіть тих, які знаходилися у заставі) та присяги на ім'я царя.

16 жовтня відбулася процедура капітуляції, хоча городяни побоювалися відчиняти міську браму перед козаками, про звірства та грабунки яких стікалися чутки з усіх околиць. Назустріч міським депутатам вийшов московський воєвода Потьомкін. Три гармати, що знаходилися біля брами він одразу ж наказав перевезти до себе, а після цього оголосив умови капітуляції Любліна. Городяни мали виплатити 300 тис. флоринів готівкою, надати кілька возів бархату, атласу та шовку, 1000 шматків англійського, голландського та пакувального рядна, кілька возів прянощів (на додачу 60 фунтів хіни та 60 фунтів ревеню), всі рушниці, а також всіх люблінських євреїв. Вочевидь, козаки планували їх вирізати доценту. Сучасник згадує, що коли євреїв гнали з міста наче овець то підняв-

ся страшний галас (пізніше міщани все таки вимолити їм життя).

Після складання присяги Потьомкін залишив невелику залогу кількістю 60 мушкетерів, однак потім відкликав їх, залишивши майора та полковника з найманців. Потьомкін пообіцяв городянам захистити місто від козаків, однак, московіти навпаки, перші кинулися грабувати передмістя та вбивати мешканців. Одночасно козацькі загони почали стрімко наблизитися до міста. Оскільки Потьомкін заборонив обложеним стріляти та навіть відбиватися камінням, то городяни просто спостерігали за наближенням ворога.

Не дивлячись на обіцянку припинити руйнування, союзники ввечері 16 жовтня підпалили єврейське передмістя та синагогу, в якій ховалося перелякане єврейське населення Любліну. За свідченням І. Єрлича, було пограбовано та вбито близько 500 заможних євреїв [10, с. 175]. Жителі міста розбігалися з Любліну на Підляшшя та в напрямку Бреста Литовського. Шлях на Віслу було закрито, бо там вже хазяйнували шведські загони. Багато утікачів потонули у Вепжі разом з майном. Пожежа не вщухала два дні, а надвечір 17 жовтня запалав і замок. Члени магістрату, побоюючись, що вогонь може перекинутися на місто, підкупили московську залогу, аби ті зруйнували дерев'яні будівлі між замком і містом аби запобігти подальшому поширенню пожеж. Єврейське передмістя палало 6 днів. Козаки нещадно грабували та знущалися над населенням – продавали за щіпку тютюну, або за пару чобіт. Значна кількість городян встигла сховатися у кляшторі св. Бригітти та тривалий час там боронилися. Однак, незабаром козаки прорвалися до монастиря, перебили всіх, не жаліючи навіть чорниць. Очевидець бійні писав, що в одній братській могилі потім знайшли більше 100 тіл. Кармелітський та бернардинський кляштори також були пограбовані, але масової бійні не було [5, с. 19].

18 жовтня в місті почала відчуватися нестача провізії, особливо води та хліба. Козаки вдало використали цей момент, продаючи люблінцям їжу через стіну. Зокрема, бик коштував 5 флоринів, а чверть масла 50 грошей тощо. 20 жовтня Потьомкін отримав контрибуцію, відступив від міста на 1-2 милі у напрямку до Вісли та наказав підпалити Краківське передмістя. Наступного дня воєвода призначив нового бургомістра, а 22 жовтня - новий склад Ради міста з двох московських дворян. Того ж дня війська Потьомкіна пройшли повз місто на Красностав, а воєвода почав вимагати у домініканців місцеву реліквію – хрест. Не маючи змови відмовити ценці винесли Потьомкіну хрест, від якого він відрізав меншу частину, а більшу залишив у місті. Тоді ж воєвода знову реформатував склад міської Ради і в черговий раз відступив від міста.

Автор «Реляції» детально обраховує розмір викупу, який отримав з Любліну Потьомкін: шовку на 58 тис. флоринів, сукна на 60 тис. флоринів, 20 тис. готівкою, золотих та срібних виробів на 30 тис. флоринів, а також безліч церковних скарбів, вина та прянощів. Однак, це дрібниці

в порівнянні з тим, що отримали союзники від грабунку єврейського передмістя: 600 відбірних коней, 50 колясок, 20 карет. Загалом, козаки вивели з єврейського передмістя більше 2 тис. коней. Якби не постійні суперечки між Потьомкіним та Виговським, то союзники навряд чи б так швидко залишили Люблін [5, s. 21].

Окрім Любліна корпус союзників наприкінці жовтня взяв також Ленчно, Раву, Грубешів, Красностав. Взаємодія з армією Трубецького виявилася неможливою, оскільки той почав відступ, не дійшовши навіть до Бреста [3, с. 297-298]. На зворотньому шляху козацько-московські загони підступили під Ухацький замок, захопивши в ньому чернігівського воєводу Кшиштофа Тишкевича. Той без особливого спротиву присягнув на вірність царю Олексію [9, s. 63].

Таким чином, протягом двох тижнів козацько-московський загін досяг гучних успіхів. Деморалізація польської шляхти призвела до того, що союзники майже не зустріли опору ворога. Але закріпити свої перемоги вони не змогли, головним чином, через політичні протиріччя, що почали поширюватись у другій половині 1655 р. Вже наступного року, всі міста Полісся, що принесли присягу московському царю з радістю зустріли звістку про повернення Яна Казимира з Сілезії і продовження війни за існування Речі Посполитої.

#### Джерела та література:

1. Грушевський М.С. Історія України-Руси. В одинадцяти томах, дванадцяти книгах. – Т. XI-2/ М.С. Грушевський. – К. : Наукова думка, 1997. – 776 с.
2. Костомаров Н. Богдан Хмельницький. – В 2-х т. – Т.2 / Н. Костомаров. – СПб, 1859. – 550 с.
3. Мальцев А. Боевое содружество русского, украинского и белорусского народов в борьбе за освобождение Украины и Белоруссии (1654-1655 гг.) / А. Мальцев // «Воссоединение Украины с Россией: 1654 – 1954 гг.». – М. : Изд-во АН СССР, 1954 г. – С. 264 – 306.
4. РГАДА, ф. 210 Белгородский стол, стб. 382, л. 318–319.
5. Реляция или обстоятельное описание ужасного и печального разрушения и сожжения варварски произведенного московитами и казаками при взятии прекрасного города Люблина 1656 года // Чтения в Обществе истории и древностей российских. – 1910. – Кн. 2. – С. 17–26.
6. Рябуха Ю.В. Городецька битва 1655 р. / Ю.В. Рябуха, С.С. Горб // Стародавній Меджибіж в історико-культурній спадщині України (Науковий вісник) «Меджибіж» – №2. – 2013. – Хмельницький: ІРД, 2013. – С. 254–260.
7. Смолій В. Богдан Хмельницький. Соціально-політичний портрет / В. Смолій, В. Степанков. – К. : Либідь, 1995. – 624 с.
8. Соловьев С. История России с древнейших времен. – Кн. 5. – Т.10. / С. Соловьев. – М. : Мысль, 1990. – 718 с.
9. Jemiołowski M. Pamiętnik dzieje Polski zawierający 1648-1679 / wyd. J. Dzięgielewski. – Warszawa, 2000. – 618 s.
10. Jerlicz J. Latopisiec albo kroniczka Joachima Jerlicza T.1 / J. Jerlicz. – Warszawa, 1853. – 187 s.
11. Wimmer J. Wojsko polskie w drugiej polowie XVII wieku / J. Wimmer. – Warszawa : Wydawnictwo Ministerstwa Obrony Narodowej, 1965. – 385 s.

## ВІЙСЬКОВІ КАМПАНІЇ КАЗИМИРА III ПО ОВОЛОДІННЮ ГАЛИЧИНОЮ У ПОЛЬСЬКІЙ МІЖВОЄННІЙ ІСТОРИОГРАФІЇ

**Анотація.** Дана стаття покликана проаналізувати відображення проблем історії військових дій короля Казимира III Великого по оволодінню Галичиною у польській міжвоєнній історіографії. Розглядається висвітлення істориками походів польських військ на Львів, їх боротьби із руським боярством та литовцями, спроб міжнародного врегулювання конфлікту. На сьогоднішній день в історичній науці немає досліджень присвячених вивченню в польській історичній науці міжвоєнного періоду питань боротьби за володіння Галичиною в середині XIV ст.

**Ключові слова:** історіографія, Галичина, Польща, Казимир III, литовці, бояри.

Перша половина XIV ст. стала знаковою для історії, як Галицько-Волинського князівства, так і Польського королівства. Для руських земель вона стала часом політичних незгод та втрати незалежності, тоді як для Польщі була періодом об'єднання після епохи удільної роздробленості, зміцнення та територіального розширення. Переломним моментом, який поклав кінець державницькій традиції Галицько-Волинського князівства, стала смерть останнього його князя Болеслава Юрія II Тройденювича. Договори між руським володарем та польським королем Казимиром III Великим дали юридичну основу претензіям останнього до спадку по бездітному князю. Іншим претендентом до земель Галичини та Волині був литовський князь Любарт Гедимінович, що також мав династичні права до престолу у Львові. Період 1340-1350-х років став часом військових змагань литовських, польських, угорських, а навіть і руських та татарських сил за володіння вигаслої династії Романовичів. Для української історії 1340-1349 роки стали кінцем незалежного існування південно-західних держав Київської Русі. Натомість для історії Польщі оволодіння Галичиною стало початком східного вектора її політичного та культурного розвитку, започаткувало вихід польської держави на арену регіонального лідерства у Східній та Центральній Європі. Такі знакові для польської історичної свідомості події завжди ставали у центрі зацікавлень істориків, особливо активно вони розглядалися у період відновлення незалежної польської держави II Речі Посполитої. На жаль на сьогоднішній день ні в українській, ні в польській науці немає досліджень присвячених відображенню цих вагомих подій середини XIV ст. у польській історіографії. Вивчення цієї проблеми дозволяє глибше зрозуміти візію нашого найближчого сусіда на ці важливі сторінки спільного минулого.

В польській історичній науці постало кілька гіпотетичних варіантів розвитку подій походу Казимира III Вели-

кого на Львів в 1340 р. Я. Домбровський зазначав, що оперативність дій польсько-угорських військ була зумовлена попередньою їх підготовкою походу проти татар і на звістку про смерть Юрія II уже готові до походу війська здійснили наступ не на татарські володіння, а на Львів [2; С.41]. Ян Натансон-Лескі схилявся до позиції, що руське боярство з допомогою татар намагались повалити владу князя і Болеслав-Юрій звернувся за захистом до Польщі та Угорщини в заміні за що обіцяв зробити польського короля своїм наступником. У 1340 р. він закликав на допомогу поляків та угорців, але так і не дочекавшись відсічі союзників був убитий у Володимирі. Довідавшись про це Казимир прийняв рішення про безперспективність у новій ситуації походу на Володимир і повернув на Львів [5; С.76]. Також О. Халецький вважав, що польський та угорський королі планували втрутитись у конфлікт в Галицько-Волинському князівстві. Але передчасна загибель князя привела до того, що похід Казимира III став лише помстою за Болеслава та оборони його прихильників у Галичині. Також у Львові король здобув інсигнії влади галицько-волинських князів, якими він повинен був володіти, як законний наступник Болеслава-Юрія [3; с.327].

Польські історики висували різноманітні припущення щодо часу походу Казимира III. Г. Пашкевич, керуючись дослідженнями угорських джерел проведених М. Грушевським, визначив час походу на період перед 7 травня 1340 р., що підважило висновки зроблені польськими істориками Філевичем та Лісевичем котрі визначили його на червень [6; С.53]. Також О. Халецький зазначав, що похід був здійснений відразу після смерті Болеслава 7 квітня 1340 р. [3; с.327]. Натомість Ян Домбровський навіть вказав точну дату виступу польських військ на Русі – 16 квітня 1340 р.. Також дискусія велась навколо проблеми проведення Казимиром III одного чи двох походів на Львів у 1340 р. Так Г. Пашкевич, на протиположні погляди М. Грушевського, спираючись на аннали Траскі, вважав, що все ж другий похід мав місце і був проведений із значно більшими силами [6; С.62]. На таких же позиціях стоїть і О. Халецький [3; С.327] та Р. Гродецький [7; С.177]. Натомість Я. Домбровський зазначав лише про плани Казимира щодо здійснення такої нової акції в червні 1340 р. [2; С.41]. Натомість інші польські історики зосереджували свою увагу лише на одному поході польських військ і щодо можливостей його повторення не висловлювались.

Історики дискутували навколо проблеми цілей які переслідував Казимир Великий у своєму першому поході на Львів. О. Халецький вважав, що він був здійсне-



ний для оборони прихильників Юрія II та Польщі в Галичині і забезпечення її від зростаючої політичної загрози із сторони татар, Литви та їх руських союзників [3; С.327]. Також Г. Пашкевич вважав, що Казимир усвідомлював слабкість своїх позицій у бунтівній Галичині і не планував у час свого першого походу відразу приєднати її до своєї держави. Цим він і пояснює спалення Казимиром Львівського городу, що не міг здійснити король із володіннями якими би планував заволодіти для себе [6; С.55]. Натомість Р. Гродецький [7; С.177] та Я. Домбровський [2; С.41] вважали, що вже в цей період король планував зайняти свій спадок по Болеславу, але загальне замішання та опір в Галичині не дозволили йому закріпитись. Зокрема Домбровський вважав, що питання приєднання Червоної Русі відкрилось для Польщі у дуже невдалий час, так як першочерговою для польського короля в цей період була проблема боротьби за Помор'я. З іншої сторони підійшов до проблеми О. Халецький – історик заперечуючи плани приєднання Галичини під час першого походу, все ж висловився про їх появу в часі другого походу Казимира в 1340 р., коли королю вдалось прихилити русинів до присяги на вірність [3; С.328].

Польські історики підкреслювали, що особливо важкого удару заходам Казимира Великого по приєднанню земель Галицько-Волинського князівства нанесли дії Дмитра Детька, що на доволі тривалий час відтягнули можливість безпосередньої інкорпорації. О. Халецький вважав, що причиною виступу Детька було незадоволення з того, що король дав йому, одному з наймогутніших бояр при Юрію II, у ленне користування лише Перемисьль. Тому він “разом із Данилом із Острова (можливо князем Острога на Волині?) і без погодження з іншими можновладцями Русі, закликав татар” [3; С.328]. На думку О. Халецького та Р. Гродецького [7; С.177], аргументом який представили бояри для хана Узбека була заборона Казимиром III сплати Орді усталеної ще з руськими князями данини. Значну увагу цим подіям присвятив Г. Пашкевич. Історик вважав, що у похід на Польщу до татар приєднались також і загони руських бояр на чолі з Детьком. Він також дослідив можливий перебіг кампанії – стверджував що татарсько-руське військо зимою 1340–1341 рр. дійшло вздовж Сяну до Вісли де їм шлях перегородили польські війська. Зазнавши в битві значних втрат, вони вдарили на Сяноцьку землю та облягли Люблін, який так і не змогли здобути [6; С.70]. Історик наголошував, що для Детька похід в Польщу був необхідний задля зміцнення свого становища в Галичині. Добившись бажаного і бачачи обтяжливість татарської допомоги, Детько, не бажаючи ще більше загострювати конфлікт із Польщею та Угорщиною, пішов на підписання угоди.

Я. Домбровський [2; С.41] та Р. Гродецький наголошували, що згідно з договором з галицьким боярством Казимир задовольнився лише номінальною зверхністю над Червоною Руссю віддавши фактичну повноту влади Детькові, як своєму старості. Також дослідники наго-

лошували на вагомості положень угоди згідно якої король зобов'язувався шанувати та оберігати руську віру, права та звичаї. За це, як зазначив Р. Гродецький, він був звинувачуваний тевтонськими рицарями у відсутності рішучості у боротьбі за католицьку віру. Дискусійним для польської, російської та української науки було питання статусу та міри залежності Детька від Польщі. Російські та українські історики, спираючись на видані Детьком грамоти для торунських купців, відстоювали думку про його незалежність від Польської Корони. Так, зокрема М. Грушевський вважав, що у договорі між Казимиром III та руським боярством взагалі не йшлося про підданство Галичини перед Польщею, а сам Детько був незалежним володарем, наступником руських князів [10, С.28]. Г. Пашкевич, досліджуючи титул яким користувався боярин – “*capitaneus terre Russe*” – зробив висновок про його польське походження і що він рівнявся польським королівським старостам. Отже, як вважав дослідник, Детько, хоча і мав у своїх руках усю повноту влади, але все ж *de jure* отримав владу з рук польського короля та офіційно був лише його замісником [6, С.75]. Також Г. Пашкевич дослідив проблему відносин Детька з литовським князем Любартом. Він заперечив припущення М. Грушевського про визнання галицьким боярством Любарта як свого князя, що нібито було виконанням волі самого Болеслава-Юрія, котрий зробив його своїм наступником. На думку польського історика було нелогічним із сторони бояр вбивати свого князя щоб самим виконати його волю [6, С. 59]. Натомість вчений вважав, що могло існувати порозуміння між Детьком та Любартом про поділ Галицько-Волинського князівства. Також, спираючись на факт нападу литовських військ восени 1340 р. на Мазовше, Г. Пашкевич зробив висновок, що цей похід був здійснений на прохання Детька у відплату за участь мазовецьких князів в поході Казимира на Львів [6, С.85]. Натомість Я. Домбровський вважав, що Любарт самостійно приступив до заволодіння своїм руським спадком, до якого він мав право по своїй дружині, як родич останніх Романовичів – Лева та Юрія. Свою ж боротьбу за спадщину він розпочав ще за життя Болеслава, що було однією з причин пошуків останнім галицько-волинським князем допомоги із сторони Польщі та Угорщини [2, С.41]. Такі висновки прямо суперечили поглядам М. Грушевського про дружні відносини Болеслава-Юрія та Любарта [10, С.19]. Коли ж Детько не зміг перешкодити литовській окупації Волині Казимир III розірвав угоду з руськими боярами і планував знову вступити у збройну боротьбу за весь спадок по Болеславу. Активне поширення литовських впливів та назрівання нової війни з Польщею привело до укладення боярами союзу з Литвою [2, С.42].

Отримавши фінансову допомогу від Риму та допоміжні військові загони з Угорщини, Казимир III розпочав війну проти литовсько-русько-татарського союзу. Але через розгортання нового конфлікту з Чехією король змушений був, на думку Я. Домбровського, піти на укладення угоди з Любартом згідно якої приєднав до

свого королівства лише Перемишльську та Сяноцьку землі [2, С.56]. Також до періоду 1344-1345 рр. відносили приєднання Сяноцької землі М. Грушевський, В. Абрахам, О. Халецький, Я. Натансон-Лескі. Натомість Г. Пашкевич проаналізувавши логіку дипломатичних заходів здійснених Казимиром Великим дійшов висновку про прилучення її уже в 1341 р. [6; С.105].

Найбільше уваги дослідників привертала проблема протистояння Польського королівства та Великого князівства Литовського за волинські землі. Польські історики зазначали, що саме Волинь була першою з південноруських земель до володіння якими почали висловлювати претензії литовські володарі. Так Л. Колянковський вважав, що Гедимін і його син Любарт уже в 1325 р. захопили Волинь і центром уділу зробили Луцьк [4, С.6]. Як вже зазначалось, також і Я. Домбровський вважав, що Любарт відразу після смерті останніх Романовичів в 1323 р. вступив на шлях поступового завоювання свого спадку [2, С.41]. Хоча дослідник і наголосив, що все ж ціле Волинське князівство з прилеглими до нього Холмом та Белзом литовський князь зайняв вже після загибелі Юрія II.

Все ж більшість дослідників схилялась до прилучення Волинського князівства Любартом відразу після смерті Болеслава-Юрія в 1340 р. До таких висновків схилялись О. Халецький [3, С.328], Я. Натансон-Лескі [5, С.77], А. Шельонговський [8, С.452]. Цікавий аналіз проблеми прилучення волинських земель зробив Г. Пашкевич. Історик вважав, що Любарт був одружений з дочкою володимирського князя Андрія Юрійовича і після його загибелі в 1323 р. був найближчим його правонаступником до трону. Але в цей час його батько Гедимін перебував у стані війни з Тевтонським Орденом і щоб уникнути конфлікту ще й з Польським королівством та Мазовшем литовські князі поступились своїм спадком дальшому родичу останніх Романовичів – Болеславу Тройденевичу [6; С.18]. І лише в 1340 р., на його думку, Любарт зайняв Волинь, Холмщину та Белз і уклав з Дмитром Детьком договір про поділ Галицько-Волинського князівства. Також литовський князь закріпив свої володіння договором 1344 р. з Казимиром III [6, С.107]. Польські дослідники присвятили чимало уваги подіям польсько-литовських воєн за землі Червоної Русі. У конфлікт, окрім самого руського населення цих теренів, також були втягнуті сусідні держави – Угорщина та Золота Орда. Поруч з великим політичним значенням, значну ідеологічну роль війні надавав М. Бобжинський. На його думку “ця війна була обороною католицької церкви і Західної цивілізації та несла знамено хрестового походу” [1; С.178]. Для історика, як прихильника “західної” історіографічної орієнтації, Польща виступала у цей час також культуртрегером здобутків Західної цивілізації на руських землях. Вона виконувала шляхетну місію залучення населення Русі в орбіту європейської культури. Поруч з тим у конфлікті з литовцями і татарами бачилась роль Польщі як “передмур’я” Європи та християнства перед наступом культурно від-

сталих язичницьких племен та чужих європейським цінностям народів Азії.

Інший прихильник “західної” історіографічної орієнтації Р. Гродецький вважав, що звернення до активної політики на сході було зумовлене зміною зовнішньополітичних пріоритетів польських володарів. “Етнічні пересунення і зміна столітніх політичних границь експансії Польщі на схід виникли з факту скорочення їх на заході: витіснена із західних своїх земель польська стихія змушена була шукати нових для себе просторів” [7; С.177]. Саме тому, зрозумівши закриття своїх політичних перспектив у Сілезії та Помор’ї, Казимир Великий в 1349 р. знову звернувся на Русь.

Новий поворот у розподілі сфер впливу на землях Галицько-Волинського князівства між Великим князівством Литовським та Королівством Польським відбувся в 1349 р. Цього року Казимир III, отримавши фінансову допомогу від папського Авіньйону та військову підтримку від угорського короля, здійснив рішучий наступ на Галичину та Волинь. На думку Я. Домбровського, саме тоді і відбулося повалення боярського панування у Галичині та прилучення Львова до польської держави [2; С.65]. Казимир захопив також Берестя, Белз, Володимир Волинський, а також теребовельську землю, і лише у Луцьку вдалось втриматись Любарту. Великий успіх польського короля у цій війні польські дослідники пояснювали політичною хитрістю та підступом. Як вважав Г. Пашкевич, Казимир прикрив власні заходи по підготовці війни рядом договорів з Литвою та посередництвом в переговорах щодо її християнізації і таким способом приспав чуйність литовських князів [6, С.119]. О. Халецький вважав, що перемоги короля були зумовлені важким становищем Литви яка в цей час зазнала ряд відчутних поразок від Тевтонського Ордену. Скориставшись із цієї нагоди польський володар переметнувся із союзу з Литвою на сторону Ордену і вдарив на литовські володіння [3; С.341]. Я. Домбровський відзначав ґрунтовність дипломатичної підготовки польської сторони до майбутньої війни. На думку історика, перед здійсненням походу Казимир III провів переговори з татарами і домігся їх нейтралітету у найближчому польсько-литовському конфлікті [2; С.65].

Також на думку Я. Домбровського та О. Халецького [3, С.341] відбулись зміни ролі руського населення в подіях протистояння між Польщею та Литвою. Дослідники виявили перехід місцевого населення від ролі активного учасника конфлікту на стороні литовських князів до позиції спостерігача. Вони вважали, що руське населення поступово самоусунулось від вирішення долі свого краю і байдужо приймало зміну володарів. Зокрема такі погляди були знакові для О. Халецького, що як активний прихильник ідей місії Польщі щодо народів Східної Європи, схилявся до поглядів слабого розвитку їх політичної самосвідомості та активності. Отже польський народ повинен взяти на себе завдання суспільного та культурного просвітництва, привити їм політичну культуру. Такі погляди проявлялось і у активній діяльнос-

ті вченого у суспільно-політичному русі “прометеїзму”. Після перших значних перемог Казимира Великого литовській стороні все ж вдалось здобути реванш і повернути більшу частину своїх попередніх завоювань. У наступні роки події для обох сторін конфлікту розгортались із перемінним успіхом. Кілька раз вороги вдавались до спроб укласти мирний договір. Польські історики особливу увагу звертали на угоди 1352 та 1366 років, що в значній мірі визначили лінію кордону між Королівством Польським та Великим князівством Литовським, яка фактично збереглась до Люблінської унії 1569 р. Я. Домбровський [2, С. 69] та О. Халецький [3, С. 343] визначали, що за договором 1352 р. землі Галицького князівства отримав Казимир III, а Волинь, Холмщину та Белз відходили до Литви, натомість окремих уділ в районі Кременця тримав, як лен від польського короля, Юрій Наримунтович. С. Зайончковський вважав, що Кременець Юрій Наримунтович отримав у лен від обох сторін – і Литви, і Польщі. Також дослідник оцінював угоду як невигідну для польського короля [9, С. 3]. Більше значення історики надавали угоді 1366 р. що принесла розширення польських володінь і мала значно триваліші наслідки. Так зокрема договір розглядав Я. Натансон-Лескі, що відзначав його роль, як знакового моменту в історії територіального розвитку Польщі [5, С. 77]. Я. Домбровський встановив, що Казимиру III вдалось приєднати Холм та Белз, що як лени від Польської Корони отримав Юрій Наримунтович, а також більшу частину Володимирської землі, що стали леном Олександра Коріатовича. До Польського королівства були прилучені і пограничні землі з Кременцем, Олеськом, Лопатином. За литовцями збереглась лише Луцька земля з невеликою частиною Володимирської, що були володіннями Любарта, та Берестейська і Дорогочинська землі – володіння Кейстута. Це, на думку історика, мало велике значення для Казимира III так як фактично реалізувало його претензії до отримання спадку по Болеславу-Юрію Тройденовичу [2, С.95]. С. Зайончковський звернув увагу на особливі умови вміщені в договір між Казимиром та Гедиміновичами, що мали гарантувати його тривалість. Таким мав бути спільний суд у Городлі, що мав вирішувати пограничні суперечки, також передбачалося задля зміцнення миру систематичне проведення спільних з'їздів литовських князів та польського короля, один з яких навіть відбувся за участю Казимира та Любарта [9, С.4].

Для польських істориків у міжвоєнний період проблеми боротьби Казимира III за володіння Галичиною займали значне місце у їх наукових зацікавленнях. Такий інтерес був зумовлений актуальністю проблем розбудови держави, що могли слугувати зразком для наслідування в часи відродження незалежної Речі Посполитої. З іншої сторони дослідження історії територіальної експансії були спробами легітимізувати панування Польщі в Західній Україні у міжвоєнний період і показати його, як повернення до «традиційного стану» геополітичного розподілу регіону.

#### Джерела та література:

1. Bobrzyński M. Dzieje Polski w zarysie. T.2. / M. Bobrzyński. – Warszawa; Kraków; Paryż; Poznań; Wilno; Zakopane: Nakład Gebethnera i Wolffa, 1927. – 332 s..
2. Dąbrowski J. Dzieje Polski średniowiecznej. T.2. Od roku 1333 do 1506 / J. Dąbrowski. – Kraków: Uniwersitas, 1995. – 526 s.
3. Historia polityczna Polski. Część I. Wiekі średnie. – Warszawa: Nakładem Polskiej Akademii Umiejętności. Skład Księgarni Gebethner i Wolff, 1922. – 584 s.
4. Kolankowski L. Dzieje Wielkiego Księstwa Litewskiego za Jagiellonów. – T.1. 1377–1499 / L. Kolankowski. – Warszawa: Skład Główny: Kasa im. Mianowskiego, 1930. – 452 s.
5. Natanson-Leski J. Rozwój terytorialny Polski. Od czasów najdawniejszych do okresu przebudowy w latach 1569–1572 / J. Natanson-Leski. – Warszawa: PWN, 1964. – 168 s.
6. Paszkiewicz H. Polityka ruska Kazimierza Wielkiego / H. Paszkiewicz. – Warszawa: Nakładem Kasy im. Mianowskiego, 1925. – 286 s.
7. Polska jej Dzieje i Kultera od czasów najdawniejszych do chwili obecnej. – T. 1. Do roku 1572. – Warszawa: Nakładem Księgarni Trzaski, Everta i Michalskiego, 1927. – 582 s.
8. Szelągowski A. Historia Powszechna / A. Szelągowski. – Warszawa: Arct, 1936. – 1116 s.
9. Zajączkowski S. Wołyń pod panowaniem Litwy / S. Zajączkowski. – Luck: Nakładem autora, 1938. – 25 s.
10. Грушевський М.С. Історія України-Руси: В 11 т. / Редкол. : П.С.Сохань та ін. / М. С. Грушевський. – К. : Наук. думка, 1993.– Т. 4. – 544 с.

Любомир ГУБИЦЬКИЙ (Київ),  
Ганна МЕЛЬНИК (Київ)

## ДРАГИ-ДРАГАНИ-ДРАГУНИ: РІД ВОЇНІВ ЧИ РІД ВІЙСЬК?

**Анотація.** Наявність постійної воєнної загрози породжувала в минулому невідворотну потребу у професійних воїнах, які могли протистояти ворожому війську. В умовах війни України з Росією постає питання формування масової професійної армії, здатної володіти сучасними видами зброї, при чому з високим бойовим духом та моральними якостями. Такими якостями у середньовіччі володіли драгуни. Автори дотримуються позиції, що драгуни могли походити від драгів – слов'янських племен раннього середньовіччя або шляхетського роду Драго.

**Ключові слова:** Драги, драгуни, шляхта, козацтво, Центральна Європа, Україна.

Професійними воїнами у часи середньовіччя могли ставати лише шляхтичі або їх зброєносці. За відсутності регулярних військ воєнні професійні навички могли передаватися лише на прикордонні або у професійних корпораціях, які ймовірно збереглися ще з племінних часів. Воєнна еліта за умов середньовіччя перетворювалася у політичну.

За даними Т.Каляндрука в українському козацькому суспільстві XVI–XVIII ст. існували люди, головним завданням яких була передача бойових знань і вмінь з роду в рід, від покоління до покоління, поміж себе і всьому населенню. Ними були Дейнеки та Левенці. Основою духовного світу цих родів стало возвеличення Сонця [5, 14]. Скоріш за все, таку ж роль у XIII – XVII ст. відігравали Драгани (Драги, Драгаші) в українській громаді західного українського етнолінгвістичного ареалу (територія сучасних Молдавії, Румунії, Угорщини, Словаччини) [12; 196].

Тривалість у часі родових ознак засвідчує здатність адекватно відповідати на виклик мінливого світу. На підтвердження даної думки є те, що ще в VIII – IX ст. існували державні утворення чи колонії слов'янських народів («словіні»), одна з яких на території сучасної Македонії носила назву Драгувітія [11; 15]. До тієї ж епохи відноситься факт походження із племен лютичів, велетів роду Драго-Сас [5; 245]. На думку М.Терлецького, драги – спілки молодих воїнів одного племені, які готувалися чи брали участь у спільних походах [16; 258]. На нашу думку, Драги були прообразом майбутніх дружин. Прослідковується яскравий зв'язок між традиціями воєнних станів середньовічних країн Центральної Європи (Польщі, Угорщини, Молдавії, Волощини, Трансильванії) та України (Війська Запорізького) з багать-

ма паралелями зі спільною участю у воєнних кампаніях [2; 38]. Левенці діяли в Галичині, на Поділлі, на Буковині і боролися з польськими, молдавськими і мадярськими окупантами. На думку, Т.Каляндрука, саме левенці й були тими таємними «подільськими козаками», котрі ще 1339 року допомагали литовському князю Ольгерду завладіти Поділлям [5; 249].

Ще помітнішим є зв'язок політичний і генеалогічний, коли Драгани ставали козацькими полковниками [6, 7, 8] та родичалися із українськими гетьманами, наприклад, із К.Розумовським. [9, 17] Те саме, відбувалося і у попередніх століттях, але вже у державах Центральної та Південної Європи, як наприклад, чого вартий випадок із останнім візантійським базилевсом Костянтином XI Палеологом (Драгашем) (1449-1453) [10; 600].

Запозичення військових практик – справа поширена у всі часи і всіх народів. Так, виразним прикладом запозичення прогресивних нововведень стало запровадження гусарів у польському війську, що стало запозиченням із угорської практики [15; 5].

Ймовірно, що Драго-Драгани стали основою чи прототипом роду військ «Драгуни» (Дракони). Як гусари були запозичені від угорців поляками, так драгуни могли бути запозиченням у тих же угорців, але вже французами до або під час Італійських війн. До речі приводом до Італійських війн стала передача прав Анжуйською династією на Неаполітанське королівство французькому королю Людовіку XI [1; 17]. Міцну організацію драгунам поклав французький маршал де-Бріссак; саме, він під час війни в П'ємонті (з 1550 по 1560 рік) посадив частину мушкетерів на коней для швидшої доставки їх в ті місця, де присутність їх була необхідною і де вони повинні були воювати в пішому строю; мета його полягала в тому, щоб збільшити рухливість своєї піхоти, так що спочатку драгуни були нічим іншим як піхотою, посаженою на коней; використовувалися вони саме для швидкої появи на місці бою, воювали ж завжди пішими [4; 69]. Саме в цій тактиці ведення бою прослідковується паралель із козацькою тактикою.

Слово драгун особливого поширення отримало в часи Генріха IV. Походження його невідоме. Деякі виводять його від древніх римських драгонаріїв (dragonarii)<sup>1</sup>, воїнів, що носили за відзнаку зображення дракона на кінчику своїх списів; інші, уподібнюючи швидкий наліт драгун, поєднаний з вогнепальними пострілами, появі міфологічного дракона, який з пащі пускає вогонь, знахо-

<sup>1</sup> Дракон (лат. drago) – штандарт воєнних підрозділів пізньоримської і ранньосередньовічних армій (III – VIII ст.). Представляв із себе металічне зображення голови дракона, закріплене на дерев'яному деревці. До голови був прикріплений матерчатий штандарт – тулуб. Штандарт дракона був запозичений у східних сусідів Риму – парф'ян, скіфів чи сарматів.



дять походження драгун від дракона [3; 52]. Їх стали називати драгуни тому, що на їх прапорах розміщувалось зображення дракона. За іншою версією, назва драгуни вони отримали від зброї – короткого мушкета, який називався «драгон» [13; 253-255]. Цікавим є зауваження Сюзанна, який писав, що драгуни Бріссак самі себе назвали цим іменем. [3; 52] Від себе додамо, ймовірно це ім'я було їх родовим ім'ям.

Ще одним чинником можливого зв'язку Драгів та драгунів є те, що вони могли переселитися разом із представниками Анжуйської династії, яка правила в Угорщині до 1387 р. до провінції Анжу у Франції. Цікавим співпадінням є те, що граф де-Бріссак теж походив з провінції Анжу. В Угорщині рід Драгів був дуже поширеним, представники якого були удостоєні титулів графів та баронів, як наприклад, Драго-Саси (Драгфі барони Белтек) [12; 196].

Впадає в око те, що тактика ведення бою драгунами співпадає із веденням бою козаками, які були чудовою піхотою, але не цуралися коней. Тобто, у той час це були універсальні солдати, які могли діяти як кавалерія і піхота, застосовуючи як холодну, так і вогнепальну зброю.

Сукупність фактів підводить до висновку про можливий зв'язок середньовічних лицарських практик Давнього Риму, сарматів, України, Польщі, Угорщини, Франції, що відображено у наявності спільної символіки, територіального зосередження, ідеології сарматизму, генеалогічних паралелей.

#### Джерела та література:

1. Авсеенко В. Итальянский поход Карла VIII и последствия его для Франции. – К. : Университетская типография, 1863. – 99 с.
2. Бакалов С. Молдавские казаки. // Соціальна історія. – К. : Логос, 2012. – вип. 8. – 118 с.
3. История конницы. – Ч.3. От вооружения конницы огнестрельным оружием до Фридриха Великого. / Сост. полковник Марков. – Тверь : Типо-Литография Ф.С. Муравьева, 1887. – 158 с.
4. История конницы. Курс офицерской кавалерийской школы. / Сост. полковник Генерального Штаба В.В. Сахаров. – СПб. : Типография и литография П.А. Пожарова, 1889. – 451 с.
5. Каландрук Т. Загадки козацьких характерників. – Львів : Піраміда, 2007. – 288 с.
6. Кривошея В.В. Козацька старшина Гетьманщини. – К. : Стило, 2010. – 792 с.
7. Кривошея В.В., Кривошея І.І., Кривошея О.В. Неурядова старшина Гетьманщини. – К. : Стило, 2009. – 432 с.
8. Кривошея В.В. Козацька еліта Гетьманщини. – К.: ІПіЕНД імені І.Ф.Кураса НАН України, 2008. – 452 с.
9. Колекція НХМУ. Живопис XIX – початку XX століття. – Вип. 2. / О.Боравський, В.Боровиковський, Й.Бочковський, Й.Браз, М.Бранський, Й.Будкевич, Є.Буковецький. – К., 2012. – 128 с.
10. Майоров О.В. Галицько-Волинський князь Роман Мстиславич. Володар, воїн, дипломат. – т. II. Політична та культурна спадщина, родина, династія. – Біла Церква : Вид-ць Олександр Пшонківський, 2011. – 778 с.
11. Марченко О.М. Історія словянських народів. Історія Русі, Московської держави, Російської імперії до кінця XVIII ст. – Кіровоград, 2013. – 378 с.
12. Однороженко О. Українська руська еліта доби середньовіччя і раннього модерну: структура та влада. – К. : Темпора, 2011. – 422 с.

13. Потрашков С.В., Потрашков А.С. Иллюстрированный военно-исторический словарь. – М. : Эксмо, 2006. – 1088 с.

14. Середюк О.М. Лицарі Сонця. – Луцьк : ВАТ „Волинська обласна друкарня”, 2008. – 476 с.

15. Сікора Р. З історії польських крилатих гусарів. – К. : Дух і літера, 2012. – 96 с.

16. Терлецький М. Часопростір роду Драго-Сасів. – Львів : Сполом, 2012. – 568 с.

17. Український живопис XIX – XX ст. з колекції НХМУ. – Хм. : Галерея, К. : Артанія Нова. – 2005. – 272 с.

Володимир ДОБРЯНСЬКИЙ (м. Чортків, Тернопільська обл.)

## ПРО АРХЕОЛОГІЧНЕ ОБСТЕЖЕННЯ ДЕРЕВ'ЯНОГО ЗАМКУ XVII СТ. В СЕЛІ ШМАНЬКІВЦЯХ НА ТЕРНОПІЛЬЩИНІ

**Анотація.** Стаття присвячена результатам археологічного дослідження залишків замку кінця XVII ст., що знаходиться в с. Шманьківці Чортківського р-ну Тернопільської обл. Його випадково виявлено під час археологічних обстежень у басейні р. Нічлава (ліва притока р. Дністра) на поч. 90-х років XX ст. Тому метою і метою роботи полягає завдання доказати, що на підставі дослідження залишків оборонних споруд фортифікаційні дерев'яні споруди використовувалися у XVII ст., навіть мали певні технічні переваги над кам'яними. По-друге: оскільки архівні джерела відсутні – необхідно зібрати давні писемні свідчення. Так, Ульріха фон Вердума (1632–1681) відніс розташування замку в с. Чернихівці (насправді село знаходиться у Збаразькому р-ні Тернопільської обл.). Посилаючись на спогади У. фон Вердума, польський історик К. Ліске в кінці XIX ст. локалізував його в сусідньому зі Шманьківцями с. Чорнокінцях. Всі крапки над “і” поставлені тепер.

**Ключові слова:** рів, вал, теналь, рavelін, аппарель, контрескарп.

Новизною роботи стало зібрання фактичного матеріалу з археології, топоніміки, розташуванні шляхів сполучення та писемні свідчення завдяки чому встановлено, що дерев'яний замок зі Шманьковець є тією цитаделлю, про яку згадує У. фон Вердум (Чернихівці) не слід отожднювати із замком в Чорнокінцях – там його просто нема. Актуальність дослідження полягає у майбутніх дослідженнях історії розвитку фортифікацій та історії військового мистецтва на теренах України.

Тернопільська область, на теренах якої налічується третина всіх замків та оборонно-фортифікаційних споруд, посідає провідне місце в Україні. Проте значна кількість таких споруд поки що достатньо не досліджена та слабо вивчена або не виявлена досі. Один із таких об'єктів відкритий автором цієї статті – це залишки дерев'яного замку кінця XVII ст. в с. Шманьківці Чортківського р-ну Тернопільської обл. [2]. Про нього дотично згадано у збірнику “Земля Тернопільська. Туристичний путівник” [5, с. 56] та львівському випуску “Галицька брама” [3, с. 35]. Укладачі першої збірки некоректно поступили: без дозволу автора, який незадовго до видання книги виявив цей замок, не маючи ніяких відомостей про його місце розташування – головне, без погодження та дозвіл оприлюднити інформацію – внесли його у перелік старожитностей краю і цим порушили Закон України про збереження інтелектуальної власності. Ця стаття підготовлена для того, щоб з'ясувати обставини відкриття і подати опис та характеристику оборонних споруд замку, локалізувати його, які засвідчені пи-

сменними згадками очевидців тогочасних подій.

На початку 1990-х років XX ст. автором проводилося археологічне обстеження старожитностей в басейні р. Нічлава, в тому числі досліджувалося с. Шманьківці. Було виявлено низку старожитностей трипільської (IV–III тис.); голіградської (XI–VII ст. до н. е); скіфського часу (VII–V ст. до н. е); черняхівської культури (II–V ст.) та давньоруського часу (XII–XIII ст.). В 1995 р. на лівому березі р. Нічлава привернув увагу пагорб (гора Замкова), на якому простежувалися вали. Як показали обстеження, це були залишки дерев'яного замку XVII ст. Він розташований в східній околиці села, що на розі подовгастого мисового схилу висотою 10–15 м. Західна та північно-східна частина замку обмежена крутими важкодоступними схилами. З цієї сторони р. Нічлава утворює безліч рукавів та заплав, які дуже заболочені (рис. 1).

Замок має форму п'ятикутника, який у західній частині біля 60 м. мав похилий крутий схил (до недавнього часу тут існував діючий кар'єр). Звідси північний ріг мису повертає на 30 м на схід, потім на 30 м цей борт пагорба звертає на південний схід. У східній частині замку насипаний вал. Збережена на сьогодні його висота біля 1 м, а ширина – до 5 м. У внутрішній частині дитинця цей вал пологий, тобто, це була аппарель (з французької *apparelle* – в'їзд), що призначалася, аби було зручніше і легше витягувати гармати на верхню частину насипу. Із фланкуючого боку цей насип зараз ескарпований (з французької *escarpe* – крутий, тобто, це крутий зовнішній схил насипу). Як встановили обстеження, із плином часу, земля в цій ділянці поступово осунулася вниз. Але в XVII ст. ця частина була контрескарпована (це обривистий схил зі сторони фронту). Нижче рівня валу, на глибині до 1 м. знаходиться трикутнікоподібна майданчик, який є рavelіном (з латинської *gavelle* – відокремлювати). Це фортифікаційна споруда трикутнікоподібної форми, яка призначалася для перехресного обстрілу підступу до фортеці. Її дві бічні грані сягають довжини 30 м (рис. 1, Г). Вниз по схилу, з північно-західного кута рavelіна проходить теналь (з французької *tenalle* – “кліщі”, у фортифікації це окреме, вузьке та подовгасте укріплення у вигляді вхідного кута). Ця теналь конусоподібно звужується вниз до заболоченої місцевості (рис.1, Г1). На цій теналі зі сторони фронту в деяких ділянках простежується насипаний зверху бруствер (з німецької *brustwehr*, від *brust* – груди та *wehr* – захист). Це насип у фортифікаційні споруді, яка служила для зручності стрільби і захисту особового складу від куль та снарядів.

Зі сторони передполя насипаний вал (рис.1, В), який

має довжину до 100 м. і з'єднується біля рavelіна з другим, підвищеним валом з апареллю та контрескарпом в східній частині замку. В деяких місцях цей вал сягає висоти 0,5-0,7 м. Перед цим валом на поверхні ґрунту простежується рів (рис. 1, Б), та він сильно знівельований не лише часом, але глибокою оранкою (до початку 90-х років XX ст. тут знаходилося поле). Можливо, що у цій фасовій частині перед еспланадою (тобто, ділянкою фортифікаційної споруди, сторона укріплення якої повернута в поле перед широким простором замку) існували додаткові оборонні фортифікаційні споруди, але їх вже простежити неможливо.

Західна частина пагорба зруйнована кар'єром. У стінці цього урвища, на глибині до 0,5 м. спостерігаємо прошарки попелу та деревного вугілля. В культурному шарі ми зібрали кераміку кінця XVII ст. – це фрагменти горщиків із темно-коричневою та чорною поверхнею; емальований посуд, який нанесений фарбою зеленого, жовтого і коричневого відтінків. Тут же знайдено уламки емальованої керамічної плитки і фрагменти віконного гутного скла; знайдено мідну литовську монету боратінку XVII ст. та олов'яну кулю від мушкета. Зі спогадів мешканців села, коли ще був діючий кар'єр, часто знаходили срібні та мідні монети та залізні речі. Судячи з огляду знахідок, тут знаходився палац власника замку та господарські приміщення, які згоріли під час штурму та облоги цитаделі. За фортифікаційним плануванням тут був вхід до замку, який проходив через донжон (з французької donjon – володіння), що була житловою і найбільш укріпленою баштою феодалного замку. Шкода, але дана частина замку втрачена назавжди, її зруйнували мешканці с. Шманьківці, які колись відвели це місце під кар'єр [1, с. 51 – 52].

Хочу зазначити, що до побудови дерев'яного замку могли спонукати такі чинники, як матеріальне неспроможність власника звести тут кам'яний, хоча поклади каменю – пісковик у цій місцевості доволі багаті. Друга причина: на це не було жодної необхідності. З кінця XVI- початку XVII ст. у фортифікації відбулися суттєві революційні зміни: з'явилася нова, бастионна система укріплень. Оборонні споруди почали зводити не обов'язково на домінуючих висотах, а стіни мати значну висоту. Цей час знаменується стрімким розвитком артилерії. Оборонні мури старих замків не витримували артилерійського обстрілу – вони під шквальним вогнем руйнувалися. У цей період оборонні фортифікації зводили на рівнинних місцевостях, стіни не були надто високі, а навпаки низькі, зате набагато товстіші. У багатьох випадках замість каменю застосовували дерево: бастиони зводилися земляні, що лише обкладалися камінням – вони набагато краще витримували артилерійський обстріл. За цим же правилом збудований замок у Шманьківцях. Є такі замки і в інших місцевостях Західного Поділля, які відкрив і дослідив автор статті. З часом, про них будуть нові публікації і вони увійдуть до наукового обігу.

Архівні документи не дають жодної інформації про цей



Рис. 1. План замку XVII ст. в с. Шманьківці. Умовні позначення: А – дитинець; Б – вал; В – рів; Г – рavelін; Г1 – теналь.

замок. Лише аналізуючи подорожні нотатки співробітника агента французького уряду абата Пом'є – Ульріха фон Вердума (1632–1681), який з 11 липня до 30 серпня 1671 р. в складі військової експедиції здійснив третю подорож по Україні через Галичину та Поділля, можемо отримати цінну інформацію. Користуючись нотатками У. фон Вердума, які у 1876 р. видав К. Ліске польською мовою, дізнаємося: під час подорожі 26 липня 1671 року мандрівник вирушив попри Теребовлю, через Янів – потім через Яблунів до Копичинець. Звідси “через зарослі кущами і кам'яністі гори ... через урожайну рівнину” за дві милі дістався до Черніховець. Тут У. фон Вердум зустрівся з польською армією, яка розташовувалася обозом на схилі. Він розклав свій намет біля бічного полку драгунів, яким командував пан сеньйор де Бохан, люксембурзький шляхтич. Чернихів, як писав мандрівник “є село з замком, яке кілька днів тому, після тривалої оборони, татари взяли штурмом і вбили всіх людей, не пошкодувавши жінок і дітей, які там переховувалися. Наші люди бачили їх тіла, які були ще непохованими” [6, с. 137].

У коментарях свого видання К. Ліске вказав, що Чернихів – це сучасне село Чорнокінці. Зараз воно знаходиться в Чортківському р-ні, що на сході межує із Борщівським р-н. До 1939 року цей населений пункт входив в склад Гусятинського повіту.

Хочу зазначити, що в своїх путівникових нотатках У. фон Вердум допустив багато помилок стосовно опису та

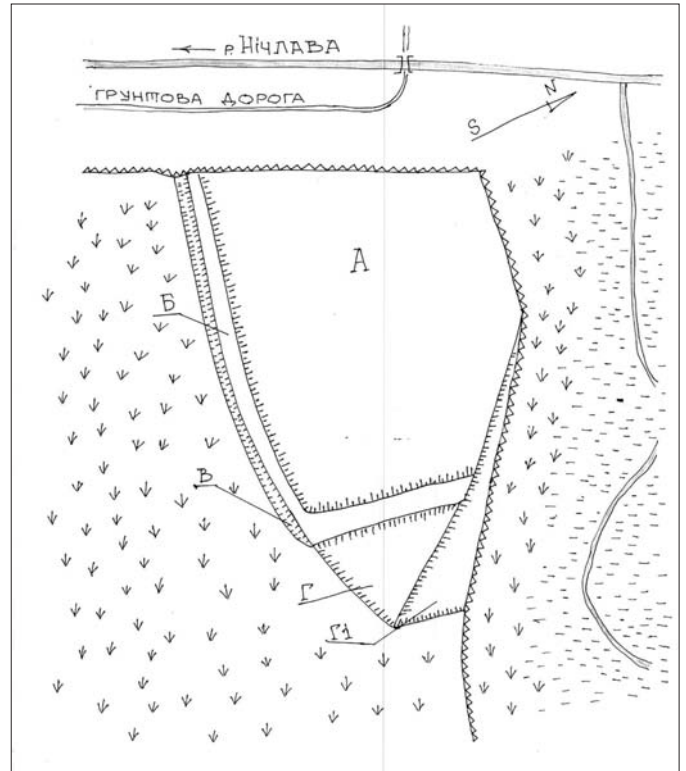
місцерозташуванню багатьох населених пунктів України. До прикладу, це стосується Нового Збаража, які Р. Підставка спростував подані описи мандрівника [4, с. 46]. Можна не надто засуджувати У. фон Вердума за такі погрішності, адже багато даних він черпав з усних оповідей очевидців або інформаторів. Отримані джерела не були підтверджені документальними свідченнями. Навіть у наш час, коли досягнуто прогресу в галузі інформаційних технологій, допускаються доволі серйозні помилки – що тоді можна говорити про ті часи.

В цьому випадку помилку допустив У. фон Вердум, назвавши населений пункт Чернихів, яке насправді знаходиться у Збаразькому р-ні. Стосовно місцерозташування замку у Чорнокінцях навіюються певні сумніви. По-перше, зараз тут є три села – це Малі і Великі Чорнокінці та Воля Чорнокінецька. Як тепер, так у часи середньовіччя, ця місцевість стояла осторонь шляхів і не була важливим стратегічним пунктом. По-друге, автором статті неодноразово проводилися археологічні обстеження, але жодних оборонно-фортифікаційних старожитностей середньовічного часу не було виявлено. Навіть топонімічних назв місцевостей, скажімо “замок”, “підзамок” чи його похідних назв тут не має зовсім, які б привернули нашу увагу мого дослідження, тут не має зовсім

Ульріх фон Вердум в своєму щоденнику допустив серйозної помилки, по-іншому назвавши населений пункт. У даному випадку, за аналізом археологічних артефактів замок із Шманьківців є саме тим, що поданий в описі мандрівника. Про це свідчить опис місцевості, по якій він проходив та відстає від м. Копичинець до с. Шманьківців. Далі У. фон Вердум вирушив до Збрижа (тепер це одноіменне село, що розташоване на лівому березі р. Збруч Хмельницької обл.). Зі Шманьківців через територію сучасного Борщівського р-ну (Тернопільська обл.) дістатися до Збрижа набагато безпечніше та швидше, чим іншим шляхом: з Копичинець до м. Гусятин – потім його долати вниз за течією Збруча. І це доволі вагомий аргумент.

Тому, з огляду на археологічне дослідження замку вирішено невідому сторінку нашої історії. Маємо чудовий, невідомий досі оборонно-фортифікаційний об'єкт. Оскільки тут залишилися лише рештки оборонних споруд, необхідно втілити програму щодо його збереження та консервації як цінної споруди військової архітектури та історії краю.

#### Джерела та література:

1. Добрянський В.К. Нові відкриття городищ XIV та XVII ст. і фортифікаційних споруд на Західному Поділлі // Замковий туризм Тернопільської області: проблеми і перспективи розвитку. Матеріали Міжнародної науково-практичної конференції. – Тернопіль : ТНПУ, 2012. – С. 47–52.
2. Добрянський В. Дерев'яний замок у Шманьківцях “родом” з XVII століття (м. Чортків) // Голос народу. – № 52 (8442). – 20.12.2013
3. Мельник І. 120 фортець Тернопільщини. Галицька брама // Львів : Центр Європи, 2007. – №5-6 (149-150). – С. 9–36.
4. Підставка Р. Новий Збараж : до питання історії виникнення, вивчення, топоніміки та клонів. – Тернопіль і Тернопілля в іс-

торії та культурі України і світу (від найдавніших часів до сьогодення) : мат-ли Між. наук.-практ. конф. – Тернопіль : ТНПУ, 2012 (частина I). – С. 45–47.

5. Земля Тернопільська.– Туристичний путівник. – Тернопіль, 2003.

6. Liske X. Cudzoziemcy w Polsce. – Lwow, 1876.



УДК 93 П22-х

Микола ПАШКОВЕЦЬ (Київ)

## ХАН КАЗІ ІІ ГИРЕЙ І СЕВЕРИН НАЛИВАЙКО У ВІЙСЬКОВІЙ КОМПАНІЇ В УГОРЩИНІ

*Тих, хто мав коліна, ми примусили стати навколішки!  
Тих, хто мав голови, ми примусили схилити чоло.  
(Напис на стелі в долині Орхона)*

**Анотація.** Велика Османська імперія у другій половині XVI століття почала здавати свої позиції в Європі. Непереможні, в недалекому минулому, війська Порти перестали бути такими після того, як величезний турецький флот був розгромлений об'єднаними силами Іспанії та Венеції. Це сталося в третій битві при Лепанто у 1571 році. Турецьким султаном до 12 грудня 1574 року був Селім II, син Роксолани. Після його смерті, 21 грудня 1574 року турецьким султаном став син Селіма II, Мурад III. Новий султан вирішив відновити імперську міць, а для цього потрібні були нові завоювання. Фронтом для завоювання стали землі Персії (в першу чергу Кавказ). Але сподівання на коротку переможну війну не справдилися – вона затягнулась на довгі 15 років (1574-1590). Закінчивши війну з персами, Мурад повернув свій погляд в бік Європи.

**Ключові слова:** султан Мурад III, Северин Наливайко, Ян Замойський, султан Мехмед III, хан Казі II Гирей. Враховуючи зайнятість Порти у війні з Персією, європейці деякий час жили відносно спокійно та безпечно, але незабаром зрозуміли, що коли війна скінчилась, то наступною ціллю Туреччини в її завойовницьких планах буде Європа.

Небезпека турецької навали примусила прикордонні християнські держави об'єднатися в союз - «Священу Лігу». Ініціаторами цієї ліги стали імператор Священної Римської імперії Рудольф II (Габсбург) та Римський Папа Клемент VIII. Австрійська і римська дипломатія намагалися залучити до союзу інші держави, зокрема Польщу й Московію, але ті під різними приводами відмовлялися. Австрію підтримала Хорватія, Угорщина, Венеція і кілька німецьких князівств (мал 1).

У 1593 році розпочали відкриту боротьбу проти турецького панування Угорщина і Семиграддя, підтримані Австрією. Визвольний рух розгортався й у Мультанії (Румунія). Крім того, у Валахії (Молдавія) підняв антитурецьке повстання воєвода Михайл Хоробрий. Фактично у 1592 році розпочалась так звана Довга (1592-1606) війна імперії Габсбургів проти Туреччини, в якій активну участь взяли придунайські країни, а пасивну – Венеція, Ватикан та Іспанія. В зв'язку з цими подіями, турецький уряд призначив на 1594 рік загальну мобілізацію всіх своїх збройних сил. У похід на чолі 50-80 тисячної орди готувався вирушити і кримський хан Казі II Гирей, бо на той



Мал 1. 12-й Османський султан Мурад III (внук знаменної Насті Лісовської - Роксолани).

час все більшого напруження набували події на угорському фронті. Тому то кримський хан Казі II Гирей почав готуватися до свого 1-го угорського походу. Турецький султан хотів, щоб орда вдарила угорцям в тил. Для цього татарам потрібно було пройти через Західне Поділля і Галичину, а потім через Карпати перекинутися на угорські землі з півночі. Те, що ці землі належали нейтральній Польщі, султана не бентежило (мал 2).



Мал 2. Юзеф Брандт Козацька розвідка. Національний музей, Варшава. (Запорожці на чолі з кошовим отаманом Богданом Микошинським у травні 1594 року спробували зірвати переправу татар через Дніпро).



Мал 3. Коронний гетьман Ян Замойський. («*Rex regnat sed non gubernat*» «Король владарює, та не управляє»).



Мал 4. Герб гетьмана Замойського «Еліта». (У 1331 році цей герб був пожалуваний королем Владиславом воїну Флоріану Саріушу, який мав в гербі козла, в нагороду за те, що король бачив як витязя було пронизано трьома списами і він при цьому не втратив мужності). Девіз герба - «*To mniey boli*».

писаря Левка Вороновича.

Хан Казі II Гирей після переправи затримався в причорноморських степах для поповнення своїх сил, а на початку липня 1594 року раптовим швидким рейдом перетнув Молдавію, де для нього було заготовлено фураж і продовольство. Через буковинські землі татари вдерлися на Покуття.

Польська оборона на чолі з коронним гетьманом Яном Замойським не тільки не зустріла орду, але навіть не розгадала цього маневру й не попередила жителів про небезпеку. Покуття зовсім не було прикрите ніякими військами, хоча тут проходив Волоський шлях, що використовувався татарами з буджакської орди для набігів на Галичину. Польний гетьман Станіслав Жолкевський в цей час збирав війська в Заліщиках, а Наливайко перебував на Брацлавщині, прикриваючи Куч-

У травні 1594 року Казі II Гирей з військами вийшов з Перекопу і почав переправу через Дніпро в районі Очакова. 31 травня тисяча триста запорожців на п'ятдесяти чайках на чолі з кошовим отаманом Богданом Микошинським спробували зірвати переправу татар, мали з ними два бої, один на воді, другий на суходолі, але ці потуги виявилися безрезультатними, хоча бої точилися декілька днів. Сили були занадто нерівними. Татарам допомагала турецька флотилія, спеціально підтягнута в гирло Дніпра для захисту їх від запорожців. Флотилія складалася з восьми галер, п'ятнадцяти каравел і ста п'ятидесяти сандалів. Однак запорожці все ж захопили декілька турецьких кораблів і повернулися 18 червня на Січ, де на них уже більше тижня чекав посол австрійського імператора, Еріх Лясота.

Богдан Микошинський у супроводі старшин прийняв Лясоту і вислухав його пропозиції, а 20 червня запросив до козацького кола на раду викласти суть місії. Лясота передав письмове імператорське послання, вручив козакам хоругви, тулумбаси і 8000 дукатів, як задаток за службу. Для укладання умов служби до імператора вирушили обрані на раді запорозькі послы Нечипор та Сасько Федорович. Вірчі грамоти козаків були скріплені печаткою та підписом

манський шлях, що проходив через Брацлавщину, і був розгалуженням так званого Чорного шляху, (починався у верхів'ях Інгулу, йшов на Бар – ним користувалися татари для нападів на Поділля.), бо похід татар очікувався саме на Брацлавщині (мал 3).

Татари взяли Калюжну, Долину і наблизились до Самбору. Поляки зупинились перед Самбором. Замойський звелів окопатися і мав намір затримати тут татар до приходу військ гетьмана Жолкевського. Татари, натрапивши на поляків, теж окопалися, але тільки для того, щоб обманути їх. Вони натикали значків по шанцям, покидали там кульгавих коней, щоб створити видимість, ніби то шанці зайняті військами. Самі ж татари тихцем через Бескиди пішли до угорської границі.

*Сеї ночі в опівночі*

*Ще кури не піли,*

*Як татари в наші гори*

*З вітром налетіли.*

Поляки цілу добу не знали, що ворогів перед ними немає. Дізнавшись про це, Замойський погнався за татарами, але не наздогнавши їх, повернув назад.

Отже в липні 1594 року Казі II Гирей успішно з військом прибув до Угорщини, де стояло велике османське військо. Турецький головнокомандувач, візир Синан-паша, влаштував на честь хана військовий парад і урочисте вітання. Хан і візир на конях під'їхали один до одного та обмінялись потисканням рук. Потім Синан-паша запросив Казі II Гирея до свого похідного намету. Коли кримський гість зайшов до намету, візир запропонував хану місце праворуч від себе і сам всівся поруч. Почалось пригощання, по закінченні якого слуги візиря подали Казі II Гирею золоту чашу для ополіскування рук, а Синан-паша вручив йому подарунки: п'ять тисяч золотих монет і чудового білого коня. На ньому кримський хан повернувся до свого табору (мал 4).

Здавалося б, що командувач османської армії виказав кримському союзнику виключну повагу та гостинність. Та це було не так. Досить було того, що паша, побачивши хана, не зліз з коня – хоча простолюдинам, навіть таким високопоставленим, як візир, неодмінно потрібно було спішитись при наближенні царственої особи. Неподобством виглядало й те, що візир запросив хана до свого намету, та ще й зайняв там почесне місце, тоді як для зустрічі такої високої особи потрібно було поставити окремий намет. Ці тонкощі східного етикету були враз примічені всіма присутніми: візир поводив себе з ханом так, начебто був рівний йому за рангом. Ніхто, в тому числі й хан, не подали виду, що помітили це, але поведінка турецького вельможі багато сказала Казі II Гирею про настрої можновладців при турецькому дворі по відношенню до нього (мал 5).

Військова доблесть та успіхи Казі II Гирея, проявлені при взятті фортець Рааб, Тата та Коморн, все більше дратували заздрісного візиря, тому, не маючи змоги досадити безпосередньо самому Казі II Гирею, паша знайшов привід вилити своє незадоволення на підданих хана. Через те, що було порушено сувору заборону

грабежів місцевого населення з боку ханських вояків, візир наказав повісити декілька зачинщиків набігів. Хоча й завинили ханські вояки, порушивши наказ візира, але вішати вояків, що ще вчора воювали за султана, було образою для хана.

Казі II Гирей зібрав свої війська і повів їх до Криму. Правда десять тисяч ногайців він все таки залишив при паші – тим паче, що підступала зима і військові дії призупинялись. Незадовго перед описаними подіями союзники по «Священій Лізі» згадали про козацького ватажка Северина Наливайка, вже добре відомого воїна. Цісар Рудольфа II прислав Северинові запрошення приєднатися до австрійської армії [1]. Наливайко відгукнувся на запрошення австрійського імператора і в червні 1595 року він рушив через Косів і карпатські перевали до Угорщини із двохтисячним загonom. Семиградський князь Сигізмунд Баторій радо прийняв його у своєму таборі, але Наливайко з козаками пішов далі – до архієпископа Максиміліана, брата австрійського імператора Рудольфа II, який командував усіма союзними військами, і там ціле літо вони вели бойові дії проти турецько-татарських загонів (мал 6). За цей час козаки по кілька разів з'являлися то на території Молдавії, то Семиграддя, то Угорщини і не зазнали жодної поразки. На жаль, слід Наливайка в Угорщині губиться і не можна сказати точно, в яких саме боях він брав участь. Очевидно, його загін діяв як один з підрозділів союзного війська. Угорська звитяга загону Северина Наливайка ще чекає на свого дослідника в архівах Відня, Праги, Будапешту, а можливо і Стамбула, де мабуть таки збереглися документи, що можуть пролити світло на ці події.

В цей же час, на іншому театрі воєнних дій – в Причорномор'ї – запорожці на початку червня 1595 року здобули Очаків. Вони вивезли з собою велику здобич, в тому числі сорок гармат, але не мали досить пороху, щоб знищити очаківські укріплення (мал 7).

До середини вересня воював Наливайко у складі австро-угорських військ і, як нагороду, отримав хоругву архієпископа Максиміліана, що вважалось великою відзнакою. Після цього Северин покинув цісарську службу і вирішив повернутися в Україну. Проте повернутися через Молдавію на Брацлавщину вже було неможливо. В кінці літа на території Молдавії з'явилися великі сили турецько-татарської армії, а також прибула багатотисячна польська армія. За таких обставин Наливайко вирішив повести своє військо через Карпатські гори в Галичину, а потім - повз Самбір і Замостя він швидким маршем пройшов на Поділля, погрожуючи походом на Краків, якщо шляхта буде протидіяти його поверненню в Україну (мал 8).

В цей же час кримський хан Казі II Гирей полишив Молдову, повернувся до Криму і зосередив свою увагу на східних кордонах своєї держави. Холодність стамбульського двору до хана Казі II Гирей на той момент була викликана не тільки заздростями знатних вельмож, але й зміною султана. В січні 1595 року Мурад III, що був прихильним до Казі II Гирей, помер, і трон зайняв його син

Мехмед III, правнук Роксолани. Султан Мехмед III був дуже честюлюбивою та запальною особою. Вже через рік після воцарення на трон, Мехмед III вирішив очолити черговий похід проти Габсбургів. Турецькі війська перед тим потерпіли низку поразок від християн, тому султану потрібно було повернути впевненість у своїх силах. Мати султана Сафіє була категорично проти того, щоб її син відправлявся на війну. Та Мехмед III не зважав на заперечення матері, бо відкладати похід для султана було уже неможливо. Вона спробувала вплинути на рішення сина через його кохану – дівчину неймовірної краси, від якої султан був у великому захопленні. Вона умовила її переконати Мехмеда III не розпочинати війну. І коли вони одного разу були в садку, дівчина спробувала виконати прохання валіде султана. Однак кохання султана раптом переросло у гнів, він вихопив кинджал і убив дівчину. З тих пір ніхто не осмілювався перечити султану [2] (мал 9).

Тому Казі II Гирей уже не міг розраховувати на свій авторитет при султанському дворі. До влади прийшли зовсім інші люди, і всі привілеї та обіцянки, дані Казі II Гирейю покійним Мурадом III, були – згідно вітєватому виразу османських літописців – «кинуті у лохань забуття». Віддаючи данину служби султану, в угорських землях Казі II Гирей провів загалом два роки. Як для якогось паші чи яничарського командира – це було б в порядку речей, та не для правителя держави, якого роками не бачили його піддані. За цей час Московія на Кавказі, за давнім висловом батька Казі II Гирей хана Дивлета I Гирейя, все настирливіше «неслась Криму в сусіди».

Позбувшись фронтних зобов'язань, Казі II Гирей, на противагу московським острогам поставив фортецю Казі-Кермен у верхів'ях Кубані, на підступах



Мал 5. Художник Дейсун. Северин Наливайко. (Наливайко відгукнувся на запрошення австрійського імператора і в червні 1595 року він рушив через Косів і карпатські перевали до Угорщини із двохтисячним загonom).



Мал 6. Герб родини Наливайків.



Мал 7. Герб Галицької землі. (Наливайко вирішив повести своє військо через Карпатські гори в Галичину, а потім - повз Самбір і Замостя він швидким маршем пройшов на Поділля, погрожуючи походом на Краків).





Мал 8. Мехмед III султан Османської імперії (1595-1603). (Однак кохання султана раптом переросло у гнів, він вихопив кинджал і убив дівчину. З тих пір ніхто не осмілювався перечити султану).



Мал 9. Герб Гирейів – «Тамга» (Логотип родовету Чингізів, за деякими припущеннями символізує вагу в стані рівноваги, що утверджувало уяву про втевеність і стабільність роду).



Мал 10. Кримський хан Казі II Гирей. (Цьому співочому соловейку поетичних садків була притаманна дивовижна здібність – миттєво перевтілюватись в лютого беркута, що нищить ворогів без жалю і пощади).

до Черкесії, звідки він міг направляти військову допомогу кавказьким союзникам. Він міг стати покровителем всього Північного Кавказу, бо багато місцевих правителів вступили в союз з Казі II Гиреєм. Коли у 1605 році царські воеводи спробували завадити цьому союзу, то це спричинило до значного загострення протистояння між супротивниками, внаслідок якого в Дагестані відбулася битва, в якій кумики за допомогою кримських військ та турецьких яничар винищили і вигнали з прикаспійських урочищ всі московські гарнізони. Просування Москви на Кавказ було зупинено на ціле століття. Про цю поразку московська історіографія, так само як про Конотопську битву, не любить говорити і старається замовчувати (мал 10). На відзнаку одержаної перемоги й розробки подальших державотворчих планів Казі II Гирей прибув в Казі-Кермен восени 1607 року, а ближче до зими – вирушив до Криму через засніжені ущелини Черкесії до Керченської протоки. Та перед самим порогом Криму, в Темрюці Казі II Гирей неждано помер від страшної хвороби – «таун» (чуми). За звітами іноземних послів, які на той час перебували в Криму, смерть Казі II Гирея сталася десь у лютому 1608 року. Скорботна процесія переправилась через протоку і пройшла зі сходу на захід весь півострів, щоб поховати Казі II Гирея в мавзолеї Бахчисарайського палацу, поруч з його батьком (мал 11).

За життя Казі Гирей був широко знаний і відомий перш за все серед «мужів війни», причому в їх вустах кумир освіченої публіки іменувався Бора, що означало лютий зимовий буран, який вважався на чорноморських берегах справжньою стихійною бідою. Призвисько це було сповна заслуженим, бо османські командири і кримськотатарські вояки не раз

переконувались, що цьому співочому соловейку поетичних садків була притаманна дивовижна здібність – миттєво перевтілюватись в лютого беркута, що нищить ворогів без жалю і пощади. [3]



Мал 11. М.М.Іванов. В'їзд до Бахчисарая. Акварель 1792р. (Скорботна процесія переправилась через протоку і пройшла зі сходу на захід весь півострів, щоб поховати хана Казі II Гирея в мавзолеї Бахчисарайського палацу, поруч з його батьком).

Та не меншої слави він зазнав як чудовий поет, що писав під псевдонімом Хазаї. Його вишуканими віршами та вичурними мелодіями для танбура насолоджувались найкращі поціновувачі мистецтв Стамбула та Бахчисарая. Якщо основним героєм у попередніх поетів Сходу був закоханий юнак-романтик, з ніжними почуттями і з проявами самовідданої закоханості, то у багатьох віршах Хазаї заговорив уже суворий воїн-аскет. Але й значним наробком були також його ліричні вірші.

*У безсонні, вночі слози льє знедолена свіча,  
Від страждання розгорівшись, тане в зажурі свіча.  
Бо не буде більше щастя без коханого лиця,  
Як поранене серденько, тугу й відчай п'є свіча.  
У чеканні стрічі з милим ятрить оченьки сльоза,  
А в вітальні догоряє втаємничена свіча.  
Вранці з боєм зрозумівши, що бажання не збулось,  
Від печалі й суму свічка полишає білий світ.  
То розлуки, то стрічання пригадає Хазаї,  
То засяють, то заплачуть в журбі гаснучі вогні.  
(Переклад Миколи Пашковця)*

Цей прекрасний вірш Хазаї, зазвучав як автоепітафія хана, якому в своєму житті дуже часто доводилось стикатися з відчаєм та розчаруванням. Тому ці рядки, на той момент, наповнилися якимось сакральним змістом і набули ритуального значення. Цей, безумовно, по своєму славетний хан прожив всього 55 років, але діянь його вистачило б й на декілька таких термінів. «Біс-міллахі рахман рахім! (В ім'я Аллаха, всемілостивого і милосердного!)» – він був найславетнішим зо всіх, хто будь-коли правив Таврикою Перекопською.

#### Джерела та література:

1. Микола Пашковець. Історія цікавіша за роман. (Загадка походження Северина Наливайка) / Щоденна всеукраїнська газета «День». – №42 – 43 (3443 – 3444), 11 – 12 березня 2011 р. – С. 8.
2. Джон Фрили. Тайни османського двора (частная жизнь султанов). – Смоленск; изд-во «Русич», 2004. – С. 104 – 107.
3. Олекса Гайворонський. Повелители двух материков. – Т. 1. – Киев-Бахчисарай, 2007. – С. 320 – 338.



УДК 947.7(477)

Олег САВЧУК (м. Краматорськ, Донецька обл.)

## БОЙОВИЙ КРИК (КЛИЧ) ЯК ВАЖЛИВИЙ АСПЕКТ ВОЄННОЇ ТАКТИКИ ЗАПОРОЗЬКИХ КОЗАКІВ

**Анотація.** Стаття присвячена аспектам використання запорозькими козаками бойового крику (кличу) в якості важливого тактичного прийому ведення бою і подає, за писемними джерелами XVI–XVII ст., відомості про приклади його бойового застосування козаками. Також в статті, на підставі джерел VI–XII ст., розкриваються історичні витоки даної козацької тактики, різновиди та характерні особливості бойового крику (кличу) запорозьких козаків.

**Ключові слова:** запорозькі козаки, воєнна тактика, бойовий клич, бойовий крик, колективний бойовий клич (крик), індивідуальний бойовий клич (крик).

Сучасні історики, приділяючи в цілому достатньо уваги воєнній історії Запорозької Січової республіки та військовому мистецтву запорозьких козаків, насамперед, воєнним кампаніям та битвам за участю запорожців, їхньому озброєнню, тактиці, стратегії, оперативному мистецтву й бойовій підготовці, які виводили запорозьке військо на найвищі щаблі тодішнього рівня розвитку світового воєнного мистецтва, обходять своєю увагою деякі її аспекти. Зокрема ті аспекти, дослідження яких пов'язане з необхідністю досягнення усіх засобів підвищення фізичної та моральної боєздатності й боєготовності армії. До таких аспектів воєнної тактики запорозьких козаків відноситься використання бойового крику (кличу). Спеціальні дослідження із цієї проблеми до сьогодні є відсутніми в історіографії.

Метою даної роботи є розкриття аспектів використання бойового крику (кличу) в якості важливого тактичного прийому ведення бою запорозькими козаками.

Під бойовим вигуком (кличем) розуміємо войовничий вигук, голосний заклик воїнів під час бою, покликаний не лише підіймати свій бойовий дух, а й, насамперед, наганяти жах на супротивника. Бойові вигуки, чітко сформульовані або нечленороздільні, спрямовані на створення конкурентної переваги шляхом підвищення власної агресії до потенційної межі, коли ворожа сторона буде залякана чи нажахана, забажає частково або в цілому уникнути конфронтації, вирішить вдатися до втечі [1]. Тобто, головне функціональне призначення бойового крику (кличу), на нашу думку, полягає в здійсненні психологічного впливу безпосередньо на супротивника, коли одна сторона з протиборствующих сторін, мобілізуючи свої можливості, намагається змінити поведінку іншої сторони засобами психологічного впливу. Іноземні та вітчизняні автори XVI–XVII ст. залишили чимало цікавих свідчень того, що запорозькі козаки в своїй воєнній тактиці ефективно використовували такий різновид бойового крику (кличу) як колективний бойо-

вий крик(кличу) для деморалізації супротивника.

З польських анонімних літописних записів 1648 року: “Року 1648, дня 5 листопада, коли Львів викупився з облоги Хмельницькому, гетьманові запорозькому, зраднику, й татарам, тоді він [Хмельницький] рушив під Замостя, де тепер почали палити всі передмістя. І під Замостя він прийшов кіннотою 7 листопада, в суботу. 9 листопада від Яровського передмістя вночі вчинили великий крик, почали штурмувати, але їх було відбито гарматами. 10 листопада опівночі знову жахливий крик вчинили, але швидко втихли” [5, с. 423].

Успішно використовували козацьку тактику колективного бойового крику (кличу) й покозачені місцеві повстанці Галичини восени 1648 року, при нападах на шляхетські маєтки та укріплені замки. Наприклад, після вдалого здобуття Рожнітівського замку на Калушині, куди поховалася околична шляхта із своїм найціннішим майном, переслідуючи вночі вцілілих шляхтичів, “бунтівники зчинили страшний крик і кинулися на шляхту”, яка, перелякавшись крику, кинулася в розтіч [3, с. 24]. Під час нападу на держівський маєток діда Яна Гадлінського (Калущина), “селяни з Київця зібралися в кількадесять чоловік, вчасі на конях, вчасі піхотою впади серед страшного крику: галай! галай! до Держова. Люди, почувши такий крик, поперестрашувалися й утікали, хто з чим міг, до лісу” [3, с. 30-31].

Подібна характерна риса запорозької бойової тактики як використання бойового крику (кличу) зафіксована в джерелах досить рано. Вже з барочної поеми кінця XVI ст. “Вірш жалобний на смерть князя Михайла Вишневецького” (князь помер у 1584 році і за життя зажив гучної слави в Речі Посполитій своїми перемогами над кримськими татарами в перманентній прикордонній війні із ними, яку він з 1555 року вів в українських степах як староста Черкаський і Канівський, спираючись, насамперед, на українське козацтво) дізнаємося про використання у другій половині XVI ст. бойового крику (кличу) козацькими загонами М. Вишневецького:

*“Князь напучує своїх, військо об’їжджає,  
Перший з кличем бойовим битву починає.  
Як рогатину підняв, так і вдарив дужо,  
Збив татарина з коня, виполошив душу.*

*Наше військо, як один, мужньо напирєє ...” [9, с. 30-31].*

В ході молдавсько-турецької війни 1574 р., в битві під с. Жилішти біля Фокшан (24 квітня 1574 р.), де майже 100-тис. армія турків та їх союзників була розбита 30-тис. козацько-молдавським військом і турки зазнали першої поразки на суші, союзний господарю Івону-воеводі козацький гетьман Іван Свирговський (“Сверчовський”) із

невеличким козацьким військом (1200 козаків) успішно продемонстрував тактику бойового крику (кличу): “Сверчовський з одного боку, а Івонія з трьох, на обоз неприятельський вдарили й, жорстокий крик учинили, турок і мултян так залякали, що ні боронитися, ні втікати не могли...” [11].

Під час Хотинської битви 1621 року, в ході свого третього, протягом одного дня, штурму козацького табору (4 вересня), турки пішли у наступ, женучи перед собою велику кількість верблюдів, мулів та великої рогатої худоби, використовуючи тварин як живий щит, і як живий таран, перед яким ніщо не може встояти. Але українські козаки вийшли з укріплень назустріч і сильними гучними криками так наполохали тварин, що ті, незважаючи на батоги оскаженілих погоничів, повернули назад і в своїй шаленій втечі змішалися із турецьким військом, порушили його бойові порядки і викликали паніку і безлад. Цим уміло скористалися козаки, які, переслідуючи ворога, увірвалися до турецького табору і нанесли йому великих втрат [12, с. 196-197].

За допомогою бойового крику козакам вдавалося спонукати до втечі навіть цілі ворожі армії. Французька газета “Газетт де Франс”, в № 81 за 1633 рік повідомляє про одну з битв Тридцятилітньої війни, що відбулася біля міста Івоа в Люксембурзі між військами французького генерала де Суассона і козацьким загоном Тараського, найнятим для війни австрійським урядом: “...Тоді чотири тисячі козаків напали на французів з жакливим галасом; наші люди, що не звикли до цього, так злякалися, що кинулися тікати і відступили до болота на другому березі річки”. [15, с. 66].

В літописі-хроніці гадяцького полковника Григорія Граб'янки, в описі козацької перемоги в Корсунській битві 1648 року, наводяться такі характерні подробиці: “І це у вівторок приспіли татари з козаками з поля на гостину до ляхів і, крикнучи великим гуком, почали битися...” [16, с. 787]. В іншому перекладі даного епізоду використана фраза “гукнучи скільки моці” [10, с. 42].

У листі подільського земського судді Лукаша М'яковського львівському підкоморю від 17 серпня 1648 року про взяття повстанцями міста Бара, наводяться дані про використання козаками тактики колективного бойового крику (кличу): “Наші зосередили всі свої сили на греблі біля млинів, де не було вала, але тільки поганенький паркан. Тут [козаки] за допомогою зради русинів, з криками почали наступати, оточуючи нас з боку замка від Замкових та Іванівських воріт, де наших було небагато й захист слабкий” [7].

Під час тривалої облоги Збаражу військом Б. Хмельницького в липні-серпні 1649 року, в ході штурмів польського укріпленого табору масмо дані про використання козаками колективного бойового крику (кличу): “19-го [липня]. На світанку [неприятель] знову спорудив великі штурмові драбини, підвів їх під князівські вали та за час до світання почав запеклий штурм, не припиняючи кричати й виробляти наверху грохот до 4-х годин дня” [7]. Французький історик Проспер Меріме, в описі Берес-

тецької битви 1651 року, згадуючи козацьку атаку на польське військо в її ході, зазначає: “Виглядало, що [козаки] атакуватимуть сторожові загони ополчення, не призвичаєні ще до їхніх страхітливих криків та їхнього способу ведення бою” [2, с. 423].

Застосовані в наведених описах бойових дій вислови “жорстокий крик”, “жахливий крик”, “страшний крик”, “страхітливий крик”, на нашу думку, чітко характеризують бойовий крик (клич) козаків як ефективний засіб для деморалізації супротивника, коли ворожі воїни під впливом почутого впадають в стан, за якого фізичне тіло стає скутим, немов-би паралізованим, – людину охоплює стан всепоглинаючого страху. Тобто, як засіб психологічної атаки, бойовий крик (клич) розрахований був на пригнічення психіки і волі противника та внесення паніки в його ряди. Бойовий крик (клич) був для козаків ефективним прийомом для здійснення психологічного тиску на ворога, для того, щоби швидко підірвати його волю до опору, здібність мислити логічно, критично і конструктивно, та, що особливо важливо, для того, щоби запустити у війську противника механізм психічного зараження, коли емоційний стан від однієї людини до іншої передається на несвідомому рівні і, внаслідок такого впливу, людина швидко переймається психічним станом інших людей й при цьому багаторазово посилюється емоційний вплив за рахунок його «відбиття» від багатьох людей. Цим пояснюється, на нашу думку, лавиноподібне поширення масової паніки в лавах супротивника від застосування козаками бойового крику (кличу).

Для подібної деморалізації супротивника використовували запорозькі козаки також індивідуальний бойовий крик (клич), а різновид бою, коли вони змішувалися з ворогом і нав'язували йому низку одноборств, в яких й використовувався індивідуальний бойовий крик, отримав спеціальну назву – “галас”. Саме в умовах одноборства можна було найефективніше використати бойовий крик (клич), деморалізуючи ворогів та лякаючи їхніх коней. Тактику “галасу” доволі точно описав Микола Гоголь у своїй повісті “Тарас Бульба”: “– Вот с кем бы я хотел по-пробовать силы! – закричал незамайковский куренной атаман Кукубенко. Припустив коня, налетел прямо ему в тыл и сильно вскрикнул, так что вздрогнули близ стоявшие от нечеловеческого крика”.

За свідченням польського історика XVII ст. Веспасіана Коховського, в березні 1653 р., під час оборони козаками Монастирища від військ Стефана Чарнецького, козацький полковник Іван Богун, б'ючись поряд із своїми полчанами, “щоб ще більше налякати ворога, голосно вигукував за давнім скіфським звичаєм” [14, с. 23].

Існуючі джерела дозволяють стверджувати, що козацька тактика бойового крику (кличу) має давню історію, витоки якої уходять в часи раннього середньовіччя, за даними візантійських джерел VII-XI ст.

Візантійський хроніст VII ст. н. е., що писав від імені імператора Маврикія, так званий Псевдо-Маврикій, у своїй праці “Стратегікон” описуючи військову справу

слов'ян, зокрема, про антів засвідчив, що під час бою вони "із криком трохи просуваються вперед всі разом, і якщо супротивники не витримують їхнього крику й подадуться, то вони сильно наступають" [8, с. 230]. Особливу увагу привертає те, що, за Псевдо-Маврикієм, ворог міг не витримати бойового "крику" і почати панічний відступ. Безсумнівно, це є доказом надзвичайної сили і потужності такої психологічної атаки колективним бойовим криком (кличем).

Подібні свідчення містять і тексти візантійських хронік, що описують події русько-візантійської війни 969 – 971 років на Балканському півострові. Візантійський історик X ст. Лев Диякон, наприклад, в своєму творі "Історія", описуючи хід бойових дій, вказує на те, що під час битв русичі, наступаючи, "рикали по-звіриному". Зокрема, в битві біля столиці Болгарії Преслави (12-13 квітня 971 р.) воїни Святослава вишикувались у бойову лаву і атакували візантійські війська "з риканням подібним до звірячого" – "стали в сильне бойове шиккування і, як рикаючі дикі звіри, із жахливим та страхітливим криком виступили проти Римлян на рівне поле, перед містом" [6, с. 69]; "вишикувались в грізний бойовий порядок, виступили на рівне поле перед містом й, рикаючи немов-би звіри, скрикуючи дивні, незрозумілі вигуки, кинулися на ромеїв" [6, с. 70-72]. Під час першої битви біля стін Доростола русичі князя Святослава із подібним "звіриним ревом" пішли в наступ на візантійців – "роси... в шаленому запалі кинулися, рикаючи як одержимі, на ромеїв..." [6, с. 74].

Візантійський історик XI ст. Іоанн Скіліца, в своїй хроніці русько-візантійської війни 969–971 років теж згадує про дану бойову тактику русів князя Святослава Хороброго – "з дикими пронизливими криками почали тіснити ромеїв" [6, с. 80]. Крім того, Іоанн Скіліца наводить опис тризни русичів по загиблих. Візантійці стали "свідками" цієї тризни після однієї з битв під Доростолом, в якій загинуло багато дружинників київського князя. Зібравшись за стінами Доростола, русичі всю ніч відправляли свій поховальний обряд, при цьому візантійцям було чути "дикі страхітливі крики", їм чулися "звірячий рев або вий", а не людські голоси.

Літопис "Повість врем'яних літ" є основним писемним джерелом з історії Київської Русі. В тексті літопису зустрічаються й епізоди про використання русами (русичами) в якості ефективною тактики бойового крику (кличу). Під 1107 роком літопис повідомляє подробиці про Лубенську битву 12 серпня 1107 року війська Володимира Мономаха з половцями: "Того ж літа прийшов Боняк, і Шарукань старий, і інших князів багато, і стали біля Лубна; Святополк же, і Володимир, і Олег, Святослав, Мстислав, Вячеслав, Ярополк пішли на половців до Лубна і о шостій годині дня перейшли вброд Сулу і гукнули на них. Половці ж вжахнулися, від страху не могли і стяги поставити, а побігли, хватаючи коні, [а другі пішки побігли, а наші почали сікти їх, а інших руками ловили і гнали їх до Хорола. Убили Тавза, Бонякового брата, а Сугра і братів його взяли у полон, а Шарукань

ледве утік. Позбулися половці й обозу свого, який і захопили руські вої місяця серпня в 12-й день і повернулися додому з перемогою великою...]" [13, с. 437].

Твір давньоруської літератури "Слово о полку Ігоревім", створений після 1185 р., теж свідчить, що русичі в бою "рикають як тури" і пригадує часи "прадідньої слави", коли русичи лише "криком полки побивали", тобто коли перемоги здобувалися саме завдяки бойовому крику (кличу), як, наприклад, під час згаданої Лубенської битви 12 серпня 1107 року.

Якщо візантійські історики та давньоруські автори "Повісті врем'яних літ", поеми "Слово о полку Ігоревім" засвідчили у давньоукраїнських дружинників тактику колективного бойового крику (кличу), то билинний епос подає приклади саме індивідуального бойового крику (кличу), коли, наприклад, "заревів Ілля Муромець да по-звіриному", коли богатирі, що перебувають на заставі, намагаючись зупинити незнайомого витязя, "заревіли по-звіриному, засвистіли по-солов'їному, зашипіли по-змійному", коли "скричать" билинні богатирі Підсокольник та Ілля Муровець:

*А Підсокольник скричить,  
то мати земля дрижить;  
А старий козак скричить,  
то ліси ломляться [4, с. 57].*

На нашу думку, дані джерел дозволяють ставити питання про існування двох різновидів бойових вигуків у козаків та їх предків, давніх українців (антів, русів-русичів). До першого виду відносимо бойові вигуки, які були чітко сформульованими, словесними (вербальними), як наприклад, вигуки "Галай! Галай!" у покочаних повстанців Галичини восени 1648 року [3, с. 30-31]. Саме такі вербальні вигуки, на нашу думку, слід кваліфікувати як бойовий клич. По суті, саме бойовий клич був ефективною формою психологічної атаки, бо прямо призначався для здійснення впливу безпосередньо на психіку ворожих воїнів і викликання у них психічного стану паніки – несвідомого, нестримного страху і неконтрольованого прагнення уникнути небезпечної ситуації. І в колективній, і в індивідуальній формах свого застосування бойовий клич був однаково покликаний посилити нищівний удар чи атаку й психічно та морально подавити супротивника, викликати у нього таким акустичним ударом скрутність в рухах і паралізуючий страх.

Вважаємо, що вони були похідними від імітування звіриних інтонацій ("рикають як тури", "рикаючи немов-би звіри, скрикуючи дивні, незрозумілі вигуки", "як рикаючі дикі звіри, із жахливим та страхітливим криком...") і саме такі невербальні бойові вигуки, на нашу думку, слід називати бойовим криком. Вважаємо, що бойові вигуки, схожі на звіриний рев, які імітували звірине гарчання або вовчий вий, призначалися, насамперед, для втримання наступу ворожої кінноти, бо вони ефективно лякали коней, що призводило до змішання кавалерійських лав супротивника, збивало темп його наступу тощо. Візантійська важка кавалерія була рушійною ударною силою під час війн із антами VI–VII ст. та

русами IX–X ст., легка кіннота половців була традиційним суперником для русичів XI–XIII ст., важка кавалерія польських крилатих гусарів та легка кіннота кримських татар і ногайців були грізним суперником для запорозької піхоти XVI–XVII ст., тому важливість ефективної боротьби з атаками ворожої кінноти століттями зберігала свою актуальність для українських воїнів. Тактика бойового крику, спрямована на лякання коней супротивника, була одним із традиційних прийомів такої боротьби.

Таким чином, дані джерел свідчать про існування у запорозькому війську давньої тактики психологічних атак за допомогою бойових вигуків. Застосування бойового кличу (вербальних вигуків) запорозькими козаками в цілому відповідало загальноєвропейській тактиці ведення бою XVI–XVII ст., але наявність у козаків в арсеналі тактичних прийомів боротьби з кіннотою власної тактики бойового крику (невербальних вигуків, що імітують звірині інтонації) вигідно відрізняло запорозьке військо від сучасних йому армій, надаючи йому суттєву перевагу на початку і в ході бою.

#### Джерела та література:

1. Бойовий вигук [Електронний ресурс]. – Режим доступу: [http://uk.wikipedia.org/wiki/Бойовий\\_вигук](http://uk.wikipedia.org/wiki/Бойовий_вигук).
2. Боплан Гійом Левассер де. Опис України / Гійом Левассер де Боплан. Українські козаки та їхні останні гетьмани; Богдан Хмельницький / П. Меріме / Пер. з фр., приміт. та передм. Я. І. Кравця. – Львів, «Каменяр», 1990. – 301 с.
3. Будзиновський В. Хмельниччина в Галичині. На підставі матеріалу зібраного і обробленого д-ром Ст. Томашевським / В. Будзиновський. – Вінніпег, Українська Видавнича Спілка, 1917. – 61 с.
4. Былины. – М., Госполитиздат, 1954.
5. Джерела з історії Національно-визвольної війни українського народу 1648–1658 рр. – Т. 1 (1648–1649 рр.) / Упорядник д-р іст. наук о. Юрій Мицик. – К., 2012. – 680 с.
6. Диакон Лев. История / Лев Диакон. – М., Наука, 1988. – 238 с.
7. Документи об освободительной войне украинского народа 1648–1654 гг. [Електронний ресурс]. – К. : Наукова Думка, 1954. – Режим доступу: <http://www.vostlit.info/Texts/Dokumenty/Ukraine/XVII/1640-1660/Vojna1/81-100/96.htm>.
8. Древние славяне в отрывках греко-римских и византийских писателей по VII в. н. э. // Вестник древней истории. – 1941. – № 1.
9. Еріседіон, себто вірш жалобний про благородного й вічної пам'яті гідного князя Михайла Вишневецького // Українські гуманісти епохи Відродження. – У 2 ч. – К., 1995 – Ч. 2.
10. Літопис гадяцького полковника Григорія Грабянки / Пер. із староукр. Р. Іванченка. – К. : Т-во “Знання” України, 1992. – 192 с.
11. Лукомскій С. Собрание историческое. (Ч. 1) / Летопись Самовидца по новооткрытым спискам [Електронний ресурс] / Под ред. О. И. Левицкого. – К., 1878. – Режим доступу: <http://litopys.org.ua/samovydsam13.htm>.
12. Мицик Ю. Як козаки воювали... (аудіокнига) [Електронний ресурс] / Ю. Мицик. – Дніпропетровськ : Промінь, 1990. – Режим доступу: <http://toloka.hurtom.com/viewtopic.php?t=17661>.
13. Повість врем'яних літ: Літопис (За Іпатським списком) / Пер. з давньоруської, післямова, комент. В. В. Яременка. – К.: Рад. письменник, 1990. – 558 с.
14. Полководці Війська Запорозького : Історичні портрети / Редкол. : В. Смолій (відп. ред.) та ін. – К., 1998. – Кн. 1. – 400 с.
15. Січинський В. Чужинці про Україну. Вибір з описів подорожей по Україні та інших писань чужинців про Україну за десять століть / Передм. Д. Чепурного / В. Січинський. – К., 1992. – 255 с.

16. Слово многоцінне: Хрестоматія української літератури, створеної різними мовами в епоху Ренесансу (друга половина XV–XVI століття) та в епоху Бароко кінець XVI–XVIII століття). В чотирьох книгах. Книга третя. Література високого бароко (1632–1709 рік) / Керівник проекту проф. В. Яременко. Упорядкування: В. Шевчук, В. Яременко. – К. : Видавництво «АКОНІТ», 2006. – 799 с.



УДК 316.75:725(477.8)

Олександр СИТНИК (Донецьк),  
Анатолій ШЕВЧЕНКО (Донецьк)

## ІДЕОЛОГІЧНИЙ ХАРАКТЕР АНТИГАБСБУРГСЬКОЇ НАЦІОНАЛЬНО-ВИЗВОЛЬНОЇ БОРОТЬБИ НА ЗАКАРПАТТІ ПЕРІОДУ XVII – ПОЧАТКУ XVIII СТОЛІТЬ

**Анотація.** У статті розглядається антигабсбургська національно-визвольна боротьба на Закарпатті періоду XVII – початку XVIII століть. Особлива увага приділена ідеологічному характеру цієї боротьби.

**Ключові слова:** куруци, національне повстання, Закарпаття, Угорщина, Габсбурги, закарпатські русини, ідеологія.

Тема антигабсбургської національно-визвольної боротьби на Закарпатті періоду XVII – початку XVIII століть є досить малодослідженою українськими істориками, однак досить актуальною з огляду на цілу низку паралелей і взаємозв'язків із національно-визвольною війною під проводом Б. Хмельницького.

Закарпатська Русь, після розпаду Угорського королівства наприкінці XIII – на початку XIV століть на низку самостійних князівств, увійшла до складу Трансільванського (Семиградського) князівства, котре, в свою чергу перебувало у під протекторатом Турецької держави. А вже в першій половині XVI століття процес приєднання угорських земель, в тому числі й Закарпаття, розпочала Австрія. Внаслідок цього, наприкінці XVII століття Угорщина, включно з Закарпаттям, повністю потрапляє під владу австрійських Габсбургів.

Проте в 1604-1606 роках розгорілося антигабсбурзьке повстання під проводом Іштвана Бочкаї, що охопило й три закарпатські комітати. Воно пізніше знайшло своє продовження у 1678-1685 рр., коли відбулося угорське національне повстання під проводом князя ІмреТекелі проти Габсбургів, де основною базою повстанців було знов Закарпаття.

На думку Вікентія Шандора, саме середина XVII століття ознаменувала початок тривалої (майже двохсотрічної) боротьби куруців проти австрійської влади Габсбургів. При цьому, куруци відстоювали свої права та свободи [1, с.54-59]. У 1664 році австрійський цісар Леопольд I підписав із Туреччиною «Сенґотгардський мирний договір» і після того направив значні військові сили на територію Угорщини. Ці війська поводитися надто свавільно, що й спричинило збройне повстання [2, с. 107]. Повстання куруців охопило й територію Закарпаття. Значним осередком цієї боротьби став Мукачівський замок.

Загальновідомо, що куруци (угор. *kuruczok/kurucok*, словац. *kurucí*, від лат. слова «сгих» – «хрест») були учасниками антигабсбурзьких повстань в Королівстві Угорщина в період з 1671 по 1711 роки [3]. Переважно-

куруцями були етнічні угорці (здебільшого представники угорської шляхти), але серед них також були присутні словаки та закарпатські українці-русини.

Слід відзначити, що в той період знать на Закарпатті, як правило, походила з Угорщини та Австрії. Саме їй належала домінуюча роль у всіх сферах суспільно-політичного життя. Коли ж Угорщина приєдналася до складу Австрії, значна частина маєтків угорської та української шляхти, противників Габсбургів, була конфіскована та передана у власність держави. Пізніше багато земель потрапило у власність австрійських феодалів. Насильницьке обезземелення угорської та української шляхти спричинило їх різкий опір і збройні виступи.

Перше повстання куруців відбулось у 1672 році. Куруцька армія об'єдналася в Партіумі, де знаходились численні біженці різного походження та статусу, що знайшли притулок від релігійного та політичного переслідування, випадки якого мали місце в Угорщині. Вони назвали себе «втікачами». Куруци були озброєні головним чином пістолетами та легкими шаблями. Їх тактика та стиль війни були типові для легкої кінноти. Основу цієї армії складали протестанти, незадоволені габсбурзькою контрреформацією, дрібна знать тощо.

Спочатку, в серпні 1672 року, армія куруців увійшла в Верхню Угорщину, де вони завоювали замки Діюшдьор, Онод, Сендре й Токай. Після того, як вони перемогли габсбурзьку армію, до них приєдналася велика кількість словаків і українців-русинів. Двома лідерами армії «втікачів» були Пал Сепеші і Матіаш Сухан, представники дрібних родів, які брали участь в інших антигабсбурзьких рухах. Згідно зі спогадами Пала Сепеші, «втікачі» почали грабежі в північних районах під маскою переслідування папістів вони грабували цілі округи.

26 жовтня 1672 габсбурзька армія перемогла куруців біля Дюрка. Останні змушені були відступити за річку Тиса. Після цього успіху австрійська влада почала систематичне релігійне та політичне переслідування повстанців в Угорщині. Чи не найбільш показовим прикладом цього був суд над 300 протестантськими пасторами, які були засуджені до страти у 1674 році, але пізніше були продані в рабство на галери в Неаполь. Це викликало протести по всій Європі [3]. Тобто боротьба куруців мала яскраво виражений антикатолицький та антигабсбурзький характер.

«Втікачі»-куруци робили спроби організувати незалежне співтовариство, назване «universitas» або

«*communitas*». Вони випустили декрети, послані представникам іноземних держав, зробили печатку і створили Дієти (збори). У той час їх уже називали «*кугис*», хоча вони самі себе так ніколи не називали.

Характер національно-визвольної та релігійної боротьби куруців ідеологічно співпадає з антигабсбурзькими повстаннями періоду 1680–1711 років на чолі з Текелі та Ракоці. Хоча ці виступи отримали назву «куруцьких війн», насправді ці антигабсбурзькі повстання мали набагато ширшу соціальну основу та більш складні політичні завдання, ніж визвольний рух куруців. Слід додати, що серед всіх воїнів своєї армії Ракоці найбільше цінив закарпатських русинів, назвавши їх «*gens fidelissima*», тобто найвірнішим народом.

На території сучасної України відбулись дві великі битви куруців з австрійцями та їх прихильниками (лабанцями). Перша битва відбулась 7 червня 1703 р. біля с. Довге Іршавського району. Довжанський бій був першою битвою національно-визвольної війни 1703-17011 років. Він закінчився повною поразкою куруців. 14-16 липня 1703 р. біля селища Вилоч Виноградівського району відбулась друга велика битва, в якій повстанці куруци здобули перемогу над австрійцями.

У 1711 році Габсбурги були змушені піти на поступки й між імператором Австрії Карлом і ватажком угорської шляхти Каролом був укладений договір, згідно з котрим угорського дворянства було урівнене в правах з австрійським дворянством. Угорських дворян звільнили від державних податків, повністю переклавши їх на міщан і селян.

Загалом слід підсумувати, що куруців своїй боротьбі відстоювали насамперед свої національні й релігійні права та свободи. Вона насамперед мала антигабсбурзьку та антикатолицьку спрямованість. Також варто зауважити певну подібність національно-визвольної боротьби куруців та національно-визвольної війни під проводом Б. Хмельницького, й не лише з огляду на хронологічне співпадіння, а й враховуючи саме національно-визвольний характер і прагнення відстоювати власну релігійну віру, звичаї й традиції.

#### **Джерела та література:**

1. Шандор В. Закарпаття. Історично-правний нарис від IX ст. до 1920 р. / В. Шандор. – Нью Йорк : Карпатський Союз, Інк., 1992. – 292 с.
2. Баран О. Козаки під французьким прапором у куруцькій повстанні / О. Баран // Український історик. 1973. – Ч. 1-2. – С. 107-111.
3. Куруци : [Електронний ресурс]. – Режим доступу : <http://uk.wikipedia.org/wiki/Куруци>.

УДК 94(477) "16/17": 212(045)

Арнольд СОКУЛЬСЬКИЙ (Запоріжжя)

## УКРАЇНСЬКИЙ КОЗАЦЬКИЙ ПАНТЕОН

**Анотація.** Проблема увічнення пам'яті козацтва в Україні в світлі урядової постанови середини 60-х років залишається не вирішеною. Музеефікація острова Хортиця, спрямована маргінальною свідомістю адміністрації НЗ "Хортиця", лише здатна викликати культурний шок в її відвідувачів. Протистояти впливові контркультури в Україні повинні не лише державні, а й громадські сили.

**Ключові слова:** І. Сірко, П. Шелест, пантеїзм, пантеон, сакрал, цвинтар, цивілізація, семіотика.

Пантеон (Pante - обожнювання Всесвіту (пантеїзм), чи обожнювання пам'яті першопредків, походить із давньо-грецької πάνθειον – храм чи місце, присвячене всім богам, від πάντες – все і θεός – бог) - «храм всіх богів». Німецький філософ Шлейєрмахер підкреслював, що пантеон (пантеїзм) є утаємничений релігійний натуралізм. Взагалі «пантеїзм» є утаємничена релігія німців». Шопенгауер вважав пантеїзм, насамперед, формою атеїзму. Номенклатура «пантеїзм» сходить до Дж. Толанда, опублікуваного в 1720 р. твор під назвою «Panteisticon». У цій формі пантеїзм має чотири основні сутності:

- теомоністичний пантеїзм – простір, заповнений тільки існуванням Творця. Без якого Всесвіт не може існувати об'єктивно. Як akosmismos – філософське і релігійне вчення, сповідуючи погляди про ніщість світу; в найбільш чистому вигляді зустрічається в індійській філософії (vedentae) та в ідеалізмі Берклі.
- фізіомоністичний пантеїзм стверджуючий, що існує тільки світ, природа, яку можна вважати Творцем, тим самим позбавляючи Творця самостійного існування в природі (Оствальд, Геккель, Тен);
- трансцендентний (містичний) пантеїзм, який означають за звичаєм як пантеїзм;
- імманентно-трансцендентний пантеїзм, згідно якому Творець присутній у всіх речах (Спіноза, німецький ідеалізм, Гете, Шлейєрмахер, Ейкен) [6, с. 16, 330].

Таке постулювання святості сакральності, безумовного вшанування виявляється в німецькому ідеалізмі Спінози, Гете, Гердер, Якобі та ін. Сутність пантеїзму певним чином заглиблюють і доповнюють і сутність Пантеону. Пантеон в культурологічному сенсі – сакральна споруда, присвячена першопредкам (архетипам) або місцевість чи видатне урочище-пам'ятка: Аскольдова Могила, Кам'яна Могила, Мамаєв Курган (Волгоград) тощо.

Пантеоном називався храм, споруджений в Римі на початку нової ери, а склався (відбудований, декілька разів відреставрований) в II ст., являв собою ротонду з портиком і шклянним куполом (діаметром і висотою 44м). Такі пропорції відповідали правилам «золотого перетину». В сакральній архітектурі храмів римської й середньовічної Європи. Купола мають отвори посередині, що відповідають внутрішньому об'ємі циліндра й півсфери. Через цей отвір

в куполі діаметром 9м проникає денне світло [7, с.45].

За композицією й конструктивним вирішенням Пантеон визначається класичною ясністю і цілісністю композиції внутрішнього простору, величністю художнього задуму. Спеціалісти не виключають, що в будівництві храму прийняв участь Аполондор Дамаський [10]. З 609 р. Римська ротонда стає церквою Санта Марія ад Мартирес (вживається також назва Санта Марія Ротонда). В одній з бокових капел Пантеона похований Рафаель (Rafael), тут же поховали першого короля об'єднаної Італії Віктора Емануїла й Умберто [8, с.45].

Пантеони існували в багатьох первісних цивілізаціях, існують досі і в розвинутих країнах світу. Насамперед у тих, де суспільство вирізняється артеріальним тиском крові, здатним проявити силу волі і відстояти свої цінності і святині. Є вони в Лондоні, Парижі, Празі, Кракові, Москві, тощо.

Величні пантеони, де зберігаються останки найвидатніших архетипів нації мають певну відмінність від братських могил, громадських цвинтарів, пам'яток історії та археології (культурна спадщина). Кожна історична епоха своїми архетипами й культурною спадщиною може скласти певні стратиграфічні поля пам'яті окремого народу. Пантеон героїв, де що відмінне, від загального поняття культурна спадщина. Panthe – це сакрал, що обожнює пам'ять першопредків. Філософ Шлейєрмахер підкреслював, що пантеон або пантеїзм є утаємниченим релігійним натуралізмом, а «пантеїзм є утаємниченою релігією німців». Шопенгауер відносив пантеон і пантеїзм до форм атеїзму, яких нараховував, про що йшла мова вище, аж чотири. Отже, обидва об'єкти пантеон і пантеїзм мають трансцендентну (містичну природу).

Сакральні об'єкти, споруджені в багатьох районах світу, де покояться видатні особистості націй, яким той чи інший етнос зобов'язаний вічно виявляти шану і вдячність. В Парижі – це Собор інвалідів, в Польщі – замок Вавель у Кракові, в Росії – Успенський собор Московського Кремля, Петропавлівський собор в Санкт-Петербурзі, Вестмінстерське абатство (монастир) в Англії, Кафедральний собор Святого Віта в Празі. Прийнято вважати всі ці пантеони, як якийсь особливий обов'язок уваги до пам'яті людей, які внесли найбільший вклад в геополітичну історію країни.

Щодо оформлення Пантеону героїв в Україні, то ця ідея не раз витала і в просторі, і в часі, але так і не знайшла свого розв'язання.

Щоб освячувати, треба визначитись, яких героїв, якої доби увічнювати? Якщо підходити хронометрично, то їх можна ставити з появи першої білої хати, що постала на теренах України ще в неолітичні часи (Майданецька, Танська та інші археологічні пам'ятки Черкащини).

Якщо відшукати найгероїчнішу епоху в семитисячній історії України, то їх декілька, якій віддати перевагу?

Етнімофілогія Кіммерії і Скитії знає імена Табала, Хілака, Теушпи, скитських царів Скіла, Таргітая, Атея, Аріанта, мудреця Анахарсіса. Скіла й Анахарсіса соплеменники стратили за зраду предківської віри і звичаїв, Скіла – за уподобання ритуалам Діоніса, Анахарсіса – за уподобання культу Кібели.

Зрадження святинь упавших за Вітчизну предків вважалося найбільшим злочином. Згадаймо дискурс двох владик скіфо-перської війни – дві тисячі років тому, скіфа Іданфірса і перського деспота Дарія I. Іданфірс заявляє Дарію I – «хочете пізнати нашу силу, знайдіть і потривожте могили наших предків – тоді ви пізнаєте наші можливості» – передавав Геродот [1]. Найсакральнішими цінностями скитів були батьківські традиції і могили предків. Звідси починалася воля народу, його артеріальний тиск крові. Вони відстояли свою придбану в боях Вітчизну. Діти природи, над усе шанували її закони, народні звичаї, обряди, архетипи віри. Скитський світ зі своїми богами, легендами, золотими сокирою, чашою і плугом та ярмом, уособлюючи і тваринників-кочовиків, й осіле землеробство, ревно оберігав родові цінності, причетність до худоби, обожаючи тваринний і рослинний світи, створивши унікальне мистецтво звіриного стилю. Вони зупинили і присікли сподівання Дарія I Великого покорити країни Середньої Азії і Кавказу.

Не менш героїчна – дружинна доба Давньоруської епохи нашої історії, яка зберігає немало імен достойних Пантеону, таких як Святослава Хороброго, його онуків Ярослава Мудрого і Мстислава Удалого – останнього богатира дружинної доби. Він – князь Тмутараканський і Чернігівський, син Київського кн. Володимира Святославича (дев'ятого син), у 1023 році в герці з черкеським князем – богатирем Редедєю, останнього удушив. У цю легендарну шеренгу можна заносити і Данила Романовича Галицького (бл. 1201-1264) – героя Калкської битви (1223), кн. Новгородського (з 1210), Галицького (з 1219) [3, с. 192].

Принагідно згадаємо те, що в 1223 році на Калці першими зустріли смерть 80 руських богатирів, які були розстріляні з монгольських луків в перші години битви. Врятувалися втечею лише галицькі князі Роман і Данило.

Всі вони і Святослав Хоробрий, і Данило Галицький, і 80 русичів-богатирів бували на легендарній Хортиці – чи не тут найсакральніше місце для всеслов'янського пантеону. Тут за тисячолітню слов'янську державність зупинилися всі володарі Русі, йдучи по шляху із варяг в греки.

Особливість нашої культурної пам'яті така, що останки перших національних героїв втрачені назавжди, включно з козаччиною.

М.С. Грушевський виділяв в історії українського козацтва понад 60 гетьманів. Не всі вони в порівнянні з чотирма попередниками можуть заповнити третій наш – український козацький Пантеон. Однак, перша шеренга великих козаків може бути продовжена звичайно Богданом Хмельницьким, Петром Дорошенком, з того ж роду Михайлом Дорошенком, Іваном Сірком, Іваном Мазепою, Костянтином Гор-

дієнком. Прах трьох гетьманів Б. Хмельницького, Михайла Дорошенка, Тараса Трясила уже не знайти. Хмельницький був похований 23.08.1657 р. в своїй родовій Іллінській церкві в Суботіві, пізнішими дослідженнями слідів праху не виявлено. Як і його старшого сина Тимоша, місце поховання якого досі не локалізовано. Менший його син Юрій, «князь Сарматський, Малої Росії – України і вождь Війська Запорозького», страчений турками в Кам'янець-Подільській фортеці в 1685 р. [2, с. 26-27; 194-195; 470, 477, 480].

Федорович (Тарас Трясило) – гетьман запорозького козацтва, 1630р. очолював повстання проти Речі Посполитої, у 1632-1633 рр. Воював також проти Московії на боці урядових сил Речі Посполитої. Джерела «Смутного времени» Московії пам'ятають, що він спільно із П. Сагайдачним ходив на Москву. Тарас Трясило був страчений за невизначених обставин поляками. Народна пам'ять зберігає свідчення про героя, стверджуючи, що в межах села Добра Надія Томаківського району на Дніпропетровщині, супроти Чортмилицької Січі довго стояв кам'яний хрест з текстом: «...тут лежить сила Тараса Трясила» [4].

Михайло Дорошенко кар'єру гетьмана і воїна закінчив у травні 1628 року при переправі через річку Альму (за Бахчисараєм). Його внук Петро Дорошенко – найдраматичніша постать козацької історії другої половини XVIII ст., похований в с. Ярополче під Москвою. Обидва гетьмани з одного роду, їх віддалені нащадки М. Гоголь, Н. Гончарова (дружина О. Пушкіна) та Дмитро Дорошенко (історик та політичний діяч доби УНР) – пише історик Мицик Ю.А. [5, с. 156-171].

Іван Виговський (?-27 березня 1664р.) – особистий писар Богдана Хмельницького до 1650 р., Генеральний писар держави Богдана Хмельницького і Гетьман Війська Запорозького 1657-1659 рр.

В 1658-1659 рр. вщент розбив військо Московської держави під Конотопом за допомогою кримського хана Мехмеда IV. У вересні 1659 р. передав булаву Юрію Хмельницькому. Був арештований поляками і козаками гетьмана Павла Тетері і страчений в ніч з 26 на 27 березня 1664 р. в селі Вільховець на Київщині. Відмітимо, що й видатного козацького полковника Івана Богуна поляки не без участі Тетері розстрілялидесь в Сіверській Україні. За свідченням чернігівського літопису Івана Виговського та його дружину поховали у великому склепі Манявського монастиря, але враховуючи сумніви щодо свідчень цієї пам'ятки, обставини поховання нащадків Виговського фактично є спірною. З 1991 року у Львові є вулиця Виговського. У Луцьку меморіальна дошка І. Виговському на споруді Художнього музею. Це і все його увічнення [2].

Останки легендарного отамана Запорозької Січі з 1663 (з перервами) Івана Дмитровича Сірка (?-1680), великого козацького полководця (виграв понад 55 битв), учасника Хмельниччини. В 1672 р. Був засланий до Сибіру (Тобольський острог), а звільнений на вимогу низового козацтва і польського короля Яна III Собеського. Боровся проти кримсько-османської агресії і балансував, як політик, між Польщею і Росією в прагненні збереження політичної автономії Січі.



Біографи Івана Сірка І. Каманін, Д. Яворницький, О. Апанович та ін. вважали, що з кінцем управління Січчю І. Сірком почала занепадати героїка Запорозького козацтва. З 1686 року Запорозька Січ прийняла подвійний протекторат Росії і Польщі.

І. Сірко оспіваний у народних піснях, думах, переказах. Перепохований в курган Бабина Могила в 11 км від села Капулівка Нікопольського району на Січеславщині. Меморіальна ситуація його пантеону потребує підтвердження автентичності його черепа зі скелетом. Пенати І. Сірка в С.Грушівка, де була пасіка отамана і місце його смерті також потребують впорядкування й любові.

І. Головка (Гордієнко Кость (?-1733) – кошовий отаман Чортотлицької, Кам'янської, Олешківської Січей (1702-1730, з перервами). Випускник Києво-Могилянської колегії. Очолював операції проти російських фортець, збудованих в межах Вольностей Війська Запорозького Низового. З опозиції до Івана Мазепи став його співником у березні 1709 р. На чолі з 8-тисячним Військом Запорозьким виступив на зустріч Мазепі і Карлу XII, а 28.03.1709 р. уклав угоду зі шведським королем Карлом XII про шведську протекцію і про спільну боротьбу проти московського царства. Разом з І. Мазепою і Карлом XII відступив у Бендери. Після смерті Мазепи підтримував гетьмана Пилипа Орлика. З весни 1711р. Очолював опір поверненню козаків до Росії. Похований на Кам'янській Січі 1733 року. Зображення кам'яного хреста на могилі кошового К.Гордієнка (гравюра кінця XIX ст.) вперше опублікована Д.Яворницьким. Нині рештки Кам'янської Січі, що стала філією Хортицького заповідника з 30.09.2009 року завдяки не зваженому протекціонізму тодішнього Президента України В.А. Ющенко, передані як філія НЗ «Хортиця», не забезпечені надійною охороною й експозиційним показом. Пам'ятка потребує серйозного впорядкування, музеїфікації та налагодження її експозитивного використання. Хрест на могилі Костя Гордієнка добре було б закрити капличкою, як це зроблено на могилі Петра Дорошенка в Підмоскові.

Щодо Олешківської Січі (Цюрюпинськ, 15 км від М. Херсона) її локалізація потребує наукового обґрунтування. В олешківських пісках «Магизин» від росіян 1770-х років помилково видається за Олешківську Січ (1711-1728 рр.) [9, с. 96-101; 248].

В постгероїчну добу козацтва XVIII-го століття на народну шану заслуговують: Дем'ян Ігнатович Многогрішний (1631-1703) - «зарыт без особых почестей» в невідомому місці російської тундри.

- Іван Самійлович Самойлович (1630-1690) – замучений в Тобольському острозі і похований в невідомому місці.

- Іван Ілліч Скоропадський (1646-1722) – похований був в с. Гамаліївка (Сумської обл.) в церкві Святого Харлампія, де в радянські часи розміщався токарний цех Шосткінської виправної колонії суворого режиму. Там біля меморіальної дошки стояв металевий бак зі стружкою. На даний час могила гетьмана продовжує знаходитись на території колонії, доступу до неї немає. Проте його могила була потривожена й розграбована ще на зорі Радянської влади, все що там знаходилося було викинуто як непотріб.

- Павло Полуботок (1660-1724) – закатований в Казематі Петропавлівської фортеці і був похований в Санкт-Петербурзі на Самсонівському кладовищі. Кладовище не збереглося.

- Данило Павлович Апостол (1654-1734), могилу слід шукати на місці церкви Преображення Господнього в с. Великі Сорочинці Полтавської області.

- Кирило Григорович Розумовський (1728-1803) – похований у Воскресенській церкві в Батурині. Могила була пограбована в 20-ті роки минулого століття.

- Павло Петрович Скоропадський (1873-1945) – похований в Оберстдорфі, Німеччина (стан поховання невідомий).

Не забудьмо згадати останнього кошового отамана Нової Січі, легендарного в'язня Соловецького монастиря Петра Калнишевського (1691-1803), жившого в трьох століттях. Завершив життя в тому ж монастирі, будучи звільнений Олександром I, що ненавидів свою бабку Катерину II. Прожив Калнишевський 112 літ і був похований на фасаді Преображенського собору. Посланий М. Киценком для вивчення ситуації, працівник Запорізького облуправління культури Заїка О.С. свідчив, що вся площа перед Преображенським собором була заасфальтована на початку 70-х рр. Під асфальт попало і поховання отамана.

Можна на наш погляд вважати козацьким пантеоном увічнення героїв Берестецької битви 1651 р., де 300 козаків загинули в жорстокій битві, оточені армією Яна II Казимира 28.06. - 10.07.1651 року. Думається, що за своєю архетипною сутністю лише Берестечко може вшановуватись реально як загальнонаціональний козацький Пантеон. Але він ні в часі, ні морально не охоплює всю страждальницьку козацьку долю України. Потрібна реалізація загальнодержавної програми, оголошеної 1965 року.

#### Джерела та література:

1. Геродот. История в девяти книгах / Перевод и примечания Г.А. Стратоновского. – Л.: Наука, 1972.
2. Грушевський М. Історія України-Русі / М. Грушевський // Т. VIII, IX, X. – К. 1995-1998; Антонович В.Б., В.А.Беу. Исторические деятели Юго-Западной России в биографиях и портретах. – Вып. 1, К., 1983. – с.26-34; Крип'якевич І.П. Історія України / І. Крип'якевич // Львів, 1990. – С.194-195, 203; Яворницький Д.І. Історія запорізьких козаків / Д. Яворницький // Т.1. – Львів, 1990. – С.470, 477, 480.
3. Довідник з історії України. За ред. І. Підкови і Р. Шуста. – К.: Генеза, 2001.
4. Мицик Ю.А. Михайло Дорошенко / Ю. Мицик // Україна в минулому. – К.; – Львів, 1994. – Вип.5. – с. 156-171.
5. Сокульський А.Л. Щоденник польових обстежень 2012р. / А. Сокульський // Щоденник (рукопис).
6. Философский словарь основан Генрихом Шмидтом /Г. Шмидт // Переработанное издание под редакцией проф. Георги Шишкофа, 22 изд. – М.: Республика, 2003.
7. Там само.
8. Там само.
9. Яворницький Д.І. Історія Запорізьких козаків. – Т.1. – Львів, 1990. – С. 96-101; Сокульський А.Л. Звіт археологічних досліджень Кам'янської Січі в 1971– 1974 рр. // Інститут археології НААН, 1975; Сокульський А.Л. До питання про локалізацію та архітектурне облаштування Олешківської Січі/ А.Л. Сокульський // Краєзнавство. – 2011. – №2. – С. 248.
10. [Електроннийресурс]. – Режим доступу:<http://www.wikipedia.org/w/index.php?title=oldid=55584722>

Іван ТИМІВ (м. Калуш, Івано-Франківська обл.)

## ТУРЕЦЬКО-ТАТАРСЬКИЙ НАПАД НА СКИТ МАНЯВСЬКИЙ У ВЕРЕСНІ 1676 Р.

**Анотація.** Висвітлено події турецько-татарського нападу на Скит Манявський у вересні 1676 р. Показано напрямки просування турецько-татарського війська територіями краю. З'ясовано стан фортифікаційних укріплень монастиря та перебіг їх штурму напасниками. Розглянуто причини і наслідки ворожого набігу.

**Ключові слова:** джерела, напад, турки, татари, монастир, похід, оборона.

Історію Манявського скиту історики досліджували віддавна. У XIX ст. звернув увагу на цю пам'ятку Іван Вагилевич. Він, використовуючи в значній мірі фольклорні джерела, опублікував історико-краєзнавчий нарис про минуле згаданої культової споруди «Монастир скит у Маняві» (1848) [1]. Дослідницьку працю «Історія Скиту Манявського» (1887) підготував і видав як наукову монографію Юліан Целевич [10]. Його книга написана на багатому актовому матеріалі, почерпнутому із книг Галицького ґродського і земського суду та інших архівних документів. Праця Ю. Целевича й досі залишається найґрунтовнішою із цієї тематики. Цінною є також збірка монастирських грамот і документів підготовлена істориком [2]. Праця Адріана Копистянського розповідає про минуле Скиту від часу його заснування до закриття, вона містить десять фотографій із зображенням краєвидів Маняві й околиць та монастирських руїн у 20-х роках XX ст. Дослідницький характер мають історичні нариси з історії Скиту Манявського Івана Скрипника [7, 8], наукового співробітника Івано-Франківського обласного краєзнавчого музею та інших дослідників. Цікавим є також краєзнавчий нарис, поміщений у фотоальбомі науковців І. Миронюка та М. Фіглевського [5] та інші праці.

Мета статті – висвітлити події турецько-татарського нападу на Скит Манявський у вересні 1676 р.; показати напрямки просування турецько-татарського війська територіями краю; з'ясувати стан фортифікаційних укріплень монастиря та перебіг їх штурму напасниками; розглянути при чини й наслідки ворожого набігу.

Першим, як зазначалося вище, до історії монастиря звернувся Іван Вагилевич. На підставі власних спостережень і переказів учений підготував історико-краєзнавчу розвідку про Манявський монастир, у якій подав цікаву розповідь про захоплення його татарами 1676 р. Під час нападу татар жителі околиць (скільки вмістилися) зі своїм майном сховалися до монастиря. Ченці під-

готували засіки<sup>1</sup> на Воскресенській горі<sup>2</sup> і зачинилися. Татари підійшли з боку потоку й деякий час обстрілювали монастир із луків, звідки захисники теж відповідали стрілами. Згодом ординці захопили когось із мешканців околиць і, погрожуючи йому стратою, змусили вести їх, обминаючи «засіки», до монастиря. Проводар виконав вимогу. Наблизившись до монастирських стін, татари розпочали штурм. Їм вдалося вибратися на оборонний мур і вкинути на територію монастиря палаючі смолоскипи. Саме під час пожежі напасники вдерлися до Скиту. Люди, які не встигли втекти через монастирську стіну до потоку, загинули в кількості п'ятсот осіб. Татари повернулися з великою здобиччю [1, с. 109].

Наукові студії історичних подій, пов'язаних із найдавнішою історією Манявського Скиту, загалом підтверджують повідомлення фольклорних джерел про перебіг подій у вересні 1676 р.

Як відомо, Поділля на цей час уже було у складі територіальних володінь Османської імперії, яка вела війну проти Речі Посполитої. Султан Мехмед IV (роки правління 1648–1687), не бажаючи втрачати контроль над Україною, призначив гетьманом (1677) Юрія Хмельницького, який отримав титул «князя Малоросійської України». Водночас турки, намагаючись не допустити об'єднання військових сил Московії із польськими, посилили наступ на польські володіння. Восени 1676 р. великий турецько-татарський корпус Ібрагіма-паші (Шайтана) розпочав рейд до Журавно, де перебували основні сили польського короля Яна III Собеського (1674–1696) [9, с. 177].

Похід турецько-татарської армії Ібрагім-паші українськими теренами проходив через Поділля. Межі Галицької землі вороже військо пересікло з боку Кам'яця-Подільського. Здобувши замки в Ягельниці, Чорткові, Бучачі, Потокі, Язлівці, турецький военначальник залишив там сильні залоги. Ворог не зміг здобути Бережани. Непасники попрямували до Дністра, де біля с. Нижнів (Тлумаччина) переправилися на протилежний берег і вступили на територію Покуття, котре Ібрагім-паша мав намір захопити і передати в ленне володіння молдавського господаря Дуки. Доля краю залежала від здобуття станіславської фортеці [12, с. 8].

Ідучи на Станіславів, турки і татари зруйнували також Єзупіль, Тисменицю, спустошили ще дванадцять тамтешніх міст. Ворожі загони випалили передмістя Ста-

<sup>1</sup> Засіка або завал – елемент оборонної системи, перешкода на шляху наступу ворога в лісовому масиві із зрубаних дерев, укладених верхівками в бік очікуваного наступу противника. Гілки дерев засікали (затисували) у гострі коли [Електронний ресурс]. – Режим доступу: <http://uk.wikipedia.org>.

<sup>2</sup> Йдеться про гору Вознесенку – І.Т.

ніслава й почали облогу міста. Гарнізон фортеці, очолюваний польським шляхтичем Яном Камінським, мужньо відбив усі атаки [9, с. 177].

Короткочасна облога станіславської фортеці на деякий час затримала просування турецько-татарських військ углиб краю і дозволила королю Яну III Собеському зібрати необхідне військо і закласти табір під Журавном для подальшого опору ворогові. Відступивши з-під Станіславова, Ібрагім спалив галицький замок і попрямував на Журавно [12, с. 8].

Саме тоді, як основні сили напасників облягали станіславівський замок, один із загонів добувся Скиту Манявського. На той час монастирська споруда мала добрі оборонні укріплення. Адже загальновідомо, що в період пізнього середньовіччя й нового часу на Прикарпатті сакральні будівлі (церкви, костели, синагоги, монастирі) будували із урахуванням оборонних можливостей, тобто як добре укріплені фортеці чи замки. Такі фортифікаційні споруди із підземними лабіринтами були зведені й навколо Скиту Манявського. По-перше, для захисту монастиря вміло використано вигідні природні bastiони – з одного боку стрімкий скелястий спад і річку Батерс, а з другого – гору Вознесінку. Скитська фортеця складалася з трьох веж і була обведена високими (4 м, ширина 1,4 м) оборонними мурами, що з'єднувалися між собою і вдало прострілювалися із бійниць. Від Вознесінки посередині мурів стояла оборонна вежа з виступом до гори. На першому ярусі вежі знаходилися бійниці. Два бійничні отвори контролювали рів, щоб не дати ворогам добратися до оборонної стіни. Основною цитаделлю скиту була чотириарусна вежа «Скарбниця» із бійницями на всіх чотирьох стінах. Це одна із головних споруд монастиря (висота стін 27,7 м, товщина–

2 м). Тут знаходилася бібліотека та монастирські коштовності. Імовірно, бійниці були й на в'їзній та виїзній вежах [5, с. 34–36]. Саме такими побачили нападники укріплення Манявського монастиря, але це не зупинило їх. Жадоба до наживи була сильнішою. Тому однією із причин нападу турецько-татарських військ на монастир було прагнення напасників захопити багату здобич, адже тут навколишня шляхта зберігала свої коштовності й документи [5, с. 34]. «Татарський відділ, приманений славою багатства Скиту, – зазначав А. Копистянський, – напав на Скит і спалив його, монахів і світських людей, які в обителі шукали захисту, вирізав у пеня. Лишень кільком ченцям удалося спасти життя втечею» [4, с.15]. Того ж 1676 року татари спустошили й Угринівський монастир поблизу Отинії, Перегінськ та інші міста і села краю [11, с. 15].

Тим часом, наблизившись до стін Манявського монастиря, загарбники пішли в наступ. Ченці, шляхтичі та навколишні селяни відбили перші спроби штурму й готові були далі тримати облогу, але ворог швидко виявив слабке місце монастиря. Вода для його потреб потрапляла із джерела під горою Вознесінкою, яке й досі діє, потічок від якого проходить під стіною Скиту. Спрямувавши русло із цього джерела в інший бік, нападники позбавили весь гарнізон питної води, тому взяті в облогу оборонці змушені були здатися. Розправа була жорстокою. Всіх ченців та воїнів убили, монастир та все, що могло горіти, спалили. Саме тоді напасники спалили окрасу монастиря – церкву Воздвиження Чесного Христа, споруджену на зразок Межигірської. Під час пожежі було втрачено багато цінних документів – актів, грамот, універсалів, принесених до монастиря шляхтою. Через десять днів після нападу монахи подали до Га-



Фото 1. Художник Ігор Деркач «Зруйнування Скиту 1676 року»



лицьких судових установ шість документів як свідчення того, що татари зруйнували монастир до тла, а разом із ним і всі документи й речі, звезені сюди для зберігання. Навіть після відступу навали монахи не зафіксували цих подій бодай у вигляді хроніки [10, с. 58–59; 8, с. 55, 74, 86; 9, с. 177–178].

Документальні свідчення, виявлені А. Петрушевичем, уточнюють дату захоплення турками монастиря «Того же року и часу мѣсяца Септемврія дня шестого Св.[ятую] обитель Скитськую Турци розорили огнемъ сожегше, въ то время игуменствущу въ Св.[ятой] обители Скитской честному отцу Доротею, и паки веліе въ земли сей бысть смятеніе» [6, с.181–182]. Численні протестації, подані до галицьких земського і ґродського судів, спростовують твердження літописця Самійла Величка про те, що напад стався у серпні 1675 р. [9, с. 179]. У своєму літописі С. Величко стверджує, що: «того ж року турчин, лютуючи проти поляків [...], вийшов з великими силами [...] на Малу Русь, що залишалася під Польською державою. А прибувши спершу під славетний і багатий Скитський монастир, здобув його без великого труда, був одурений у своїй надії, оскільки шляхетських скарбів не знайшов, а самими тільки монастирськими, і то невеликими, добрами мало втішив своє ненаситне бажання. Братію тамтешню одну вибив, іншу ж розігнав по тамошній пустині. На останок розорив Скитський монастир, і, віддавши його вогню, у серпні місяці, рушив далі...» [3, с. 565].

Аналіз цього літописного повідомлення та його порівняння із іншими джерелами переконує в тому, що Самійло Величко плутає події 1675 і 1676 рр., адже насправді напад турків на Скит Манявський відбувся на початку вересня 1676 року. Більш об'єктивним був літописець щодо визначення мети походу османів до Манявського монастиря та наслідків нападу.

Сьогодні про трагічні події 1676 року нагадують зразки тогочасної зброї, що зберігаються в Обласному краєзнавчому музеї та твори художників, серед яких картина Ігоря Деркача «Зруйнування Скиту 1676 року» [7, с. 15] (фото 1).

Таким чином, події облоги і захоплення монастиря у Маняві слід датувати початком вересня 1676 року. Стосовно мети нападу на Скит, то вона полягала виключно в отриманні здобичі й захопленні ясиру. Загалом зіставлення фольклорного передання, наведеного Іваном Вагилевичем зі свідченнями документальних джерел, дає змогу докладніше з'ясувати обставини вересневого 1676 року нападу турецько-татарських військ на Скит Манявський. Наведені історичні факти дають змогу відшукати спільне в описуваних подіях: спроба штурмом захопити монастир, загибель великої кількості людей, пожежа в монастирі тощо.

Виявлені у джерелах розбіжності стосуються, у першому випадку, обставин захоплення монастиря в результаті навального штурму татар, у другому вказується на перекриття турками джерела питної води і, як наслідок, капітуляцію монастирського гарнізону.

Однак ці події могли розгортатися й послідовно, тобто після невдалої спроби штурму ворожі розвідники, уважніше оглянувши підступи до монастирських укріплень, таки натрапили на потік із водою під стінами Скиту, й тут завдання захоплення його укріплень спростилося само собою. Щодо розходження татари-турки, то відправлений до Маняви загін міг складатися одночасно із татарських і турецьких воїнів.

Перспективним напрямом подальшого дослідження цієї події могли б стати археологічні розкопки на території монастиря Скит Манявський та докладніше вивчення історичних обставин осіннього набігу орди 1676 р. за іноземними джерелами, зокрема молдавськими, румунськими, турецькими та іншими.

#### Джерела та література:

1. Вагилевич І. Монастир скит у Маняві / Вагилевич. – Львів : друкарня Ставропігії, 1848 // Гаврилів Б., Миронюк І., Угорчак Ю. Вшанування пам'яті «Руської трійці» (Маркіян Шашкевич, Іван Вагилевич, Яків Головацький) / Гаврилів Б. та ін. – Івано-Франківськ : «Місто-НВ», 2011. – С. 100-132 с.
2. Зборникъ грамотъ Скитських: частина I-III, Львів, 1887.
3. Збірник козацьких літописів: Густинський Самійла Величка, Грабянки. – К. : Дніпро, 2006. – 976 с.
4. Копистянський А. Скит Манявський / А. Копистянський. – Перемишль : 1927. – 27 с. – (Бібліотека «Українського голосу» – Ч. 4.).
5. Миронюк І., Фіглевський М. Скит Манявський / І. Миронюк та ін. – Івано-Франківськ : Лілея-НВ, 2008. – 68 с.
6. Петрушевич А. Сводная галицко-русская Лѣтопись съ 1600 по 1700 год / А. Петрушевич // Литературный сборникъ издаваемый Галицко-рускою Матицею 1872 и 1873 Львовъ: Изъ типографіи Ставропігійского Института. – 1874. – 700 с.
7. Скрипник І. Скит Манявський. Історико-архітектурний музей. Путівник / І. Скрипник. – Івано-Франківськ : Облполіграфідава, 1989. – 28 с.
8. Скрипник І. Нариси історії Скиту Манявського / І. Скрипник. – Богородчани, 1996. – 120 с.
9. Сушинський Б. Слово про Скит Манявський. Історія Скиту Манявського XVII – початок XXI ст. – на тлі християнського світу / Б. Сушинський. – Коломия : Вік, 2012. – 336 с.
10. Целевич Ю. Історія Скиту Манявського від его основания аж до замкнення (1611–1785) wraz з сборником грамот, листів і деяких судових документів дотичних того монастиря / Ю. Целевич. – Львів: Накл. НТШ, 1887. – 136 с. – (перевидання. – Івано-Франківськ, 1993).
11. Целевич Ю. Пригоди нападу татарського в р. 1676 / Целевич. – Зоря. – Львів, 1886. – № 1. – С.14–15.
12. Czołowski A. Złoty szlak / Czołowski. – Stanisławów, 1938. – 9 s.



УДК 94(477)

Ігор ТУРЕЙСЬКИЙ (Київ)

## ПОХІД РАКОЦІ-ЖДАНОВИЧА 1657 РОКУ І ГАЛИЧИНА

**Анотація.** В статті розкриваються події 1657 року, а саме похід Ракоці–Ждановича, військова операція, що здійснювалась спільними зусиллями трансільванського і козацького війська супроти Речі Посполитої впродовж лютого – липня 1657 року. Ареною збройного протистояння стала зокрема й Галичина, військові дії на території якої припали на початковий та кінцевий період кампанії. Актуальність статті полягає у наростаючій зацікавленості до історичного минулого України, особливо періоду козаччини та визвольних змагань середини XVII століття.

**Ключові слова:** Ракоці, Жданович, Галичина, Магерів, похід, грабунок, битва.

Історія Галичини нараховує безліч сторінок, а серед них непересічне місце займають події воєнної історії. Війни, повстання і революції залишили вагомим місце в історії краю. Серед таких подій Козацька революція під проводом Б.Хмельницького 1648-1657 років – один із Рубіконів не лише української, але і всієї східноєвропейської історії.

Галичина відіграла значну роль у цій війні і неодноразово на її території відбувалися важливі, подекуди вирішальні події. Головною віхою останнього періоду Хмельниччини був похід Ракоці–Ждановича – це військова операція, що здійснювалась спільними зусиллями трансільванського і козацького війська супроти Речі Посполитої впродовж лютого – липня 1657 року. Ареною збройного протистояння стала зокрема й Галичина, військові дії на території якої припали на початковий та кінцевий період кампанії.

Попри важливість цих подій, вони не були належно висвітлені дослідниками, по суті, як і сама військова кампанія загалом.

Але все ж таки ці події не змогли не потрапити у об'єктив як українських так і зарубіжних істориків. Згадки та описи цих подій знаходимо у козацьких літописах, в праці Бантиш-Каменського [3], велика кількість матеріалів і увага до цих подій зустрічається у фундаментальній праці М.Грушевського «Історії України-Руси» [5], не вельми інформативні згадки про ці події бачимо і в інших дослідженнях українських авторів, серед сучасних досліджень увага цим подіям приділена у пра-

Мал. 1. Зустріч Карла Густава з Д. Ракоці та А. Ждановичем в квітні 1657 р. Е. Дальберг кін. XVII ст.



Мал. 1. Зустріч Карла Густава з Д. Ракоці та А. Ждановичем в квітні 1657 р. Е. Дальберг кін. XVII ст.



Мал 2. Переправа трансільванських і козацьких військ через Віслу, біля Завихосту у квітні 1657 р. Е.Дальберг кін. XVII ст.

ця В.Смоля і В.Степанкова, зокрема в роботі «Богдан Хмельницький. Соціально політичний портрет» [11]. Що до зарубіжних, то ці події хвилювали здебільшого польських істориків, вони розглядалися в контексті «Шведського потопу», як епізод подій 1655-1660 років, що в свою чергу отримали досить широке і розгорнуте місце в польській історіографії.

Що до джерел по даній темі, то знаходимо їх в «Актах, относящихся к истории Южной и Западной России» [1,2], «Документах Богдана Хмельницького» [7], в інших збірках матеріалів.

Політичні передумови походу Ракоці–Ждановича, і зокрема участі у ньому козацького війська склалися ще у 1656 році. Підписання Віленського перемир'я у жовтні 1656 року, між Річчю Посполитою і Московією, означало припинення військових дій між цими державами, нехтування вимогами гетьмана Б.Хмельницького при підписанні постанов, фактично означало порушення Переяславських угод 1654 року з боку Московської держави. Це мусило Хмельницького шукати нових військових союзників для продовження Визвольної війни, об'єднання українських земель у межах єдиної держави [11].

Так особливо актуальними стали зносини зі Швецією, що на чолі з королем Карлом X Густавом вже рік вела боротьбу з Польщею і прихильниками короля Яна Казимира, при нагоді стали й зноси з Семиграддям (Трансільванією), яку очолював Дьєрдь (Юрій) II Ракоці. Бачачи загальну політику московської держави, далекоглядний гетьман, ще у березні 1656 року засвідчує свою дружбу і прихильність з трансільванським князем. В липні цього року гетьман заявляв про те, що Військо

Запорізьке перебуватиме у дружбі з Трансільванією та її союзниками [7, с.481, 517]. А вже у вересні Д.Ракоці засвідчує союз із гетьманом Хмельницьким [1, с.546]. Остаточного українсько-трансільванського договору був оформлений у жовтні. У грудні в м. Радноті був укладений договір між Швецією і Трансільванією, що стосувався розподілу земель Речі Посполитої і входження їх до володінь Ракоці [12].

Зносини ж зі Швецією не були такими успішними, у січні 1657 р. в гетьманській столиці Чигирині був прийнятий шведський посол Готард Веллінг, з яким власне велися перемовини що до українсько-шведського союзу [7, с.559]. Проте вони не увінчалися успіхом, що на думку дослідників пов'язано із небажанням віддавати в гетьманське управління Західноукраїнські землі [11].

Підписання трансільвансько-шведського договору в Радноті, стало останнім етапом створення антипольської коаліції. До неї входили, Швеція, Бранденбург, литовські магнати на чолі з Б.Радзивілом, Трансільванія і Україна [2].

Наслідком договорів стала участь козацького війська у поході Юрія II Ракоці на Польщу [13]. Передусім важливо з'ясувати чисельність та склад союзницького війська. Військо князя Ракоці на початок кампанії, себто в лютому 1657, складало близько 30 тисяч вояків, без урахування челяді, яка теж була озброєна. Серед воєначальників седмигородського війська перебували такі князі як Кемень Янош і Бакош Габор. Власне трансільванське військо нараховувало 18 000 кінноти, та 5000 піхотинців, а союзні князю валаські і молдавські жовніри склали близько 6000 [5].



Військо козацьке в поході очолював київський полковник, наказний гетьман – Антін Жданович. Військо складало близько 20 000 вояків, у поході взяли участь Київський полк, Білоцерківський, що на той час очолював Яків Люторенко, Переяславський полк, та велика кількість охотників, тобто добровольців, серед полковників слід згадати Івана Богуна та Ференца Сербина [2, с. 393; 8, с. 94]. Військо складалося переважно з піхоти. Також маємо відомості, що в червні 1657 року під командуванням Ждановича перебував підрозділ яничар у кількості 50 чоловік, вони вочевидь були надіслані османським султаном [5]. Обидва війська мали й артилерію, значно збільшивши її кількість якої після захоплення польських міст.

Розпочав похід семиградський князь Юрій II Ракоці, у січні 1657 року він зі своїм військом вирушив на Галичину, де був вже на початку лютого. Ставши в Стрию, князь намагався забезпечити прихильність місцевої шляхти і запобігти сутичкам з військами, адже основним завданням походу, він вбачав підкорення Кракова. Передусім, необхідно було заручитися підтримкою львів'ян, адже залишати за собою залог, а тим паче провадити штурм було б недоцільно, але магістрат і шляхта, не бажаючи ані покорятися, ані воювати, вибрали досить нейтральну позицію, як власне і більшість шляхти Руського воєводства [5]. Заходи що до прихильності львів'ян докладав й Богдан Хмельницький, у своєму листі від 9 березня, він засвідчує магістрату у своїй прихильності і доброзичливості, і радить відповідати взаємністю, адже стримує як А.Ждановича так і Д.Ракоці від кривд місту [7, с. 562].

Ставши між Перемишлем і Ярославом, Ракоці очікував підходу козацького війська, що з'єдналося з ним наприкінці лютого [5]. З початком березня об'єднане військо активізувалося, так було спалено передмістя Ланцуту, але на штурм замку не наважилися. Також відбулися й перші серйозні сутички із коронними військом Речі Посполитої. В околицях Перемишля відбулася сутичка з 3000 військом гетьмана С.Потоцького, однак бачачи численну перевагу трансільвансько-козацького війська гетьман не наважувався на вирішальну битву, і тому відступив [16].

На військовій раді було вирішено наступати на Краків, і так об'єднане військо вирушило у похід. Тут варто відзначити, що військо, через відсутність дисципліни, та не послух, почало займатися мародерством, грабунками і безчинством, що власне буде супроводжуватися протягом усього походу. В літописі Величка це так описано: *«пчав воювати Польщу від Покуття до річки Сяну, пльондруючи й палячи міста й села, гвалтуючи й нещадно вибиваючи шляхту й людей, аж доки не дійшов і самого Кракова»* [4, с. 197]. А так описує очевидець діяння козаків, що в вочевидь не були зацікавлені походом на Краків, і могли задовольнятися лише грабунком: *«Козаки що при кн. Ракоцію великі мародерства чинять над людьми: над капеланами, шляхтою і посполитим людом, білими головами (жінками) і мало-*

*літками-стинають, мучать, палять куди тільки придуть...»* [5, с.1390]. Ці факти описує не один очевидець, такий, наприклад як, Ян Пасек в своїх мемуарах – *«Pamiętniki»* (Спогади), згадує, що *«де тільки не було військо все палило і різало, залишаючи лиш воду і землю»* [15]. Загалом безчинства війська були відмічені в таких в селах та містечках неподалік та в околицях Самбора, Перемишля, Переворська, Ярослава та Ланцута [5].

Таким, власне, і був початок кампанії, що розгорнулася на просторах Галичини. Продовженням походу став штурм та взяття трансільвансько-козацьким військом Кракова, який було взято наприкінці березня, звідти військо рушило у глиб Польщі на з'єднання з шведським військом Карла Густава, що відбулося 11 квітня у Хмеліві. Після того шведсько-трансільвансько-українські війська поблизу Завихосту форсували Віслу, опанували Люблін, Подлодів, Мінськ, Венгров і Городок. Брест капітулював 14 травня 1657 р [12]. Перебування військ А. Ждановича на Берестейщині було використане для переговорів із шляхтою Пінського повіту, яка того дня прийняла рішення щодо встановлення союзу із Військом Запорозьким [6].

Однак, подальші події наближали трансільвансько-українську кампанію до провалу. Данія, що в травні розпочала військові дії супроти Швеції, змусила Карла X з військами відступити з Польщі, залишивши лише 3000 загін Стенбока. Але й у цій скрутній ситуації похід було продовжено, на початку червня було оточено, а в середині місяця унаслідок третього штурму було взято Варшаву [4; 12]. Але довго порадіти перемозі не судилося, Стенбок повідомив Д.Ракоці, про те що йде на допомогу королеві Карлу, надходили звістки про те що польське військо Є.Любомирського вступило на територію Трансільванії в районі Мукачеве і просувався у глиб країни, було спустошено близько 300 міст і сіл, а також активізацію татар на півдні України [11]. Ситуацію погіршував й стан війська, ось як полонений молдаванин описує стан союзницького війська: *«щодня багато їх умирає від якоїсь невідомої, але заразливої хвороби; не мають соли ні хліба, живляться тільки м'ясом, і взагалі провіанту не довозять...»* [5, с.1410]. В двадцятих числах червня трансільвансько-козацьке військо залишає Варшаву, плануючи відступити через Україну в Угорщину і Трансильванію.

Заключний етап кампанії, що припав на липень, знову зосередився на Галичині. Шлях відступу союзницького війська пролягав через Замостя, Магерів, завершило марш військо під Меджибожем. Протягом цього часу між трансільвансько-козацьким і військом Речі Посполитої відбулася велика кількість битв і сутичок. Неподалік Мегерова союзницьке військо на марші атакував передовий роз'їзд коронного війська С.Чарнецького. Атаку були здійснені на ар'єргард в якому були козаки, що супроводжували обоз війська. Військо Чарнецького складалося з литовських частин у кількості не менше 5000 жовнів [5]. 11 липня розпочалася основна битва, став-

ши табором з кількох тисяч возів біля боліт, на Магерівській переправі на річці Білій, трансільвансько-козацькі війська стали в обороні, досить вдало ведучи бої з ворожими хоругвами, подекуди коронне військо було змушене відступати через масивний вогонь з вогнепальної зброї, у тому числі з боку яничарів. Тільки під вечір за участі королівської хоругви, С.Чарнецький, будучи безпосередньо у бою, успішно атакував і змусив відступати трансільвансько-козацьке військо, окремі козацькі частини покинули військо під час битви. Війська С.Чарнецького також атакували відступаючих під Куликовим, в битвах здобули хоругви, у тому числі самого Д.Ракоці, захопили величезну кількість нагробованого, звільнили своїх бранців. Союзницьке трансільвансько-козацьке військо втратило бл. 3000 вояків [4; 5].

Після цієї військової катастрофи, Д.Ракоці вирішив одразу попрямувати у Семиграддя, на Батьківщину, у зв'язку з цим козацьке військо на чолі з Ждановичем вирішило від'їхати від Ракоці і зійтися з козацьким корпусом Юрія Хмельницького, що був відісланий гетьманом Б.Хмельницьким на допомогу [9; 11]. Слід відмітити, що протягом усього походу стосунки між А.Ждановичем і Д.Ракоці, як між козаками і семиградцями склалися не дуже вдало, Ракоці «*поставився до Антонія майже презирливо, ніколи ні в чому з ним не радився, і взагалі козакам угорці завдали великих образ і кривд*» [12, с. 196].

Відступаючи, трансільванське військо в районі Меджибожа, під Чорним Островом, 20 липня було атаковано військами С.Чарнецького, до якого зі значними силами приєдналися С.Потоцький, Є.Любомирський, П.Сапега та Дмитро Вишневецький. Обезсилене, голодне і деморалізоване військо не мало змоги боронитися, тому Дьєрдь II Ракоці був змушений піти на переговори і прийняти капітуляцію, на не вигідних для себе умовах [4]. Після того в супроводі Павла Яна Сапеги і коронних частин, військо прослідувало в напрямку трансільванського кордону.

В цей час татарські війська на чолі з Мегмет-Гіреєм виступили на Поділля. У зв'язку з наступом, Хмельницький просив воєнної допомоги в царя для боротьби з татарськими військами [14]. Наприкінці липня, ханське військо, що перебувало під Кам'янцем, дізналося про рух угорців і вирішило їх атакувати. Напередодні бою, побоюючись орди Д.Ракоці полишив військо і відступив у Трансильванію, а його військо було приречене на гибель. Від Скалату татарське військо переслідувало угорців, а оточило їх під Вишнівчиком [10]. Незважаючи на відчайдушний опір війська, трансільванські війська отримали поразку і втратили бл. 5000 чоловік, ще більша кількість, разом з командуючим Янушем Кемнем потрапила до татарського полону, понесли втрати й польські частини П.Сапеги [4].

Похід Ракоці-Ждановича, закінчився цілковитою поразкою, слід зазначити які були цьому причини. По-перше, необдуманість, відсутність єдиного плану і злагодженості у діях всіх союзників, по-друге, відсутність

дисципліни у війську, хвороби, погане забезпечення, це спричинило пограбування, а відповідно невдоволення населення, що в свою чергу активізувало боротьбу з військами нападників.

Гетьманський уряд, за рахунок походу, мав на меті возз'єднати українські землі у межах однієї держави, долучити Галичину та Волинь, до козацької держави. Але плани гетьмана Б.Хмельницького так і залишилися, планами.

На території Галичини, під час цього походу, розгорнулися масштабні бойові дії, на його початковій, у лютому-березні 1657 року, і кінцевій фазі – липні того ж року, події ці принесли краю лишень скруту і пограбування.

#### Джерела та література:

1. Акты, относящиеся к истории Южной и Западной России. – Т. 3. – СПб. – Тип. Кулиша, 1861. – 764 с.
2. Акты, относящиеся к истории Южной и Западной России. – Т. 8. – СПб. – Тип. Праца, 1875. – 420 с.
3. Бантыш-Каменский Д. Н. История Малой России. Тип. Семена Селивановского, М. Ч. 2. – 1830.
4. Величко С. В. Літопис. Т. 1. / Пер. з книжної української мови, вст. стаття, комент. В. О. Шевчука; Відп. ред. О. В. Мишанич. – К.: Дніпро, 1991. – 371 с.
5. Грушевський М. С. Історія України-Руси: В 11 т., 12 кн. / Редкол.: П.С.Сохань (голова) та ін. – К.: Наук. думка, 1991. Т. 9. Кн. 2. – 1997. – 776 с.
6. Гурбик А. Традиція українсько-шведських відносин у середині XVII ст. / А. Гурбик. – С. 381-404.
7. Документи Богдана Хмельницького. 1648 – 1657 / Відп. ред. Ф. П. Шевченко; Упорядн. І. Крип'якевич. – К.: Вид. АН УРСР, 1961. – 740 с.
8. Документи епохи Хмельницького 1656–1657 годов, извлеченные из архива министерства иностранных дел, собранные И. Каманиным. К., 1911
9. Літопис гадяцького полковника Григорія Грабянки / Пер. із староукр. – К.: Т-во «Знання» України, 1992, – 192 с.
10. Станіславський В.В. Вишнівчанська катастрофа трансільванської армії 1657р. / Енциклопедія історії України: Т. 1: А-В / Редкол.: В. А. Смолій (голова) та ін. – К.: В-во «Наукова думка», 2003. – 688 с.: іл.
11. Смолій В., Степанков В. Богдан Хмельницький. Соціально-політичний портрет: наукове видання. – К.: Темпора, 2009.– 680 с.
12. Україна крізь віки. У 15-ти тт. – К.: Альтернативи, 1998–1999. – Т. 7: Смолій В. А., Степанков В. С. Українська національна революція (1648–1676 рр) – К.: Альтернативи, 1999.– 352 с.
13. Центральний державний історичний архів України, м.Київ, ф. 1407, оп. 2, сп. 200.
14. ЦДІАК України, ф. 1407, оп. 2, сп. 204.
15. Pasek Jan Chryzostom Pamiętniki, opr. Roman Pollak. Warszawa: Państwowy Instytut Wydawniczy, 1987.
16. Tadeusz Korzon Dzieje wojen i wojskowości w Polsce. T. 2. Lwów: Ossolineum, 1923.– 552 s.



УДК 913.725.182.728.81. (477)

Зеновій ФЕДУНКІВ (Івано-Франківськ)

## ФОРТЕЦІ, ЗАМКИ ТА ІНКАСТЕЛЬОВАНІ СПОРУДИ ПРИКАРПАТТЯ НА КАРТАХ ГІЙОМА ЛЕ ВАССЕРА БОПЛАНА

**Анотація.** У статті проведено аналіз зображених на карті Боппана фортець, замків та інкастельованих споруд, розташованих на території Прикарпаття, подано їх коротку фортифікаційну характеристику і визначено ступінь достовірності зображень за співставленням з результатами візуальних обстежень та обмірних креслень.

**Ключові слова:** Гійом Боппан, карта, фортеці, замки, інкастельовані споруди.

Одним із найінформативніших джерел у дослідженні оборонних споруд Прикарпаття є карти середини 17 ст., виконані французьким фортифікатором і картографом Гійомом де Боппаном (бл. 1600-1675). Багатогранність його творчої натури опинилась в сфері інтересів багатьох галузей сучасної науки. За підрахунками історика Я. Дашкевича на початок XXI ст. видано близько 300 праць про нього і його діяльність (див.: [1], [2], [4]). Об'єктами детального аналізу в них є біографія, творчість, характеристика карт, метод географічної зйомки, хронологічна послідовність виходу карт в світ, текст книги «Опис України» тощо. Слабко дослідженою поки що залишається фортифікаційна спадщина великого картографа. Цією статтею ми спробуємо пролити світло на цю маловідому сторінку в доробку Боппана: узагальнимо вміщену на його картах інформацію про оборонні об'єкти окремого регіону.

Для початку коротко подамо штрихи біографії француза, над роботами якого, ось уже чотири століття, розмірковує не одне покоління дослідників.

Гійом ле Вассер де Боппан народився у Нормандії (ймовірно у місті Дьєппі) в 1600 р. у дворянській гугенотській родині. Його батько, теж Гійом ле Вассер (+ 1643 р.), відомий математик, гідрограф і картограф написав кілька наукових трактатів. Але, на нашу думку, найбільшою його заслугою було те, що він привив синові любов до картографії. Після закінчення університету молодий Боппан був призваний у регулярну французьку армію. В чині лейтенанта він воює під командуванням маршала Кончіно Кончіні й подає великі надії. В 20-річному віці обіймає посаду військового інженера м. Дьєпта, а у 28 років стає архітектором округу Руан. Початок релігійної війни у Франції між католиками і гугенотами (протестантами) змусив Боппана у 1630 р. покинути батьківщину і виїхати до Речі Посполитої. Великий коронний гетьман Станіслав Конецпольський призначив його на посаду військового інженера, обов'язком якого було будівництво нових та реконструкція старих фортець. За кресленнями Гійома ле Вассера споруджено укріплення міст Бара (1631 р.), Нового Конецполя (Сав-

рань, 1634), Кодака (1635), Бродів (1635), Старця (1638). За деякими даними Боппан був співавтором проекту Підгірського замку (1640).

Впродовж 1630-1647 років мандруючи українськими землями за дорученням польського короля Владислава IV Г. Боппан картографував територію, на якій перебував. Уже через сім років після початку служби йому надано титул королівського придворного і звання капітана артилерії. Бурхливий час втягнув його у військові баталії. Замість заняття улюбленою справою довелося брати участь у битвах з московитами, татарами, турками, козаками. Після звільнення з польської армії у 1647 р. Г. Боппан виїхав до Гданська, де працював з відомим гравюром В. Гондіусом над підготовкою до друку своїх карт. На початку 1648 р. повернувся на батьківщину й служив під командуванням відомого фортифікатора-теоретика, майбутнього маршала Франції Себастьяна Вобана. За видатні заслуги король Людовік XIV надав йому високий чин військового інженера (1670).











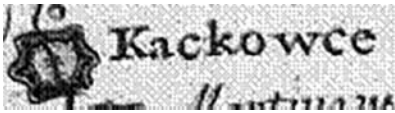

В українську історіографію Г. Боппан увійшов як автор книги «Опис України» та спеціальної і генеральної карт українських земель, які неодноразово перевидавалися. У спогадах, представлених, другові, що займав у 1665 р.



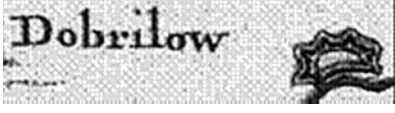

Ілюстр. 1. Г. Боппан. Малюнок міста Мирослава, 1637 р.

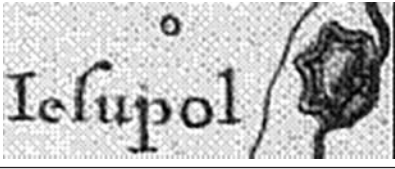
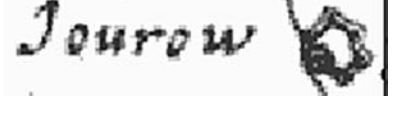
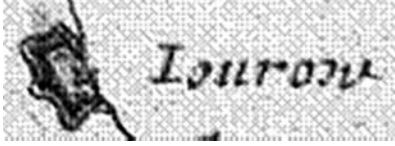



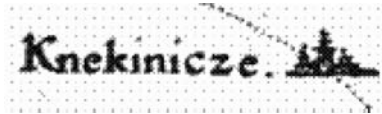

Таблиця 1

Оборонні об'єкти сучасної Івано-Франківської області позначені на картах Г. Болпана

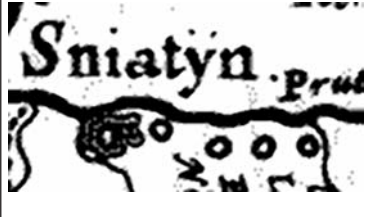
№	Сучасна назва і статус	Фрагмент за картою 1650 р.	Фрагмент за картою 1662 р.	Оборонні об'єкти
1	Більшівці, селище міського типу			місто-фортеця із зовнішнім замком спряженим двома протилежними фронтами
2	Букачівці, селище міського типу			місто-фортеця
3	Войнилів, селище міського типу			місто-фортеця із внутрішнім замком, що захищав підступи до річки
4	Галич, місто			місто-фортеця із зовнішнім замком спряженим двома суміжними фронтами
5	Добрилів (зараз – село Добротів)			місто-фортеця
6	Єзуполь, селище міського типу			місто-фортеця із внутрішнім замком, що захищав підступи до річки
7	Журів, село			місто-фортеця із внутрішнім замком, що захищав підступи до річки
8	Заболотів, селище міського типу			місто-фортеця із внутрішнім замком, спряженим двома протилежними фронтами

9	Калуш, місто			місто-фортеця із внутрішнім замком спряженим одним фронтом
10	Кінчаки, село			місто-фортеця із внутрішнім замком, що захищав підступи до річки,
11	Княгиничі, село		Нема на карті	показане спеціальним символом
12	Коломия, місто			місто-фортеця із замком спряженим двома протилежними фронтами
13	Косів, місто			показане спеціальним символом
14	Кукільники, село			місто-фортеця із зовнішнім замком спряженим одним фронтом
15	Лисець, селище міського типу			місто-фортеця із зовнішнім замком спряженим одним фронтом
16	Мартинів, село			місто-фортеця із зовнішнім замком спряженим двома протилежними фронтами
17	Михальче			місто-фортеця із замком спряженим двома протилежними фронтами

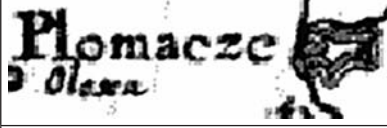
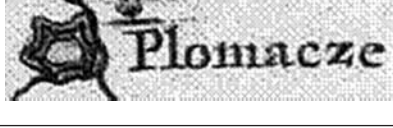

18	Рогатин		Нема на карті	показане спеціальним символом
19	Снятин, місто			місто-фортеця із зовнішнім замком спряженим одним фронтом
20	Тисмениця, місто			місто-фортеця із замком спряженим двома суміжними фронтами
21	Тлумач, місто			місто-фортеця
22	Манява, село			оборонний монастир

посаду міністра фінансів Франції Ж. Б. Кольберу, Г. Боплан докладно описав свій метод картографування: «За допомогою кутоміра (астролябії) точно в полудень, [визначивши] висоту сонця і його відхилення, я знаходив широту місцевості. Так визначав точні широти всіх міст і містечок, які віддалені одне від одного не більше, як на 8 - 10 льє. Потім я побував у всіх цих місцях, виміряв відстань за допомогою дорогоміра, який був міцно прикріплений до сідла мого коня і який показував, скільки кроків зробив кінь, ідучи з одного міста до іншого. Переводячи кроки у льє, я отримав дуже точну відстань. Користувався цим інструментом лише для того, щоб мати два діаметри провінції; для інших, менших дистанцій, які становлять 6-7 льє, я користувався нічим іншим, як годинником..., на якому я відмічав крок мого коня. Завдяки цьому способу я знаю правдиві відстані між містами, маючи завжди під рукою дороговказ (компас – 3. Ф.), щоб позначати звивистість доріг. Всі ці виміри я записував, щоб потім позначити на карті. Коли всі відмітки були зроблені, я подався берегами найбільших рік, щоб бачити їх синусоїди і місце, де ріки впадають одна в одну. Також помічав села, розташовані по берегах рік. Під кінець я побував на рівнинах, покреслених вздовж і впоперек руслами рік, аби помітити села, які розташовані на цих рівнинах. Також ліси, болота і гори...». [3, с. 25]

За свідченнями фахівців рівень виконання мап Г. Боплана на середину 17 ст. був надзвичайно високий. Його карти вважалися одними з найкращих у світі. Він застосував багату систему умовних позначень: для генеральної карти 18, для спеціальної – 28 знаків. Картограф поділив населені пункти на кілька груп: давні християнські міста, містечка, села, нові поселення (колонії), турецькі містечка, татарські селища, центри воєводств, повітів, судів, єпископських кафедр. Також він позначав монастирі за конфесіями, городища, кургани, показав рельєф території та ландшафт. Для дослідників фортифікації спеціальна мапа України та виготовлені на її основі з уточненнями карти Покуття, Поділля, Київщини і Брацлавщини цікаві тим, що замки і фортеці, а також огорожі інкастельованих сакральних споруд Боплан позначав не уніфікованими умовними знаками, а планами реальних контурів укріплень. Власне в «Описі України» він засвідчив це такими словами: «Пропоную вам карту, складену не за чужими описами і не з чуток. Я склав її сам на основі точних вимірів, здійснених мною в усіх закутках краю, який вона зображає, що повинно перекопати вас як у точності, так і правдивості моєї розповіді... Отож, насолоджуйтеся на дозвіллі плодами моєї праці, споглядаючи зі своїх кабінетів цю гарну і рідкісну країну, найбільша частина якої була заселена за



мого часу, міста і фортеці, плани яких я сам накреслив». [3, с. 239]

До нашого часу дійшов рисунок міста-фортеці Мирославля (сучасна Житомирщина) з замком, подарований свого часу Бопланом легендарному козаку Мамаю. Подаємо його копію, оскільки подібних регулярних замків на карті 1662 р., що охоплює сучасну територію Прикарпаття помічено близько десяти.

Плани замків і фортець Прикарпаття знаходимо на двох картах Боплана. Їхню коротку характеристику подаємо нижче.

#### ПЕРША КАРТА.

1. *Оригінальна назва:* Спеціальний і докладний план України з належними до неї воєводствами, округами і провінціями для загального добра зроблений Гійомом Ле вассером де Бопланом, військовим архітектором і капітаном Й. В. К. Польщі і Швеції. Карбований у міді працею і старанням Вільгельма Гондіуса, привілейованого гравера Й. В. К. Польщі і Швеції, Гданськ, року Божого 1650.

2. *Рік і місце видання:* 1650, Гданськ.

3. *Масштаб:* 1 : 450 000, масштабна шкала зображена у шести варіантах: польській, українській, німецькій, московській та італійській милях, а також в гальських (французських) льє.

4. *Мова видання:* експлікація зроблена латиною і французькою мовами, назви поселень і місцевостей мають польську транскрипцію.

5. *Авторство:* укладена Гійомом Ле Вассером де Бопланом, доопрацьована Вільгельмом Гондіусом.

6. *Розмір:* розмір аркуша 54 x 41,5 см.

7. *Видавець:* Вільгельм Гондіус.

8. *Місця зберігання:* Національна бібліотека Франції у Парижі. – Приватний фонд d'Anville; 03149, 1–9.

9. *Техніка виконання:* різцева гравюра на міді.

10. *Кольористика:* двоколірна чорно-біла.

11. *Характеристика.* Укладена В. Гондіусом на основі напівінструментальних картографічних зйомок, проведених у 1630-1647 роках Гійомом Ле Вассером де Бопланом та його замальовок. Складається з восьми не підписаних аркушів, які мають загальний розмір 216 x 83 см. Оберненоорієнтована: північ – знизу, південь – зверху, відповідно схід – зліва, а захід – справа, що було притаманно для карт того часу. Охоплює територію майже всієї України. Основна увага акцентується на фортифікаційних спорудах (замках, фортецях, укріплених монастирях), річкових та сухопутних шляхах сполучення, особливостях рельєфу (лісах, горах). Територію Прикарпаття вміщує сьомий аркуш.

#### ДРУГА КАРТА.

1. *Оригінальна назва:* Частина України, що по народному називається Покуттям, створена військовим архітектором Гійомом Ле Вассером Де Бопланом, 1662.

2. *Рік і місце видання:* 1662, Амстердам.

3. *Масштаб:* 1 : 320 000, масштабна шкала зображена

у трьох варіантах: польських військових, італійських та німецьких милях.

4. *Мова видання:* латина, польська.

5. *Авторство:* Гійомом Ле Вассер де Бопланом, Іоанн Блау.

6. *Розмір:* 57 x 49 см.

7. *Видавець:* Іоанн Блау.

8. *Місця зберігання:* Університетська бібліотека м. Берн. Королівська бібліотека у Гаазі.

9. *Техніка виконання:* різцева гравюра на міді.

10. *Кольористика:* двоколірна чорно-біла.

11. *Характеристика:* Карта Покуття (1662 р.) є одним з чотирьох аркушів карти України, до якої увійшли також аркуші з назвами «Київщина», «Поділля» і «Брацлавщина». Це доопрацьований Іоанном Блау варіант карти Покуття Ле Вассера Боплана під назвою «Ukrainae pars novae, Pokutia vulgo dicitur per Guil. Le Vasseur de Beauplan SRM Poloniae archit. militarem etc. Amsterdami, 1660» (розмір 45 x 53 см). Завдяки опрацюванню І. Блау має правильну (сучасну) орієнтацію. Неодноразово перевидавалась у голландських атласах аж до другої пол. 18 ст. Аркуш охоплює територію історико-етнографічного регіону Покуття та прилеглих земель (тепер належать Івано-Франківській і Тернопільській областям). Особливістю карти є те, що на ній упорядник намагався спеціальними кольоровими лініями позначити межі Покуття. Основна увага акцентується на фортифікаційних спорудах (замках і фортецях), гідрографічній мережі та рельєфі.

Кarti різняться між собою масштабом, орієнтацією північ-південь, захід-схід, кольором, розмірами. Натомість кількість позначених оборонних споруд однакова. На обох картах нараховується 22 поселення Прикарпаття з фортифікаційними спорудами. Чотири із них: міста Княгиничі, Рогатин, Косів (помилково підписано Коршів – З. Ф.) і оборонний монастир Скит Манявський позначено умовними символами. Вірогідно Боплан не зміг побувати у них і не викреслив їхні плани. Решту вісімнадцять об'єктів на карті позначено способом нанесення планів міських укріплень на рельєф місцевості. На жаль, дрібний масштаб не дозволяє встановити їхню типологію за домінуючим фортифікаційним укріпленням.

Із аналізу поданої нижче таблиці випливають кілька цікавих закономірностей.

По-перше, усі двадцять дві фортифікаційні споруди розміщені на берегах річок.

По-друге, вісімнадцять об'єктів з планами, є містами-фортецями різного планування (прямокутні, пентагональні, полігональні, багатокутні).

По-третьє, у більшості із міст-фортець міські укріплення спряжені з замками. Відсутні замки лише у трьох містах – Букачівцях, Добрилові і Тлумачі. Це виглядає досить дивним, адже за історичними джерелами на час їх видання Бопланом (1630-1647 роки) вони мали б існувати. Припускаємо, що замки в цих містах стояли в руїні, тому й не були нанесені на план.

По-черверте, усі замки окрім двох (у Галичі і Кінчаках) закладені на плані прямокутника.

У п'ятнадцяти містах-фортецях, позначених Бопланом ми відстежили спосіб розташування замків, що до міських укріплень. За цим критерієм ми розбили їх на 4 групи:

1. Міста-фортеці із внутрішнім замком, спряженим одним фронтом, що, як правило, захищав підступи до річки (Войнилів, Єзупіль, Журів, Калуш, Кінчаки).

2. Міста-фортеці із зовнішнім замком спряженим двома протилежними фронтами (Більшівці, Заболотів, Коломия, Мартинів, Михальче, Кукільники).

3. Міста-фортеці із зовнішнім замком спряженим двома суміжними фронтами (Галич, Тисмениця).

4. Міста-фортеці із зовнішнім замком спряженим одним фронтом (Лисець, Снятин).

З метою з'ясування чи дійсно плани міст-фортець відповідають зображенням на картах Боплана автор впродовж 2010-2013 років обстежив периметр укріплень Більшівців, Букачівців, Войнилова, Галича, Добрилова, Єзуполя, Кукільників і Тисмениці. Візуальне обстеження показало, що у відвіданих населених пунктах на 30-70 відсотків збереглися міські укріплення: вали, рови, укуси, ескарпи, майданчики веж тощо. За збереженими фрагментами виконано реконструкції планів. Після порівняння їх конфігурації з абрисами на картах Боплана з'ясувалося, що у Більшівцях, Войнилові, Галичі, Єзуполі, Кукільниках вони майже ідентичні. Плани Букачівців і Тисмениці через погану збереженість оборонних укріплень реконструювати не вдалося. Різняться плани тільки у Добрилові. На карті Боплана Добрилів зображено у вигляді фортеці, яка за планом має форму неправильного багатокутника. За результатами візуального обстеження збережені тут майже по всьому периметру вали мають форму прямокутника. Припускаємо, що у другій пол. 17 ст. фортецю перебудували й тому вона не відповідає, тому що побачив і наніс на карту Г. Боплан.

В цілому карти Г. Боплана є надзвичайно потрібним, корисним і інформативним джерелом для створення каталогів фортифікаційних споруд України.

#### **Джерела та література:**

1. Боплан Г. Левассер де. Спеціальна карта України : пам'ятки картографії України / Упор. Вавричин М., Голько О. – Львів, 2000. – 8 карт, 71 с.
2. Боплан і Україна : Зб. наук. пр. – Львів, 1998. – 21 карта, 318 с.
3. Гійом ле Вассер де Боплан. Опис України, кількох провінцій Королівства Польського, що тягнуться від кордонів Московії до границь Трансільванії, разом з їхніми звичаями, способом життя і ведення воєн. – К., 1990. – С. 25.
4. Дашкевич Я. Боплан в русской и украинской историографии (до 1990) // Гийом Левассер де Боплан. Опись Украины. – Москва, 2004. – 574 с.

УДК 929.:025.17:027.54(477)

Тетяна ЯКУБОВА (Київ)

## ВИЗВОЛЬНА ВІЙНА ПІД ПРОВОДОМ Б. ХМЕЛЬНИЦЬКОГО ТА МІСТО ЛЬВІВ У ПОЛЬСЬКІЙ ІСТОРИОГРАФІЇ (ЗА МАТЕРІАЛАМИ ПОЛЬСЬКОГО ФОНДУ НАЦІОНАЛЬНОЇ БІБЛІОТЕКИ УКРАЇНИ ІМЕНІ В.І. ВЕРНАДСЬКОГО)

**Анотація.** В статті розглядається польська історіографія з польського фонду Національної бібліотеки України імені В.І. Вернадського, щодо визвольної війни під проводом Б. Хмельницького та історії міста Львова. Представлені статті польських енциклопедій А. Вісліцького, С. Оргельбранда. В працях польських істориків подано маловідомі факти щодо значення міста Львова в історії Польщі та України в часи гетьмана Б. Хмельницького.

**Ключові слова:** визвольна війна, польський фонд, польська історіографія.

Малодослідженим для української історичної науки залишається питання польської історіографії, польських енциклопедій з польського фонду НБУВ, в яких надруковані історичні матеріали щодо історії міста Львова в час визвольної війни під проводом Б.Хмельницького.

Польський фонд НБУВ залишається значним слов'янським бібліотечним фондом, який нараховує понад 90983 бібліотечних одиниць польської літератури з різних галузей знань. Тривалий час польський бібліотечний фонд був «законсервований» для наукових історичних досліджень [1, с.66-74].

На початку XXI століття на Україні розпочався новий період наукових досліджень бібліотечних фондів. Саме в цей час дослідження польського бібліотечного фонду стали актуальними. Серед польської літератури вагоме місце посідають польські енциклопедії С.Оргельбранда та А.Вісліцького, які становлять значний інформаційний ресурс сучасної історичної науки.

Адам Вісліцький – польський видавець, редактор, публіцист (1836-1913), редактор та засновник польського «Przeglądu Tygodniowego», який став головним виданням позитивістів варшавських [2, с.1]. Перед журналом була поставлена мета висвітлювати актуальні та нові події науки, культури. Кожен місяць додавалося видання літературної повісті, науково-популярного твору. Щороку виходив друком том популярної польської «Енциклопедії» (Podręczna encyklopedia powszechna A.Wiślickiego, Warszawa, 1873-1875; Т.1. 1873, 946s., tabl.1, Т.2., 1874, 480s., Т.3. 1875, 920, tabl., map 6,20 cm). В польській «Енциклопедії» з великою скрупульозністю представлені головні досягнення науки, історичні, біографічні статті. Крім цього вміщені таблиці, кольорові географічні карти [3, с.1].

В «Енциклопедії» А.Вісліцького, том IV. (Adama Wiślickiego Podręczna encyklopedia powszechna. Tom.

IV. Warszawa, 1898) надрукована стаття «Львів», «Lwów (Lwiv, łac.Leopolis, niem Lemberg)», в якій зазначено, що місто Львів було столицею Галичини, королівства розташованого в глибокій долині по між горами. У 1648 році при Б.Хмельницькому місто було оточено військами та звільнено від козацьких військ завдяки викупу. Місто було поновлено у 1655 році. У 1672 році Львів був оточений турецькими військами Капудан баші (Kapudane basze). У 1704 році Львів штурмували шведи [4, с. 434-435].

Самуель Оргельбранд (польск.Samuel Orgelbrand, 1810-1868) відомий польсько-єврейський видавець, книготоргівець. У 1857-1868 рр. С.Оргельбранд видав 28 томів «Енциклопедії». В «Енциклопедії» С.Оргельбранда, том IX (S.Orgelbranda Encyklopedia Powszechna Tom. IX. Warszawa, 1901) польською мовою надруковано статтю «Львів», «Lwów (łac. Leopolis, niem. Lemberg)», в якій відмічено, що Львів – столиця Червоної Русі, пізніше Галичини. До 1772 року місто належало польським королям. Місто Львів було сильною фортецею, яку оточували з усіх сторін подвійні стіни, вали та рови. В стінах фортеці було дві брами, які, ймовірно, відкривалися в різні часи доби: краківська – з півночі, галицька – з півдня. В фортеці існували незначні форти та 17 башт. Б.Хмельницький оточував місто два рази: 1648 р., 1655 р. Український гетьман брав з міста кожного разу великий викуп [5, с.447-449].

Львів в часи Б.Хмельницького згадується в історичній праці професора Йозефа Шуйського «Історії польській» (Jozef Szujski Historji polskiej. Ks. 12. Warszawa, 1880). Події визвольної війни описані в розділі «Панування Яна Казимира та Михайла Вишневецького 1648-1674», («Panowanie Jana Kazimierza i Michała Wiśniowieckiego 1648-1674»). В цьому розділі польський історик відзначив, що справи українські набирали певного зростання. Козаччина показала своєї сили. Б.Хмельницький розумів необхідність закінчення своїх справ перед зверненням до Туреччини або Москви. Він планував свої подальші дії, якщо угода Білоцерківська в плані пактів Зборівських не буде поправлена з боку Польщі. В першу чергу йому стало на думку забезпечення власної сім'ї. Для свого сина Тимоша він хотів землю Волоську. Тому планувалось оженити Тимоша з Розандою – дочкою багатого господаря Лупули. Для здійснення цієї мети Б.Хмельницьким робились дипломатичні кроки в Туреччині. Б.Хмельницький оточив Кам'янець. В цей час оголошена війна з Москвою. В Польщі пе-

рехопили листи Радзівєвського, написані в Швеції до Б.Хмельницького з пропозиціями сумісних дій. 13 липня 1652 року Варшавський Сейм визнав Радзівєвського зрадником вітчизни та обговорював оборону прикордонних міст від Москви та козащини. Польський король відправив частину військ в Литву, оскільки бачив небезпеку з цієї сторони. Проїшов польський сейм в Бресті, на якому йшла підготовка до війни «про всяк випадок». Тим часом трапились криваві сутички обозного коронного Стефана Чарнецького з козаками. Польський король відправився до Львова, де збиралось оплачене та не оплачене королем військо. Б.Хмельницький в цей час через полковника Антона просив польського короля підтвердження пактів Зборівських, ставлячи до відома, що буде «шукати іншого пана» у разі не дотримання домовленостей з польської сторони. В цей час російський царський посол Репнін Оболенський прибув до Львова, начебто з бажаннями примирення російської сторони з польським королем та козаками. Кримський хан з певним досвідом, після подій Берестейських, в цей час бачив значне порозуміння Б.Хмельницького з Московією. Певні труднощі викликало переміщення військових сил Б.Хмельницького, які значно були виснажені військовими подіями з поляками [6, с.279].

В праці Михала Бобрзінського «Історія польська в нарисі» том II (Michała Bobrzyńskiego. Dzieje polski w zarysie. Tom II. Warszawa; Kraków, 1881) описані події навколо Львова, які, на думку польського історика, вплинули на прихід до влади нового польського короля Яна Казимира. (1609-1672). Окремий розділ «Ян Казимир (1648-1668). Війни козацькі» («Jan Kazimierz (1648-1668). Wojny kozackie») присвячений подіям визвольної війни під проводом Б.Хмельницького. В ньому відмічено, що в результаті утисків у 1648 році козаки прийшли до страшної відповіді, піднявши за собою населення Подолу, Волині та інших земель України. Цей рух козащини мав свого ватажка Б.Хмельницького, якого польський історик називає польським шляхтичем. Після скривдження підстаростою Чаплинським, Б.Хмельницький пішов до козащини, здобувши там положення та вплив. Б.Хмельницький був вибраний гетьманом та своєю сильною енергією та незаперечним талантом надав певної організації та політичного значення сильному «козацькому вибуху». В травні 1648р. Б.Хмельницький виступив проти сильного польського війська під Жовтими Водами та Корсунем. Обидва польські гетьмани Потоцький та Калиновський потрапили в полон. Під Пілявцями польська армія також потерпіла поразку. Б.Хмельницький з татарським ханом Тохайбеем зібрав велике військо та зробив облогу Львів. Та міщани Львова організували опір і місто задовольнило вимоги Б.Хмельницького викупом. Козацькі війська відійшли до Замостя та від Б.Хмельницького до Варшави було вислане посольство з завданням просити про нового польського короля в особі Яна Казимира. Оскільки лише з цим королем козацька сторона хотіла мати домовленості. Під таким тиском королевич

Карол зрікся своєї кандидатури на користь свого брата Яна Казимира (листопад 1648р.) [7, с.397]

Значення Львова в часи першої московської війни 1654-1656 відзначив польський професор Анатоль Левіцький в праці «Нариси історії польської» (Anatol Lewicki Zarys historii polski. W-wa, s.a.). В розділі «Перша війна московська 1654-1656», «Pierwsza wojna moskiewska 1654-1656» польський історик написав, що обережна та хитра дипломатія московська зрозуміла важливість подій на Україні та підтримала виступ козацтва проти Польщі, аби взяти з Польщі відповідь за давні поразки [8, с.215]. Після приєднання Хмельницького дві великі армії московські несподівано вирушили на Литву. Україна та ціла низка міст руських, навіть Київ та Смоленськ, опинились «в руках московських». В Польщі було зібрано достатньо війська на чолі з коронним гетьманом Станіславом Потоцьким, яке виявило небувало себе під Охматовим на р. Буг неподалік від Умані. (1655). Тим часом на Польщу наступив новий ворог – шведи. Росіяни з Б.Хмельницьким увійшли вглиб Польщі під Львів. Наступ шведів непокоїв Москву, яка хотіла мати сусідню послаблену Польщу, ніж сильну Швецію. Московський цар доклав зусиль для здобування польського трону для себе. Москва вирішила навіть повернути своє військо проти Швеції. (1656). Розділ «Війна шведська 1655-1660», («Wojna szwedzka 1655-1660») розповідає про події в Польщі та місто Львів. Шведський король Карл Густав швидко зайняв велику територію Польщі, Варшаву та Краків. Польські території від шведів обороняв Стефан Чарнецький. Східні українські землі були в руках Москви та Б.Хмельницького. Ціла Польща була в той час під військами ворогів за винятком Львова та його околиць. Ян Каземір шукав порятунку (1655). У 1655 році була щаслива оборона Честохова, яку очолив князь Августин Кордецький. Купка польської шляхти на чолі з ним витримала штурм 9000 шведів. Гетьмани Потоцький, Ланцкоронський організували конфедерація з метою «оборони віри та Вітчизни» в Тишовцах (Tyszowcach). На чолі цієї польської конфедерації став Стефан Чарнецький. Польський король повернувся до польських земель та замешкав у Львові.

Хмельниччина чимало змінила міжнародну систему Східної Європи, а також внесла певні зміни в соціально-економічну структуру козацько-гетьманської України. В основному було ліквідовано велике й середнє землеволодіння польських феодалів та в деякій мірі кріпацтво. Набула поширення козацько-селянська земельна власність. Хмельниччина створила нову провідну верству – козацьку старшину, що згодом у XVIII ст., перетворилася на українську шляхту, а в XIX ст. – на українське дворянство.

Місто Львів, в часи визвольної війни задовольнило викупом вимоги гетьмана Б.Хмельницького. Магістрат шляхом переговорів зберіг місто від руйнування та «пролиття християнської крові». Позиція Б.Хмельницького, щодо Львова була обережною та поміркованою, та підтвердила наміри гетьмана піти на компроміс з міською



владою, коли справа торкалась контрибуції в військовий час.

Польський фонд НБУВ містить значну частину польської історичної літератури, щодо визвольної війни Б.Хмельницького та міста Львова. Польська історіографія має певні перспективи для майбутніх історичних досліджень, щодо зазначеної історичної теми.

**Джерела та література:**

1. Якубова Т.А. Унікальні польські історичні праці, джерела, печатки, екслібриси щодо історії України (XVI–XX ст.) (За матеріалами польського, французького фондів Національної бібліотеки України імені В.І. Вернадського) / Т.А.Якубова // Слов'янознавство XXI століття: тенденції інтеграції і диференціації : тези Міжнародної наукової конференції (24-26 травня 2011 р.). – К., 2011. – С. 66–74.
2. Adam Wiślicki [Електронний ресурс]. – Режим доступу: // [pl.cyclopaedia.net/wiki/Adam Wiślicki](http://pl.cyclopaedia.net/wiki/Adam_Wiślicki) –1s.
3. Encyklopedia powszechna A.Wiślickiego 1873 [Електронний ресурс]. – Режим доступу: [www.allegro.archiver.pl/encyklopedia-powszechna-a-wislickiego-1873-344-193548.html](http://www.allegro.archiver.pl/encyklopedia-powszechna-a-wislickiego-1873-344-193548.html) -1 s.
4. Lwów // Wiślickiego Adama. Podręczna encyklopedia powszechna. Tom.IV. – Warszawa : wydawnictwo «Przeglądu Tygodniowego», 1898. – S. 434–435.
5. Lwów // S.Orgelbranda Encyklopedia Powszechna . Tom.IX. – Warszawa, 1901. – S. 447–449.
6. Panowanie Jana Kazimierza i Michała Wiśniowieckiego // Szujski Józef. Historyi polskiéj. Treściwie opowiedzianéj. Ksiac dwanaście. – Warszawa, 1880. – S. 279.
7. Wojny kozackie.// Michała Bobrzyńskiego. Dzieje polski w zarysie. Tom II. – Warszawa ; Krakow, 1881. – 397 s.
8. Jan II. Kazimierz, 1648-1668 // Anatol Lewicki. Zarys historii polski. – Warszawa ; Lublin ; Łódz ; Poznań ; Kraków : Gebethner i spolka. – S.a. – S. 215.

## ВОЄННІ ПОДІЇ НАВКОЛО МУКАЧЕВЕ ТА УЖГОРОДА 1685-1711 рр. У СВІТЛІ ФРАНКОМОВНОЇ ТА ІТАЛОМОВНОЇ ЛІТЕРАТУР ТОГО ЧАСУ

**Анотація.** Щоб доповнити наявні в українській історичній літературі відомості з воєнної тематики Закарпаття, у статті, на основі деяких тогочасних джерел, привернуто увагу до трактованих там воєнних подій кін. 17–поч. 18 ст. на цій території та до відомостей про воєнно-політичну діяльність низки їх очільників, котрі мали відношення до так званих угорських революцій, національно-визвольної боротьби, захисту фортець у Мукачеві та Ужгороді. Дослідження може бути продовженим.

**Ключові слова:** Угорщина, Трансільванія, Закарпаття, Національно-визвольна війна, куруци, Томаш Есе, угорські революції, Імре Текей, Ференц II Ракоці, Мукачеве, Ілона Зріні, Ужгород, Нікола II Берчень, Бетлем Ніклош, Іван Бец, Священна Римська імперія, Леопольд I Габсбург.

Національно-визвольна війна Угорщини проти Габсбургів, в т.ч. систематичні селянські повстання проти власних магнатів XVII – поч. XVIII ст., викликала широкий відгомін у європейській пресі. Одним з основних джерел цього періоду є шеститомна «Історія угорських революцій», видана 1739 р. Перший том містить «Історію угорських революцій від найдавніших часів до 1711 р.» анонімного місцевого автора, автентичні «Мемуари Графа Франца Ракоці про угорську війну від 1703 р. до її закінчення» таскорочений варіант «Мемуарів Графа Бетлема Ніклоша (Niklos) про Трансільванські смути». Томи II-IV містять продовження «Історії угорських революцій»: другий - від 1685 до 1705 р., третій - від кінця 1705 до 1706, четвертий – від 1706 до 1711 р. з використанням власних спогадів, документальних матеріалів, в т.ч. відозв, текстів договорів, фрагментів кореспонденції та розповідей Ф.Ракоці і його соратників. Томи V–VI містять продовження «Мемуарів» Ф. Ракоці [12].

Зі страху перед повстанцями взагалі й куруцями зокрема, яких французька преса того часу називала Невдоволеними, імператор Священної римської імперії Леопольд I, продовживши час перемир'я, зобов'язав графа Куніца (Saunitz) почати з ними переговори, щоб таким шляхом унеможливити їх союз з Портою. Остання, як стало відомо у французькій амбасаді у Стамбулі, скориставшись цим перепочинком, вела таємні переговори з очільником куруців (1682–1685), Імре Текеєм [8]. Султан Мехмед IV, маючи намір перервати перемир'я, став вимагати 1682 р. від імператора звільнення всіх угорських земель. У посланні до віденського двору він, зокрема, констатує, що «[...] граф Текей та декілька угорських сеньорів, в силу поганого їх трактування з вашої сторони, порушення прав й привілеїв Королівства, // стали нашими підданими й приєднались своєю кра-

їну до нашої імперії. Ось чому ми вас закликаємо [...] повернути їм їх маєтки, якщо ви не хочете перепинити перемир'я та застосування покарання за вашу зухвалість» [9, с.153]. «Французький амбасадор де Шатонев (Шатонев /Châteauneuf), – пише Ж.-Л.Крафт, – добре справився у Константинополі із завданням свого короля і [...] Текей отримав 40.000, щоб упоратися у Трансільванії; але Турки не зовсім дотримали слова, а цей очільник Невдоволених не може протриматися із-за нестачі допомоги» [13, с.272].

Перемир'я, підписане у 1682 р., завадило Порті ввести в Угорщину велику армію, але невеликі групи (як, напр, Кара-Мустафи-паші) не дотримувалися умов договору [9, с.152]. У свій час імператор Леопольд, щоб налаштувати відносини з керівником Невдоволених, надіявся скористати з послуг Ілони Зріні, Ілона Зріні (Zrín /Zrinyi /Zrinski; Олена Зрінська [2]; 1643 – 18.02.1703), «ця Героїня нашого століття, – як пише Д.Кантемір, – беручи за взірець Касовію, викрадену герцогом Лорранським, зібрала стільки війська скільки мала можливості; і забезпечила цей замок [Мукачевський] великим запасом провізії, маючи надію захищатися там до кінця війни, або бути звільненою за допомогою Турків. [...] вона витримує всі ці атаки з рішучістю і хоробрістю, які заслугоували б всяких похвал, якщо б ці добродієства мали за мету служити своїй батьківщині» [4, с.7], [5, с.13]. Так само зносили християн з Туркаміне одобрював міланський варнавіт Сімпліччяно Біцоцері [4, с.8, 278]. Пандаль Еремітаж (Heremitage) у своїх листах до мадам Арженід, написаних в «картезіанському дусі», також не зміг узгодити дії Ілони з «вірою у Бога і Імператора» [6, с.82]. Горда принцеса Ілона, вдова загиблого в бою молодого принца Ракоці, покохала графа І.Текея і підтримувала з ним секретне листування. Політики дивилися скоріше з практичної сторони, навіть, дізнавшись про їх зв'язки [17, с.262]. «Весь світ знає, – згадує граф Б.Ніклош, – скільки Принцеса Ракоці натерпілася від свого брата, котрий згодом заставив її вийти за графа де Текея, щоб зі своїх маєтків допомагати продовженню війни проти імператора». Йдеться про 1679 р., коли польський король, котрий цікавився не лише «мукачевським романом», знаходився у Яворові, «що є Версалеєм цього принца, на кордонах з Росією» [12, Т.1, с.251]. На пишному весіллі (15.06.1682) у Мукачевському замку зібралася «головна знать Угорщини [...], що вбачала у жениху майбутнього свого Принца. Серед цих радощів засвідчувалася однак підготовка до майбутньої компанії: заповнення всякими припасами та боеприпасами складів Мукачеве та збільшення охоронців із числа чисельних

підлеглих нареченої» [17, с.284]. Гарнізон фортеці налічував 2.500 добре озброєних оборонців.

Штурмом Паланки від 10 березня 1686 р. командував без особливого успіху генерал Енеас Капрара, якого замінив (1687) генерал Антоніо Караффа (Caraffa) [13, с.273], [4], котрий «не шкодуючи гармату, ні бомб (ni le canon, ni les bombes), щоб змусити принцесу здатися» [...] [5, с.13], також не зміг подолати опір захисників Паланки. «[...] Графиня Текей, що замкнулася у фортеці зі всіма своїми багатствами, стала бранкою. Ця подія могла б привести до певної домовленості між графом [І.Текейєм] та імператором, але Соліман, командуючий турецькими військами, його випередив, надаючи ще раз титул Короля Угорщини Текейю, якому він пообіцяв допомогати всіма своїми силами» [17, с.605].

«Міцну фортецю з замком», «місце відлюддя заколотника графа Текей, як воно було раніше – для принца Рагоці», не дивлячись на те, що «імперські війська тримають сильно заблокованою», Ілона Зріні (символічно названа «Авророю і Веронікою»), «не спішить здати Імператорові із-за невпевненості, що станеться з її чоловіком» [на той час у турецькому полоні] [19, с.27]. Жан Франсуа де ля Круа, описав, зокрема, оборону Мукачеве (Munkacs) Ілоною Зріні [10, с.96]. Його книга була перекладена німецькою мовою.

Існують версії про бунт серед захисників із-за невчасної плати, про виснаження їх із-за отравлення колодязя, про зраду одного з офіцерів тощо. В Європі ширилися вістки про те, що Ілона з 10-річним сином часто виходила на мури замку, щоб підтримати мужність захисників, що вона продала свої дорогоцінності, аби сплатити заборгованість найманим солдатам. «Загальний Географічний словник» 1701 р. так інформує про капітуляцію: «Графиня Текей, обложена у цьому місці імперцями, змусила їх тримати довготривалу облогу. Однак, фактично повністю заблокована й не отримуючи допомоги, графиня була, нарешті, змушена здати фортецю у 1688 році» [11, с.670], [17, с.375]. Не прийшла навіть очікувана допомога від Росії та Козаків, на яку так надіялися як у фортеці, так й у всій армії куруців.

Граф Б.Ніклош вважав здачу «єдиної фортеці, що мали Невдоволені», переломним моментом «на гірше» у антигабсбурзькій війні: «Не дивлячись на зусилля Принцеси Ракоці, яка провела капітуляцію чесну і гідну величчю цієї Принцеси, цей останній удар завершив руїнацію справ Турків й Невдоволених, котрі не змогли скористати з безпорядків, які залишив герцог де Лоррен у Трансільванії [...]» [12, Т.1, с.257]. Умови капітуляції [7] фортеці у Мукачеве (14.01.1688) були надруковані типографським способом і розіслані по різних інстанціях у Європі.

Замок у Мукачеве (Паланок) за словами молдавського господаря Д.Кантеміра, якого кількома «Історія Оттоманської імперії» була 1743 р. перекладена французькою мовою, вважався «майже неприступним». Згаданий Географічний словник (1701 р.) подав детальніший опис Мукачеве (Mongatz, Monkatz) і його «цитаделі

[...] з трьома замками» (маються на увазі тераси – Я.М.), що «домінує над містом, у підніжжя скелі» [...] [11, с.670]. Зауважимо, що ця фортеця, уфортифікована Текейєм, була згодом значно модернізована австрійцями.

Своєрідне бачення подій в Угорщині на фоні тогочасної історії, але дещо трансформоване через призму габсбурзької політики, подав у своїй «Європейській історії» Джузеппе ді Роза, деталізувавши низку відомостей про «славні», але «заколотні» сім'ї Ракоці і Текей та «поганих Угорців», що збуджують неспокій у австро-німецькому імперському домі, «мирно налаштованому» (йдеться про 1701 р.) до них. Автор не забув про «Принцесу Єлену, справжню героїню» в осадженій фортеці Мукачеве, котра виробила гідні умови капітуляції цієї кріпості. Імператор неначе пообіцяв залишити за нею всі маєтки, крім Мукачеве, котре було, за словами автора, «узурповане угорською короною» [18, с.333]. Останньої думки мало-хто дотримувався серед істориків та політиків. Гійом де Ламберті та Генріх Шойрлер, напр., в протипагу прогабсбурзької пропаганди, сміло стверджували, що вибори 1704 р. Ф.Ракоці були законними [14]. Імре Текей з Кейшмарку (Tékéli / Thököly de Késmárk; 1657 – 13.09.1705), майбутній законний трансільванський господар (1690-91), що 1670 р. приєднався до повстання, яким керував його батько, піднімає 1678 р. нове повстання куруців й знати проти Габсбургів. Однією з причин приєднання частини дворянства до селянського руху було невдоволення невиконанням деяких політичних умов Мирного договору Вестфальської конференції. У «Виводі прав Трансільванського князівства» наголошувалося, що нові домагання принца І.Ракоці [у «Договорі» він трактується як «союзник шведської Королеви»], котрий «став на захист пригнобленої Батьківщини», є справедливими й легітимними. Трансільванці ж думають особливо про те, як скористати з цієї ситуації, щоб витягнути себе з Рабства» і «стати Володарями того, що їм належало» [3, с. 179–180, 194].

Французькі джерела підтверджують, що султан віддав Текейю Трансільванське Князівство, в результаті чого останній проголосив себе «королем Верхньої Угорщини» (1681) і вводить туди надане йому порівняно численне військо (10.000) сераскера Баюклі Мустафи-паші (Bayukli Mustapha Pasha), до якого приєдалися «татарський хан та принц Валахії Константин Бранкован (Brancovan)». І.Текейя «зустрічають всюди з радістю», але невдовзі за підозрою Мустафи-паші у зраді під Віднем (1683) його кидають на якийсь час до в'язниці [5, с.52-53, 224].

Подібно до випадку з Юрієм Хмельницьким, Текейязгодом звільняють з'їзди і відсилають в Угорщину разом з турецько-татарськими загонами, щоб продовжити боротьбу з Габсбургами та підтримати селянський рух в Закарпатті. Адже, ще до 1681 р. І.Текей звільнив 13 комітатів, а пізніше (21.08.1690) отримав славу перемоги у Зерньєстській битві (Zernyest). Все ж при заключенні Карловицького миру (26.01.1699) його не включили до списку амністованих угорських дворян і він дожи-

вав свій вік на пенсії султана у Константинополі, куди до нього приєдналася його дружина Ілона Зріні. Султан віддав у його володіння м. Видин.

Ференц II Ракоці (Rákóczi; 1676-8.IV.1735), один з головних очільників національно-визвольної війни населення Угорщини, Трансільванії, Словаччини та Закарпаття проти Габсбургів з травня 1703 до 1711 р., став гідним спадкоємцем І.Текея. Початком війни вважають повстання куруців, що вибухнуло у Закарпатті, зокрема, у Мукачівському комітаті, під проводом тамтешнього селянина Томаша Есе. Зловживання законністю призвело до того, що багато «підданих з Мукачівського герцогства» «повинні ховатися у лісах і по горах». 12.000 молодих людей з Угорщини було відправлено на військову службу в Італію або інші частини імперії [12, Т.1, с.10]. Правду не могли знайти у габсбурзькій імперії і представники знаті, як видно на прикладі І.Текея та Ф.Ракоці, що очутилися на чужині.

Прочувши про антипатію Ф.Ракоці до австрійців, куруци вирішили надіслати на його розшуки двох своїх «делегатів». «На початку весни цього [1703] року, – пише Ф.Ракоці у своїх «Мемуарах», – вони послали [...] в Польщу Ладіслава Діґа (Digue) та Русинського священника (Prêtre Russe), щоб довідатися, чи я там знаходжуся. Бродили вони навколо кордонів, а довідавшись нарешті, що у Бережанах (Brejan) знаходилися декілька Угорців, [...] вони знайшли мене після довгих розшуків. Виклали вони мені крайності: мізерію народу і безнадію, що заставила їх взятися за зброю; [...] що у цьому краю, крім гарнізонів, є лише невелика кількість імперських військ [...]. Ось чому, якщо їм надати невелику допомогу, якою б вона не була, буде легко переконати народ взятися за зброю [...]. Це були пропозиції народу [...]. Ось чому, порадившись з Графом Берчень (Nicolas II Berseny / Berchény), ми вирішили послати людину від нас, щоб переконатися у справедливості нам розказаного, зокрема, щоб дізнатися про настрої й секретні рухи народу за Тисою (Teysse) з певністю [...]. Цей чоловік [Мойош] на протязі 2 місяців обійшов мої маєтності й край за Тисою. Народ же надав йому компаньона Михайла Попа (Pap), що супроводжував його у подорожі» [12, Т.5, с.20-21].

Вислухавши підтвердження тих, що повернулися, Ракоці надсилає до повстанців своїх емісарів з наскоро виготовленими прапорами, відозвами, які він підписав разом з графом Берчень, а також з наказом тимчасово не нападати на маєтки своїх панів, хіба що, як виключення, вибирати лише «слабо укріплені німецькі гарнізони», а головне зібрати у горах всі розрізнені групи, щоб сконсолідувати одну сильну армію, котра повинна чекати подальших наказів обраного ними очільника.

Сам Ф.Ракоці, що переховувався в Бережанах у маєтку польного гетьмана Адама-М. Сенявського, предки якого збудували там замок-фортецю 1554 р. [Т.с., с.22], подався до Києва, щоб зустрітися там з принцом Вишневецьким (Wisnioweczky) та палатином Потоцьким (Potosky) і просити у них допомоги, заклавши їм своє майно. Переговори були обнадійливі.

Никола II Берчень розвідав, зі свого боку, настрої у Варшаві та зустрівся у Гданську (Dantzik) з маркізом де Бонаком (Bonas), щоб заручитися у Франції, на той час непримиримій суперниці Австрії, «солідною сумою грошей для такої важливої справи» [Т.с., с.23]. «Великий угорський генерал» Берчень, граф (24.06.1689) з ласки імператора Леопольда, при якому він служив радником, відзначився у численних битвах з Турками та очолював 13 комітатів Угорщини, був добре відомий у дипломатичних колах і при дворах багатьох владик Європи. До партії Ф.Ракоці він приєднався 1700 р. і з того часу направив свій військовий хист «на допомогу угорській революції», здобуваючи нові перемоги у битвах з імперською армією. 1705 р його було проголошено «першим сенатором королівства» угорського [16, с.372].

Ще не отримавши обіцяної підтримки від Поляків та Французів, Ракоці спішить, не дивлячись на небезпеку, виступити проти регулярного війська противника якомога швидше, розраховуючи на «ентузіазм народу»: «Я не сумніваюся, – пише він, – що народний запал не може бути довготривалим, і що цей перший вогонь погашений один раз, за другим разом не буде таким запальним» [12, Т.1, 3-я паґ., с.125]

На половині дороги, у Дрогобичі (Drohobitz), Ракоці отримав повідомлення від кур'єра про те, що його, як він пише, «озброєний популяс, без керівників і без охорони, обтяжений вином і снами», був «розсіяний Королем» (Karol) 7 червня 1703 р. поблизу села Довге (Долга). Надіючись на допомогу, він надсилав гінців до Києва, а сам скривається в Галичині, не приваюючи зв'язків з батьківщиною, зокрема з Мукачеве. Звіди йому обнадійливо доносять, що в околицях цього міста «можна легко зібрати 5.000 піхотинців та 500 кавалеристів», котрі чекають на його розпорядження. Вже наступного дня принц, у супроводі солдат подольського палатина, вирушив у дорогу. Жителі Сколе (Skola), де він зупинився, прийняли його спочатку недружелюбно, але невдовзі «один з Євреїв» виправив ситуацію.

«Прочувши про мій приїзд, – описує Ракоці, – один добрий Старець по імені Петроніус Каменський (Kamen-sky), тоді настоятель сусіднього монастиря русинських ченців, котрий колись носив мене, ще малим, на своїх руках, проливаючи сльози радості, [...] проводив мене аж до кордону. У наступні роки, після того як він мені добре прислужився і виконав функцію посланця до Московського царя, він отримав Мукачевську єпархію русинського обряду». 14 червня 1703 року (за іншими даними 15-го) Ракоці зустрічається на перевалі у Лавочне з остатками армії Томаша Есе (бл. 500 чол.) і направляється разом з ними до Мукачеве. Довідавшись же від селян про наближення добре озброєних австрійських загонів, він обирає 16 червня 1703 р. місцем свого штабу «село Клинець (Klinetz) у підніжжя Бескидів» [12, Т.5, с.30].

Вже на третій день чутки про прибуття Ракоці «поширилися по всьому Мукачевському герцогстві і заледве чи можна уявити собі враження й радість, яка притягувала



нарід зі всіх околиць. Вони збігалися групами, приносячи хліб, м'ясо та інші життєво необхідні речі. Цих людей супроводжували їх жінки і діти» [12, Т.5, с.30]. Побачивши здалека Ракоці, вони, «хрестячись, падали на коліна, подібно як це роблять Русини». «Вони щедро проливали сльози від ніжності, – признається Принц, – які одночасно викликали мої» [12, Т.1, с.14].

За декілька днів число новобранців досягло 3.000, а кавалеристів, коней для яких привели самі селяни, – до 300. Незабаром, того ж 1703 р., колишній володар Ужгородського замку граф Міклош Берчень привів з Польщі загін з 800 осіб, серед яких, за свідченням князя Петра Голіцина з Відня, були й козаки. Коли ж Ракоці наприкінці серпня 1703 р. пообіцяв, що всі ті, хто запишеться до його армії, будуть звільнені від «державних податків й поміщицьких повинностей» (закон був опублікований лише 1709 р.), і що податки, взагалі, мають сплачувати всі верстви населення (в т.ч. магнати), то кількість новобранців особливо зросла. У 1706 р. ця вже добре організована армія, зросла понад 100.000 чоловік.

Дисципліна і справедливість мали бути одним з важливих ментів у новосформованій армії. Моріс (Maurice), напр., один з військових командирів, служив раніше «простим солдатом у Мукачевській фортеці». Виставляючи своє дворянське походження, його місце хотів зайняти згаданий Мойош, однак Ракоці визнав останнього непридатним до керування масами, котрі й самі ненавиділи Народу до Угорської Знаті» [12, Т.5, с.14, 30]. Виходець з селян М.Поп, «великий пияк», забавав командувати артилерією. Ракоці пише, що багато подібних командирів, не дивлячись на їх патріотизм, бравуру й відвагу, не вміли виконувати навіть функції капрала: «Тим часом, так як вони були визнані народом, їх не можна було позбавити їхньої посади, ні знайти, отже, кращих за них, щоб поставити на їх місце» [Т.с., с.30]. Серед перших дисциплінарних мір, які ввів й сам контролював Ракоці, була заборона постачати до армії вино й горілку. В армії з'явилася посада судді, що відповідав за порядок.

«Я перейшов, – пише символічно Ракоці, – кордони Угорщини, як Цезар – Рубікон, щоб не бути тягарем для Поляків» [та Українців] [12, Т.1, с.14]. Спочатку він мав намір відібрати своє рідне місто, де налічувалося лише «500 німецьких піхотинців», і зупинився у ньому на безпечній віддалі від Мукачевського замку. Однак випадковий дебош його солдат й, навіть, офіцерів, що дібралися до міських запасів вина, а головне отримана вістка про можливість легкого взяття іншого замку (Szerenyé), де напередодні завезли багато пороху, змінили плани Ракоці, який до того добре знав слабкі сторони у фортифікації цього замку [Т.с, 3-я паг., с.16].

Ужгород (та його околиці) відіграв значну роль у звільненні Закарпаття від габсбурзької корони. В «Історії Королівства Угорщини» (1686) подано географічне положення низки міст, зокрема, Ужгорода (Ungvar) «на кордоні з Червоною Русью» та Мукачеве (Mongacz) на р.

Торца (Torza ; Латориця). Про перше з них сказано, що це - «Мале місто комітату Уж (Ung) [...], яке також було охоплене повстанням Текейя і знову взяте Арміями Імператора 1685 р.» [19, с.23]. Точніше, у листопаді, австрійським генералом Зіґбертом Гайслером (Heisler), тим самим, котрий 1686 р. підвів свій полк під мури Мукачеве, а згодом попав у полон і котрого 1692 р. виміняли на Ілону Зріні.

У вересні 1703 р. декілька навколишніх селянських загонів під керівництвом Івана Беци оточили Ужгородський замок, у якому ґарнізоном командував Дердь Палочі Хорват. Останній занотував у своєму щоденнику: «Натовп русинів, одягнутих у гуні, спустився з гір, зайняв місто [...]. Ужгородський замок верховинці із сокирами так обклали, що хіба тільки птах може туди залетіти» [1]. Через пів року фортеця здалася і стала на протязі майже низки років базою куруців, до яких 1707 р. навідувався й сам Ф.Ракоці. Останній 1711 р. зустрічається у замку з послами Франції та Росії.

11 листопада 1705 р. Ф.Ракоці терпить поразку у Трансільванії, але продовжує контролювати ситуацію у Нижній Австрії [8, с.690]. Наприкінці 1705 – поч. 1706 рр. між воюючими сторонами велися переговори. Опубліковано текст від 22 квітня 1706 р. вироблених урядом імператора у Пресбурзі умов перемир'я, де, зокрема (пункт 4 умов), вказано, що з окупованих угорських фортець (в т.ч. Мукачево – Я.М.), буде виведено «імперські війська», так само як й з тих, що ними осаджені; додано перелік провізії, яку вони можуть взяти з собою. Відновлюється вільна торгівля, навігація, залишається без змін релігія. Регулюються питання приватної власності, звільнення в'язнів та припинення діяльності мародерів. Відповідь з Тирново 30 квітня 1706 р. на ці умови містить суттєві численні зауваження на всі пункти умов, в т.ч. юридичного характеру; видозмінено текст про розподіл територій, вільне пересування армій на час перемир'я тощо. Медоратори уточнили згодом маршрут для вільного проходу «армії прихильників світлого принца Ракоці». Видозмінений текст був підписаний у Пресбурзі 8 травня 1706 р. В угоді конфедератів є пункт (артикуль XIII) про те, що Єзуїти «повинні покинути межі [королівства] і [...] ніколи туди не повертатися без згоди Королівства [12, Т.3, с.234, 236, 372].

Інформація про діяльність Ф. Ракоці доходила й до Ватикану, навіть, якщо вона торкалася православної віри. З Мукачеве доносили, що священники, які не були згідними з ідеями Ракоці, переслідувалися. Отець Камілій (Mons. de Camillis), «грецький єпископ з Сабасте та мукачевський вікарій», наприклад, отримав «наказ принца Ракоці покинути це королівство» [15, с.31-32]. Бувало, що принц назначав також священників на вільні місця. Отець Петроній, напр., отримав 17.08.1706 р. «призначення від принца Ракоці», який при цьому написав ще відповідну рекомендацію [Т.с., с.70]. Священик, однак, надалі мав труднощі займати цю посаду [Т.с., с.75]. Ситуація Невдоволених 1707 р. в Угорщині, яким, зокрема, допомагали турки, оцінюється Де ля Круа ще цілком

позитивною. Він підкреслив бажання «угорців» «позбутися австрійської домінації». Їх супротивники, «німецькі генерали обмежуються захистом укріплених місць» [8, с. 692], Допомога з Росії так й не надійшла, а французька – виявилася надто скромною. Хоча, як радник, серед наближених князя Ференца II Ракоці перебував французький генерал, Людовик XIV не уклав офіційний союз з Угорщиною та не визнав офіційно її незалежність. Все ж, 13 червня 1707 р., у місті Онод було прийнято історичне рішення про «скинення Габсбургів з угорського престолу».

Незабаром, однак, ситуація змінилася у зв'язку зі зростаючим загальним недовір'ям куруців та зрадою деяких дворян, що призвело до кількох поразок й загального спаду визвольного руху.

3 серпня 1708 р. австрійська армія завдає непоправимого удару армії Ракоці під м. Тренчин. Потерпілі продовжують боротися розрізненими групами, але зтяжна війна виснажила як сили куруців, так й саму країну. До того ж почала ширитися епідемія чуми. Нова серйозна поразка спіткала куруців у січні 1710 р. біля Ромхана. Це призвело до переміщення залишків їх армії в околиці Сатмар та Мукачеве, де Ф. Ракоці мав найбільше прихильників.

Враховуючи ситуацію, 30 квітня 1711 р. Шандор Карой (Каролі), який заміняв Ракоці на час його виїзду (21.02.1711) до Галичини для зустрічі з Петром I, підписав у Сатмарі (нині м. Сату-Маре) вимушену (за іншою версією – зрадницьку) мирну угоду з командуючим ворожих військ Я. Пальфі. Найдовше трималася фортеця Мукачеве (до 24 червня 1711 р.). Щодо Ужгороду, то Іван Бец, очільник тамтешнього гарнізону, продовжив партизанську війну разом зі своїми соратниками (як керівник опришків).

Не дивлячись на обіцяну амністію за договорами Сатмарського миру, велика кількість куруців зазнала жорстоких переслідувань, багатші були позбавлені земель та маєтків, а на їх місця габсбурзький уряд заселяв колонів з інших країн імперії. Ракоці, що висував свою кандидатуру на вільний польський трон (1711), проживав згодом у Росії, потім у Франції (1712–17), а на початку нової турко-австрійської війни переїхав до Стамбулу, щоб там продовжити справу організації «армії християн» для звільнення Угорщини, але ця його спроба виявилася марною [1, с. 346].

#### Джерела та література:

1. Віднянський С. В. Національно-визвольна війна угорського народу 1703–1711 // Енциклопедія історії України. – Т. 7. – К. : Наукова Думка, 2005. – С. 344–346. Сайт І-ту історії України НАНУ.
2. Зеркаль Сава. Українські землі і нарід за Карпатами. – Париж : УГФ, 1976.
3. Acte, mémoires et autres pièces authentiques, concernant l'apaisement d'Utrecht. T. 2. – Utrecht : G. vande Water & Jaques Poolsum, 1713.
4. Bizozeri, Simpliciano. La sagra lega contro la potenza ottomana, successi delle armi imperiali, Polacche, Venete, e Moscovite; rotte, edisfattediesercitide' Turchi, Tartari, e Ribelli; ribellioni, esollevazioni in ella monarchia ottomana; Originedellaribellionedegli Ungari; Con tutti gli accidenti successivamente sopraggiunti, dall'anno

- 1683, finoalfinedel 1689 [...] – Milano : M. A. P. Malatesta, 1690
5. Cantemir, Demetrius. Histoire de l'Empire ottoman [...] avec notes très instructives. T. III où Cosaques, IV Tekeli Rakotzi/Ragotzki Mongatz. – Trad en Français par de Jonquieres. – Paris : Nyon père, 1743.
6. Cattaneo, Tommaso. Successi dell'armi cesaree nell'una e nell'altra Ungheria dell'anno 1687. Lettere di Monsieur dall'Ermitage a Madama Argenide. Transportate dal Francese [...]. – In Venezia: A. Pauin, 1688.
7. Capitulatio Arcis Mongaz, conclusa cum Generali Cæsareo Dn. Comite de Caraffa, die 14. Januarii, 1688. – [4] p.
8. De La Croix, Francois Pétis. Abrégé chronologique de l'Histoire ottomane. T. 2. – Paris : chez Vincent, 1768.
9. De La Croix, Francois sieur. Guerres des Turcs avec la Pologne, la Moscovie et la Hongrie. T. 1 -Paris. – La Haye : Jacques Garret 1689.
10. De La Croix, Jean Francois. Geschichte des osmanischen Reichs, von seiner Stiftung an bis auf gegenwärtige Zeiten; Nach dem Französischen [...] mit Verbesserungenv. Jo. Ch. F. Schulz. – T. 3 (letzter). – Leipzig: bey Engelhart Benjamin Schwickert, 1772.
11. Dictionnaire géographique universel, tiré du Dictionnaire géographique latin de Baudrand. – Amsterdam, Utrecht, 1701. – С. 670.
12. Histoire des révolutions de Hongrie, où l'on donne une idée juste de son légitime Gouvernement [...] – T. 1–6. – La Haye: Jean Neaulme, 1739.
13. Krafft, Jean-Laurent. Histoire générale de l'auguste maison d'Autriche, contenant une description exacte de tous ces Empereurs, Rois Ducs, Archiducs et autres Princes, tant Ecclésiastiques que Séculiers [...]. T. III. – Bruxelles: chez la Veuve de G. Jacobs, 1745.
14. Lamberty, Guillaume de ; Scheurleer, Henri. Memoires pour servir à l'histoire du XVIIIe siècle. [...] – La Haye. – 1730 c.
15. Monumenta Ucrainae Historica. Vol. 5. – Romae, 1968 (Cf. Archivum S. Congr. De Propaganda Fide. – Romae. – Ms 76, f. 219 v. – 220. – Ms 78, f. – 106. – Ms 78, f. 161v.).
16. Moréri, Louis. Le grand dictionnaire historique ou le mélange curieux [...]. Nouv. éd. T. 2. – Paris: L. Moréri, J.-Th. Hérissant, A. Le Prieur, 1759. – С. 372.
17. Roncaglia, Costantino. Vita di Leopoldo I. Imperatore. – In Lucca: Leonardo Venturini, 1718.
18. Rosa, Giuseppi. Istoria d'Europa che in cominciata' Negoziatidalla Pacedi Riswichdel 1697. fino a' Trattato [...] Moscoviaela Porta 1739 [...]. T. 3. – In Napoli : A. Vocolo & F. Medina, 1742.
19. Le Royaume de la Hongrie ou Description nouvelle, chronologique & géographique de ce Royaume [...]. – Cologne : Pierre le Jeune, 1686.

УДК 355.3 "12-15"

Владимир БЕРЕЖИНСКИЙ (Киев),  
Ирина МОРОЗ (Киев)

## ВОИНСКАЯ СИМВОЛИКА ЯНЫЧАР

**Анотация.** Статья посвящена исследованию системы воинской символики янычарских подразделений султанской гвардии Османской империи. Особое внимание уделяется эмблемам и знаменам подразделений янычарского корпуса.

**Ключевые слова:** янычары, воинская символика, символ, эмблема, знамя.

Отдельные земли и регионы Украины на протяжении веков территориально входили в различные государственные образования (Литовское государство, Речь Посполитую, Польское государство, Венгерское королевство, Османскую империю, Московское государство, Российскую монархию, Австро-Венгрию, Венгерскую Народную Республику, Венгерскую Советскую Республику, Молдавское княжество, Румынию, Чехословацкую Республику, РСФСР, СССР).

Постепенный захват Закарпатья Венгерским королевством начался в 30-х гг. XI в., когда в его состав была включена северная часть края. В XII в. такая же участь постигла весь регион. В 1526 г. в битве при Мохаче османы разбили объединенную венгерско-чешскую армию. Следствием этого поражения было разделение Венгрии на три части – между Османской Империей, Австрией и Семиградьем. Закарпатье было

разделено между Семиградьем (Мукачево, Берегово, Севлюш, Хуст, Тячев) и Австрией (Ужанский комитат). В первой половине XVI в. Закарпатье вместе с частью Венгрии перешло под господство австрийских Габсбургов, которые вели постоянные войны с Османской Империей.

Османская империя то лько силой своей армии держала в повиновении завоеванные народы. В состав этой внушительной силы входили и янычарские подразделения. Они были частью полков личной гвардии султана, набиравшейся из рабов или заключенных. Янычары во многом отражали особенности османского общества, на вершине которого находилась военная элита. В янычарском оджаке была разработана своя собственная система флагов и символов. В этом деле янычары сильно отличались от российской и европейских армий. У янычарских подразделений была своя собственная символика.

Главными воинскими символами янычар были оригинальная высокая шапка "ак-бёрк" из белого войлока, огромный медный казан "казан-и-шериф", а также медные казан и черпак для каждой орты. Символика подчеркивала зависимость янычар от еды, которую давал им хазяин – султан [1, с. 73].



Рис. 1. Турецкие войска на поле Рымникского сражения 22 сентября 1789 года.



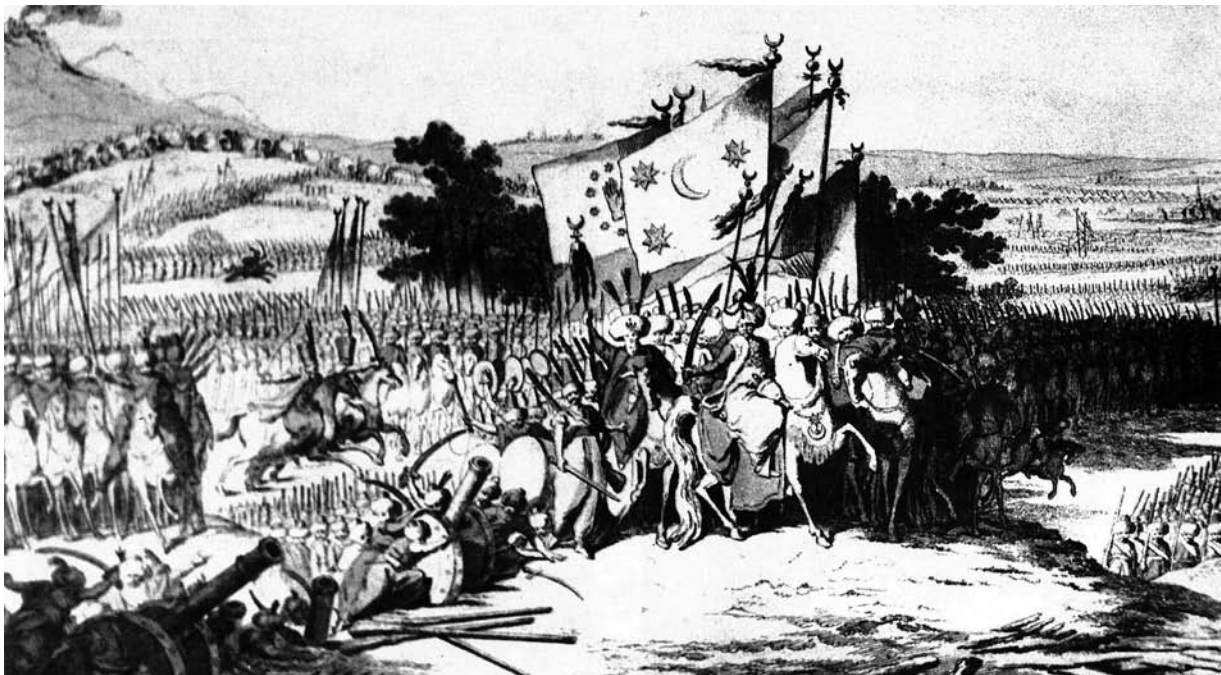

Рис.2. Эмблемы янычарских подразделений. Использовались в виде татуировок. Номера от 1 до 100 относятся к подразделениям джемаат; от 2B до 58B – к подразделениям белюк. Эмблемы некоторых частей не сохранились.

Янычары считали своим духовным покровителем дервиша (мусульманского монаха) Хаджи Бекташа, жившего в конце XIII в. Поэтому они носили войлочные шапки, украшенные длинными шлыками, которые символизировали рукав халата дервиша. Символом янычарского войска был кече – традиционный головной убор янычар. Формой он напоминал рукав халата основателя ордена дервишей Хаджи Бекташа Вели (Вали). Кече носился абсолютно всеми янычарами, за исключением тех, кто обладал должностью, на которую может быть поставлен любой, в том числе не янычар (например, яя-баши 31-го белюка секбантов или командир 54-й орты талимхане). Ветераны, участвовавшие во многих походах, богато декорировали устюфы – околыши кече золотом и серебром, что продиктовано желанием не только украсить свое кече, но и защитить голову от рубящих ударов [2, с. 285].

Одним из символов ордена Бекташи был горн – “нефир”, изготовленный из рога коровы и оплетенный кожаными шнурами. Рог имел сакральное значение, а также использовался для отпугивания диких животных в лесах и для воодушевления янычар в бою [3, с. 76].

Каждый дервиш имел четки “тасбих” для молитвы. Бекташи отказывались от любой собственности и жили на подаяния. Самой большой ценностью для дервиша была посуда для сбора милостыни – “кешкюл”, сделанная из половинки ценного ореха “коко-де-мер” и серьги – “менгюш”, которые одевали все, кто принимал присягу целибата. Кроме белого шерстяного пояса – “тигбент”, три узла на котором символизировали Аллаха, Мухаммеда и Али, среди важных для монаха предметов, которые он постоянно носил, нужно отметить “теслими таш” – белую звезду с двенадцатью лучами в честь Двенадцати Имамов.

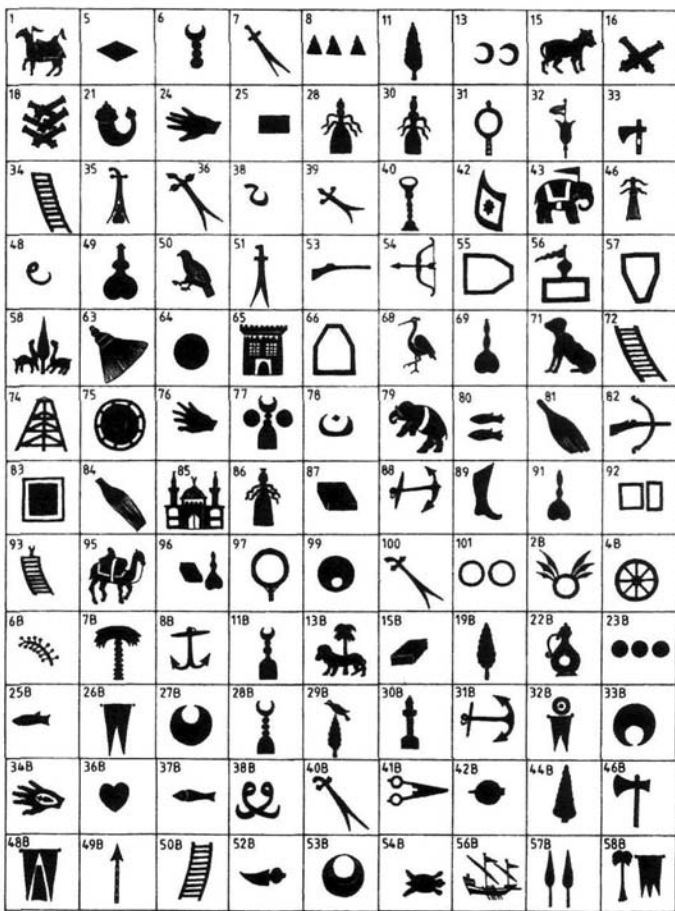
Дервиш всячески демонстрировал неуважение к бытовым удобствам, поэтому от непогоды его защищал простой широкий плащ “кепенек” из войлока. Многие личные вещи, которые все же имели дервиши, они могли носить в тканых вычюных (от турецкого “йук” – поклажа) мешках.

Дервиши Бекташи постоянно пребывали в каждой орты янычарского корпуса и даже составляли отдельную 99-ю орты джемаат. Они лично принимали участие в битвах и вдохновляли янычар личным примером, первыми бросаясь в бой. В таких случаях они были вооружены большими топорами типа “балта” или “тебер” [4, с. 77].

Вообще в янычарской символике было много предметов подчеркивающих, что все воины этого корпуса являются членами одной семьи. Наиболее известным и необычным из всех янычарских символов был казан – большой медный котел для приготовления пищи. Каждая орты имела свой собственный казан, который считался самым ценным её сокровищем, священным предметом, вокруг него янычары собирались не только для еды, но и для общего совета. В казане готовился пилав (плов) из жареного булгара (пшеницы), и весь личный состав подразделения раз в день собирался вокруг него для принятия пищи. Когда казан пронесли на параде, все солдаты и офицеры сохраняли почтительное молчание. Опрокидывание казана было символом мятежа и неповиновения, а место рядом с ним расценивалось как священное убежище. В бою казан служил местом сбора орты при возникновении сложной ситуации. В случае утери казана офицеров, отвечавших за него, ожидало разжалование и бесчестие, а вся орты лишалась права маршировать на параде. Уважение к котлу было настолько велико, что во время одного из янычарских бунтов начала XIX в. воины пощадил вельможу, спрятавшегося под их котлом.

Казан и суп из него фигурировали и в числе основных протокольных мероприятий во дворце султана при приеме особо почетных посетителей и гостей. Так, например, отправившись на аудиенцию к султану Д. Кантемир в 1710 году: “...князь со своей свитой в сопровождении драгомана<sup>1</sup> Порты и янычар пересёк внутренний двор и первую залу дворца (Топкапы). Войдя во вторую залу,

<sup>1</sup> Великий драгоман – служитель при дворе султана, в ведении которого находились дипломатические отношения с европейскими странами.



он должен был отвесть чорбу (суп) из общего котла янычар” и только после этой и других многочисленных процедур попадал к султану [5, р. 216; 6, с. 35-36].

На своих шапках янычары носили ложки, а многие их чины имели откровенно кухонное происхождение: так командир орты именовался “чорбаджи” – раздатчик супа (чорбу). Существовали чины водоноса, первого повара и т. д. [7, с. 77], а главный повар самый влиятельный из унтер-офицеров [8, с. 129-130].

Юнлук – специальный футляр для хранения ложки должен был быть ярко украшенным, поэтому каждый янычар после удачного похода или получения платы за службу украшал его за свой счет чеканкой и золочением, а иногда даже драгоценными камнями [9, с. 73].

Янычарские подразделения имели свои собственные эмблемы, которые использовались на флагах, военных шатрах, у входа в казармы, на татуировках и др. [10, с. 21]. Так, в частях джамаат известны эмблемы в виде верблюда, лошади, кипариса, слона, различных птиц, рыб, кита, лука и стрелы, топора, легкого огнестрельного оружия, пушек, собаки, лестницы, мечети, “меча Али”, “руки Фатимы”, различных геометрических фигур, полумесяца, метлы, сапога, бунчука и др. В подразделениях белюк использовались эмблемы в виде колеса, пальмовой ветви, пальмы, якоря, льва, дерева, сосуда, рыб, птиц, лестницы, полумесяца, черепахи, корабля, шатра, серд-

ца, кинжала, минарета и др. [11, с. 343]. Эти изображения были на воротах казарм янычар, шатрах, янычарских штандартах и знаменах, могильных камнях и даже на теле и руках янычар в виде татуировок [12, с. 136-137].

Каждое янычарское подразделение имело в походе свой собственный шатер, украшенный эмблемой орты. На османских военных шатрах известны эмблемы в виде различных геометрических фигур (треугольники, ромбы, круги, прямоугольники), рыб, сердец, “меча Али”, кинжала, бунчуков, крыльев, кораблей и др. [13, с. 56].

Довольно примечательным фактом является то, что янычарская символика широко использовалась и казаками. Даже знаменитая винтовка на плече казака на многих известных клейнодах и символических изображениях казаков называлась янычаркой (янчаркой) [14]. Весьма интересным по своему характеру был туг (бунчук) – османский штандарт, сделанный из конского хвоста. Его несли в одном дне пути перед основными силами армии. Это также был знак отличия пашей разных рангов. Перед янычарским агай два тугджу несли каждый по тугу [15, с. 22; 16, с. 342].

#### ЗНАМЕНА

Корпус янычар имел свои знамена. На них наносились религиозные, в основном, и другие символы – солнце, полумесяц, звезды, меч Зульфикар с раздвоенным



Рис.3. Турецкие знаменосцы по де Ламберту.



концом различные геометрические фигуры, кинжалы, “рука Фатимы”. Иногда на знаменах изображали пяджу – отпечаток кисти правой руки, который некоторые исследователи считают упрощенным изображением тугры – сложного каллиграфического переплетения, отдаленно напоминающего руку.

Символы эти хорошо известны по гравюрам в книге Л. Марсильи, они относятся к XVI – XVII вв. [17]. Многие символы янычарского корпуса имеются в словаре С.В. Потрашкова [18]. Изображения символов с подлинных османских знамен, ставших в свое время трофеями российских солдат во второй половине XVIII – начале XIX вв., приводит в специальной таблице Г.Э. Введенский [19, с. 133–155]. Большинство эмблем не изменились или трансформировались весьма незначительно, что позволяет предположить их стабильность до самой ликвидации корпуса в 1826 году. Обычно знамена были зеленого, священного для мусульман, цвета, но могли встречаться и другие цвета. На знаменах разных отрядов изображались символы орта, исламские изречения, суры из Корана, аббревиатуры.

Так, например, над 99-й ортой развевалось знамя с изображением тебер – обоюдоострой секирки. Тот же знак, вместе с личным номером, вытатуирован под левой мышкой у каждого янычара этой орты [20, с. 313].

Во время штурма укреплений янычары шли в бой со своими знаменами. Они водружали их после взятия укреплений, как знак смены подчиненности. Так,

24 сентября 1522 года, в результате штурма крепости рыцарей на о. Родос, янычары водрузили свои знамена на нескольких башнях [21, с. 169].

Знамена как символ воинской части появились с самого образования Османского государства. Султанские знамена со времен Мехмеда Фатиха (1451–1481) и до Сулеймана Кануни (1520–1566) были белого цвета. Известно, что в 1517 году после взятия Дамаска султан Селим I въезжал в город с красным знаменем, у которого было серебряное вызолоченное навершие в виде полумесяца [22, с. 184]. “... У них существует четыре султанских знамени, которые принадлежат двору. Одно из них белое, с написанными золотом словами, и оно стоит над всеми, так как обозначает всю султанскую (воинскую) силу, а называется оно алам сандиак, то есть знамя всей силы. Другое знамя – красное, оно принадлежит придворным всадникам. Третье – зелено-красное, четвертое – красно-золотое; они принадлежат придворным пешим янычарам” [23, с. 101].

Османы создали свою собственную систему знамен. Эта система вобрала в себя самые разнообразные традиции многих стран и религий, что характерно и для самого Ислама. Это становится очевидным при рассмотрении символов, которые украшают янычарские знамена. Символы на знаменах появились довольно рано. Сначала использовались религиозные символы, такие как полумесяц, звезда, меч “зульфикар” и другие. Разумеется, полумесяц – наиболее распространенное изображение, и ныне бытующее на государственных



Рис. 4. Знамя с пяджой – пятерней, отпечатанной кровью. Из собрания Государственного мемориального музея А.В. Суворова.

и других флагах исламских стран, но даже этот символ не имеет однозначного объяснения. Некоторые исследователи считают, что полумесяц – символ счастья, другие считают, что “правоверные” видели в нем копыто боевого коня. Наиболее распространены три легенды о появлении этого символа. [24, с. 129–130].

Первая легенда относится к 339 году, когда Филипп Македонский осадил Византий. Длительная осада не дала результатов, и осаждающие решили ворваться в город по подкопу. Внезапно появившиеся между тучами месяц и звезда открыли осажденным планы врагов. Штурм был сорван, а благодарные жители украсили статую покровительницы города Дианы изображениями полумесяца и звезды. Когда в 1453 году Константинополь был взят османами, эти символы перекочевали на их знамена.

Вторая легенда рассказывает о том, что султан Осман увидел во сне быстро растущий месяц. Своими концами полумесяц соединил восток и запад. Сон, разумеется, был воспринят, как воля Аллаха, и Осман двинулся завоевывать Запад, украсив знамена изображением полумесяца.

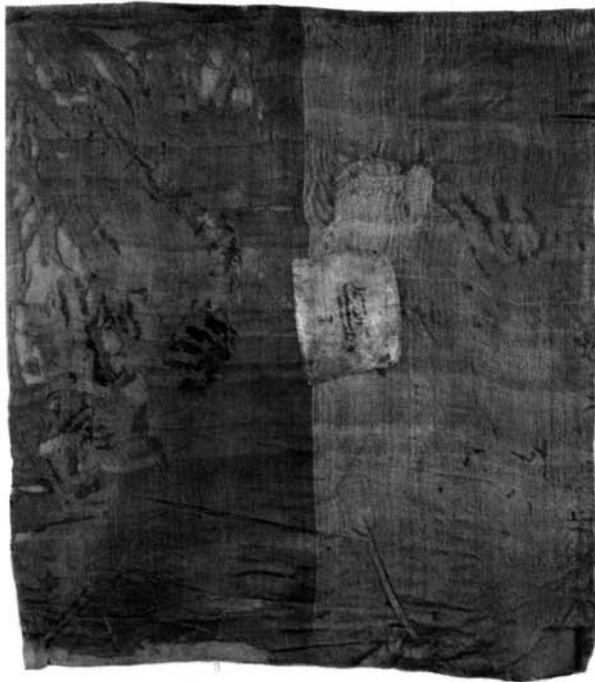
Третья легенда связывает этот символ с гороскопом Османа (полумесяц и звезда Юпитера), знаки которого стали родовыми знаками Османов.

Трудно сказать какая легенда ближе к действительности, но так или иначе многие знамена несли на себе изображения полумесяца и звезды Эль Терек – звезды великого счастья [25, с. 130].

Другая чрезвычайно распространенная эмблема – меч “зильфикар”. Изображение этого меча символизирует несокрушимую мощь.

Очень часто на знаменах можно встретить пянджу – изображение кисти правой руки. Неизвестно, чем вызвано появление этого знака на знамени, тем более, что порой он имеет весьма кустарный вид, а порой воспринимается как случайное загрязнение. Может быть, пянджа служила имитацией тугры.

Тугра – сложное каллиграфическое переплетение, отдаленно напоминающее изображение руки. В 1362 году султан Мурад, будучи неграмотным, когда возникла необходимость подписать международный договор, окунул руку в чернила и приложил к документу. Визирь окружил “подпись” перечислением всех титулов султана. Традиционно тугра повторяла форму руки, а так как изменялось лишь имя султана, то форма тугры оставалась неизменной. Не исключено, что пянджа имела еще и ритуальное значение. В собрании Государственного мемориального музея А.В. Суворова есть знамя, на котором пянджа поставлена кровью [26, с. 131]. Это можно было бы считать случайностью, если бы не более позднее свидетельство А.С. Пушкина, который в “Путешествии в Арзрум” писал о том, что турки имеют обыкновение, омочив руку в крови, отпечатывать её на знамёнах [27, с. 637–712].

Важную роль играет цветовая гамма знамен. После бегства из Мекки в Меддину Мухаммед вел бои с про-



Рис. 5. Тугра – султанская печать.

тивниками Ислама. В одном из сражений воины пророка дрогнули и тогда он, сорвав с головы зелёную чалму, повёл их в атаку. Сражение было выиграно, а зелёный цвет стал священным [28, с. 110]. Зелёное знамя именовалось знаменем пророка и находилось в глубине боевых порядков под охраной отборных воинов.

Символика на знаменах XVIII в. более разнообразна. Особенно это относится к янычарским знаменам. Это были символы орта, которые не только помещались на знаменах, но также вывешивались над воротами ода и татуировались на руках и на ногах янычар [29, с. 185].

Особенную ценность приобретают собрания янычарских знамен в различных музеях, так как после ликвидации янычарского мятежа 1826 года в самой Турции был уничтожен не только корпус, но и все, что могло о нем напоминать и в первую очередь знамена.

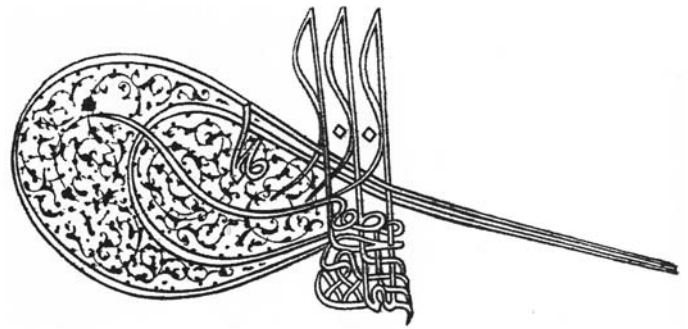
Важную роль приобретают надписи на знаменах. Кроме цитат из Корана, янычарские знамена могут нести аббревиатуры, состоящие из номера и первых букв названия джемаата. Первым опубликовал символику янычарских знамен Л. Марсильи. На гравированных листах его книги приводится 162 янычарских знамени [30, гравированные таблицы 20–22], которые впоследствии были перенесены в работы Джевад-бея и Д. Николле. Если к другим гравюрам комментарии Марсильи весьма пространны, то в данном случае он ограничился одной фразой: “Я не сообщаю всему тому ни толкования ни перевода, хотя оно толкование и находится в подлиннике турецком, дабы через то в скуку не превести читателя” [31, с. 427]. Приведенные Марсильи символы в основном соответствуют специализациям орта.

Не соответствуют они только данным Цветаны Георгиевой о том, что первые 5 орта имели на своих знаменах изображение верблюда, а 68-я орта – турнаджи – несли на полотнище знамени жирафа. Большинство символов, приводимых Марсильи, помечены на гравюрах цифрами, которые соответствуют номерам орта. Так, изображение лука, которое может символизировать талимхане – школу стрельбы из лука, помечено цифрой 54. Именно талимхане было 54-й орта. Изображение арбалета помечено цифрой 82-й, то есть номером орта земберекчи – школы стрельбы из арбалета. Таким образом, есть смысл рассматривать приводимые Марсильи символы, привязывая их к известным нам орта [32, с. 152].



Марсильи, будучи французом, да к тому же еще и членом посольства, был хорошо знаком с законами геральдики. Гравюры были сделаны по его рисункам, на которых он передал графические обозначения цветов, принятые в геральдике. Некоторые несуразности, имеющиеся в передачи цветов, объясняются некомпетентностью в этой области российских гравиров, готовивших его книгу к изданию в Петербурге в 1737 году. Представляется любопытным сопоставить некоторые янычарские знамена, представленные Марсильи (XVI – XVII вв.), и знамена, находящиеся в некоторых украинских и российских музеях (как правило, это военные трофеи XVIII – начала XIX вв.) [33, с. 132].

В янычарском корпусе было еще несколько знамен, в том числе Имам-и Азам (штандарт шейха ордена Бекташи из белого шелка), знамя командующего корпусом (янычарского аги) и его заместителя (кетхуды), знамя янычарского корпуса. Главным знаменем янычар считался Имам-и Азам, он поручался башбайрактору, который постоянно находился у шатра янычарского аги. Имам-и Азам представлял из себя полотнище из белого шелка с надписью: “Мы приносим тебе победу – блестящую победу! Бог помогает нам, и помощь Его действительна. О, Мухаммед, радостную весть принес ты истинным верующим”. Согласно традиции, Орхан вручил первым янычарским подразделениям красное знамя с белым полумесяцем. Белая звезда, которая наряду с полумесяцем присутствует на современном турецком флаге, была добавлена только после завоевания Константинополя-Стамбула.

Каждая янычарская орта имела своего байрактора (офицера-знаменосца), который лично отвечал за сохранность (в мирное время) и ношение (во время военных действий) желто-красного знамени с изображением меча праведного халифа Али [34, с. 135–136]. Таким образом, янычарские подразделения султанской гвардии имели разнообразную символику, которая служила одним из способов объединения османского воинства и поддержания его морального духа во время военных действий; как офицеры, так и рядовые воины имели униформу одного цвета. Существовала четкая система иерархии янычарских офицеров, которая подчеркивалась отдельными деталями униформы.

#### Источники и литература:

1. Клепинин О. Емеліманда 49-ї орта джемаат// Кузьміч С., Липа К., Писарев О., Руденко О. Союзники і супротивники. Армії сусідів України у XVII столітті. – К.: Наш час, 2010. – С. 72–73.
2. Потрашков С.В. Иллюстрированный военно-исторический словарь/ С.В. Потрашков, А.С. Потрашков. – М.: Эксмо, 2007. – 736 с.
3. Богатько О. Дервіш ордену Бекташи// Кузьміч С., Липа К., Писарев О., Руденко О. Союзники і супротивники. Армії сусідів України у XVII столітті. – К.: Наш час, 2010. – С. 76–77.
4. Там же.
5. Cantacuzino M. O mie de ani la Balcani. – Bucuresti, 1996.
6. Цвиркун В.И. Дмитрий Кантемир. Страницы жизни в письмах и документах. – СПб.: Нестор-История, 2010. – 412 с.
7. Михайлов А.А. Первый бросок на юг/ А.А. Михайлов. – М.: АСТ; СПб.: Северо-Запад Пресс, 2003. – 429 с.

8. Хитцель Ф. Османская империя/ Ф. Хитцель. – М.: Вече, 2006. – 384 с. – (Гиды цивилизаций).
9. Кузьміч С., Липа К., Писарев О., Руденко О. Союзники і супротивники. Армії сусідів України у XVII столітті. – К.: Наш час, 2010. – 80 с.
10. Николле Д. Янычары. – М.: АСТ, Астрель, 2004.
11. Шлапак М. Янычарские символы в крепостях Молдавии// Нові дослідження пам'яток козацької доби в Україні. Збірка наукових статей. – К., 2008. – Вип. 17. – С. 340–349.
12. История Османского государства, общества и цивилизации: в 2-х т. / под ред. Э. Ихсаноглу. – М., 2006. – Т. 1: История Османского государства и общества.
13. Николле Д. Янычары. – М.: АСТ, Астрель, 2004.
14. Чухліб Т. Козаки та яничари: Україна у християнсько-мусульманських війнах 1500–1700 років. – К.: Києво-Могилянська академія, 2010. – 446 с.
15. Николле Д. Янычары. – М.: АСТ, Астрель, 2004.
16. Шлапак М. Янычарские символы в крепостях Молдавии// Нові дослідження пам'яток козацької доби в Україні. Збірка наукових статей. – К., 2008. – Вип. 17. – С. 340–349.
17. Марсильи Л. Военное состояние Оттоманской империи. – СПб., 1737.
18. Потрашков С.В. Иллюстрированный военно-исторический словарь/ С.В. Потрашков, А.С. Потрашков. – М.: Эксмо, 2007. – 736 с.
19. Введенский Г.Э. Янычары. История. Символика. Оружие. – СПб.: Атлант, 2003. – 176 с.
20. Сергеев В.И. Янычары (меч ислама). – Ростов-на-Дону: Феникс, 2000. – 384 с.
21. Широкоград А.Б. Взлет и падение Османской империи/ А.Б. Широкоград. – М.: Вече, 2012. – 400 с. – (Рождение и гибель великих империй).
22. Векилов А.П. О турецких знаменах феодального периода// Ученые записки. Серия востоковедческих наук, 1974. – Вып. 17. – №374.
23. Мебде-и Канун-и Йеничери оджагы тарихи (История происхождения законов янычарского корпуса) / Изд. текста, пер. с тур., коммент. и указ. И.Е. Петросян – М., 1987.
24. Введенский Г.Э. Янычары. История. Символика. Оружие.– СПб.: Атлант, 2003. – 176 с.
25. Там же.
26. Там же.
27. Пушкин А.С. Путешествие в Арзурум // Полное собрание сочинений. – М.: Академия наук СССР, 1957. – Т. 6.
28. Иванов К.А. Флаги государств мира. – М., 1971.
29. Векилов А.П. О турецких знаменах феодального периода// Ученые записки. Серия востоковедческих наук, 1974. – Вып. 17. – №374.
30. Марсильи Л. Военное состояние Оттоманской империи.– СПб., 1737.
31. Там же.
32. Введенский Г.Э. Янычары. История. Символика. Оружие. – СПб.: Атлант, 2003. – 176 с.
33. Там же.
34. Срібняк І.В. Гвардія османських султанів у XIV– XVII ст. (уніформа і озброєння вояків, емблеми і прапори частин) // Студії з архівної справи та документознавства / Держкомархів України, УНДІАСД; [редкол.: С.Г. Кулешов (гол. ред.) та ін.]. – К., 2010. – Т. 18. – С. 134–137.



## Розділ II



**ГАЛИЧИНА ТА ЗАКАРПАТТЯ В ПЕРІОД З ПОЧАТКУ XVIII ст.  
ДО ПОЧАТКУ XX ст.**

Андрій КЛИМЧУК (Рівне)

## СТАНИСЛАВІВСЬКА ФОРТЕЦЯ: ДЖЕРЕЛЬНА БАЗА ДЛЯ ДОСЛІДЖЕННЯ

**Анотація.** Останнім часом зріс інтерес науковців до Станиславівської фортеці – видатного зразку фортифікаційного мистецтва Галичини. На жаль до цих пір нема ґрунтовної і всеохоплюючої розвідки про фортецю. Багато дослідників при вивченні Станиславівської фортеці стикаються з проблемою пошуку необхідних джерел. Дана стаття має на меті допомогти таким дослідникам зорієнтуватися і легко віднайти необхідні для наукової роботи матеріали. В статті дано характеристику усім найважливішим джерельним матеріалам про Станиславівську фортецю (рукописним, книжковим, картографічним і т.п.).

**Ключові слова:** Станиславів, Станиславівська фортеця, джерелознавство.

Джерельна база про Станиславівську фортецю досить різнопланова і потужна. Це не лише рукописні і опубліковані джерела, розвідки, але й іконографічні і картографічні матеріали. На жаль до цих пір нема єдиної фундаментальної і ґрунтовної правці про твердиню поміж двома Бистрицями, в якій би в максимальній повноті був використаний увесь цей комплекс джерел. Станиславівська фортеця ще чекає на свого прискіпливого і відповідального дослідника.

Фортифікаційні мури новозаснованого міста були пе-

редбачені самим його фундатором: «В ім'я Господа. Амінь. Я, Андрій з Потоку Потоцький, староста галицький, лежайський і коломиїський, полковник його Королівської Милості, всіх і кожного зокрема, кому тепер і в майбутньому слід знати, доводжу до відома: свідомо, з Божою допомогою на своїй спадковій землі, там, де було село Заболоття, задумав місто під назвою Станиславів [збудувати], яке я вже з ласки Божої почав, щоб тут могли ґрунтовно селитися, а моїм коштом [обіцяю] фортифікувати його, зміцнити валами, оточити мурами і закрити міцними брамами.

При цьому [обіцяю] забезпечити його артилерією і відповідними боєприпасами так, щоб не тільки ворожим чатам, але й – дай, Боже, здоров'я і щасливої перемоги – самій ворожій силі був учинений опір, щоб мешканці згаданого міста при своїх маєтках і здобутках залишались безпечними.

Всім, хто тут буде поселитися, надаю свободи на двадцять років, протягом яких їм вільно приходити і відходити. Наказую відміряти місце спорудження будинків відповідно до потреби і бажання кожного» [4, s. 13, 18].

Найраніший з виявлених інвентарних описів Станиславова зберігається Центральному державному історичному архіву м. Львова і датується 1709 р. Він наявний

в галицькій ґродській книзі. Тут відзначено народності, які заселяли місто-фортецю, їх ремісничу приналежність. Це перша такого роду статистична картина міського населення Станиславова до австрійського періоду.

У вже згаданому Центральному державному історичному архіві м. Львова зберігається окремим фондом документи магістрату (ф. 96). Він невеликий за обсягом (містить лише 4 справи за 1761-1822), але при цьому в ньому є цінні документи. Тут є дані про фортецю.

В рукописному відділі Львівської наукової бібліотеки ім. Стефаника також містяться документи, що мають безпосередній стосунок до Станиславівської фортеці. Мова йде про фонди Оссолінських та історика Чоловського.

Найперші згадки про фортецю є в подорожніх нотатках Ульріха фон Вердума. Його і подані важливі і достовірні, адже він побував в місті через якихось 10 років після того, як було закладено Станиславів. Про фортецю він пише так: «форти-

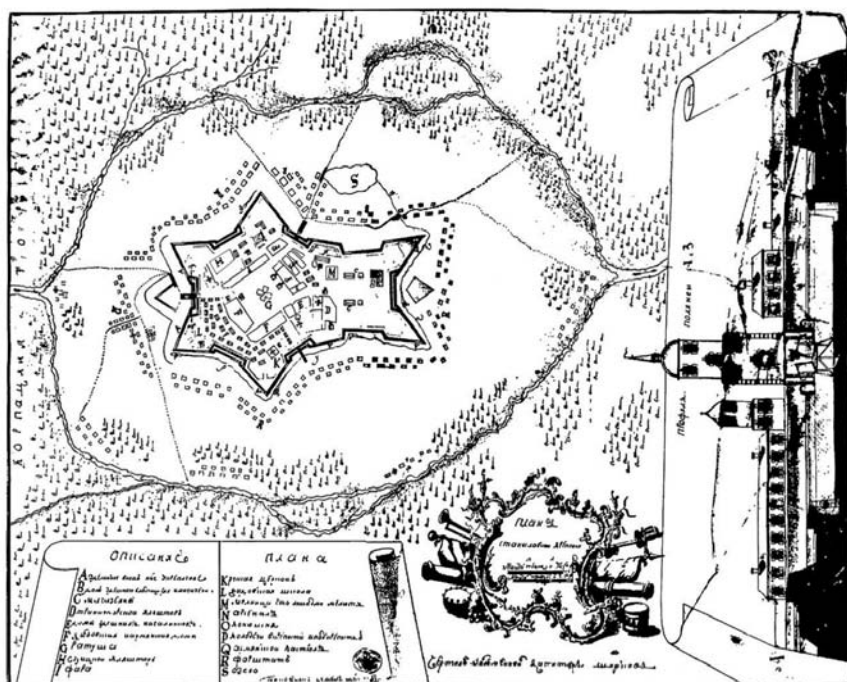

Мал. 1. Мапа Станиславова капітана Шаркова.



фікація складається із шести земляних бастионів з палисадами внизу, зробленими із цілих дубів. Воєвода планував ще наказати викласти рови і забезпечити їх зовнішніми фортифікаційними спорудами.

Головна лінія бастионів має 150 стоп довжини. Збудував ці фортифікації пан Франсуа Корассіні з Авінйону, підполковник пішої гвардії воєводи» [1, с. 100].

Наступний спогад про станиславівську фортецю лише Ф. д'Аллерак: «Найбільшим і найгарнішим містом на Покутті є Станиславів, розташований серед прекрасної рівнини, за дві милі від Дністра, обнесений могутньою фортецею, збудованою за останнім словом техніки» [6, с. 260]. У фундаментальній «Старожитній Польщі» М. Балінський та Т. Ліпінський вмістили лише коротку замітку про Станиславів. Звісно, що своєю увагою вони також не оминули фортецю, тут вони цитують Ф. д'Аллерака [7, с. 880-882].

Першу ж працю про Станиславів написав М. Грибович. Пізніше нею користувалися і послідовчі дослідники фортеці. Довший час праця вважалася втраченою, лише щойно в 2007 р. в перекладі українською мовою [2].

Ф. Валігурський в трьох числах «Тижневого додатку до «Львівської газети»» 1854 р. подав «Історично-статистичний начерк міста Станиславова». В цій розвідці згадано і про фортецю [10].

З використанням джерельних матеріалів окрему працю про Станиславів написав Бенедикт Площанський [3]. Набагато розлогішу інформацію про Станиславівську фортецю можна почерпнути з книги Садока Баронча «Пам'ятки міста Станиславова» (1858). Цю працю можна вважати першою фундаментальною розвідкою про місто, спробою хронологічно відтворити його історію. На відміну від своїх попередників Садок Баронч жваво використовує широкий перелік джерел [4].

Алоїзій Шарловський написав досить ґрунтовну монографію (1887) про Станиславів і повіт. Його праця опирається головним чином на раніші дослідження, тому тут нічого нового по суті нема [8, с. 54-56].

Дослідник ордену єзуїтів Станіслав Залеський в 1896 р. видав окрему працю про перебування в місті ченців цього ордену. На сторінках його книги натрапляємо на деякі відомості про Станиславівську фортецю [11].

Відомий дослідник європейських фортифікаційних споруд Т. Толвінський в 1939 р. видав свою працю «Урбаністика. Будівництво міст в минулому». В цій праці автор вперше робить фахову спробу реконструкції плану Станиславова.

В 2010 р. Івано-Франківським видавництвом «Лілея-НВ» було видано окремих збірник, присвячений Станиславівській фортеці. Тут маємо досить різнопланові матеріали. Це розвідки таких авторів: Бондарев І. «Історія Станиславівської фортеці», Головатий М. «Станиславівська фортеця», Головатий М. та Поліщук Л. «Споруди резиденції Потоцьких». Жеребецький З. «Німі свідки залишків міських фортифікацій», Кравцов С. «Станиславів у XVII–XVIII ст. Просторова композиція та її символіка», Поліщук Л. «Оборонні мотиви в архітектурі Станиславова», Ричков П. «Містобудівна еволюція Станислава в XVII–XIX ст.», Романець В. «Археологічні дослідження Станиславівської фортеці», Соколовський З. «Слідами старих бастионів», Федунків З. «Три твердині Станисла-

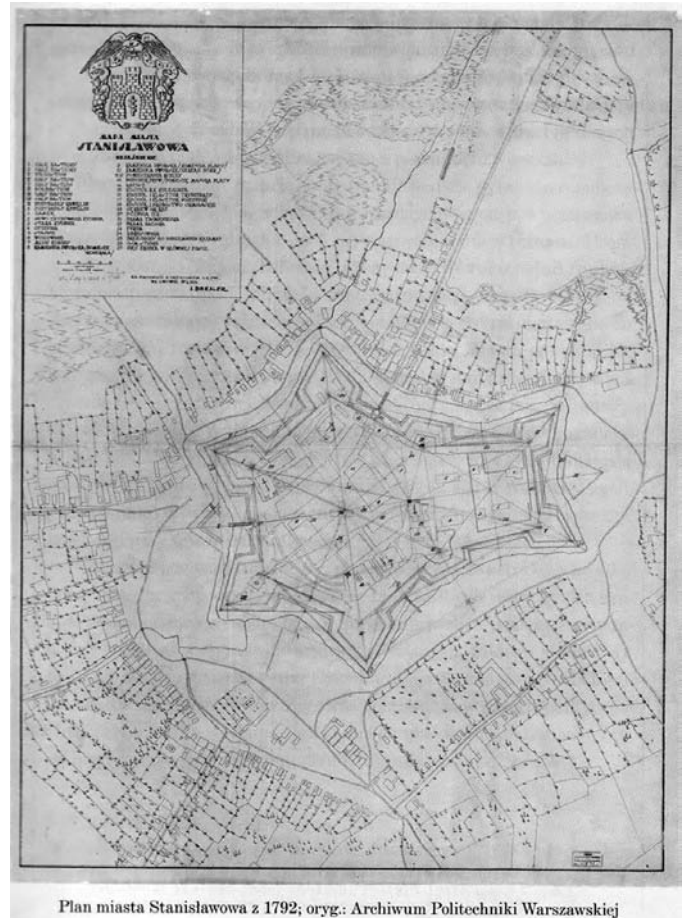

Мал.2. План Станиславова 1792 р.



Мал.5. Станиславівська фортеця 1800 р.

ліка», Поліщук Л. «Оборонні мотиви в архітектурі Станиславова», Ричков П. «Містобудівна еволюція Станислава в XVII–XIX ст.», Романець В. «Археологічні дослідження Станиславівської фортеці», Соколовський З. «Слідами старих бастионів», Федунків З. «Три твердині Станисла-

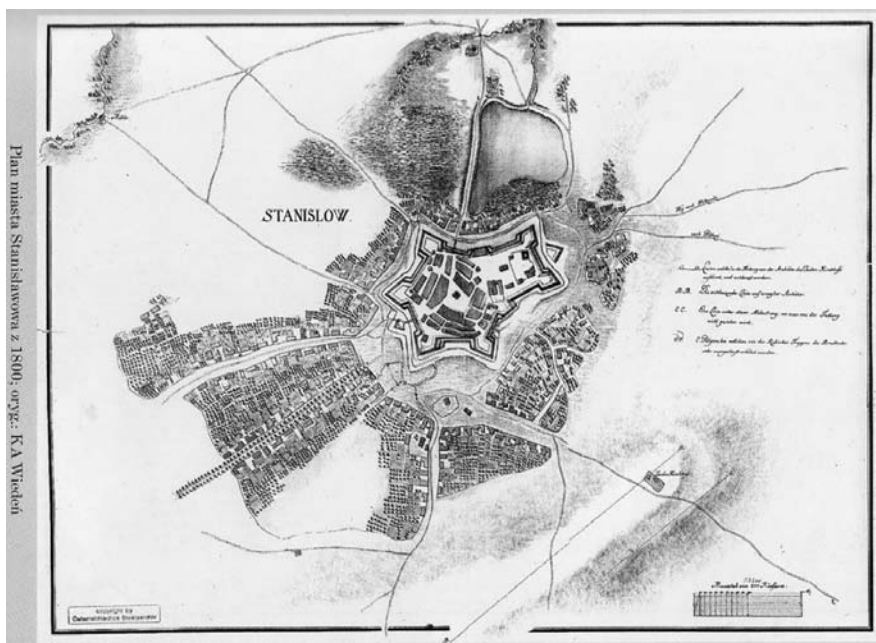

Мал.3. План Станиславова 1800 р.

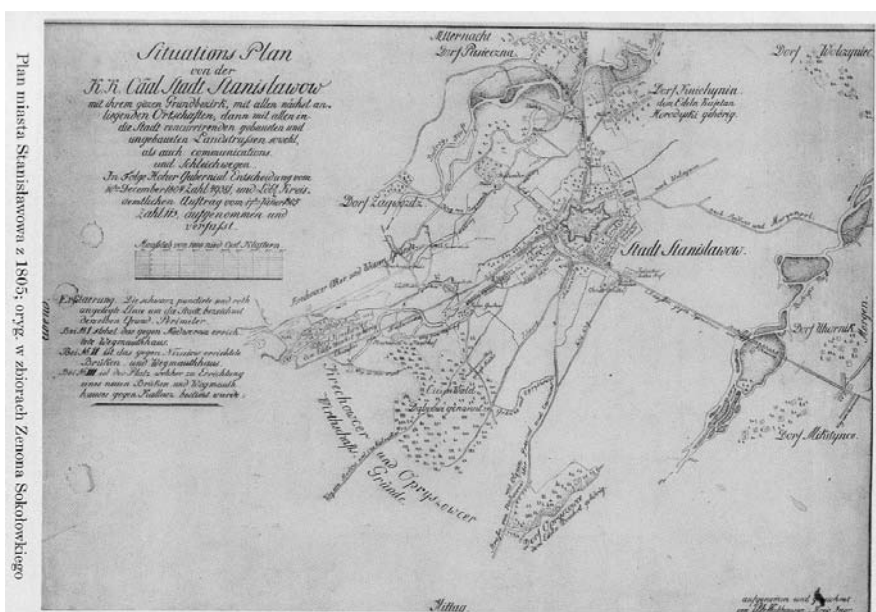

Мал.4. План Станиславова 1805 р.

що місце перебування цього плану невідоме. Насправді ж він зберігається картографічній колекції Віденського архіву. В Національному музеї (Львів) є його фотонегатив.

В проміжку часу між 1764 р. і 1772 р. російськими військовими інженерами був зроблений план фортеці. Стрілки на плані показують найбільш вразливі місця у фортечних мурах. Житлова забудова тут позначена досить схематично. Автор цього плану капітан Ширков. Інший план цього ж періоду відзначається більш ретельною деталізацією. Обидва плани зберігаються в Російському державному військово-історичному архіві (ф. 428. Оп. 1, спр. 1347, 1348).

Наступний план вже датується 1792 р. Він був підготовлений на замовлення Антона-Прота Потоцького після складання інвентаря фортеці. Довгий час він зберігався архіві Бернардинів у Львові, але теперішнє його місцезнаходження невідоме. Цей план відомий в кількох копіях В 1924 р. з цього плану Станиславської фортеці відомий львівський архітектор-урбаніст Ігнацій Дрекслер зняв з нього копію. Ця копія наразі зберігається в фондах Івано-Франківського краєзнавчого музею. Так званий план Дрекслера надзвичайно інформативний, відповідно, важливий для вивчення фортифікаційних укріплень, а також для локалізації міської забудови. Зокрема тут зафіксовано внутрішньоміські об'єкти, які мають відношення власне до Станиславівської фортеці: двірський будинок (генерала). Споруда гарнізону. Помешкання майора та інші. Деякі з цих будівель існують і понині.

Одразу ж після того, як Станиславів перестав бути власністю Потоцьких, австрійці виготовили свою мапу фортеці, вона відома як «мапа Вальтгаузена». З поміж усіх багаточисленних мап і планів Станиславова це останній, де фортечні мури і бастіони ще в своєму початковому вигляді.

Замкові будівлі фіксують численні пізніші плани Станиславова XIX–XX ст. Із зображень Станиславівської фортеці до наших днів дійшов малюнок Тисменецької брами, який присутній на полі мапи капітана Ширкова. Це – триарусна споруда з наскрізним арковим проїздом, сферичною банею і шпилем. Дуже схожий до цього малюнок авторства якогось російського інженера-

вова (дерев'яний замок, фортеця, мурований замок)», Чоловський О. «Станиславівський замок». Праця доповнена словником фортифікаційних термінів. Важливими в дослідженнях Станиславівської фортеці є картографічні матеріали. Найперший з допоки відомих планів Станиславова датується 1743 р., відомий під назвою «Plan de Stanislawow». План передбачав облаштування у фортеці міцних валів та прикриття всіх куртин рavelінами. В проекті виразно простежуються елементи системи Вобана. Як відомо, цей задум в життя втілений не був. Деякі дослідники хибно зазначають,



фортифікатора. На ньому зображено конструкцію піднятого моста.

Нарешті, не можна оминати увагою і перший відеофільм про Станиславівську фортецю. Його автор – відомий у місті краєзнавець Іван Бондарев.

**Джерела та література:**

1. Вердум Ульріх фон. Щоденник // Жовтень. – 1983. – № 10. – С. 100.
2. Грибович М. Історія окружного міста Станиславова в Галичині в 1847 р. – Івано-Франківськ: Лілея НВ, 2007. – 40 с.
3. Площанський В. Галицко-руський город Станиславов по достоверным источкам // Науковий збірник, издаваемый обществом Галицко-русской матицы. – Л., 1868. – Вип. 4. – С. 18-32.
4. Barącz Sadok. Pamiątki Miasta Stanisławowa. Zebrał X.S. Barącz. – Lwów: Konwent WW. OO. Dominikanów w Podkamieni, 1858. – 191 s.
5. Czolowski A. Dawne zamki i twierdze na Rusi Halickiej. – Lwów, 1892. – 67 s.
6. Dalerac F.-P. Les Anecdotes De Pologne, ou Memoires Secrets Du Regne De Jean Sobieski III. Du Nom. – T. 1-2. – P.: Chez Pierre Aubouyn, Libraire de Nosseigneurs les Enfans de France, Et Charles Clouzier, Quay des Augustins, à la Croix d'Or, du côté du Pont saint Michel, 1700. – 454 p.
7. Starozytna Polska pod względem historycznym, jeograficznym i statystycznym opisana. – Warszawa, 1845. – T. II. – 985+X s.
8. Szarłowski Alojzy. Stanisławów i powiat stanisławowski pod względem historycznym i geograficzno-statystycznym – (1845-1911). – Stanisławów: Nakładem księgarni Wl. Doboszyńskiego, 1887. – 358 s.
9. Tołwiński Tadeusz. Urbanistyka. Tom 1. Budowa miasta w przeszłości. – Warszawa, 1939. – 590 s.
10. Waligórski F. Szkic historyczno-statystyczny miasta Stanisławowa // Dodatek Tygodniowy przy Gazecie Lwowskiej. – 1854. – № 3. – S. 12, № 4. – S. 14-15, № 5. – S. 18-20.
11. Załęski Stanisław. OO. Jezuici w Stanisławowie: szkic historyczny. – nakł. Wydawnictw Towarzystwa Jezusowego, 1896. – 85 s.

Наталія МАЛЕШЬ (Ужгород)

## ЯЦКО ОСТАПЧУК ЯК ГРОМАДСЬКО-ПОЛІТИЧНИЙ ДІЯЧ СХІДНОЇ ГАЛИЧНИНИ І ЗАКАРПАТТЯ кін. XIX – поч. XX СТОЛІТТЯ

**Анотація.** У статті досліджено громадсько-політичну діяльність Я. Остапчука в контексті політичних процесів у Галичині та Закарпатті наприкінці XIX – в першій половині XX століття. У роботі простежено особливості формування його світогляду, діяльність у Русько-українській радикальній і Українській соціал-демократичній партіях, проаналізовано парламентську працю в Державній Раді у Відні, культурно-просвітницьку роботу у Фрайштадтському таборі полонених українців у роки Першої світової війни, його роль у національно-культурному відродженні Закарпаття у складі Чехословаччини в 1920–30-х рр.

**Ключові слова:** український рух, Русько-українська радикальна партія, Українська соціал-демократична партія, національно-культурне відродження.

Громадсько-політична праця Яцка Остапчука – відомого українського діяча кінця XIX – першої половини XX ст., – цікава для науковців і громадських кіл тим, що вона яскраво віддзеркалює переплетіння соціальних і національних аспектів українського руху в зазначений період. Вона припала саме на час політизації українського національного руху в Галичині, Першої світової війни та Української революції 1917–1921 рр., міжвоєнний період перебування Закарпаття у складі Чехословаччини [1, с.173–175].

Як громадсько-політичний діяч Я. Остапчук впливав на процес формування світоглядних орієнтацій українців Галичини і Закарпаття, захищав національні і соціально-економічні права українців, обстоював ідеї державності і соборності України. У своїй діяльності він зосереджувався на розв'язанні важливих суспільних проблем – формування національної самосвідомості, захист національних інтересів, створення інституцій громадянського суспільства, які й сьогодні залишаються надзвичайно актуальними [12, с.125–128].

Мета даної статті – дослідження ролі Я. Остапчука в громадсько-політичному житті західноукраїнських земель наприкінці XIX – у першій половині XX ст.

Наукова новизна полягає у тому, що вперше в українській історіографії досліджено громадсько-політичну діяльність відомого політика, просвітянина Яцка Остапчука на тлі суспільних процесів у Галичині та Закарпатті. Охарактеризовано його діяльність в національному русі галичан наприкінці XIX – на початку XX ст., розкрито роль у діяльності табору для військовополонених українців у м. Фрайштадті (Австрія); проаналізовано внесок у національно-культурне відродження Закарпаття у складі Чехословаччини 1920–30-х рр.

В українській та зарубіжній історіографії немає спеці-

альних робіт, присвячених громадсько-політичній діяльності Я. Остапчука першої половини XX ст.

Значний внесок у дослідження проблеми зробили українські історики в діаспорі. Джон-Пол Химка у наукових працях «Галицькі селяни і український національний рух у XIX ст.» (1988), «Український соціалізм у Галичині (до розколу в радикальній партії 1893)» (1979), «Соціалізм в Галичині. Зародження польської соціал-демократії та українського радикалізму в Галичині (1860–1890)» (1983) охарактеризував процес зародження українського соціал-демократичного руху і роль Я. Остапчука в ньому [11, с.223–226].

Після відновлення незалежності України у 1991 р. посилювалась увага вітчизняних науковців до проблем суспільно-політичного руху на західноукраїнських землях першої половини XX ст. та його лідерів.

Зокрема, М. Кугутяк у статті «Радикальна партія в Східній Галичині» (1990), розглядаючи процес зародження й розвитку радикального руху у краї, виділив когорту талановитих організаторів, яких радикали висунули з народу. У ній автор назвав Я. Остапчука поруч з І. Сандуляком, П. Думкою, А. Шмігельським, М. Гарматієм, М. Шлемкевичем, С. Новаківським [7, с.57–60].

У статті «Молоді» радикали в суспільно-політичному житті Галичини» (1991) Я. Грицак проаналізував утворення нової структури українського політичного життя в краї наприкінці XIX ст. З'ясовуючи питання про перетворення радикальної партії у соціал-демократичну, яке розглядалося на VII партійному з'їзді 30 жовтня 1898 р., автор підкреслив, що цю ідею обстоював Я. Остапчук [3, с.77–80].

І. Патер дослідив історію Союзу визволення України в контексті міжнародних відносин Центрально-Східної Європи 1914–1918 рр., його боротьбу за відродження незалежної Української держави, діяльність у ньому представників галицької інтелігенції, зокрема Я. Остапчука [8, с.121–123].

У ґрунтовній праці, присвяченій діяльності Української соціал-демократичної партії в Галичині, О. Жерноклеєв показав історичні передумови зародження в краї соціал-демократичного руху, проаналізував його соціальну базу, розкрив сутність ідеології галицько-української соціал-демократії та джерела її формування, з'ясував місце УСДП в суспільно-політичному житті краю, охарактеризував організаційне оформлення УСДП як складової частини СДПРА [5, с.92–94].

Народився Яцко Остапчук 4 січня 1873 року в Луб'янках Нижніх біля Збаража. Батьки Яцка були "середньо-заможні" селяни, прості хлібороби, однак, як і більшість українських господарів, надзвичайно працьовиті, "за-

попадлив і непосидючі», що також неабияк вплинуло на формування характеру їхнього сина. Батько – освічена людина, деякий час навіть дякував і при цьому в зимовий час навчав грамоти сільську дітвору в церковній школі.

Розглядаючи еволюцію поглядів Я. Остапчука, слід відзначити, що вона відбувалася в умовах утворення перших національних партій з конкретними програмами і залучення широких народних мас до активної політичної боротьби. Австрійська конституція 1867 р., проголосивши свободу слова, зборів і асоціацій, стала важливим фактором, який забезпечував і одночасно спрямовував розвиток національно-визвольного руху легальним шляхом, на відміну від того, що діялось в той час в Російській імперії. Однак, реформи 1860-х рр. остаточно закріпили за польською елітою монополію політичної влади в Галичині [6, с.111–114].

Значний вплив на еволюцію Я. Остапчука до народовців мало членство з 1889 р. у таємній громаді при Тернопільській гімназії, а також дружба з С. Шмігером, А. Гарматюком, І. Янковським. Вони часто зустрічалися разом, обговорювали різні політичні проблеми, декламували вірші Т. Шевченка, І. Франка, а інколи і свої твори.

У 1890 р. Я. Остапчук познайомився з І. Франком і М. Павликом, які вплинули на формування політичного світогляду Я. Остапчука як радикала. Співпрацюючи з ними у редакції часопису «Народ», вів адміністративні справи, відповідав на листи, переписував статті М. Драгоманова.

Після створення РУРП (Русько-українська радикальна партія) зустрічі Я. Остапчука та І. Франка стали регулярними. Через Я. Остапчука І. Франко і М. Павлик мали тісний контакт з «народними самородками» Тернопілля: П. Думкою, Я. Марценюком, С. Гарматієм та іншими радикалами.

У надрах РУРП виник гурт молодих і здібних інтелігентів-радикалів, які стали на марксистські позиції. Польські соціал-демократи тримали з ними тісний контакт. Це були М. Ганкевич, В. Старосольський, Р. Яросевич, С. Вітик, Є. Косевич, Ю. Бачинський, О. Темницький. При зустрічах у Львові діячі впливали також на молодого радикала Яцка Остапчука. Ця група виступила на VII Крайовому з'їзді РУРП в 1898 р. вже з пропозицією про зміну назви радикальної партії на соціал-демократичну [2, с.133–135].

Отже, у першій половині 1890-х рр. Я. Остапчук входив до РУРП, поділяв у ній погляди «старших». Організувавши повітовий комітет партії, який став одним з найбільш активних у Галичині, захищав соціально-економічні інтереси селянства. Завдяки нарадам, зборам, вічам, виборчим кампаніям значно розширив кількість прихильників у повіті. З другої половини 1890-х рр. виступав на боці «молодих», прагнучи переіменувати РУРП на УСДП, аби виразніше захищати соціальні інтереси найбільшого селянства та українських робітників.

Соціал-демократичний рух в Галичині виник і розвивався під впливом західноєвропейського, передусім

німецького та австрійського соціал-демократичного руху. Після розколу РУРП та утворення ряду нових політичних партій на зламі XIX–XX ст. було в основному завершено формування партійної структури українського політичного табору в Галичині, в якому соціал-демократія взяла на себе роль лівого опозиційного крила [4, с.121–123].

Я. Остапчук взяв участь у закритій нараді українських соціал-демократів 17 вересня 1899 р. у Львові, що відіграла роль установчої конференції УСДП як складової частини СДРПА.

У грудні 1899 р. у Львові на з'їзді Польської соціал-демократичної партії Я. Остапчук висловив надію, що новостворена УСДП буде працювати для зближення українського і польського народів «в інтересах побудови нового, кращого життя – на основі свободи, рівності і братерства». Із польських соціал-демократів йому найбільше імпонувала особистість Г. Дашинського, який на з'їзді виголосив доповідь про політичне становище в Австро-Угорщині взагалі, і в Галичині зокрема. На цьому етапі (1900–1903) він відстоював ідею співпраці з польськими соціал-демократами.

Щодо участі у виборчих кампаніях, то Я. Остапчук пропонував не висувати своїх кандидатів при існуючій виборчій системі, а обмежитися підтримкою кандидатів інших політичних партій, які б вимагали зміни закону про вибори. На його думку, більше значення для збаразьких соціал-демократів мало використання свободи зборів для політичної агітації, ніж безнадійна підтримка своїх кандидатів у виборах

Розширенню масової бази руху сприяла й діяльність УСДП під час аграрного страйку в Галичині влітку 1902 р. Я. Остапчук був у епіцентрі страйкових подій. Для нього селянський страйк не став новиною, адже ідею страйків він підтримував ще перед заснуванням соціал-демократичної партії, і підкреслював, що віра його однодумців у страйки була однією з причин переходу в УСДП [5, с. 41–43].

Революція в Росії 1905 р. помітно позначилася на внутрішньополітичній ситуації в Австро-Угорщині. Я. Остапчук сподівався, що перемога революційних сил в Росії допоможе галичанам у боротьбі за здобуття загального рівного виборчого права. Після проголошення нового виборчого закону, у січні 1907 р. політичні партії почали розглядати можливі кандидатури на послів австрійського парламенту. Українські соціал-демократи, які йшли на вибори самостійно, в окрузі Тернопіль-Збараж висунули кандидатуру Я. Остапчука.

На передвиборчих зборах 20 березня 1907 р. в Збаражі, 22 березня – у Тернополі взяли участь виборці із 47 сіл Збаразького повіту, які підтримали кандидатуру Я. Остапчука. Вибори до нового віденського парламенту закінчилися в середині червня 1907 р. УСДП здобула 8% всіх голосів, відданих за український політичний табір (21% припав на УРП, решта – на УНДП). Від УСДП послами до парламенту були обрані Я. Остапчук і С. Вітик. У складних несприятливих умовах молода україн-



ська партія цілком слушно вважала здобуття двох мандатів своїм успіхом [4, с.414–416].

У новому парламенті представники української соціал-демократії Галичини увійшли до соціал-демократичної фракції, яка розділилась на п'ять автономних національних фракцій. У виступах, інтерпеляціях Я. Остапчук вимагав реорганізації крайової адміністрації в Галичині, заснування українського університету та значного збільшення кількості українських шкіл.

Послом у віденському парламенті Я. Остапчук працював з червня 1907 р. по червень 1911 р. Це була одна з найяскравіших сторінок його діяльності. Завдяки ораторським здібностям він викривав антинародну політику цісарського правління, критикував і засуджував галицьке москвофільство, захищав інтереси і права українських робітників і селян, вважаючи це основним завданням у парламентській праці [5, с.122–124]

1912 р. Я. Остапчук переселився зі своєю сім'єю до Ізбудья-Радвані, тепер Радвань над Лаборцем (Словачина). Він відійшов на деякий час від політичного життя і пішов на «добровільне вигнання, пішов працювати на культурному полі найбільш занедбаній частини українського народу».

Перша світова війна стала могутнім каталізатором процесів історичного розвитку. Напередодні війни українці Галичини і Наддніпрянщини зосереджувалися на розв'язанні конкретних національних завдань, які можна було досягти здебільшого легальними засобами, зумовленими реальними можливостями під владою Австро-Угорщини та Росії. Я. Остапчук усвідомлював, що вибух війни давав шанс кожній поневоленій нації вибороти свою державність.

Навесні 1915 р., підтримуючи діяльність Союзу визволення України, у Фрайштадтський табір для військовополонених прибув Я. Остапчук (разом з К. Даниленком, О. Охримовичем) для проведення просвітницької роботи. Він увійшов до «Просвітнього відділу СВУ», який став організатором національно-освідулюючої праці, зокрема, українознавчих курсів, театральних вистав, концертів, доповідей. Улюбленою його справою була організація віч (загальних зборів всіх полонених), де обговорювалися актуальні політичні й військові події, матеріально-побутові проблеми у таборі. Віча, на яких головував колишній посол до Державної ради у Відні, збирали до кількох сотень полонених і були ефективним засобом національно-патріотичного виховання скитальців [9, с.71–73].

Я. Остапчук, разом із іншими представниками галицької інтелігенції, приділяв велику увагу роботі з неграмотними. Для цього у таборі було засновано три бібліотеки: дві – для полонених і одна – для співробітників Просвітнього відділу СВУ і табірному активу з книжковим фондом більше 1000 одиниць. Із натхненням Я. Остапчук виступав у складі українського народного хору, допомагав табірному театру, який було створено на основі драматичної (артистичної) секції.

Після розпаду Австро-Угорщини Я. Остапчук поринув

у громадсько-політичне життя Закарпаття. Майже одночасно утворилися Головна Народна Руська Рада в Ужгороді і Народна Руська Рада в Пряшеві. На перших порах Ужгородська Народна Руська Рада не мала чіткої програми, хотіла залишити край у межах Угорської держави, добиватися від неї дозволу на навчання в народних школах рідною мовою і церковної автономії. Я. Остапчук був на боці Пряшівської Народної Руської Ради, яка виступала за злуку з Україною, «як тільки настане там порядок, або з Чеською республікою, якщо там скорше запанує лад» [10, с.7–9].

З обуренням Я. Остапчук сприйняв утворення «Карпато-руської народної ради» з програмою москвофільських кіл та вихід російською мовою «Голоса русского народа». Ця рада проголосила культурну і мовну єдність Підкарпатської Русі з Росією.

За умов, коли на політичній карті Підкарпатської Русі почали з'являтися нові політичні партії, Я. Остапчук виступив 16 травня 1920 р. з ініціативою створення соціал-демократичної партії. На нараді обрано перше партійне керівництво у складі: Я. Остапчук, Є. Пуза, С. Ключурак, В. Шуба, В. Климпуш, І. Товтин, І. Михалко та І. Чулак. В організаційному плані соціал-демократи краю були пов'язані з Чехословацькою соціал-демократичною партією, а в своїй діяльності визнавали основні принципи II Інтернаціоналу.

Активною була передвиборча і парламентська діяльність Я. Остапчука в 1920-х роках. У Підкарпатській Русі тричі проводили вибори до чехословацького парламенту (1924, 1925 і 1929). Особливо активною була виборча кампанія 1924 р., в якій соціал-демократи ввійшли до урядової коаліції разом з Республіканською партією землеробського і малоземельного люду, Русинською хліборобською партією, Карпато-руською трудовою партією землеробів. Їх підтримали національні соціалісти, Руська народна партія, Громадянська партія. У своїх виступах на передвиборчих зборах, мітингах Я. Остапчук виступав за надання широкої автономії краю, підвищення заробітної плати, ліквідацію безробіття, проведення земельної реформи, зниження податків, надання допомоги безробітним, гарантування свободи слова, друку тощо.

Соціал-демократи Підкарпатської Русі на виборах 1924 р. набрали 20 998 голосів, що дало можливість отримати один мандат у сейм Чехословацької республіки – (Я. Остапчук).

Водночас Я. Остапчук активно включився у національно-культурне життя, став одним із співзасновником товариства «Просвіта» у 1920 р. на Підкарпатській Русі. Він прагнув, що у кожному селі працювала читальня «Просвіти». Адже через них можна було прилучити селянство до української ідеї. Загалом на кінець 1937 р. «Просвіта» нараховувала 18 612 членів, 14 філій, 225 читалень. Крім цього, в товаристві існувало 152 театральні гуртки, 88 хорів, 18 оркестрів, 45 спортивних товариств. Як просвітянин, намагався залучити до культурно-освітньої роботи вчителів краю. У 1923 р. разом

з А. Волошиним, Ю. Реваєм, В. Желіваєм, О. Маркушем та ін. він став співзасновником Педагогічного товариства Підкарпатської Русі.

Спільно з Ю. Бращайком, Є. Пузою, А. Волошиним, В. Гаджегою, С. Клочу-раком, Я. Остапчук очолив 4 травня 1920 р. «Товариства воєнних інвалідів, вдов и сирот на Подкарпатской Русси «Надия» в Ужгороді» [10, с.10–12]. У післявоєнний період від активної політичної діяльності відійшов, писав спогади, подорожував, спілкувався з багатьма громадсько-політичними діячами, відвідав низку наукових інституцій. Зокрема, у 1959 році Я. Остапчук відвідав Інститут суспільних наук у м. Львові на запрошення його директора – академіка І. Крип'якевича.

#### Джерела та література:

1. Аркуша О. Вибори до Галицького сейму 1901 р. : до проблеми політичної модернізації українського суспільства Галичини // Вісник Львівського університету. Серія історична. – Львів: ЛНУ ім. І.Франка, 2003. – Вип. 38. – С. 171–218.
2. Грицак Я. До генези ідеї політичної самостійності України // Україна: Культурна спадщина, національна свідомість, державність. – К., 1992. – Вип. 1.- С. 119-143.
3. Грицак Я. «Молоді» радикали в суспільно-політичному житті Галичини // Записки Наук.тов. ім. Шевченка. – 1991. Т. ССXXII.– С. 71–110.
4. Зашкільняк Л. Михайло Драгоманов, соціалізм і польський соціалістичний рух // Україна: Культурна спадщина, національна свідомість, державність. – 2001. – Вип. 9. – С. 411-419.
5. Жерноклеєв О. Українська соціал-демократія в Галичині. Нарис історії (1899-1918 рр.). – К.: Основні цінності, 2000. – 168 с.
6. Кугутяк М. Галичина: Сторінки історії: Нарис суспільно-політичного руху (XIX ст. – 1939 р.). – Івано-Франківськ, 1993. – 200 с.
7. Кугутяк М. Радикальна партія в Східній Галичині // Укр. Іст. Журн. – 1990. - № 10. С. 55–63.
8. Патер І.Г. Союз визволення України: проблеми державності і соборності. – Львів. Інститут українознавства ім. І. Крип'якевича НАН України, 2000. – 346 с.
9. Срібняк І. Полонені українці в Австро-Угорщині та Німеччині (1914-1920 рр.). – К., 1999. – 296 с.
10. Федака П. Формування національної свідомості закарпатських українців у міжвоєнному двадцятиріччі (1920 – 1939) // Науковий збірник товариства «Просвіта» в Ужгороді. – Ужгород, 2000. – Річник ІУ. – С. 6-13.
11. Химка Дж-П. Зародження польської соціал-демократії та українського радикалізму в Галичині (1860-1890 рр.). – К. : Основні цінності, 2002. – 382 с.
12. Чернецький А. Спомини з мого життя. – К. : Основні цінності, 2001. – 168 с.

Андрій НАГІРНЯК (Львів)

## КИРИЛО ТРИЛЬОВСЬКИЙ У НАЦІОНАЛЬНО-ВИЗВОЛЬНОМУ РУСІ ГАЛИЧНИНИ (КІНЕЦЬ ХІХ – ПЕРША ПОЛОВИНА ХХ ст.)

**Анотація.** У статті висвітлена діяльність відомого галицького громадсько-політичного діяча Кирила Трильовського, який як представник ліворадикального напрямку, створив на початку ХХ ст. в легальних умовах Австро-Угорщини січові організації. Простежено процес формування суспільно-політичних поглядів К. Трильовського та проаналізовано діяльність напередодні та в роки Першої світової війни, а також у період ЗУНРу.

**Ключові слова:** “Січ,” РУРП, стрілецькі організації, ЗУНР, Галичина.

Сучасний етап розвитку історичної науки в Україні дає можливість звернутися до вивчення життя та діяльності осіб, які були організаторами українського національного руху та учасниками боротьби за Українську державу. Однак одним із важливих завдань сучасної історичної науки є дослідження не лише життєвого шляху персоналій, а й змісту їх професійної діяльності та її впливу на суспільно-політичні процеси. В такому контексті ми розглядаємо і постать К. Трильовського, який увійшов в історію насамперед як громадський діяч і організатор січового-стрілецького руху, з діяльністю якого були пов'язані найвідоміші події українського життя початку ХХ ст.

Аналізуючи останні дослідження і публікації з даної проблеми, слід зазначити про відсутність ґрунтовних наукових праць. З огляду на національно-патріотичний зміст діяльності громадського діяча, дана проблема, не була дослідженою в радянський період.

В. Глаголюк зазначає, що прізвище цього громадсько – політичного діяча, не говорячи вже про його політичну діяльність, рідко згадується у підручниках з історії України, а тому К.Трильовському повинно бути приділено більше уваги в українській історії [ 1,с.98]

Мета статті – окреслити діяльність К.Трильовського в період національно-визвольних змагань українського народу на західноукраїнських землях кінця ХІХ – першої половини ХХ ст.

К. Трильовський народився 6 травня 1864 року в селі Богутині Золочівського повіту в сім'ї греко-католицького священика Йосифа Трильовського, який згодом перейняв парохію в Будилові на Снятинщині. До гімназії ходив спочатку в Золочеві, а потім у Коломиї. В гімназії він зорганізував таємний гурток і бібліотеку [2, с.139]. Вищу освіту здобув на юридичному факультеті Чернівецького, а згодом Львівського університетів [3, с. 3]. У 1894 році захистив докторську дисертацію в Кракові, а через кілька місяців у Львові склав адвокатський іспит та відкрив правниче бюро в Коломиї, яке пізніше переніс до Яблунева.

Ще студентом К. Трильовський вступає до Русько-Української Радикальної партії. Тут сформувались його ідейно-політичні погляди та визначився напрямок подальшого життєвого шляху. Незабаром молодий правник стає одним із найдіяльніших і найпопулярніших лідерів партії. На сьомому з'їзді РУРП наприкінці жовтня 1898 року його разом з Іваном Франком і Михайлом Павликом обирають до її Головної Управи [4, с. 87-88].

У міжвоєнний період галицький громадський діяч Матвій Стахів зазначав, що соціалісти-радикали “проорали всю галицьку землю, і вона поволі стала родючою до українського національного руху” [4, с.72].

Визначальний вплив на формування світогляду К. Трильовського ще в дитинстві справив Шевченків “Кобзар”. Саме під впливом Великого Кобзаря він захоплюється славним історичним минулим українського народу періоду козацької доби. Суттєвий вплив на формування його політичних та правових поглядів мав і Михайло Драгоманов. Саме тому політична та громадська діяльність К. Трильовського тісно пов'язана зі створеною в 1890 р. під ідейним впливом М.Драгоманова українською радикальною партією. За словами самого К. Трильовського, він був “завзятим Драгоманівцем” [5, с.18].

У середині 1890-х років К. Трильовський був прихильником поглядів, які висловлював у своїй книжці “Ukraina irredenta” Юліан Бачинський (вони виходили за рамки політичної думки Михайла Драгоманова). “Трильовський писав відкритим текстом, аналізуючи погляди Драгоманова щодо української самостійності: [Драгоманов]мав у цьому питанні досить неоднозначні погляди, радше прямо заявляв, що не може собі уявити України без зв'язку з іншими російськими провінціями... Однак він бажав якнайширшої регіональної автономії, що означало фактично політичну самостійність русько-українського народу[6, с.207]. К.Трильовський, як активний член української радикальної партії завзято підтримував закріплення ідеї самостійності України в програмних документах партії на конгресі 1895 р.

Поява у дискусії молодого покоління радикалів вимог політичної незалежності Русі-України мало велике значення для всього тодішнього українського національного руху. Це був важливий етап на шляху швидкого дозрівання й самовизначення українського населення Галичини в середині 1890-х рр. [6, с. 207]

Формуючись як діяч ліворадикального напрямку, К. Трильовський головним своїм завданням вбачав в організації галицького селянства. Долаючи неосвіченість, інертність та національну несвідомість українського се-



лянства, він спрямував свою діяльність на становлення його, як політичного чинника. “Поза браком політичної освіти походить у більшості нашого селянства та сумна проява, котру треба назвати політичною безхарактерністю... Нам треба партій! [7, с.4]”

На виборах до галицького Сейму, які проходили у 1895 році, К. Трильовський не отримав мандату. Але відзначився активною пропагандистською роботою серед селянства, про що писали в своїх звітах до намісника старости та львівська дирекція поліції. [8.ф.146.оп.7-а.-спр.38.арк.1-30].

Проведена робота дала свої результати – популярність радикальної партії та самого К. Трильовського стрімко зростала. Радикальну партію на Покутті та Гуцульщині часто ототожнювали з К. Трильовським. Коломийський повіт став місцем активної діяльності радикальної партії, яка проходила в рамках товариства “Народна Воля”, що було засноване у 1893 році. Її першим головою обрали І. Франка, секретарем – К. Трильовського, скарбником – М. Павлика. Товариство “Народна Воля”, в середині червня 1894 року нараховувала 685 членів. [9. ф.146.оп.4.спр.7653-а]

Проводячи невтомну політичну діяльність К. Трильовський, водночас, активно займався культурно-просвітницькою та господарсько-організаторською діяльністю. В 1884 р. К.Трильовський був одним із засновників читальні “Просвіти” в с. Карлові на Снятинщині, в 1896 р. – бібліотечного товариства “Наука” у Снятині. У 1904 році заснував відділення кооперативного товариства “Народна Спілка” на Покутті та Гуцульщині. В Яблуневі заснував кредитне товариство, філію “Сільського господаря” та спілку для збуту худоби в Гвіздці, яку очолив Трачук Стефан.

У 1902 р. брав активну участь в організації селянських страйків. У 1905-1907 рр., агітуючи за загальне виборче право, він висунув гасла безоплатної передачі селянам усієї землі та боротьби з клерикалізмом.

Проте найвагомим здобутком громадської діяльності К. Трильовського було створення “Січей”, мережа яких у першому десятилітті XX ст. охопила всю східну Галичину та Буковину.

Переконавшись, що український народ повинен активно боротися за своє національне визволення, К. Трильовський усвідомлював, що ця боротьба може мати не тільки мирні парламентські форми. З огляду на це, за його словами, для українського народу необхідно “себе й військово організувати”. А для цього “треба було також боротися проти т.зв. антимілітаристичного комплексу в народі, треба було старатися відновити старі козацько-визвольні традиції, вивчити народ найголовніших військових вправ!..” [5, с.18]. Важливо також, щоб “народ полюбив військові вправи, не з приязни до Австрії, але з уваги на далеке майбутнє...” [5, с.19].

З цією метою треба було створити товариство, яке б взяло на себе виконання такого завдання. Однак дістати дозвіл на утворення парамілітарного товариства від тогочасної крайової адміністрації було більш ніж про-

блематичним. Так, Галицьке намісництво не затвердило поданий зимою 1900 році, К. Трильовським та селянином Д.Соляничем, статут “Січі” в с. Усті (Покуття), мотивуючи свої дії, тим що попередньо потрібно отримати окремих дозвіл на носіння товариських відзнак. Оскільки ж намісник Галичини А.Потоцький проводив відверто пропольську політику, то такий дозвіл українці, зрозуміло, отримати не могли. Через три місяці К. Трильовський все ж домігся затвердження статуту для “Січі” в іншому Покутському селі Завалля [10, с.265]. Саме там 5 травня 1900 року відбулись збори, у яких, як згадував пізніше Микола Угрин Безгрішний [11, с.34], брала участь незначна кількість селян, декілька міщан та інтелігентів із сусіднього Снятина. Статут товариства “Січ” у Заваллі був прийнятий рескриптом цісарського намісника від 8 березня 1900 року [6, с. 209].

Задекларовані як спортивно – протипожежні товариства, “Січі” ставили перед собою і політичні цілі. Вони виступали за загальне виборче право, за розширення мережі українських шкіл, приєдналися до боротьби за український університет у Львові. Це одразу ж викликало гоніння з боку крайової адміністрації. Крім постійних перешкод у реєстрації місцевих організацій, почались переслідування й арешти їхніх членів, репресії проти сільських громад. Як писав про ці події К. Трильовський “поляки боялися хлопської організації... та ще у таких формах... які вони вважали на свій виключний привілей... а найбільше їх дразнила назва “Січ” та назви січової старшини... у цьому вбачалася їм гайдамаччина” [5, с. 34].

Польська адміністрація переслідувала представників української інтелігенції, що сприяли січовому руху. Так, тільки у Снятинському і Косівському повітах втратили роботу більше 20 вчителів, які допомагали місцевим “Січам”. У відстоюванні їхніх прав у судах їм активно допомагали К. Трильовський, В.Стефанік, М.Лагодинський, І.Семанюк(Марко Черемшина). Завдяки їхнім старанням, велика кількість учителів була поновлена на своїх робочих місцях [10, с. 267].

Погрожували і самому К. Трильовському. Польська влада зінспірувала процес у якому К. Трильовського обвинувачено в тому, що на зборах “Січі” в Борщеві нахвалювався стати Руським королем, а неписьменного Яцка Войчука зробити своїм заступником [12, с. 28-29].

Великою заслугою “Січей” стало залучення до національного руху молодого покоління галицьких українців. Саме “Січі” стали тим формуванням де молодь знайшла вихід своїй бурхливій енергії, гартувала волю та дух. Виховній роботі з молоддю приділяв увагу “січовий Батько” – його помешкання в Коломії стало своєрідним таємним політичним клубом, де Трильовський особисто приймав гімназійну та січову молодь у члени радикальної партії. [13, с.50-52].

Члени “Січі” не тільки займались спортом та готували себе до боротьби з вогнем, а й проводили культурно-освітню діяльність. В статуті організації було записано, що “Січі” повинні боротися з неграмотністю, передплачувати часописи, купувати книжки для “Січової бібліо-

теки, давати театральні вистави. “Січ” мала проводити боротьбу з пияцтвом, картярством, повинна засновувати крамниці, каси. Для боротьби з неграмотністю велися курси писання і читання. У деяких випадках запроваджено досить строгі принципи щодо неграмотних учасників. Член “Січі,” який за три місяці не зумів на середньому рівні писати і читати, був вилучений із організації [6, с.209]

Сучасники дорікали К. Трильовському та його партійним однодумцям за їхню “антирелігійність”. Кирило Трильовський з цього приводу писав: “Наша робота, як українських радикалів, ішла в 90-х роках в напрямі національного і класового освідомлення наших селянських мас і визволення їх зпід впливів дуже консервативного греко-католицького духовенства. Воно прямо гальмувало розвій могучих сил, які в тих масах дрімали!” [5, с.13]. Очевидно, що значною мірою духовенство заслугувало на такі докори, однак саме греко-католицьке духовенство було тим середовищем, з якого вийшла переважна більшість провідників українського політичного, економічного та культурного життя. Зрештою, і сам К. Трильовський був сином священика.

А проте, навіть не поділяючи поглядів греко-католицького духовенства, вважаючи його опанованим аристократизмом, українські політики радикального спрямування в Галичині прагнули дотримуватися толерантності та зваженості. Як зазначав К. Трильовський, прагнучи надати “Січам” антиклерикального характеру, він разом з тим “ніколи не виступав проти самої релігії! Під час зборів і віч ані я не виступав проти священиків, ані нікому не дозволяв на такі виступи!” [5, с.60].

Досвід, здобутий К.Трильовським у практичній роботі в радикальній партії, адвокатській практиці став основою для розгортання ним практичної діяльності та створенню парамілітарних сил у краї, що стали основою для формування національних військових з’єднань. К.Трильовський двічі подавав проект статуту Українських Січових Стрільців на затвердження до Намісництва у Львові і двічі він був відхилений. В кінцевому результаті, “щоб таки добитися належного нам права, залишався єдиний вихід – запропонувати намісникові дослівний переклад статуту польського “Стшельца”, що стояв під командою Пілсудського. /.../ Отже, в імені Українського Січового Союзу вніс я втретє новий проект статуту товариства “Українські Січові Стрільці” і цим разом намісник Бобржинський мусів його прийняти, бо ж бачив перед собою статут польського “Стшельца” – в українській мові” [5, с.51-52].

В період першої світової війни К. Трильовський активно працює над реорганізацією Українських Січових Стрільців в національну військову одиницю в структурі Австро-Угорської армії, працює в Боевій Управі.

Кульмінацією визвольних змагань галицьких українців першої чверті ХХ століття стало утворення Західно-Української Народної Республіки. На правах колишнього українського посла до австрійської Державної Ради К. Трильовський увійшов до законодавчого органу мо-

лоді республіки – Української Національної Ради, перші тижні перебувавши в складі її віденської делегації. Та напередодні листопадового зриву він повертається в Галичину [14, с. 18-19] й включається до активної праці по розбудові органів новоутвореної української держави і спрямовує свою діяльність на трансформацію УСС у бойові підрозділи Галицької Армії. З цього приводу він зазначав: “Кожен нарід має свою державу, то вона дбає про його безпеку при помочі війська...Тому треба й нам організувати власну військову силу - зародок української армії” [15, с. 287-288]. Саме тому “січовий Батько” одразу ж взявся за відновлення “Січей.” Для поширення січових ідей в середині листопада 1918 року, К. Трильовський заснував видавництво двотижневика “Січовий голос”. Власне, це був друкований орган Українського Січового Союзу. Редактором цього часопису став Я. Навчук, а згодом “січовий Батько” [16, с. 200].

К. Трильовський був одним із найактивніших промовців на засіданнях УНРади, як заступник голови Тіснішого Організаційного Комітету Окружної Національної Ради в Коломиї [17, с.3] він постійно відвідує міста й села Покуття, виступає на вічах та зборах. Про роботу К. Трильовського у даній Раді, влучно висловлюється Л. Цегельський “Цікаво, що старі парламентаристи тільки зрідка брали участь в дебатах Ради. До слова рвались більше нові сили, а з політиків “зі стажем” найбільше говорили д-р Кирило Трильовський, Семен Вітикта та Безпалко” [18, с. 138].

Після окупації західноукраїнських земель Польщею К. Трильовський емігрує до Відня, де став членом Кодифікаційної комісії в уряді ЗУНР. Як представник селянсько-радикальної партії Східної Галичини К. Трильовський увійшов до Виконавчого комітету Всеукраїнської Національної Ради, створеної у Відні в січні 1921 року [19, с. 270-271]. Брав активну участь у громадсько-політичному житті української еміграції дописуючи до української преси США і Канади та видаючи календар “Запорожець”. Тоді, ж аби паралізувати вплив комуністів на українське робітництво, заснував у Відні робітничо-руханкове товариство “Січ” із делегатами якого виїздив на Другу Міжнародну Робітничу Олімпіаду до Праги [5, с. 64]

У 1927 році К. Трильовський повертається в Україну і намагається відновити діяльність “Січей”, але відновити січовий рух у довоєнних масштабах не вдалося. На перешкоді стала польська адміністрація, яка в 1923 р. видала розпорядження вважати неіснуючими ті товариства, які до того часу офіційно не відновили своєї діяльності. Після невдачі з утворенням нових “Січей” К. Трильовський більше не брав активної участі в політичному житті, хоча постійно цікавиться ним. Він переїхав до Гвіздця, де провадив адвокатську практику. У міжвоєнний час відновив також свою публіцистичну діяльність.

Переживши обшуки і допити НКВД, а також початок німецької окупації К. Трильовський 19 жовтня 1941 року помирає.

Отже, як ми бачимо К. Трильовський, на тлі суспільно-політичних процесів західноукраїнських земель кінця

XIX – першої половини XX століття, став активним учасником українського національного життя. Громадсько – політична діяльність К. Трильовського була багатогранна та різноманітна. Постать К. Трильовського можна характеризувати, як відомого політичного діяча, адвоката, депутата, журналіста та організатора січових товариств. К. Трильовський відіграв значну роль у пробудженні національної свідомості українського селянства і здобув велику популярність серед населення.

**Джерела та література:**

1. Глаголюк В. Передумови виникнення Українського січового стрілецтва. Подвижництво Кирила Трильовського / В.Глаголюк // Лицарі рідного краю: січово-стрілецька традиція в історії, культурі та мистецтві України XX століття. – Коломия, 2007. – С. 95–107.
2. Арсенич П. Засновник “Січі” на Покутті / Дзвін. – 1992. – № 3-4. – С. 139–141.
3. Баран С. Шляхами нашого відродження/ Баран С. Життя і Право. – Львів. – 1934. – С.3–18.
4. Стахів М. Проти хвиль. Історичний розвиток українського соціалістичного руху на західних українських землях. – Львів, 1934. – 135 с.
5. Трильовський К. З мого життя (Уривок зі спогадів) / Гей, там на горі “Січ” іде! Пропам’ятна книга “Січей”. Зібрав й упорядкував Петро Трильовський. – Едмонтон, 1965. – 432 с.
6. Томчик Р. Політична діяльність Кирила Трильовського у 1890–1914 рр. // Вісник Тернопільського національного педагогічного університету імені В. Гнатюка “Україна-Європа-Світ” Випуск №2. – Тернопіль, 2009. – С.206–211.
7. Трильовський К. Селяни уважайте добре на кого здаєте свою долю, свою будучність! – Коломия, друкованим накладом Д-ра Трильовського, 1909. – С. 4.
8. Центральний державний історичний архів України у місті Львові (далі: ЦДІАУ у м. Львові). – Ф. 146. – Оп.7-а. – Спр. 38.– Арк.1–30.
9. ЦДІАУ у м. Львові. – Ф. 146. – Оп. 4. – Спр. 7653-а.
10. Гуйванюк М. Січовий рух у Галичині й на Буковині початку XX ст. у загальнослов’янському контексті // Вісник національного університету ім. І. Франка Проблеми слов’янознавства.– Випуск №55. – Львів, 2005. – С.263–268.
11. Угрин-Безгрішний М. Українські Січові Стрільці // Календар Червоної Калини. – 1924. – 36 с.
12. Трильовський К. “Проч із шляхтою! Проч із єї посіпаками” (з етнографічного протоколу державної Ради у Відні з 22 липня 1907 р). – Львів, 1908. – С. 40.
13. Зварич П. Спомини. 1877–1904. – Вінніпег : Тризуб, 1976.– 239 с.
14. Трильовський К. Мої перші дні у ЗУНР // Літопис Червоної Калини. – 1936. – Ч. 11. – С. 18–19.
15. Трильовський К. Про українську військову силу // Гей, там на горі “Січ” іде!.. Пропам’ятна книга “Січей”/ Зібрав й упорядкував П. Трильовський. – Едмонтон, 1965. – С. 287–288.
16. Бойчук Л. Громадсько-політична діяльність Кирила Трильовського у період ЗУНР (1918–1923рр.) // Вісник Рівненського державного гуманітарного університету Актуальні проблеми вітчизняної та всесвітньої історії. – Випуск № 20. – Рівне, 2010. – С. 198–201.
17. Покутський Вісник (Коломия) – 1918. – 17 листопада.
18. Станіславів у часи Західно-Української Народної Республіки : докум. свідчення, спогади. оголош., накази революційної боротьби / [упоряд. І. Монолатій]. – Івано-Франківськ : Лілея-НВ, №16). – 2008. – 175 с. (Серія “Моє місто”).
19. Євген Коновалець і його доба. Видання фондії ім. Є. Коновальця. – Мюнхен, 1974. – 1021 с.

Лариса РЕВА (Київ)

## МАРКІЯН ШАШКЕВИЧ, ІВАН ВАГИЛЕВИЧ ТА ЯКІВ ГОЛОВАЦЬКИЙ – ПЕРШІ БУДИТЕЛІ НАРОДНОГО РУХУ В ГАЛИЧИНІ В ПЕРШІЙ ПОЛОВИНІ ХІХ СТ.

**Анотація.** В статті розглядаються історичні тенденції української національної культури в Галичині першої половини ХІХ ст., обставини, в яких діяли М. Шашкевич, І.Вагилевич та Я. Головацький – перші подвижники національно-культурного відродження Галицької України. Об'єднавшись в літературний гурток “руської” інтелігенції “Руська трійця”, М. Шашкевич, І. Вагилевич та Я. Головацький увійшли в історію України як просвітителі, носії ідеї українського національного відродження. Своєю діяльністю вони пробудили національну свідомість, сприяли формуванню світобачення, усвідомлення своєї ідентичності, ввели народну мову в літературу, церковне і освітнє життя.

**Ключові слова:** Козацька доба, М. Шашкевич, І.Вагилевич, “Руська трійця”, “Русалка Дністровая”, література, етнографія, усна народна творчість, міфологія, демонологія.

2011 р. виповнилося 200 років від дня народження перших подвижників національно-культурного відродження Галицької України Маркіяна Шашкевича та Івана Вагилевича (1811).

1832 р., було засновано патріотичний гурток серед студентів Львівської греко-католицької духовної семінарії – “Руська трійця”. Очолив цю групу Маркіян Шашкевич (1811 – 1843), а його найближчими соратниками виступили Іван Вагилевич (1811 – 1861) та Яків Головацький (1814–1888). Під впливом творів Шафарика, Караджича, Котляревського, Максимовича та інших європейських та письменників Наддніпрянської України, М. Шашкевич з односторонніми починають перші заходи, щоб підняти рідне слово з занепаду “й протоптати йому стежку до письменства”. “Руська трійця” стала на чолі всього культурного національного пробудження на Західній Україні. Характерним для “Трійці” була її рішучість підняти місцеву говірку до рівня літературної народної мови.

Натхненні бажанням працювати для народу, учасники “Руської трійці” збирають етнографічні, фольклорні матеріали, вивчають історію України, читають книги українських, російських, чеських, сербських, польських письменників.

У зв'язку з заборонаю друкуватися у Львові, 1837 р. вийшов у Буді (Угорщина) альманах “Русалка Дністровая”, що став початком новітньої української літератури в Західній Україні. Припинення та переслідування, цькування, яких зазнавали учасники “Руської трійці”, спричинилися до передчасної смерті М. Шашкевича [1, с. 229–

285]. Він був ініціатором створення літературного гуртка “Руська трійця” та видання альманаху “Русалка Дністровая”. Письменник, етнограф, фольклорист, громадський діяч, у його творчому доробку – вірші, проза та переклади.

“Русалка” стала первісткою нового письменства не лише в Галичині а й в усьому слов'янському світі, а М. Шашкевич – першим письменником нової літератури Західної України. Збірка відстоювала його право на існування, на розвиток мови, літератури, національної культури. Добір матеріалу до книги, звертання до героїчно-історичних тем і мотивів, піднесений тон надавали альманахові значної на той час громадської актуальності. В невиразних порівняннях М.Шашкевича і його друзів “відбилося реальне заворушення мас” [2, с. 136].

Найталановитіший з поетів – членів гуртка “Руська трійця” був поет-лірик, прозаїк та перекладач зі слов'янських літератур, етнограф, фольклорист, громадський діяч – Маркіян Семенович Шашкевич (1811–1843). Свій талант письменник скерував на розвиток рідної літератури та словесності. Його “Читанка”, укладена 1836 р., тривалий час залишалася в Галичині найпопулярнішим підручником для народу. Він був ініціатором видання альманаху “Русалка Дністровая”(1836), який знав та високо цінував Т. Шевченко. “Русалка Дністровая” мала для Західної України подібне значення, як “Енеїда” Котляревського для України Східної. Цей збірник оригінальних творів, записів фольклору та історичних матеріалів був яскравим виявом прагнення упорядників до творення нової української культури як культури загальнонаціональної (З, Шашкевичана). Найглибше охарактеризував значення “Русалки Дністрової” І. Франко: «У Шашкевичевих словах тодішні русини віднаходили свою силу, свою людську та народну гідність, вони будили розум, ворушили сумління, кликали до дії» [4, с. 74–94].

Альманах “Русалка Дністровая” було надруковано українською народною мовою. За висловом І. Франка, книга “була свого часу явищем наскрізь революційним” [4, с.90]. Альманах «переполошив усі власті церковні й світські» [4, с. 93].

Одним із співорганізаторів “Руської трійці”, співавтором та співупорядником “Русалки Дністрової” був Іван Миколайович Вагилевич (02.09.1811 – 1866) – письменник, фольклорист, філолог, громадський та культурний діяч. Участь у гуртку М. Шашкевича



сприяла появі у Вагилевича інтересу до етнографії і фольклору. 1845 р. він написав українську граматику польською мовою. Працюючи редактором українсько-польської газети “Дневник руський” (1843), яка в окремих питаннях стояла на прогресивних позиціях, він проводив значну громадську роботу. 30–40-і рр. були найвишальнішими десятиріччями в формуванні його національної свідомості. Вперше зустрівшись з М. Шашкевичем 1829 р. на філософському факультеті Львівського університету, де обидва були першокурсниками, вони утворили спільний гурток, щоб сприяти розвиткові “руської” мови. М. Шашкевич був за лідера, найрішучіший від усіх у впровадженні ідей. Кожен отримував свій псевдонім. М. Шашкевич був, наприклад, Далибором.

В основі творчості І. Вагилевича – фольклорні тексти і дослідницька література зі слов'янської міфології. Водночас у 30-х роках XIX ст. західноєвропейська фольклористика демонструє нові теоретичні погляди на народну міфологію. Тут першими стали Вільгельм та Якоб Грімми. Свої основні міркування фольклорист виклав у “*Demonologii slowianskiej*” (Wagilewich D.J. *Kronika ludu z demonologii slowianskiej*) [5] та “*Zarysach do demonografii*” (Wagilewich D.J. *Zarysy do demonografii*) [6] та інших працях. На жаль, більшість із документів не опублікована й сьогодні. Праця “*Demonologia slowianska*” засвідчує широкомасштабність задуму автора щодо характеристики народної міфології. Міркування І. Вагилевича та досвід попередників спонукали вченого до пошуку універсальної класифікації народної міфології. На його переконання, вона поділяється на три групи: 1) «людська демонологія», пов'язана з віруваннями в існування людей із надприродними властивостями (упирі, відьми) та уявленнями про чудесні метаморфози (вовкулаки, утопленики, страдчата); 2) «стихийна демонологія», пов'язана з повсякденним життям людини. Дещо подібне зустрічається в працях Е. Руликовського [7] та О. Воропая [8, с.394–398]. І. Вагилевич також досліджував етнографію та фольклор Прикарпатських українців: гуцулів, бойків і лемків. Про гуцулів він опублікував 1838 р. статтю у празькому журналі. Пізніше – вже після смерті дослідника – стаття про гуцулів була надрукована російською мовою [9, с. 17–56]. Грунтовна праця про бойків також була опублікована у празькому часописі.

Праця І. Вагилевича, на жаль, так і не була закінчена, частково автор її видрукував 1840 р. у «*Časopise Českého Museuma*».

Своєрідною антологією текстів можна вважати рукописний збірник І. Вагилевича «*Kronika ludu z demonologii slowianskiej*». Праця має чіткий план, за яким спочатку подається український матеріал, а далі – відповідні витяги з фольклорних джерел поляків, словаків, чехів, сербів, росіян, литовців. Як і в праці “*Demonologia slowianska*”, тут також поділ персонажів «нижчої» міфології: 1) людська демонологія; 2) демонологія природних стихій; 3) символічна демонологія; 4) посмерт-

не життя. Відповідно до цієї класифікації додаються фольклорні тексти, з зазначенням місця їх запису. Подібна класифікація, але у філософському вимірі, присутня у творах К. Транквіліона-Ставровецького [10, с. 421 – 431], а також у спадщині Г. Сковороди [11, с. 351 – 366].

В 40-і рр. XIX ст. активізувалися бібліографічні заняття І. Вагилевича. Хоч на відміну від М. Шашкевича та Я. Головацького, І. Вагилевич не брав безпосередньої участі в розробці бібліографічних матеріалів для “Русалки Дністрової”, але для нього бібліографія не була зовсім чужою.

Після 1831 р. Львів “був заповнений польськими емігрантами та втікачами після повстання”: деякі з них були студентами університету [12].

Іван Вагилевич та Маркіян Шашкевич увійшли в історію України як українські просвітителі, носії ідеї українського національного відродження першої половини XIX ст. Перший тісний контакт, а потім і співробітництво польської групи “*Liewonia*” та української “Руської трійці” – в їхньому спільному захопленні українським фольклором [13, с. 155]. У своїх спогадах про суспільне і культурне життя тих років (“Воспоминания о Маркияне Шашкевиче и Иване Вагилевиче”), Я. Головацький вказує на їх близькі стосунки з учасниками польського повстанського руху, зокрема, на зв'язки з Паулем Жеготом, упорядником фольклорної збірки “*Piesma ludu ruskiego w Galicyi*” (1839 – 1840). “Паулі, – писав Я. Головацький, – увів нас у польські гуртки”.

1839 р., після 10-річного, з перервами, навчання, І. Вагилевич закінчив духовну семінарію, отримавши право на висвячення та парафію, проте Церква ще сім років відкладала дозвіл на його висвячення. Теологічні студії І. Вагилевича поступалися уподобанням фольклором та вивченням мови. Ці роки стали першою сходинкою у його кар'єрі. Другою і найвизначнішою – була до початку революції, 1848 р., коли остаточно сформувався його світогляд. Він більше часу присвячує філології, хоча й не полишав студій з етнографії та археології. Однак його уподобання та ідея українськості споріднювалася з його ставленням до статусу польської нації. Я. Головацький в останні роки життя розголошував про те, що І. Вагилевич став жертвою інтриги польських буржуазних осередків, внаслідок чого він відійшов від української ідеї, ставши полонофілом та політичним ренегатом [14, с.453–472]. Наївний і довірливий, І. Вагилевич, обурений несправедливим ставленням до нього греко-католицької ієрархії, не бачив справжніх намірів його нових польських знайомих. Його, сина бідного парафіяльного священика, тишила увага з боку вищих кіл галицької столиці, він “проковтнув” приманку через шляхетних вродливих польських жінок, і остаточно відійшов від справи для національної ідеї власного народу [14, с. 459–464].

І. Франко [15, с.97 – 141] на основі документальних свідчень, показав, що ця оповідь “приправлена”, в основному, плітками та базіканням. Проте “ненависть Головаць-

кого до поляків”, від 1848 р. ставала ще гострішою. Він категорично стверджував, що І. Вагилевич входив до гуртка, очолюваного графом Юзефом (Осипом) Дуніним-Борковським, якого Я. Головацький в цілому охарактеризував як негідника. “Граф Осип Борковський, – писав Я. Головацький, – один із передових львівських літератів того часу, взяв Вагилевича до себе як компаньона, дав йому у себе квартиру, стіл, прислугу і все удержане, велів пошити йому модну елегантну одягу, дозволив говорити до себе “ти”, водив його в театр, на балі, на літературні вечірки, в аристократичні товариства, рекомендував його вченим, місцевим і приїзним як свого друга і чоловіка незвичайно талановитого... Борковський настроїв усіх своїх знайомих... так, що Вагилевич ні від кого не почув слова правди. У всіх товариствах ним забавлялися як блазнем” [14, с. 459 – 460], оскільки він був несміливим семінаристом та недосвідченим, наївним провінціалом. Це був “круг переважно молодих людей, пройнятих пропагандою демократичних поглядів, ідеями збратання народностей і вирівнювання соціальних контрастів” [14, с. 98, 121]. І. Вагилевич вже не був сільським мужланом, як стверджував Я. Головацький, а молодим талановитим вченим та письменником, маючим своє ім'я. “Зі смертю Головацького замовк... остатній свідок тих часів”, – писав І. Франко [15, с. 99]. Проте з'явився інший свідок – сам Вагилевич. Його готовність співпрацювати з польськими лібералами та демократами давала підстави звинувачувати його в зраді та відступництві від свого народу. Це було цілковито маячнею, про що свідчить наступне. І. Вагилевич приступив до праці над двома важливими проектами, кожний з яких яскраво виявляв його патріотизм: він створює трактат про “південноруську” мову – “Rozprawy o języku południoworuskim”, яка не була не тільки надрукованою, але й до кінця завершеною. Пізніше вона увійшла до граматики Вагилевича, опублікованої 1845 р. Оригінал її знаходиться в Санкт-Петербурзі [16]. Уривки друкували Павлин Свенціцький у статті “Rękopisma pozostale po ś. P.J. Wagilewiczu” [17] та М. Возняк [18] у “Студіях над галицько-українськими грамами XIX в.”, пізніше – “У століття зорі Маркіяна Шашкевича [19]. Цим питанням присвячена і його праця “Gramatyka języka maloruskiego w Galicji ułożona przez Jana Wagilewicza” (Lwow, 1845). О. Огоновський [20] подав найважливішу літературу про І. Вагилевича. За І. Вагилевичем, – пише М. Возняк, – “нашу мову не можна уважати якоюсь сумішкою русько-польських слів. Правда, ми сходимося у де-чим з поляками, але ще більша подібність нашої мови з чеською і сербською. Крім сього, поляки, як і перше, так і тепер підправляють нашою мовою свою” [18, с. 91]. І той факт, що письменник користувався при письмі польською мовою, не є ворожим. Подібне явище застосовував на перетині XVIII ст., лише німецькою мовою про чеську, Йозеф Добровський [14, с. 464]. Ці питання лягли в коло досліджених питань філолога-славіста В. Ягича [21, с. 835–846], почасти – І. Раковець-

кого [22, с. 140–146] та М. Драй-Хмари [23, с. 483–494]. Спираючись на праці дослідників життя та творчості І. Вагилевича, можемо стверджувати, що письменник в цей період не лише не зрадив своєму народові, обмірковуючи окремі питання філології, але й накреслив у загальному свою національну ідею. Він виклав свої судження про націю, яка є народ, що, вступивши в своє політичне життя, виробив свій власний характер..., а до цього належить мова... [18, с. 262–263]. В інших місцях письменник писав про “поділ” Південної Русі між Польщею та Росією [18, с. 263]. Цю ж думку пізніше розвинув М. Драгоманов. Звісно, що вказані ним погляди не могли вдовольнити австрійський уряд та греко-католицьку консисторію. І, можливо, на щастя його найсуперечливіші думки залишилися в рукописах. Лише з плином часу, 1846 р., Церква дозволила І. Вагилевичеві отримати сільську парафію, проте це не принесло йому певної віти. У листі до польського історика В. Мацейовського, він нарікав на те, що “відносно етнології, філології, і, можливо, історії, я міг би сказати щось нове і незвичайне” [24; 14, с. 464]. Основну публікацію його життя – “Граматику” вчені сприйняли дуже прихильно. Навіть великий Шафарик відгукнувся схвально [25]: “Робота добра, тільки дуже погано... надрукована”. Проте, ні зусилля Мацейовського, ні Погодіна, до яких звертався І. Вагилевич щодо роботи в Російській імперії, не принесли очікуваного результату. Він залишив свій сільський прихід, переїхав до Львова і встиг видати перше число “Дневника Руського”. Його позиція була чіткою. Письменник стверджував, що українська нація має бути самостійною як культурна спільнота, і тоді необхідно поєднати її політичну долю в федерації з демократичною Польщею. І. Вагилевич вважав, що свій початок українська література бере ще від часів Київської Русі, проте історична доля була дуже складною. Пізніше цю думку обстоював М.С. Грушевський та В.М. Перетц з гуртківцями його наукової школи [26, с. 67–73]. Без власної літератури будь-яка народність втрачала б свою ідентичність. Він гаряче підтримував запровадження низки україномовних шкіл у районах Габсбурзької імперії. Він не розглядав питання територій, що були під владою Росії. Всією душею підтримував заклик Руського Собору впровадити навчання рідною мовою навіть на університетському рівні. Вважав, що без освіти українці ніколи не стануть “великою нацією”, звідси – основний прогрес у розвитку не лише освіти, а й культури. Однак, проголошуючи національні ідеї, І. Вагилевич зайняв пропольську позицію. Вважав, що Річ Посполита благословила політичну свободу і конституційний уряд. Українці ж, проливаючи кров на захист своєї свободи, виступали оборонцями не лише України, а й всієї Європи, воюючи проти татарів та турків, допоки не потрапили в царське ярмо. Подібне твердження усталено проповідував і Л. Баранович у низці своїх польськомовних віршів [27, с. 29–33]. І. Вагилевич вважав, що україн-

ці й поляки поділяли “спільну долю протягом 500 років”, і тепер “немає родини, руської чи польської, серед членів якої не було б як поляків, так і русинів”. В майбутньому ці нації, – на думку просвітителя, – повинні працювати рівноправно, “для нашої спільної батьківщини”.

I. Вагилевич рішуче підтримував ідею Руського Собору щодо поділу Галичини за національним критерієм на дві адміністративні одиниці. На Слов'янському Конгресі в червні в Празі, де поділ отримав більшість голосів, I. Вагилевич виступав проти того, щоб продовжувалася агітація проти рішення. Він усвідомлював загрозу, яку становила німецька влада: “Де двоє б'ються, третій перемагає”, – говорив він. Як наслідок, поразка лібералізму та зломлення національних інтересів призвели до поновлення політичної реакції, що настала наприкінці 1848 – початку 1849 років. Ідеї I. Вагилевича і його друзів з Руського Собору похитнулися. Вони не лише не завоювали підтримки з боку українських кіл, але не змогли утвердитися в самій організації. Руський Собор розпався. Зросло тертя поміж патріотами української культури та порожніми базаками від культури.

Останній період життя I. Вагилевича охоплював майже 18 років, і був найтрагічнішим. Здавалося, трагічні події просто переслідували письменника. Церква відкидала його як заколотника, а побратими, з якими він замолоду хотів кращої долі своєму народові, відштовхули як зрадника. Він міг би знайти собі пристовування, проте польська громада йому була чужою. Часопис “Дневник Руський” був зліквідований, і він позбувся редакторської посади. Львівська консисторія штовхала його до монастирського усамітнення, проте I. Вагилевич від цього відмовився, бо не почувався винним за свої діяння. Польські друзі переконали князя Леона Сапегу призначити I. Вагилевичу невелику пенсію. Однак, його позбавили матеріального забезпечення після того, як він зрікся духовного сану і вступив до лютеранської Церкви. Це справило справжній шок на Л. Сапегу. А для I. Вагилевича цей крок був протестом супроти людського зла, аніж сам факт прийняття протестантизму. Зрештою, він втратив місце праці, яке знайшли для нього в бібліотеці Інституту Оссолінських у Львові [28, с. 56 – 61]. Це був культурний центр від 1817 до 1848 р. для українців Галичини, який відіграв надзвичайну роль у національному пробудженні Галичини.

Наступні 10 років I. Вагилевич ледве зводив кінці з кінцями, однак йому вдалося завершити велику кількість історичних досліджень, які в основному залишилися в рукописах. Менше питання приділяв національному. Кілька разів долучався до дрібної роботи, проте усталених статків так і не мав. Життя закінчив, працюючи на дрібній посаді міського архіваріуса – 10 травня 1866 р. В рукописному відділі академічної бібліотеки в Санкт-Петербурзі зберігається рукопис статті I. Вагилевича про лемків, написана польською мовою. В українському

перекладі з вступною заміткою I.Д. Красовського його надруковано 1965 р. в українському етнографічному журналі [29, с. 76 – 80].

Разом з Августом Бельовським (1806–1876) – польським істориком та археографом, поетом і перекладачем, I. Вагилевич переклав українською і польською мовами та опублікував “Повісті временних літ” під назвою “Літопис Нестора” з додатками: “Повчання Володимира Мономаха” і “Лист князеві Олегові Святославовичу” (1864, 1866), а також переклав прозою українською та польською мовами “Слово о полку Ігоревім” (1836). Український переклад опублікований лише 1884 р.

Велику частину наукових розвідок автор не закінчив, і вони лишилися в рукописах. I. Франко за самовіддану патріотичну діяльність I. Вагилевича відносив його до «перших будителів народного духу в Галичині» [30, с. 602].

На матеріалі біографії I. Вагилевича польський письменник Я. Захар'ясевиц написав повість “Учений” (т. 1–2, 1855), присвячену письменникові.

Серед слов'янських народів, що прокинулися до нового життя, “судилось нам послідніми бути”, – писав М. Шашкевич в передмові до “Русалки Дністрової”. На початку першого розділу “Пісні народні” вміщено передмову Івана Вагилевича “К народным русским песням” і пісні різних жанрів: думи, думки, весільні пісні, колядки. Цей розділ наповнений народними піснями про Довбуша, Морозенка..., що оспівують героїчну боротьбу та героїчні часи “руської слави”. У передмові до розділу говориться про значення історичних пам'яток, які вселяють “в серця сильній чувства”.

Важливим у “Русалці Дністровій” є розділ “Складання”, де вміщені оригінальні твори упорядників. Розпочинається розділ програмовим віршем “Згадка” М. Шашкевича, в якому поет сумує за минулими героїчними часами “руської слави”. Рятунок народу, що поневіряється, – переконує автор, – у згуртуванні творчих сил, у братерському взаємоспілкуванні слов'янських народів.

Портрет I. Вагилевича, на нашу думку, не буде повним без кількох слів про його побратима, М. Шашкевича. Б. Лепкий дає йому таку характеристику: “... до маленького русявого хлопчика, з острим носиком і голубими, як незабудки, очима, говорила чистим голосом рідна природа; ті сосни, що сумно шуміли, ті людські кістки, що з опокою в суміш білили ся до сонця, ті квіти, що на землі скропленій потом і сльозами виростали. Не тільки соловейкових пісень слухав він радо, але не раз не два мусів чути жалісний спів бідної мами, що їй сина до війська забрали, або дівчини, котрій судженого до холодної замкнули – бо так “окоман” хотів” [31, с. 29–30].

Літературно-художня творчість М. Шашкевича не одразу стала відомою читачам. “Він, – писав про М. Шашкевича I. Франко, – мав відвагу й дар висловити досить виразно, а бодай, для тогочасних прибитих русинів досить

зрозуміло все те, що їх боліло, чого вони бажали і чого надіялися” [30, с. 603]. У Шашкевичевих віршах у нас перший раз повіяло духом поезії XIX віку... [32, с. 249]. “Не зважаючи на свою енергійну боротьбу за народне письменство, була це натура наскрізь лірична, з мрійними почуваннями, з нахилом до романтизму”, – зазначав С. Єфремов [33, с. 435].

“Вірші його, – писав Д. Чижевський, – в основному пісні: їх меланхолійний настрій – щирий, їх тон м’який та ніжний” [34, с. 387].

“В історичному й суспільно-культурологічному планах становлення нової української літератури є пошуки високого стилю у творчості західноукраїнських письменників... У деяких творах Шашкевича цей високий стиль здебільшого є естетично вдалий”, – вказував Г. Грабович [13, с.32].

Поетичне новаторство М. Шашкевича полягало в народності його творів. Він осуджував старі консервативні традиції, архаїчну “книжність”, псевдокласику. “Новим був дух Шашкевичої поезії – свіжий і оригінальний, – писав І. Франко [32, с. 250].

Невелика за обсягом, але різноманітна проза М. Шашкевича.

Третій розділ становлять переклади, переспіви народних сербських пісень та уривки з “Краледвірського рукопису” В. Ганки (1791–1861) – чеського філолога, поета, громадського діяча в перекладі М. Шашкевича.

Чималою заслугою М. Шашкевича є його перекладацька діяльність. Відомі його переклади українською мовою сербських народних пісень, творів чеських і польських поетів. “Шашкевич перекладав не тільки криваво-романтичний “Zamek Kaniowski” Гощинського, але також і ніжно сентиментального класициста Карпинського”, – відзначав Г. Грабович [13, с. 503]. 1833 р. М. Шашкевич здійснив найраніший переклад українською ритмічною мовою “Слова о полку Ігоревім”. До нас дійшов лише переклад “Плачу Ярославни”. У своїй подвижницькій діяльності М. Шашкевич тісно пов’язував християнські та національні фактори, з введенням української народної мови в церковне життя, літературу і школу, започаткувавши їх українізацію.

1842 р. в Галичині М.Шашкевич розпочав спроби перекладу Євангелія Іоанна і Матвія українською мовою.

Менш відома друга спроба перекладу Святого Письма галицько-руською мовою М. Шашкевичем, який ретельно працював над Псалмами і Євангелієм від Матвія та Марка. Найбільше уваги перекладач приділив “Давидовим псалмам”, які отримали назву “Русланові псалми”, і за композицією скоріше нагадували сонети: наприкінці кожного подавався своєрідний ключ, щоб ліпше зрозуміти викладене у вірші.

М. Шашкевич у перекладах наблизив псалми до українців: роздуми Давида про Святий Сіон, Ізраїль, спадщину Якова в “Русланових псалмах” наближено до рідної Вітчизни: “вітер на степах України”, “русько-українське серце”, “віру руську”, “віру тверду як Бескид” і т.ін. В прикінцевому варіанті псалми переклада-

лися довільно. На жаль, за життя М. Шашкевича спроби перекладів Святого Письма галицькою мовою не побачили світ.

У “Псалмах” поет глибоко осмислив християнські цінності – найвищі національні святині, невід’ємну частину духовності українців – Віру, Надію і Любов. Своїми творами і проповідями, які він висловлював рідною мовою, “у ній являється душа народу” [35, с. 140], допомагав глибше пізнати віру своїх батьків, старовину й свою національну ідентичність.

Пізніше митрополит Іларіон (І. Огієнко) також наголошував на значенні рідної мови і її зв’язку з християнською Церквою: “Хто міцний у рідній мові, той і міцний у батьківській вірі” [36, с. 3].

Відзначаючи новаторство М. Шашкевича, М. Возняк указував, що поет “здумав велике діло, погорджену, висмівану хлопську мову надихати силою духа та й огнем любові. Піднести її з занепаду та ввести її в літературу та життя” [37, с.3].

Я. Розумний у статті “Літературна діяльність Маркіяна Шашкевича і західноукраїнське відродження XIX ст”, пише: “Бездержавний статус західного українця нашарував на його психічні комплекси неповноцінності й різні психологічні травми. Зникло почуття державної ідентичності й національної окремішності, а загалом і віра у власні сили зупинити процес, який веде до повного збайдужіння, душевного обивательства та комплексу регіонального рутенства. В результаті цього, на початку XIX ст., галицьке українське суспільство знайшлося на дні своєї культурно-політичної самосвідомості й матеріальної нужди” [38, с. 225].

“Існування великої національної батьківщини, довговічне сусідство з польським народом, складні перипетії польської визвольної боротьби на південно-східному прикордонні – все це поставило рубом питання ясно-окреслення й ідейного начала нового життя. Начало те знайдено на магістралях інтернаціоналізму і дружби, що кувались на протязі історії найкращими синами обох народів...” [39, с. 4].

Я. Рудницький у статті “Шашкевич і Шевченко”, пише: “Ідеї Шевченка й Шашкевича сягають і поза Україну, або, як каже перший із них, торкаються земляків і “не в Україні суцях”. Збереження рідної мови й рідної культури на теренах нового українського поселення... буде... розвиватися під гаслами: “І чужому научайтесь й свого не цурайтесь” [40, с. 267].

Я. Розумний у статті “Маркіян Шашкевич у молодій поезії” [38, с. 280–284], аналізує творчість поетів, звернених до нього. “Молоді радянські поети ставлять Шашкевича в контексті загальноукраїнському...” [38, с. 281]. Вірші Р. Братуня – “На відкриття пам’ятника М. Шашкевичу в с. Підліссі” (1963), В. Лучука “Сповідь Маркіяна Шашкевича перед майбутнім” [41, с. 207–208], Д. Павличка “Пелюстки і леза” [42, с. 218–219], І. Калиня “Могила Шашкевича” [43], О. Сенатович “Пам’яті Шашкевича” [44], В. Колодія “Маркіянова дорога”, І. Драча [45] тощо.



Р. Іваничук написав біографічну повість, присвячену Шашкевичу "Вода з каменю" [46]. М. Шашкевич писав: "Сіймо, а збирати будемо!". Не зважаючи на те, що сумно склалася доля учасників "Руської Трійці" (М. Шашкевич передчасно помер, І. Вагилевич опинився у польському таборі, Я. Головацький перейшов до табору московфілів), їх діяльність, і, зокрема, діяльність І. Вагилевича, сприяла національному розвитку не лише Галичини, а і всієї України, зміцнювала українсько-польські відносини.

Подальші роки опиралися на досвід вільнодумців. Хроніка тих років зафіксувала: "Сонна Європа стрепенулась, але її реакція обмежилась лише парламентарними інтерпеляціями послів та розгубленістю безпорадної і безсилої Ліги Націй в Женеві" [47, с. 7–8]. Був грудень 1932 р. "На горі самовпевнений спокій, – внизу нервовість, яка переходить в хаос... Грізний Местник мстить за заподіяні злочини. Невидимі руки з підпілля освітлюють пожежами маєтків польських колоністів Рідну Землю... Та не тільки на Галицькій Землі – від Кавказу по Сян і від берегів Чорного моря по Сіверські землі – змагається українська свободолюбна нація з озброєним до зубів озвірілим галапасом – окупантами!" [47, с. 6].

#### Джерела та література:

1. Головацький, с. 229–285.
2. Білецький О. Збір. тв.: У 5 т. – Т.2. – С. 136.
3. Шашкевичіана. Нова серія. 1–2. – Львів, 1997; 3–4. – Львів, 2000.
4. Франко І. Критичні письма о галицькій інтелігенції: Письмо друге // Збір. тв.: У 50 т. – Т. 26. – С. 74–94.
5. Wagilewich D.J. Demonologia slowianska // Kronika ludu ž demonologij slowiańskij. – Львівська наук. б-ка ім. В. Стефаніка НАН України. Відділ рукописів. Фонд І. Вагилевича. – № 46. – П.13 – 15.
6. Wagilewich D.J. Zarzysy do demonografij. – Львівська наук. б-ка ім. В. Стефаніка НАН України. Відділ рукописів. Фонд І. Вагилевича. – № 46. – П.8.
7. Рева Л.Г. Едуард Руликівський (1825–1900) та Микола Миклухо-Маклай (1846 –1888) – видатні дослідники історії Планети та України (кінець XIX ст.) // М.М. Миклухо-Маклай-вчений, мандрівник, гуманіст / Голов. ред. М.Ю. Костиця, В.І. Тимошенко. – Вид-во «Волинь», Житомир, 2011. – 440 с.– (Наук. збірник «Велика Волинь». Праці Житомир. наук.-краєзнавчого т-ва дослідників Волині. – Вип. 46. – [С. 70–78]).
8. Рева Л. Олексій Іванович Воропай – журналіст // Наукові праці Кам'янець-Подільського національного університету імені Івана Огієнка: Філологічні науки. Випуск 25. – Кам'янець-Подільський: ПП "Медобори-2006", 2011. – 536 с. – [С.394–398].
9. Вагилевич и гуцулы – обитатели Восточной отрасли Карпатских гор // Пантеон. – Т. XXI, кн.5. – 1885. – Отд.3. – С. 17 – 56.
10. Рева Л. К. Транквіліон-Ставровецький: богословський та філософський контексти у творчості // Історія релігій в Україні: Науковий щорічник: 2010: Кн. II / Упоряд.: О. Киричук, М. Омельчук, І. Орлевич. – Львів: Львівський музей історії релігій: Логос, 2010. – 1064 с. – [С. 421 – 431].
11. Рева Л. Григорій Сковорода (1722 – 1794) – уродженець України, філософ світового рівня // Наукові записки: Збірник праць молодих вчених та аспірантів / Ін-т української археографії та джерелознавства ім. М.С. Грушевського НАН України. – Т. 19: У 2-х кн. Тематичний випуск: Джерела локальної

- історії: методи дослідження, проблеми інтерпретації, популяризації. – Кн. 1. – К., 2009. – 692 с. /Матеріали Міжнар. наук. конф. Джерела локальної історії: методи дослідження, проблеми інтерпретації, популяризації (К., 29 – 30 верес., 2009). – [С. 351 – 366].
12. Головацкий Я. Пережитое и перестраданное // Литературный сборник, издаваемый Галицко-русской матицей.– Львов, 1885–1886.
13. Грабович Г.До історії української літератури: дослідження, есе, полеміка. – К., 1997. – С. 155.
14. Головацкий Я. Судьба одного галицко-русского ученого: К биографии Ивана Николаевича Вагилевича // Киевская старина. – 1883.– Т.6. – С.453–472.
15. Франко І. До біографії Івана Вагилевича // Записки НТШ. – Т. LXXIX. – Кн. 5. – Львів, 1907. – С. 97–141.
16. Библиотека РАН. Отдел рукописей. Рукописи И. Вагилевича. Собрание А.А. Петрушевича: В 20 т.
17. Rękopisma pozastale po ś. P.J. Wagilewiczu (15) // Pismo Zbiorowe Poświęcone Rzeczom Ludowym Ukraińsko-Ruskim. – Львів, 1867. – №3. – С. 162–164.
18. Возняк М. Студії над галицько-українськими граматикими XIX в. // Записки НТШ. –Т. XCIII. – Ч. 1. – Львів, 1910. – С. 90 – 131.
19. Возняк М. "У століття зорі Маркіяна Шашкевича":1834 – 1934: Нові розшуки про діяльність гуртка. – Львів, 1936. – Ч. 2.
20. Огоновский О. История литературы русской. – Ч. IV. – Львів, 1894. – С. 119 – 150.
21. Рева Л. В. Ягич – голова-патріарх усіх сучасних слов'язнознавців // Наукові праці Національної бібліотеки України імені В. І. Вернадського : зб. ст. / НАН України, Нац. б-ка України імені В. І. Вернадського, Асоц. б-к України. – 2005. – Вип. 14. – С. 835–846.
22. Рева Л. Славистичні погляди Ігнатія Раковецького // Компаративні дослідження слов'янських мов і літератур : зб. наук. праць : пам'яті Леоніда Булаховського / Київ. нац. ун-т імені Тараса Шевченка, Ін-т філології. – 2006. – Вип. 6. – С. 140–146.
23. Рева Л. Славистичний дискурс Михайла Драй-Хмари // Компаративні дослідження слов'янських мов і літератур : зб. наук. праць : пам'яті Леоніда Булаховського / Київ. нац. ун-т імені Тараса Шевченка, Ін-т філології. – 2007. – Вип. 7. – С. 483–494.
24. Вагилевич до Вацлава Александра Мацейовського від 18 серпня 1847 // Ossoliniana 1814 – 1874: Listy i akta oryginalne, Biblioteka Zakladu Narodowego im. Ossolinskich. – Wroclaw.– Рукопис № 5819 / III.
25. Лист Шафарика до Бодяньського від 26 грудня 1845 р. // Korespondence. – Ć.1. – S. 97.
26. Перетц В. М. Рецензія на монографію М. С. Грушевського Історія української літератури. Т. 1 /вступ. ст. та комент. Реві Л. // Слово і час. – 2004. – № 7. – С. 67–73).
27. Рева Л. Він жив і творив на Чернігівщині: До портрета Лазаря Барановича // Вісник Книжкової палати. – 2007. – № 1. – С. 29–33.
28. Щурат В. На досвідку нової доби // Оссолінеум. – С.56 – 61.
29. Вагилевич І.М. Лемки – мешканці Західного Прикарпаття. Пер. з польської, підг. до друку та вступ. замітка І.Д. Красовського // НТЕ. – 1965. – Ч.4. – С. 76 – 80.
30. Франко І.Я. // Літ.-наук. вісник. – Т. 34. – 1906. – Кн.VI. – С. 602.
31. Лепкий Б. Маркіян Шашкевич. – Коломия, б.р. – 110 с. – С. 29–30.
32. Франко І. М. Шашкевич і галицько-руська література // Збір. тв.: У 50 т. – Т.29. – С. 249.
33. Єфремов С. Історія українського письменства. – К., 1995. – С. 435.
34. Чижевський Д. Історія української літератури. – Тернопіль, 1994. – С. 387.
35. Шашкевич М. Твори. – К., 1973. – С. 140.
36. Огієнко І. Наука про рідномовні обов'язки. – Львів, 2003.– С.3.

37. Возняк М. Оповідання про Маркіяна Шашкевича. – Львів, 1911. – С.3.
38. Розумний Я. “Літературна діяльність Маркіяна Шашкевича і західноукраїнське відродження XIX ст” // Маркіян Шашкевич на Заході: Інститут-заповідник Маркіяна Шашкевича. – Вінніпег, 2007. – 382 с. – [39, Розумний С.225–240].
39. Джуринка К. Свідок до доби // Гомін: Літ. антологія. – Варшава: Укр. сусп.-культ. т-во, 1964. – 304 с.– С. 4.
40. Рудницький Я.Шашкевич і Шевченко // Маркіян Шашкевич на Заході: Інститут-заповідник Маркіяна Шашкевича. – С. 267–268.
41. Братунь Р. Ватра.Поезії . – К. : Дніпро, 1966. – С. 207–208.
42. Павличко Д. Вибрані поезії. – К. : Дніпро, 1964. – С. 218–219.
43. Калинь І. Могила Шашкевича // Дніпро. – №7. – К., 1964.
44. Сенатович О. Пам'яті Шашкевича // Сенатович О. Стебло. Поезії. – К. : Молодь, 1968. – С. 16.
45. Драч І. Протуберанці серця. – К. : Молодь, 1965. – С. 19–20.
46. Іваничук Р. Вода з каменю. Роман. – Львів : Каменярь, 1982.– 253 с.
- 47.Городок Ягайлонський. – Б.м. : Вид-во ім. Ольжича, 1949.– 24 с.

УДК 94(477)+329.78(477)+355(477)

Наталія ШУМІНСЬКА (Львів)

## ЗНАЧЕННЯ МОЛОДІЖНИХ ОРГАНІЗАЦІЙ У ФОРМУВАННІ УКРАЇНСЬКОЇ ГАЛИЦЬКОЇ АРМІЇ

**Анотація.** У статті розглядаються історичні передумови виникнення пожежно-гімнастичних товариств «Сокіл» та «Січ». Перехід цих товариств до військово-підготовчої діяльності із створенням нелегальної молодіжної організації «Пласт». Подальший розвиток військового напрямку товариств шляхом утворення формації «Українські січові стрільці». Вплив згаданих організацій на національну свідомість, гідність, мораль галицької молоді та її військовий вишкіл. Метою даної статті є висвітлення ролі цих організацій у зародженні збройних сил новітньої доби – Легіону УСС, згодом Української галицької армії, що продовжили військові традиції та національну-визвольну боротьбу українського народу. Актуальність теми полягає в необхідності виховання у сучасної молоді патріотизму, відданості своїй Батьківщині.

**Ключові слова:** Галицька армія, «Січ», «Сокіл», «Пласт», «Січові стрільці», військовий вишкіл, січовий рух.

В сучасній вітчизняній історіографії важливого значення набувають не виділені раніше питання української військової історії, зокрема передумови створення Галицької Армії (ГА). Передусім, актуальним є процес становлення та розвитку довоєнних молодіжних організацій спортивного і військового спрямування. Серед них – «Сокіл», «Січ», «Пласт», «Січові стрільці I», «Січові стрільці II», які стали основою у формуванні легіону Українських січових стрільців (УСС), а згодом і самої ГА. В українській історії різним аспектам діяльності довоєнних молодіжних організацій присвячено ряд наукових праць. Серед них праці М. Гуйванюка [3], А. Папіяна [9], В. Футулуйчука [13], Л. Кривизюка [6] та ін. Проте недостатньо висвітлені зазначені товариства з погляду першоджерела формування ГА.

Як відомо, Польща у другій половині XVIII ст. припинила своє існування. Її територія, до складу якої входили західноукраїнські землі, була поділена між Росією, Австрією та Пруссією. Галичина і Буковина відійшли до Австрії, а Волинь – до Росії. Незважаючи на те, що у складі Австро-Угорської імперії українці мали власні політичні партії, послів до сейму в парламенті, економічні та культурно-просвітні інституції, Галичина залишалася під колоніальним гнітом. Крім того, відбувалася всерівнева дискримінація українців поляками. Поляки на соціальному, економічному та культурному рівні займали вищі позиції ніж українці. Таким чином, поляки обіймали майже всі посади в управлінському апараті. Польська мова з 1869 р. була офіційною в освіті та адміністрації. У 1914 р. у провінції налічувалося 96 польських і лише 6 українських гімназій. До 1916 р. посаду намісника Гали-

чини мали право обіймати лише поляки [9, ст. 63]. Тому закономірно, що Український національний рух, розпочатий на західноукраїнських землях був спрямований як проти австро-угорського, так і проти польського панування.

На початку 60-х років під впливом українського руху в Росії, зокрема поезії Т. Шевченка, у формі генераційного бунту молоді виникла «Молода Русь» – народовецький рух. Вихідним постулатом його ідеології була віра в те, що руський народ, що налічував біля 18 мільйонів був нарівні із росіянами та поляками самостійним слов'янським народом. Народовці чітко відмежовували українців від поляків і росіян та намагалися зберегти незалежність від польських і російських політичних сил. За їх участю засновано товариство «Руська бесіда» (1861), «Просвіту» (1868), Товариство ім. Т. Шевченка (1873) [7, ст. 7]. Головною метою «Просвіти» було: «Допомагати народу в матеріальному і політичному житті, а також за допомогою власних видань ширити зразки народної творчості». Проте на перших порах «Просвіта» здебільшого гуртувала старше населення переважно галицьких міст і містечок, а селянство залишалося осторонь її діяльності [3, с. 49]. Саме це було суттєвим недоліком «Просвіти», адже Галичина була аграрним краєм і більшу частину населення складали селяни. Селянське середовище найбільше зберігало національні традиції та моральні цінності.

Загалом діяльність народовців не тільки сприяла посиленню «соборних» зв'язків з українськими політиками Наддніпрянщини, а й підготувала ґрунт для виникнення українських політичних партій у Східній Галичині – русько-української радикальної (1890), соціал-демократичної (1899) і, нарешті, потужної української націонал-демократичної партії (1899), що декларувала потребу відродження соборної незалежної України, де б усі частини нашої нації з'єдналися в одну культурну державу [7, ст. 7].

Розповсюдження народовських ідей серед населення регіону прискорило процес створення культурно-освітніх організацій, спрямованих на національно-патріотичне виховання, а згодом й військовий вишкіл галицької молоді. Було створено ряд спортивно-пожежних молодіжних товариств («Сокіл», «Січ»), з числа вихованців яких вийшли майбутні військові діячі ГА.

У 1862 р. Мирослав Тирш та Ідржік Фігнер в м. Прага започаткували перший чеський «Сокіл», за діяльністю якого мали змогу спостерігати й українські громадські діячі. Згодом, у 1866 р. на теренах Польщі, а

саме у Львові, за ініціативи Клеменса Жукотинського та Людвіка Гонтельталя зароджується гімнастичне товариство «Сокіл» (Polskie Towarzystwo Gimnastyczne «Sokol»). Метою товариства було згуртування навколо себе польської молоді, покращення її фізичного стану та відродження національної свідомості. Вже з 1867 р. «Сокіл» діє як легальна організація. Власне, назва «Сокіл» з'являється лише у 1869 р. З 1884 р. польський «Сокіл» почав створювати свої осередки по всій Галичині до якого залучалася і частина українського населення східної Галичини, переважно селяни, які мали реальну можливість побачити позитивні сторони товариського життя [3, ст. 264].

В 1894 р. за ініціативи львівського підприємця В. Нагірного, у Львові створено першу національну молодіжну організацію «Сокіл», яка була сформована на зразок чеського «Сокола». Її метою було виховання свідомого, фізично здорового патріота, борця за незалежність України. Моральним ядром «Сокола» став закон Божий, на основі якого створений сокільський закон – 10 заповідей. Соколи мали свій прапор – малинового кольору та свій гімн – «Соколи, соколи». Робота у містах мала спортивно-гімнастичний, а в селах – пожежно-спортивний характер. Членами «Сокола» могли бути хлопці і дівчата, яким виповнилось 18 років, проте при деяких осередках організовувалися секції доросту «Молодих Соколів». З ними проводили заняття окремі керівники (вихователі). Членів доросту називали «учениками». Основна мета «Молодих Соколів» - вивчення історії свого народу, краю, виховання патріотичної свідомості. Дотримувались «ученики» заповідей, складених у віршованій формі. Для прикладу зазначимо деякі з них:

1. «Я – людина. Я мушу дбати, щоб цвіла Земля.
2. Сторінки роду свого знати і свято їх оберігати.
3. Буду добре я учитись, Буду гарно поводитись, Буду гідним скрізь і всюди, щоб носить вам радість, люди...» [15, с. 215].

На початку ХХ ст. гуртки «Сокола» створюються в Станіславі, Перемишлі, Самборі, Чорткові, Тернополі, Бучачі, Збаражі, Яворові, Стрию, Бродах, Кутах, Бережанах, Золочеві, Чернівцях, Коломиї та інших містах. Членами «Соколів» були студенти, ремісники, молода українська інтелігенція. Серед відомих діячів «Сокола» відзначимо: І. Белей (редактор популярного часопису «Діло»), доктор права М. Шухевич, письменник Б. Лепкий, історики І. Крип'якевич і Я. Пастернак, сини І.Франка – Петро, Тарас, Андрій та інші [6, с. 66]. В 1907 р. Сокільська організація нараховувала 365 пожарних і 20 гімнастичних товариств і з кожним днем створювалися все нові й нові філії [14, арк. 12]. На 1914 р. існувало 974 сокільських філій, які налічували близько 70 тис. юнаків і дівчат [13, с.29]. Діяльність «Сокола» спрямовували діячі Української національно-демократичної партії (УНДП).

У 1900 р. в с. Завалля Снятинського повіту на Станіславщині виникло перше пожежно-гімнастичне товари-

ство «Січ». Засновником «Січі» був відомий галицький адвокат, один із провідних діячів Української радикальної партії Кирило Трильовський. Головною метою діяльності «Січі», окрім гімнастично-пожежної була виховна та культурно-просвітницька, а саме: відродження та поширення традицій Запорізької Січі, виховання у молоді дисциплінованості, організованості, любові до Батьківщини, відданості національній справі, духу рівноправності, справедливості, поваги до себе та оточуючих. Організаційна побудова «Січі» нагадувала Запорізьку Січ. Одним з головних принципів діяльності товариства була рівність людей і недопущення будь-яких утисків на національній, релігійній, культурній чи іншій основі.

Статут «Січі» складався з 22 параграфів, у яких викладено завдання та головні форми діяльності товариства. Відповідно до статуту, найвищим керівним органом товариства «Січ» стали Загальні збори, на яких заслуговувалася інформація про діяльність старшин за звітний період. Загальні збори скликалися раз на рік. Наслідкування чеського сокільства простежується на виборі соціальної бази січового руху: «... чеські «Соколи»» спиралися на міщанстві і ремісничих сферах та зовсім не були опановані клерикальним духом... та стояли під впливом партії чеських народних соціалістів», тому, на думку К. Трильовського, соціальною базою січового руху мало стати селянство [3, с. 264]. Товариства проголошувалися також антиклерикальними, а «Січі» ставали осередками Радикальної партії. На початках січовий рух розповсюджувався досить повільно, проте з часом діяльність «Січі» користувалася великою популярністю, особливо серед сільського населення Східної Галичини.

Неможливо встановити точну кількість пожежно-гімнастичних товариств «Січ», які діяли в Галичині напередодні Першої світової війни. Проте, загальноприйнятою є цифра 813 [1, с. 138; 10, с. 232]. Варто зазначити, що в Галичині ще діяли товариства «Січ» при українському «Соколі», які підпорядковувалися його організаційним структурам. Станом на 1914 р. нараховувалося 602 сокільські «Січі» [12, с. 440].

Якщо порівнювати діяльності двох товариств, то діяльність «Соколів» мала більш загальнослов'янський характер, а «Січі» – суто національний. У 1909 р. «Сокіл» та «Січ» об'єднали свої центральні проводи в єдиний керівний орган – «Сокіл – Батько», що знаходився у Львові. Головою «Сокола-Батька» став професор Львівської гімназії Іван Боберський [8, ст. 26]. Незважаючи на об'єднання, обидві організації існували окремо, але надалі тісно узгоджували свої дії.

У 1911 р. львівським педагогом О. Тисовським було створено нелегальну молодіжну організацію військового спрямування «Пласт». Саме вона стала переходом сокільських та січових осередків від культурно-освітнього та спортивно-патріотичного напрямку до військово-підготовчої діяльності. На відміну від «Соколів» та «Січі», які працювали переважно із зрілою молоддю, «Пласт» починав формувати власні національ-



ні риси характеру дітей дошкільного і шкільного віку. Також, не існувало поділу молоді на міську і сільську, а проводився вишкіл всіх бажаючих. Протягом 1913-1914 рр. пластові гуртки було створено майже у всіх середніх школах Галичини. Суттєвий вклад в діяльність «Пласту» зробили І. Чмола, П. Франко, В. Кучабський, О. Степанівна, Р. Сушко, О. Яримович та інші. Остаточне спрямування молодіжних організацій на військовий вишкіл відбулося із створенням в грудні 1912 р. «Українського січового союзу». У його складі вже в квітні 1913 р. була створена Стрілецька секція.

Незабаром К. Трильовський, після подолання перешкод австро-польської адміністрації, домогся дозволу заснувати військову формацію – товариство «Українські Січові Стрільці». Формування статуту новоствореної організації відбувалося за прикладом польського «Штешельца». Відповідно до нього, основними завданнями стрілецьких товариств були: «...плекання гімнастичних вправ, вироблення при їх допомозі у членів товариств духа відваги, карності і побратимства... Товариство сповняє ту задачу через а) організоване для своїх членів науки стрільня до ціли, муштри, їзди на кони, плавання, весловання, їзди ровером; б) устроювання спільних вправ, обходів, прогульок, товариських забав, відчитів; в) удержування льокалю, стрільниці та бібліотеки» [3, с. 90].

18 березня 1913 р. відбулись установчі збори військового товариства «Українські Січові Стрільці». Головним отаманом «Січових стрільців» було обрано доктора Володимира Старосольського, його заступником – осавулом Дмитра Катамая.

У травні 1913 р. за дорученням К. Трильовського у Львові було внесено до Галицького намісництва статут товариства «Українські Січові Стрільці II». Тоді українці започаткували організацію збройних сил нового періоду і так продовжили військові традиції Запорозької Січі, перервані зруйнуванням її в 1775 р. царицею Катериною II. [2]. Слід зазначити, що ідея військової організації нелегко прокладала собі шлях серед українського суспільства. Це пов'язано із тогочасним менталітетом українців, особливо старшого покоління. На їхню думку, українці повинні в першу чергу займатися творенням культурних цінностей. Молодь мала надавати перевагу теологічним та правничим наукам, а не вивченню військового ремесла [5, с. 5]. Свідок подій того часу висловився наступним чином: «Добре, якщо тут переважала лише байдужість, але в багатьох випадках молодь зустрічала насмішки і навіть погано приховану ворожнечу» [9, с. 64]. Така позиція українського населення була пов'язана виключно з історичними обставинами, які залишили свій відбиток на психології галичан. Для української інтелігенції питання державності України зводилися до цілковитої лояльності, а військовий обов'язок – до виконання чинних військових законів. Частина української громадськості потрапила під вплив атимілітаристичних ідей.

Проте, незважаючи на згадані труднощі та перешкоди,

за короткий час було організовано стрілецькі чоти, сотні, курені, фахові офіцерські школи, близько 50 товариств «Січових стрільців». Головними з них були вже згадані: академічне стрілецьке товариство «Січові стрільці-I» (голова В. Старосольський), ремісниче стрілецьке товариство «Січові стрільці-II» (голова Роман Дашкевич) і «Стрілецький курінь» (голова Семен Горук). Крім Львова, стрілецькі товариства організовуються в Бориславі, Сокалі, Яворові, Тустановичах та Ясениці Сільній. Керівництво стрілецькими товариствами в Галичині здійснював К. Трильовський через «Стрілецьку секцію» «Українського січового союзу».

Більшість січових осередків були забезпечені вогнепальною зброєю. Це стало можливим завдяки правильній фінансовій політиці січових старшин. Так, однією з пріоритетних витрат було придбання зброї (манліхерівський карабін з пристроєм до кімнатної стрільби та 2000 кімнатних набоїв). Інколи вдавалося зменшити витрати на закупівлю зброї шляхом придбання на військових складах неробочої гвинтівки, яка в руках місцевих умільців перетворювалася на робочу. Значними були, також, витрати на підручники з військової справи та інструкційні матеріали.

Зазначимо, що в 1913 р. «Січові Стрільці» почали видавати перший український військовий, ідеологічний журнал «Відгуки», що популяризував гасло збройної боротьби за українську державність. Навесні 1914 р. спільними зусиллями О. Семенюка та О. Демчука було створено «Правильник піхотинців», у якому переклали необхідні військові команди українською мовою. Він містив 17 розділів, у яких регламентувалися правила внутрішньої служби, підготовки до бою, а також методика ведення бою всіма підрозділами піхоти.

Найбільшим і наймасовішим оглядом стрілецьких сокільсько-січових та пластових сил стало Шевченківське свято, яке відбулося 28 червня 1914 р. у м. Львові. Вперше відкрито виступило близько 500 стрільців в одностроях і частково озброєних гвинтівками Верндаля, Манліхера, Кропачка. Своєрідний військовий марш-парад відкривали старшини українських стрільців, за ними – кінний відділ «Січових стрільців I», потім – чота «Січових стрільців I», дві чоти «Січових стрільців II», дві чоти бориславців та одна чота з Яворова [4].

1 серпня 1914 р. українські політичні партії об'єдналися у міжпартійну політичну організацію Головну Українську Раду, яка ухвалила рішення про створення українського військового формування. 2 серпня 1914 р. воно отримало назву Українські січові стрільці.

6 серпня 1914 р. у львівській газеті «Діло» з'явилось звернення Головної Української Ради до українського народу, в якому проголошувалась необхідність утворювати полки УСС. На заклик Головної Української Ради відгукнулося 28 000 добровольців, але на збірку УСС у м. Стрий наприкінці серпня – початку вересня 1914 р. зійшлося тільки 10 000 осіб, адже деякі повіти Галичини були вже захоплені російською армією. З них австрійська влада вибрала тільки 2 500 стрільців, яких поділе-

но на 10 сотень по 250 стрільців, що згодом вирушили на вистрій до Закарпатської України [4]. Так розпочинається історія першої збройної формації новітньої доби – Легіону УСС.

Легіон УСС, а згодом бригада УСС Галицької армії, укомплектовувалася здебільшого вихованцями товариств «Січ», «Пласт» та «Січові Стрільці», які готували морально свідомих, сильних духом та тілом борців за українську державність. З лав січовиків вийшли такі відомі діячі ГА, як Д. Вітовський, С. Горук, Р. Дашкевич, Г. Косак, О. Бушкований, П. Франко, О. Микитка, М. Тарнавський, І. Чмола, Б. Гнатевич, Р. Сушко та ін. [13, с.30-31]. Таким чином, зазначені вище молодіжні організації стали першим етапом у створенні військової формації – легіону Українських січових стрільців, основи ГА. Це дозволило певним чином окреслити їх вплив на формування національної свідомості та професійних навиків особового складу легіону, а також частково окреслити витоки ГА. Подальші дослідження в цьому напрямі допоможуть ширше розкрити першоджерела створення ГА.

#### Джерела та література:

1. Вацеба О. Нарис з історії західноукраїнського спортивного руху / О. Вацеба. – Івано-Франківськ : Лілея – НВ, 1997. – 230 с.
2. Головацький І. Перше товариство «Січ» і січовий рух [електронний ресурс]: Всеукраїнське козацьке братерство «Спас». – Режим доступу: <http://www.spas.net.ua/index.php/news/full/244>.
3. Гуиванюк М. Р. Січовий рух у Галичині й на Буковині (1900-1914 рр.). – дисертація на здобуття наук. ступеня к.і.н. за спец. 07.00.01 – «історія України». – Чернівці, 2002. – Чернів. нац. ун-т ім. Ю. Федьковича. – 274 с.
4. Електронна бібліотека України : Українські Січові Стрільці [Електронний ресурс]. – Режим доступу: <http://uateka.com/uk/article/society/heritage/930>.
5. Ключенко О. Генеральна булава УГА / О. Ключенко // Літопис Червоної Калини. – 1931. – Ч. 4. – С.5–10.
6. Кривизюк Л.П. Вишкіл та виховна робота в українських військах періоду визвольних змагань 1917-1920рр. – дисертація на здобуття наук. ступеня к.і.н. за спец. 20.02.22 «Військова історія». – Львів, 2001. – ІГО, НУ «Львівська політехніка». – 196 с.
7. Литвин М. Українсько-польська війна 1918-1919 рр. / М. Литвин – Львів : Інститут українознавства НАНУ; Інститут Центрально-Східної Європи. – 1998. – 488с.
8. Макарчук С. М. Українська республіка Галичан / С. М. Макарчук. – Львів : Світ. – 1997. – 192 с.
9. Папікян А. Л. Історичні передумови створення Західноукраїнської народної республіки та формування її збройних сил / А. Л. Папікян, І. М. Томюк // Військово-науковий вісник. – Вип. 14. – Львів, 2010. – С. 59 – 78.
10. Трофим'як Б. Гімнастично-спортивні організації в національно-визвольному русі Галичини (друга пол. XIX – перша пол. XX ст.) / Б. Трофим'як. – Тернопіль : Економічна думка, 2001. – 694 с.
11. Трофим'як Б. Фізичне виховання і спортивний рух у Західній Україні (з 30-х років XIX ст. до 1939 р.) / Б. Трофим'як. – К. : Інститут змісту і методів навчання, 1997. – 424 с.
12. Українські руханкові стрілецькі і пластові товариства в Австрії // За волю України / ред. С.Ріпецький. – Нью-Йорк : Видання головної управи Українських січових стрільців, 1967.– С. 440–441.
13. Футулуйчук В.М. Військово-патріотичне виховання у Галицькій армії. – дисертація на здобуття наук. ступеня к.і.н. за спец. 20.02.22 «Військова історія». – Львів, 1999. – ДУ «Львівська політехніка». – 199 с.
14. ЦДІА у м. Львові. – Ф. 385 (Горук Семен Васильович – ре-

дактор, отаман УСС 1873–1920 рр.). Оп.1, спр 8. арк. 29.

15. Юзик О. Освітньо-виховна діяльність молодіжних товариств Галичини у 20–30-х роках XX ст. / О. Юзик // Вісник Львівського університету. Серія педагогічна. – Вип. 17. – Львів, 2003. – С. 214–223.

УДК 94(4)623.1:623.2

Максим ЮШЕНКО (Київ)

## АВСТРІЙСЬКІ УКРІПЛЕННЯ В ГАЛИЧИНІ

**Анотація.** Стаття присвячена Дністровсько-Санській лінії тет-де-понів, оригінальній системі укріплень, зведених на території Галичини в період її знаходження в складі Австро-Угорщини. Розглянуто історію появи перших укріплених пунктів на цій лінії та поступовий розвиток протягом кількох десятиріч. Описано стан укріплень Дністровсько-Санської лінії напередодні Першої світової війни. Розглянуто роль цих укріплень в бойових діях періоду Першої світової війни, їх долю в повоєнні роки та сучасний стан. Приклади фортифікаційних споруд подані на підставі власних досліджень автора, здійснених в ході огляду частини укріплених пунктів, що знаходяться на території України.

**Ключові слова:** Галичина, маневровий простір, Східна війна, фортеця, тет-де-пон, редут, батарея, польові позиції, Боснійська криза, Балканські війни, Перша світова війна.

Територія Галичини, яка кілька століть належала Речі Посполитій, була включена до складу Австрійської імперії під назвою «Королівство Галичини та Лодомерії» після розділу території Речі Посполитої в 1772-1795 роках між Австрією, Пруссією та Росією. Виключення становила невелика територія «Вільного міста Краків» в Західній Галичині, що мала права самоуправління. Перші роки володіння цими землями австрійська влада не дуже переймалася питанням необхідності будівництва укріплень на цій території. Більше того, в кінці XVIII, на початку XIX століття були майже повністю розібрані та зриті міські укріплення столиці краю Львова та в Перемишлі [14, с. 5; 5, с. 62-63]. На початку XIX століття Європу охопили «Наполеонівські війни» і в Галичині з 1809 року почали вести рекогносцировки з метою оцінити, де потрібно звести фортеці (одним з пунктів був Перемишль) [12, с. 3; 15, с. 9]. Але бойові дії оминули Галичину, а тривалі дружні стосунки з Російською імперією, що межувала з новою провінцією Австрії, не давали приводу будувати укріплення. Проекти побудови нових фортець в провінції розроблялися в 20-40-х роках XIX століття, але до практичної реалізації справа так і не доходить. Краківське повстання 1846 року, революція 1848 року та повстання в Угорщині в 1849 році, які серйозно зачепили Австрію, примусили австрійську владу задуматися над розбудовою в провінції укріплень.

Першим австрійці почали зміцнювати Краків, коли ще в 1846 році, після ліквідації вільного статусу міста, розпочали будувати укріплення довкола Вавельського замку. В 1853 році укріплення Цитаделі в Кракові були закінчені. В 1850 році територію провінції оглянула комісія барона Гесса, яка визначила Галичину як «маневровий простір» для дій армії, яка матиме в тилу природ-

ний рубіж Карпатських хребтів, який захищає Угорщину та власне Австрію. Для забезпечення цього «маневрового простору», прикриття переправ на головних річках краю та захисту підходів до Карпат, було вирішено посилити фортецю в Кракові на р. Вісла в Західній Галичині, побудувати фортецю Перемишль на р. Сан на межі Західної та Східної Галичини, укріпити столицю провінції Львів для перетворення її в «укріплений табір», та побудувати фортецю Заліщики на р. Дністер біля кордону Східної Галичини, Буковини та Поділля [15, с. 9; 7, с. 34].

У зв'язку з початком в 1853 році Східної війни між Російською та Османською імперіями, в Європі виникла серйозна політична криза, яка призвела до виступу проти Росії кількох європейських країн на боці Туреччини. Через введення російських військ на територію васальних Туреччині Дунайських князівств (Молдавії та Валахії), що межували з австрійськими володіннями, у Австрії виникли серйозні ускладнення в стосунках з Росією. Австрія вимагала виведення з князівств російських військ, погрожуючи у випадку відмови оголосити війну. В Галичину, ближче до російського кордону, було введено війська [3, с. 272-275; 4 с. 142-175].

На цей момент в Галичині австрійці встигли побудувати лише укріплення Цитаделі в Кракові (завершена в 1853 році) та йшло будівництво Цитаделі у Львові. Львівська Цитадель була побудована в 1850-56 рр. на південній околиці Львова на горах Вроновська, Каліча, Пелчинська, які утворювали плато. Комплекс Цитаделі складався з центральної триповерхової казарми, двох квадратних веж (№V-VI), розташованих біля торців казарми, та чотирьох самостійних веж на кутах плато узгір'я (№ I-II – більші, № III-IV менші). Вежі № III-IV були поєднані валом [7, с. 37-42].

В Перемишлі та Заліщиках в такій ситуації австрійцям довелося нагально будувати дерево-земляні укріплення тимчасового характеру. Довкола обох міст в 1854-55 роках було збудовано кілька десятків редутів, які прикривали підходи до міст з усіх боків і утворювали передмістові укріплення – тет-де-пони, забезпечуючи захист переправ через р. Сан в Перемишлі та через р. Дністер в Заліщиках. Обидва міста було перетворено на величезні укріплені табори для значної кількості військ. До того ж періоду відносяться аналогічного типу земляні укріплення біля с. Мартинів та с. Розвадів, також розташованих на р. Дністер. Але в обох цих пунктах, на відміну від Перемишля та Заліщик, периметр оборони був набагато менший.

Всі ці споруди за австрійською типологією називалися «Feld schanz» (див. малюнок 1), представляли собою

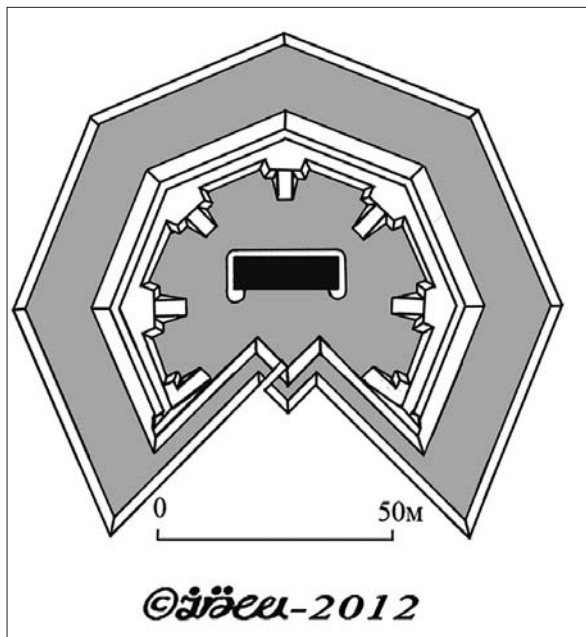

Мал 1. Укріплення типу «Feld schanz» періоду Східної війни 1853-56 рр. На підставі обмірів залишків укріплень під Заліщицями.

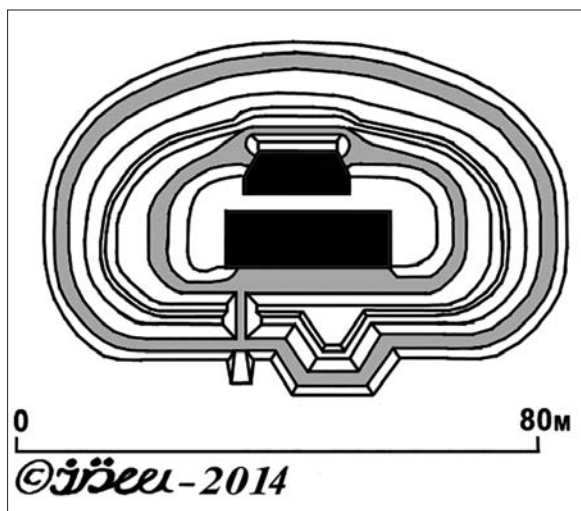

Мал 2. Укріплення типу «Infanterie schanz», періоду 1880-90 рр. На підставі обмірів редуту Миколаїв-Розвадієвського тет-де-пону.

характерної симетричної форми редуту від 100 до 150 м в діаметр диві. Більшість споруд мали вал з 6 фасів рівної довжини, до кутів яких присипані барбети для гармат. На проміжках між барбетам розташовано банкети для піхоти. Широкий рів оточував споруду з усіх сторін, крім тильної, де міг бути відсутній зовсім або мав менші розміри. За відомими історичними матеріалами, тильну частину захищав дерев'яний палісад, встановлений по ескарпу та контрескарпу тильного відтинку рову. Також палісад було встановлено в рові вздовж контрескарпу. В середині споруди міг знаходитися дерев'яний блокгауз-казарма, або гарнізон розташовувався в ба-

раках чи наметах. В кожній споруді могло бути розташовано від 10 до 20 гармат, в залежності від розміру споруди. Гарнізон становив півроту - роту піхоти (100-220 піхотинців), плюс артилеристи. Дистанція між спорудами в середньому становила 700-1000 метрів, що дозволяло обстрілювати проміжки перехресним гарматним вогнем з сусідніх споруд (мал. 1).

Після закінчення Східної війни в 1856 році австрійське військо командування відмовилось від планів побудови в Заліщиках сучасної фортеці, хоча серйозні, оригінальні проекти вже були розроблені. Укріплення в Заліщиках, Мартинові та Розвадові фактично були покинуті. Також відмовились і від створеного під час Східної війни плану розбудови довкола Львова на додаток до Цитаделі великої бастионної фортеці та пасу фортів. Лише в Кракові та Перемишлі продовжували періодичну розбудову укріплень [6, с. 23-24].

Протягом другої половини XIX століття австрійське військо командування продовжувало розглядати Галичину як «маневровий простір» майбутньої війни. Лінія р. Дністер в військових планах вважалася як стратегічно важливий рубіж, що прикриває собою шляхи до гірських проходів в Карпатах та дозволяє маневрувати армії по обох берегах Дністра. Мережа шляхів, які перетинали Дністер з давніх часів, в другій половині XIX століття доповнилася залізними дорогами. Переправ на Дністрі було небагато, тому контроль над ними було визначено як головну задачу при плануванні побудови укріплень. Підготовчі роботи по модернізації старих укріплень біля переправ на Дністрі та побудові нових, було проведено в 1880 році. Причиною цього стала політична криза в стосунках з Росією, викликана результатами російсько-турецької війни 1877-78 років.

В кінці 1880-х, на початку 1890-х років австрійське військо командування приймає план розбудови цілої системи тет-де-понів, які мали прикривати всі існуючі на р. Дністер мостові (шосейні та залізничні) переправи. На додачу до старих укріплень біля Заліщиків та Мартинова, в проміжку між ними будуються укріплення в Галичі (до 30 редутів та батарей), а пас старих укріплень біля Миколаєва-Розвадова зміцнюється новими редутами та батареями (також близько 30). Довкола Львова в цей же час було побудовано ланцюг редутів та батарей на околицях міста (10 бойових, 2 учбових). На р. Сан північніше фортеці Перемишль, де продовжувалося будівництво фортів, було збудовано тимчасове укріплення тет-де-пону, який прикривав переправи в Ярославі [1, с. 32-33, 126-129].

Замість редутів-батарей, які будувалися в 1850-х роках, в цей період будуються переважно піхотні редуту типу «Infanterie schanz» та батареї, а також споруди подвійного призначення. Піхотний редут, порівняно з редутом 1850-х років, замість округло-гранчастої форми став трапецієвидним з заокругленими стилями фасів та фланків (див. малюнок 2). Розміри зазвичай вписувалися в параметри 80 на 50 метрів. Рів неширокий, вал також меншої висоти порівняно з попередніми редута-



ми, всередині редуту облаштовувалася надійно захищена траверсами від артобстрілу бліндована казарма для залози. Редути такого типу (з варіаціями) були побудовані зокрема в Галичі, Миколаїв-Розвадові, Львові, Ярославі (мал. 2).

На початку XX століття для захисту залізничних мостів біля Нижніва, Єзуполя, Жидачева, Розвадова та Конюшки-Семенівської (сучасне с. Хлопчиці на притоці Дністра р. Стрвяж), біля м. Стрий а також в Західній Галичині біля багатьох залізничних мостів будуються 1-2 оборонні блокгаузи, розраховані на 25-30 вояків кожен. Подібні блокгаузи будуються також біля тунелів залізних доріг в Карпатах [1, с.87, 90–95] (мал 3).

В результаті цієї роботи, на початку XX століття крізь всю Галичину вздовж річок Дністер та Сан більше ніж на 300 км простягнувся пас з укріплених пунктів, розташованих один від другого на відстані 1-2 переходів піхоти. Львів зі своїми укріпленнями був висунутий наперед відносно цієї Дністровсько-Санської лінії тет-де-понів. Найпотужнішими (після фортець Краків та Перемишль) вважалися передмостові укріплення в Галичі та Розвадові, для оборони кожного з цих пунктів за оцінками російської розвідки передбачалися гарнізони до 10 тис. вояків.

В 1908 році Австро-Угорщина анексувала Боснію, окуповану нею ще з 1878 року, що викликало міжнародний конфлікт, відомий як «Боснійська криза 1908–09 рр.». Ця криза мало не призвела до війни Австро-Угорщини і Росії і змусила знову приводити до ладу та посилювати існуючі укріплення в Галичині. Але практична реалізація програми посилення укріплень в Галичині відбулася лише в 1912-13 рр., вже внаслідок наступної міжнародної кризи, на цей раз викликаной Першою та Другою «Балканськими війнами» [14, с. 14-18].

Основні роботи в 1912–13 роках були проведені довкола Львова, де звели новий пас укріплень. 12 спрощених піхотних фортів збудували на панівних висотах за тодішніми далекими околицями і які прикривали основні підходи до міста. Ця система укріплень звісно була набагато слабша порівняно з укріпленнями фортеці Перемишль, яка мала ранг I класу, але принаймні Львів отримав статус «укріпленого району». В цей же період укріплення Нижніву, Галича та Розвадову посилюються додатковими опорними пунктами, в яких починають застосовувати укриття та інші споруди, збудовані з використанням бетону, але потужність цих захисних споруд розраховувалася лише на протидію польовій артилерії. В 1908-13 рр. редуту як тип споруди замінюється «Infanterie stutzpunkt» - «опорним пунктом для піхоти» (див. малюнок 3). На відміну від старих редутів, такий опорний пункт замість валу мав гласіс, який похило переходив в рів глибиною до одного метра, що призначався лише для прикриття дротяного загородження. Вогневу позицію утворювала стрілецька траншея повного профілю. Всередині опорного пункту проходила мережа ходів сполучень та розташовувалися чисельні малорозмірні сховища (мал 4).



Мал 3: Оборонний блокгауз біля залізничного мосту в Галичині.

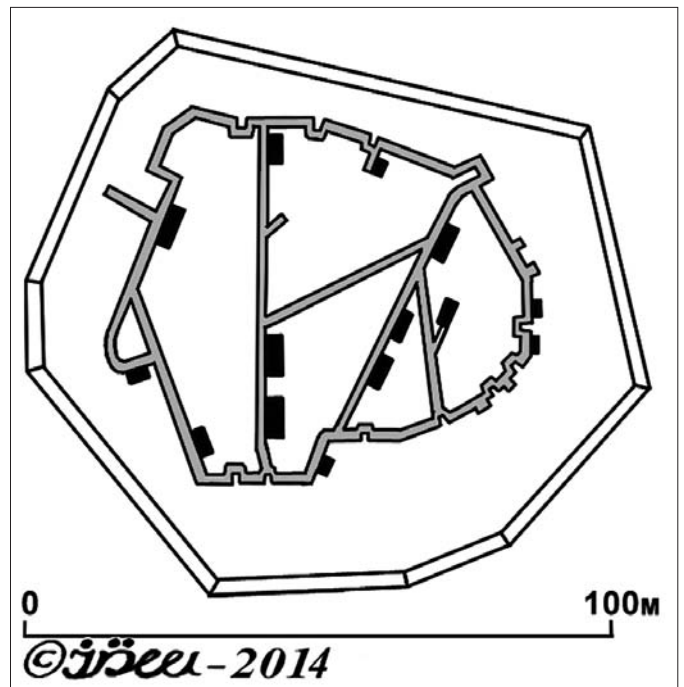

Мал 4. Укріплення типу «Infanterie stutzpunkt», періоду 1908-13 рр. На підставі обмірів опорного пункту Миколаїв-Розвадівського тет-де-пону.

Російські джерела згадують також ряд укріплених пунктів на Сані (Розвадів на Сані, Ніско, Синява, Радимно), Дністрі (Конюшки, Журавно, Жидачів) і біля Самбору, які вочевидь відносяться також до цього періоду «мобілізаційного будівництва», і мали польовий характер. В ряді багатьох інших пунктів будуються польові укріплені лінії [1, с. 32-33, 126-129; 2, с. 35-36; 8, с. 152-156; 13, с. 251;]. В результаті, на початку Першої світової війни в 1914 році війська Австро-Угорщини мали на території Західної і Східної Галичини підготовлений розвинутий пас передкарпатських укріплень, які контролювали всі основні переправи через найважливіші водні перепони краю – Віслу, Сан та Дністер, а також укріплення Львову і мережу окремих польових позицій на терито-

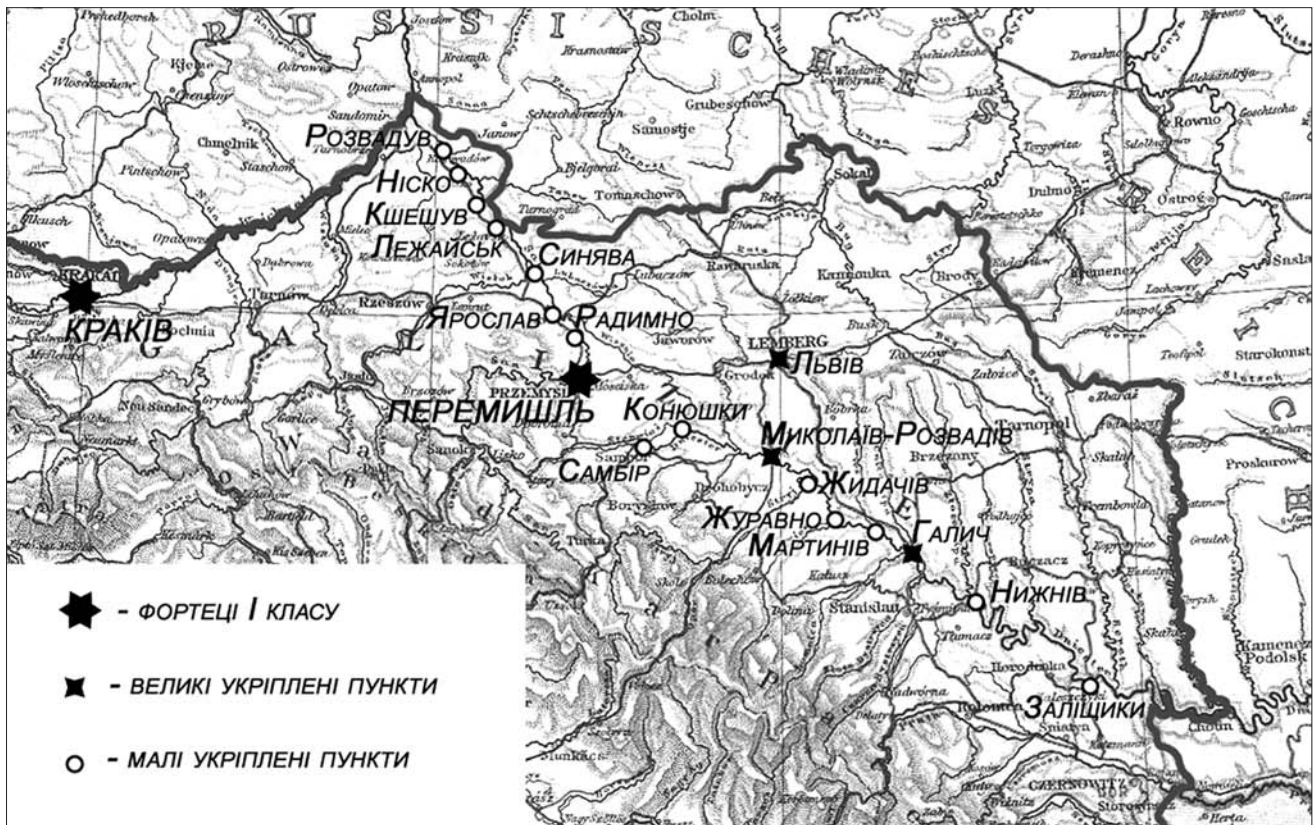

Мал 5. Фортеці та укріплені пункти в Галичині в 1914 році.

рії провінції. Ця система укріплень дозволяла прикривати головні операційні напрямки і забезпечувати тили військ, що вестимуть бойові дії в Галичині. Найпотужнішими укріпленими пунктами вважалися фортеці Краків та Перемишль. Тет-де-пони в Галичі та Розвадові і укріплення Львову мали «посилений польовий профіль» з цегляно-бетонними сховищами, значно поступаючись фортам Перемишля та Кракову (мал 5).

В 1914 році після перших бойових операцій загальна стратегічна ситуація на фронті в Галичині склалася для австрійців невдало. Їх війська в Східній Галичині від самого початку були в меншості, лише прикриваючи основний удар на Люблін. В результаті двох битв на р. Золота та Гнила Липа австро-угорські війська в Східній Галичині були розгромлені і відступили до Львова. Внаслідок цього лінія фронту виявилася надзвичайно розтягнута вздовж р. Дністер, тет-де-пони на якій продовжували утримувати австрійці. Австрійське командування не встигало швидко перекинути в Прикарпаття значні резерви, щоб нанести від Дністра на північ удар у фланг та тили російських військ, які вже підходили до Львова, одночасно виходячи до р. Дністер. Лише один раз силами двох дивізій від Галича було проведено невдалий наступ на фланг 8-ї армії росіян в ході битви на р. Гнила Липа. Одночасно з боку м. Хотин у фланг самих австро-угорців діяв «Дністровський загін» росіян, що невеликими кавалерійськими силами тиснув в смузі від Дністра до Карпат. Внаслідок такої невдалої ситуації австрійці почали послідовно залишати тет-де-пони (знищуючи

мости), виводячи розташовані на їх укріпленнях війська на захід, як тільки до цих пунктів виходили підрозділи російської армії. Всі без виключення укріплення Східної Галичини по р. Дністер були залишені австрійськими військами без бою. Показовим є той факт, що росіяни, високо оцінюючи оборонну міць укріплень Галича та Миколаєва (Розвадова), не бажали нести зайві втрати і не застосовували швидких атак. Біля обох цих пунктів, вийшовши до їх зовнішніх пасів укріплень, росіяни зупинилися до наступного ранку, щоб підтягнути важку польову артилерію і з ранку атакувати вже з її застосуванням. Але в обох випадках на ранок виявлялося, що австро-угорці вночі залишили укріплення і перейшли за р. Дністер, підірвавши мости [9, с. 164-170, 176-183].

Подібна ситуація повторилася і під Львовом, який росіяни за даними довоєнної розвідки вважали сильно укріпленим і збиралися вести проти нього повноцінну облогу. Але, по-перше, дані російської розвідки виявилися перебільшеними (частини очікуваних укріплень росіяни взагалі не знайшли), а, по-друге, австро-угорські війська до Львова відступили вже настільки деморалізованими, що навіть їх власне командування визнавало їх нездатність створити серйозний опір і утримати Львів. Додатково рішення залишити Львів без бою сприяло нависання росіян над флангом австрійців з боку Рави-Руської, загрожуючи оточенням. Зі Львову австро-угорські війська відступили на Городоцьку позицію, на якій розгорталися перевезені з Балкан резерви і австрійське командування переломити ситуацію на свою користь [10, с.125-128].

Після програву битви під Городком австрійці відступили тепер вже на лінію Санських тет-де-понів, але вони були залишені як і Дністровські без особливого опору внаслідок подальшого відступу австро-угорців на захід. Лише фортеця Перемишль не була залишена і після її оточення росіянами розпочалася облога, яка розтяглася більше ніж на півроку. На південь від Дністра невеликі загоны австро-угорців відійшли в Карпати, утримуючі всі гірські шляхи та перевали.

Влітку 1915 року, коли росіяни під тиском переважаючих австро-угорських та німецьких військ залишали Галичину і фронт поступово переміщувався на схід, більшість своїх укріплених пунктів на Дністрі австрійським військам довелося відвойовувати в важких боях, причому деякі переходили з рук в руки.

Події Першої світової війни 1914–18 рр., наступної українсько-польської та радянсько-польської воєн 1918–20 рр. призвели до руйнації більшості фортифікаційних споруд Дністровсько-Санської лінії тет-де-понів. Деяка спроба використати старі фортифікаційні споруди була здійснена поляками наприкінці 1930-х років [11, с. 313-316]. Друга світова війна 1941–45 рр. та господарська діяльність в 1950–2000 роки майже повністю знищили більшість фортифікаційних споруд, які ще залишалися у вказаних пунктах. До нашого часу збереглися лише одиниці, які потребують належної охорони як пам'яток історії та мілітарної архітектури.

#### Джерела та література:

1. Австро-Венгрия. Военно-статистическое описание. Часть I. Восточно-Галицийский район. – Петроград, Военная Типография Императрицы Екатерины Великой, 1914.
2. Белой А. Галицийская битва. – М., 1929.
3. Богданович М.И. Восточная война 1853–56 гг. – СПб. – Т. 1, 1876.
4. Зайончковский А.М. Восточная война 1853–56. – Том 2. – СПб. : Полигон, 2002.
5. Качор І., Качор Л. Середньовічний Львів. Фортифікації. – Львів : Априорі. – 2009.
6. Піняжко Т.О. Архітектура фортифікацій Галичини середини XIX ст. Автореферат дисертації. – Львів, 2013.
7. Піняжко Т.О. Львівська Цитадель. – Львів : ПП «Кварт», 2008.
8. Раевский М.Ф. Брест-Галицийский театр военных действий: крат. Воен. – геогр. очерк. – М., 1913.
9. Цихович Я. К. Стратегический очерк войны 1914-1918 гг. – Ч. 1.– М., 1922.
10. Щербачев Д.Г. Львов – Рава Русская – Перемишль. 9-й Корпус и 3-я армия в Галиции в 1914 г. // Военный сборник. – Кн. 10, Белград. – 1929.
11. Aksamitowski Andrzej. Charakterystyka systemu umocnień stałych wschodniej granicy II Rzeczypospolitej. // Studia i materiały do historii wojskowości. – 1995. – Т. XXXVII. – S. 291–317.
12. Gosztyła M., Proksa M. Twierdza Przemyśl w Europie. Oficyna wydawnicza Mercator.
13. Malachowicz E. Oboz i obszar warowny Lwow. // TeKa Komosji Urbanistyki i Architektury, PAN, Krakow, t. XXII – 1988.
14. Rozansky Jan. Tajemnice Przemyskiej twierdzy. Biblioteka Przemyska, t. XXVII, Wydawnictwo naukowe TPN, Przemyśl, 1995.
15. Von Steinitz E., Brosch T. Fortyfikacje Austro-Wegier w czasach Conrada von Hotzendorf. Klasyka architektura militaris. Т 5. Wydawnictwo „Forteca”, Pultusk, 2007.



Олександр ДЕМ'ЯНЮК (Луцьк)

## ВІЙСЬКОВОПІДГОТОВЧИЙ РУХ У СХІДНІЙ ГАЛИЧИНІ НАПЕРЕДОДНІ ПЕРШОЇ СВІТОВОЇ ВІЙНИ

**Анотація.** Нова форма роботи (військовопідготовча) українських молодіжних організацій Східної Галичини «Січ» і «Сокіл» напередодні Першої світової війни піднесла рівень національної свідомості місцевої молоді, сприяла формуванню в неї військових навичок. Поява й поширення в регіоні січових та стрілецьких організацій започаткувало цілеспрямовану військову підготовку молоді краю. Як наслідок – її бажання зі зброєю в руках відстоювати національні державницькі інтереси. Низка нещодавніх подій актуалізувала значення військової підготовки української молоді, її національної свідомості та гідності.

**Ключові слова:** військовопідготовча (парамілітарна) діяльність, українські молодіжні організації, Східна Галичина, військова підготовка молоді, «Січові стрільці», «Сокіл», «Січ», національна свідомість.

Наприкінці 1912 р. у середовищі галицької молоді посилюються мілітарні настрої. Ця обставина сприяє швидкому наповненню реальним змістом ідея військового вишколу і створенню української національної військової організації. Безпосередній вплив на організаційний процес мають кілька чинників, із-посеред яких вирізняються наступні: посилення позицій Російської імперії на загальноєвропейському військово-політичному просторі після балканської військової кампанії 1912 р.; створення з дозволу цісарської влади воєнізованих польських молодіжних організацій «Стшелец», «Естмілець», «Звйонзек стшелецькі»; спротив української громадськості краю одноособовому озброєнню і мілітарній підготовки потенційного суперника; розвиток нелегальних військовопідготовчих українських молодіжних гуртків, які, з огляду на соціальну базу в регіоні, потребували єдиного керівництва, узгодженої програми діяльності, структурного оформлення; загальнополітичне напруження в регіоні, викликане протистоянням великих європейських держав: з одного боку – Німеччини та Австрії, з іншого – Росії. На тлі зростання напруги в стосунках Російської та Австро-Угорської імперій, які передбачали неминучий збройний конфлікт між ними, українська галицька інтелігенція намагалася виробити спільний план дій в майбутній війні. Галицька молодь висловила свою позицію. Так, 15 грудня 1912 р. у Львові відбулися збори Українського студентського союзу з метою обговорення подальшої долі галицьких українців і ролі в житті краю української молоді [6, с.36]. Вирішено розпочати військове навчання української студентської молоді й підготувати до затвердження статут майбутньої організації.

Відтак, у середовищі українського молодіжного руху Східної Галичини, насамперед серед соколів і січови-

ків, зростає усвідомлення необхідності набуття вмінь й навичок військової справи. Починаючи від 1912 р. в сокільському товаристві йде підготовча робота щодо «творення мілітарної сили українського народу в стрілецьких сокільських куренях» [16, арк.1], організації стрілецьких відділків у сокільських філіях на периферії. 15 грудня 1912 р. у Львові пройшла «Запорізька Рада» «Сокола-Батька», під час роботи якої було прийняте рішення про створення сокільського стрілецького товариства. Адже галицька молодь уже кілька місяців поспіль, не маючи затвердженого стрілецького статуту, проводила заняття з військових вправ і стрільби. Найактивнішими організаторами стрілецької справи в краї стали очільники галицького молодіжного руху І. Боберський, С. Горук, М. Волошин [15, с.37].

Військові заняття з львівськими соколами проводили І. Бачинський і С. Горук. Окрім Львова, стрілецькі товариства від «Сокола-Батька» створено в Дрогобичі, Бориславі, Тернополі. На початку 1913 р. здійснювалося жваве листування «Сокола-Батька» зі своїми філіями на предмет надання відомостей про імена старшин, кількість членів, кошти філій, наявність однострільців, символи, технічного обладнання [20, арк.3]. Зауважимо, що участь у військових заняттях й стрільбі на периферії, крім сокільських гнізд, брали члени осередків зойно створеного «Пласту» і спортивного товариства студентів вищих шкіл «Україна».

У січні 1913 р. при «Соколі-Батькові» організовано стрілецький курінь, який очолив С. Горук. До осені поточного року кількісний склад куреня зріс до 160 осіб. У квітні наступного року командантом стрілецького куреня обрано старшину запасу австрійської армії С. Шухевича. Зреалізувати військовопідготовчі ідеї взялися й галицькі радикали в особі їх лідера К. Трильовського, який в січні 1913 р. подав на затвердження цісарській владі статут українського військового товариства [10, с.38]. З першої спроби йому не вдалося подолати перепони австрійської адміністрації, підбуреної польськими шовіністичними колами, які вирішили за будь-яку ціну не допустити створення українських військових організацій на території Галичини [14, с.98]. Лише 7 березня 1913 р. польський намісник Галичини затвердив статут товариства «Січові стрільці» [13, с.27] після майже дослівного перекладу статуту польського мілітарного товариства «Стшелец». Отож статутом визначено такі напрями роботи «Січових Стрільців»: стрільба по цілі, фехтування, муштра, їзда на конях, веслування, плавання [19, арк.1]. В. Старосольський запропонував структуру організації максимально наблизити до військового підрозділу:



полк – 4 куреня – в кожному 4 сотні – в кожній 4 чоти – в кожній 4 рої [19, арк.9].

Відтак, 18 березня 1913 р. громадські збори проголосили створення українського військового товариства «Січові стрільці» [7, с.55], головним отаманом яких обрано В. Старосольського, заступником-осавулом Д. Катамая. У результаті переговорів представників міжпартійного комітету і «Січових стрільців» в травні 1913 р. було досягнуто згоди про приєднання львівського академічного стрілецького гуртка до стрільців В. Старосольського на умовах автономії. З цією метою заступником головного отамана – осавулом обрано І. Чмолу.

Стрілецькі товариства швидко ширилися по Східній Галичині. Вони утворилися в Яворові (керівник – Р. Харамбура), Ясениці Сільній (керівник – Г. Коссак) [11, с.126]. Активно працювали в новостворених товариствах М. Волошин, С. Рудницький, В. Кучабський, Д. Вітовський [8, с.9]. Невдовзі на базі учнівських гуртків виникли стрілецькі організації в Косові, Заліщиках, Яблунові, Шешорах. На початку червня 1914 р. в Косові утворено стрілецький відділ під назвою «Кіш січових стрільців» [2, с.4], кошом якого став С. Григорців. За короткий час організовано стрілецькі чоти, сотні, курені, фахові офіцерські школи, майже 50 товариств «Січових стрільців» [13, с.6].

У січні-лютому 1914 р. товариство «Січові стрільці» придбало 100 карабінів і проводило навчання в передмістях Львова. Генеральна старшина визначила пріоритетними такі статті витрат у січових осередках: придбання зброї (манліхерівський карабін з пристроєм до кімнатної стрільби і 2000 кімнатних набоїв), забезпечення інструкціями й підручниками з військової справи [18, арк.37].

На початку 1914 р. на загальних зборах «Сокола» С. Гайдучок вніс пропозицію про проведення польових вправ у кожній сокільській окрузі. Перші такі вправи провели 150 учасників 22 лютого 1914 р. поблизу Грибович [17, арк.210]. Упродовж першої половини 1914 р. завдяки ентузіазму провідників «Сокола» в регіонах краю започатковано стрілецькі осередки на Золочівщині (керівники – В. Сроковський і І. Цьокан), Сокальщині (керівники – О. Демчук й О. Семенюк), Львівщині: у Ременові (завдяки праці І. Іванця), Городку (під наглядом Т. Бундзяка), Бориславі (за сприяння Г. Коссака, К. Гутковського, Ф. Левицького) [5, с.101].

Загальне керівництво стрілецькими товариствами в Галичині здійснював К. Трільовський через «Стрілецьку секцію» «Українського січового союзу», створену в квітні 1913 р. Місцева старшина «Повітової Січі» закликала своїх членів до складу «Січових Стрільців», зауважуючи, що «можуть уже в найближчому часі зайти події, котрі віддадуть нас у неволю, коли ми будемо спати і не зможемо прийняти ворога як належить» [18, арк.32]. Американський історик Дж. Армстронг, аналізуючи проблеми українського націоналізму, зазначав, що ідея українських національних військових формувань зародилася у галицьких «Січах» [1, с.7], згодом розвинулася в «Січових стрільцях» і зміцніла у військових формуваннях середини XX ст.

Свідченням великої ролі «Січей» у військовопідготовчому вихованні західноукраїнської молоді напередодні Першої світової війни та її залучення до стрілецької справи стала наявність серед січових стрільців вихованців організації: Д. Вітовського, Р. Дашкевича, І. Чупрея; М. Галушинський, О. Демчука, О. Семенюка [12, с.38], М. Угрин-Безгрішного, Л. Лепкого, О. Степанів, О. Басараб-Левицької, М. Бачинського, Г. Дмитерко, П. Михайлишин.

Під впливом радикально налаштованих «Січей» військові вправи запроваджено у регіональних осередках «Пласту». Пластуни вчилися військовій справі – стрільбі, розвідці, орієнтуванню на місцевості, вивчали технічні властивості зброї у відставних старшин і підстаршин українського походження, які пройшли військовий вишкіл у цісарській армії. У Львові військову підготовку пластунів організували С. Горук та І. Бачинський, в Золочеві – М. Тарнавський та Г. Стефанів, у Самборі – В. Коберський [9, с.109].

Не залишилося осторонь нових суспільних викликів передвоєнної доби галицьке жіноцтво. З різних місцевих жіночих організацій утворено «Жіночий організаційний комітет», метою діяльності якого стало поширення санітарної справи і збір коштів на закупівлю медикаментів й відкриття пунктів санітарної допомоги [3, с.106].

Утім, невдовзі серед керівництва українським стрілецьким рухом у Східній Галичині виникли суперечки. Академічний гурток не дотримувався умов попереднього договору і не визнав верховенства над собою «Стрілецької секції». Тому на пропозицію К. Трільовського «Повітова Січ» 25 січня 1914 р. скерувала до галицького намісництва на погодження новий статут «Січових стрільців».

Після його затвердження на теренах Східної Галичини постала ще одна українська військова організація – «Січові стрільці II», яких очолив Р. Дашкевич. Для навчання стрільців він на свої кошти придбав 200 гвинтівок і стрілецькі однострої. Жіночу соту в цій організації, до якої входило 33 січовички, очолила О. Степанів. Задля широкого залучення членів «Повітової Січі» до роботи в «Січових стрільцях II», відвідування ними військових вправ та зборів 25 січня 1914 р. старшина товариства поділила членів на дві категорії: перша – щомісячна плата 50 соток, з обов'язковим відвідуванням стрілецьких вправ, друга – щомісячна плата 1 крона, з участю у роботі товариства за наявності вільного часу [4, арк.1]. Спостережено, що «Січові стрільці II» в останні передвоєнні місяці користувалися серед українського галицького населення більшою популярністю ніж «Січові стрільці I». До їх складу лише у Львові ввійшло 277 членів поділених на 8 чот [9, с.110]. Вони були краще організовані й вишколені через використання в своїх заняттях зброї з набоями, проведення військових курсів та організацію військових маневрів в околицях Львова [9, с.111]. Для підготовки січовиків організовано курси теоретичного і практичного військового вишколу, якими керували старшини запасу австрійської армії М. Волошин

й С. Рудницький. Основні заняття проводилися з польової та бойової служби, плазування, стрільби, технічних основ зброї.

При курсах діяла термінологічна комісія, до складу якої входили О. Квас, Б. Гнатевич, В. Кучабський. Зусиллями комісії до війни видруковано 10 підручників з теорії військової підготовки. З наближенням війни січовики перейняли запропоновані Л. Лепким однострої, які склалися з верхнього одягу оливково-сірого кольору з лежачим комірцем, високих шнурованих черевиків і головного убору – мазепинки з емблемою у вигляді галицького лева.

Зі зростанням міжнародного політичного напруження і загостренням розбіжностей між європейськими державами в лавах українського галицького молодіжного руху посилюється тенденція до об'єднавчих процесів стрілецьких та інших військових товариств галичан, а також до проведення спільних військових навчань і маневрів. У березні 1914 р. «Січові стрільці I» та «Січові стрільці II» знову розпочали спільну роботу. Передували проведенню цих заходів польові вправи окремих стрілецьких формацій: «Січових стрільців I» 28 грудня 1913 р. в Сокалі, «Січових стрільців II» під Львовом 23 березня 1914 р. (без зброї) й 5 квітня 1914 р. (зі зброєю). Першими спільними заняттями стрілецьких галицьких товариств стали польові вправи, організовані «Повітовою Січею» у квітні 1914 р. з нагоди 250-річчя смерті І.Богуна. Січові стрілецькі товариства і стрілецькі сокольські гнізда показували свої військові вміння, злагоженість у строєних і маршових вправах, практичні навички у володінні зброєю.

Проте найбільшим і наймасовішим оглядом стрілецьких сокольсько-січових та пластових сил стало Шевченківське свято, яке відбулося 28 червня 1914 р. у Львові. Проведенню свята передувала значна організаційна і підготовча робота. Проведено навчання, відбір й вишкіл сокольсько-січових осередків. Підготовчим комітетом розроблено і узгоджено з усіма учасниками програму й процедуру Шевченківського свята (здвигу).

Відтак, 28 червня 1914 р. у святі взяли участь представники молодіжних організацій усієї Східної Галичини. Вперше відкрито виступило близько 500 стрільців в одностроях і частково озброєних гвинтівками Верндаля, Манліхера, Кропачки. Своєрідний військовий марш-парад відкривали старшини українських стрільців, за ними – кінний відділ «Січових стрільців I», потім – чота «Січових стрільців I», дві чоти «Січових стрільців II», дві чоти бориславців та одна чота з Яворова [5, с.101]. Того ж дня відбувся перший привселюдний виступ «Січових стрільців» з Борислава на чолі з К. Гутковським, які показали свій стройовий вишкіл на площі «Сокола-Батька». Констатуємо, що два передвоєнні роки в Східній Галичині позначені переорієнтацією українського молодіжного руху з культурно-освітнього і фізкультурно-спортивного напрямку у військовопідготовчий. Вкажемо на те, що захоплення української галицької молоді військовою справою продиктоване не тогочасною мо-

дою, а свідомим устремлінням юнаків і юначок зі зброєю в руках відстоювати українські державницькі ідеали. Важливу роль у цих процесах відіграли українські партії, зокрема радикального спрямування.

Поява напередодні Першої світової війни низки воєнізованих українських формацій, серед яких відзначимо: «Січових стрільців I», «Січових стрільців II», «Стрілецький курінь», переконує у наявності значної кількості прибічників військовопідготовчої ідеї й у якісному її складі, адже вишкіл у молодіжних організаціях Східної Галичини проходила краща українська молодь. Наслідки цієї підготовки яскраво виявилися вже на першому етапі Першої світової війни.

#### Джерела та література:

1. Armstrong J. Ukrainian nationalism / J. Armstrong. – Englewood U.S.A. : Ukrainian Academic Press, 1990. – 132 p.
2. Горбовий М. Спогади Усуса / М. Горбовий // Старожитності. – 1991. – № 6. – С. 4.
3. Дем'янюк О. Український молодіжний рух Західної України: від зародження до боротьби за українську державність : монографія / Олександр Дем'янюк. – Луцьк : Твердиня, 2007. – 180 с.
4. Державний архів Львівської області. – ф. 290, оп. 1, спр. 5.
5. Думін О. Історія легіону Українських січових стрільців 1914–1918 / О. Думін // Дзвін. – 1991. – № 9. – С. 92–102.
6. Загоранюк Л. Світовий подвиг січових стрільців / Л. Загоранюк // Військо України. – 1998. – № 7–8. – С. 36–37.
7. Лазаревич М. Зародження українського стрілецького руху в Галичині: причини й наслідки / М. Лазаревич // Розбудова держави. – 1996. – № 3. – С. 53–58.
8. Литвин М.Р. Історія галицького стрілецьтва / М.Р. Литвин, К.С. Науменко. – Львів : Каменяр, 1990. – 200 с.
9. Окаринський В. Вплив українського Пласту на ґенезу стрілецького руху / В. Окаринський // Пам'ять століть. – 2000. – № 5. – С. 108–116.
10. Про січовий рух // Запорожець. Календар для народу на 1921 р. – Відень, 1920. – С. 29–39.
11. Різник Л. Великий здвиг / Л. Різник // Дзвін. – 1994. – № 6. – С. 123–128.
12. Ріпецький С. Українське січове стрілецьтво / С. Ріпецький. – Львів : Видавництво НТШ ім. Т.Шевченка у Львові, 1995. – 342 с.
13. Савчук Б. Збройні сили України: етапи вічного походу / Б. Савчук. – Рівне : Державне редакційно-видавниче підприємство, 1992. – 104 с.
14. Стефанів З. Історія українського війська / З. Стефанів // Київська старовина. – 1992. – № 6. – С. 95–99.
15. Угрин-Безгрішний М. Українські січові стрільці (В десятиліття 14–24) / М. Угрин-Безгрішний // Календар «Червоної Калини» на 1924 рік. – Львів : Червона Калина, 1923. – С. 36–37.
16. Центральний державний історичний архів України, м. Львів (далі – ЦДАІЛ). – ф. 312, оп. 1, спр. 12.
17. ЦДАІЛ. – ф. 312, оп. 1, спр. 41.
18. ЦДАІЛ. – ф. 312, оп. 1, спр. 169.
19. ЦДАІЛ. – ф. 360, оп. 1, спр. 48.
20. ЦДАІЛ. – ф. 408, оп. 1, спр. 565.

УДК 94 (477)

Олександр БУЛАВІН (Луцьк)

## ВИДАТНІ ГАЛИЧАНИ – ВІДОМІ РОЗВІДНИКИ

**Анотація.** У статті подаються маловідомі факти участі видатних уродженців Галичини в розвідувальних операціях у XVI–XX століттях як на теренах України, так і за її межами.

**Ключові слова:** розвідка, контррозвідка, розвідувальна операція, інформація, таємні документи.

Ватажок антифеодального народного повстання на Україні та в Білорусії (1594–1596 рр.) Северин Наливайко (точна дата народження невідома) був родом із Гусятин (тепер селище міського типу Тернопільської області). Після вбивства за наказом магната М. Калиновського його батька – кушніра, разом із матір'ю поселився в Острозі (тепер райцентр Рівненської області), де в колегіумі працював його брат Дем'ян. У пошуках пригостити утік на Січ, далі був сотником надвірної варту у князя К. Острозького, потім знову повернувся на Січ [2, с. 21]. У 1594 р. організував загін нереєстрових козаків і очолив повстання, яке розпочалося в м. Брацлаві (тепер Вінницька область).

«Наприкінці XVI ст. козаки, які активно вивчали та вивідували інформацію стосовно фортифікаційної справи (передусім типових планів укріплень), могли здійснювати досить складні розвідувальні операції, прикладом якої може бути взяття С. Наливайком замку міста Гусятин у 1594 р. До замку козацький ватажок відрядив завербованого ним високоповажного поляка, знайомого з комендантом. Прибулий попросив коменданта приготувати сніданок і за межами замку організувати зустріч для ясновельможних польських панів, які нібито планували відвідати Гусятин. Комендант виїхав із замкової брами і його захопили козаки, після чого їхні підрозділи вдерлися до замку, вміло та швидко захопили його, добре поспідали та залишили зброю як трофей, а також документи М. Калиновського на право власності на Броницю, Вишнів, Гуменці, Гусятин, Загір'я, Лісківці, Супрунівку тощо» [6, с.157].

Взагалі С. Наливайко прославився своїм вмінням передягатися, перевтілюватися на холопа та особисто відвідувати об'єкти майбутнього нападу [5, с. 49].

У травні 1596 р. повстанці потерпіли поразку в урочищі Солониця під Лубнами на Полтавщині. С. Наливайко страчено 11 квітня 1957 р. – четвертовано, а кожну частину тіла виставлено в різних місцях.

Юрій Франц Кульчицький народився у 1640 р. в с. Кульчиці Самбірського району Львівської області. Походив із української шляхетної родини Кульчицьких-Шелестових із Самбірщини, односельчанин гетьмана П. Сагайдачного.

Змолоду пішов на Січ, під час одного з походів на Крим потрапив у турецький полон. Зрештою, почав працюва-

ти як перекладач Аккерманського відділення Віденської Східної Торгівельної Компанії, а потім відкрив у Відні власну компанію і перебрався туди на постійне проживання. За завданням імператорського двору займався виконанням окремих доручень зі збирання інформації про ситуацію в Туреччині.

У 1663 р. під час облоги столиці імперії Габсбургів 200-тисячним турецьким військом Кульчицький зголосився виконати важливу розвідувальну місію. Ось як описує подвиг розвідника відомий дослідник історії українських спецслужб О. Скрипник: «Під виглядом турецького купця пройшов крізь ворожий стан, дістався до об'єднаного європейського війська, що прямувало на допомогу, розповів про становище в оточеному місті, про розташування турецьких позицій і приніс віденцям звістку про швидке визволення та план дій. В результаті Оттоманська орда була розбита, а європейська цивілізація була врятована від мусульманського поневолення» [3, с. 25].

Вдячні жителі Відня удостоїли Ю. Кульчицького звання почесного громадянина, міська рада нагородила його чималою сумою грошей, а король Ян III Собеський подарував йому 300 мішків кави, яку знайшли в захопленому військовому таборі пані Кари Мустафи.

У 1683 р. підприємливий українець відкрив у Відні одну із перших в Європі кав'ярень і почав активно популяризувати цей чудовий напій.

Напередодні Першої світової війни одним з гучних скандалів, пов'язаних із секретними службами, стало викриття полковника генштабу австрійської армії Альфреда Редля, який впродовж 12 років працював на російську розвідку.

Альфред Віктор Редль народився у 1864 р. в сім'ї старшого залізничного інспектора в теперішньому м. Львові. На той час це невелике місто на кордоні Австро-Угорщини населяли люди різних національностей і тому він з раннього дитинства, окрім німецької, вільно спілкувався польською, українською, угорською, російською мовами.

Після закінчення військового училища у 1888 р. Редль отримав призначення ад'ютантом командира батальйону одного з полків львівського гарнізону. Незабаром його відправляють до Віденської військової школи, по закінченні якої він повертається до свого полку. У справах служби Альфред декілька разів перебував у Росії і, навіть, стажувався в одному з казанських військових училищ. Завдяки знанню російської мови і слов'янському походженню Редль став співробітником російської групи розвід бюро австрійського генштабу. В його обов'язки входило вербування, підготовка і засил-

ка таємних агентів до Росії, а також обробка розвід інформації, яка від них і надходила.

У 1901 р. варшавський агентурний центр російської охорони доручив одному зі своїх перевірених джерел зібрати всебічну інформацію службового і приватного характеру стосовно майора Редля. Через певний час характеристика потрапила до рук полковника М.С. Батюшина, який відповідав за роботу спецслужб Австро-Угорщини. Останній направляє до Відня спеціаліста з вербування агентури, Редль легко погодився на співпрацю. За його словами він був згоден на все, щоб не допустити війни між Австрією та Росією, і, крім того, він чудово відноситься до нашої країни. Значним аргументом стала велика сума, яку обіцяли за співпрацю, а перша ж виплата в десять разів перевищувала його річний дохід. Свою роль відіграла й політика шантажу – в Батюшина були докази нетрадиційної сексуальної орієнтації і зв'язку Редля з одним молодим офіцером. [1, с. 333] Посада, необмежені кошти, широкі знайомства і довіра керівництва дозволяли Редлю відправляти до Росії велику кількість матеріалів: коди, фотографії, таємні накази по армії, доповіді про стан шосейних та залізничних доріг, описи зразків військового обладнання, плани розгортання австро-угорських збройних сил на випадок війни з Росією та Сербією.

Слід зазначити, що в окремі роки російська розвідка виплачувала йому суми, які перевищували річний бюджет розвідбюро австрійського генштабу. [1, с. 333]

У травні 1912 р. Редль отримав звання полковника, а в жовтні того ж року (після початку Балканської війни) його перевели в Прагу на посаду начальника штабу VIII армійського корпусу, хоча, неофіційно він залишається співробітником розвідбюро. В його обов'язки входило й оперативне планування, що дуже тішило російську розвідку. Викриття Редля відбулося випадково. Він забув своєчасно забрати на пошті, направлений йому на чуже прізвище, конверт з черговим гонораром від росіяні, таким чином, потрапив «на гачок» спочатку поліції, а потім і розвідбюро.

25 жовтня 1913 р. Редль покінчив життя самогубством (застрілювався з пістолета, який йому дали члени комісії, що проводила його арешт) в одному з віденських готелів. Генеральний штаб намагався зберегти в таємниці цю історію, але вже вранці 26 жовтня віденські газети надрукували коротку замітку, в якій було сказано, що полковник А. Редль в припадку божевілля покінчив життям.

Архієпископ Андрій Шептицький (в миру Роман Марія Олександр Шептицький) граф, єпископ Української греко-католицької церкви, Митрополит Галицький та Архієпископ Львівський, предстоятель УГКЦ народився 1865 р. у с. Прилбичі (тепер Яворівського району Львівської області) у польській аристократичній сім'ї. Його біографія достатньо відома широкому загалу читачів, які проявляють інтерес до міжнародного українського руху і, зокрема, історії галицьких земель. Тому, в контексті досліджуваної теми, зупинимось лише на деяких маловідомих сторінках життєвого шляху цього ви-

значного українського політичного і релігійного діяча.

«У першому десятиріччі ХХ ст. на території Російської імперії здійснював свій бізнес комівояжер велосипедної фірми. Під цим прикриттям з фальшивим паспортом у штатському одязі працював митрополит А. Шептицький, якого Римський Папа Пій Х у 1908 р. затвердив «примасом католиків східного обряду Російської імперії». За даними російської контррозвідки, А. Шептицький не лише поширював уніатство, але й створював агентурну розвідувальну мережу. Ця інформація дозволила затримати «примаса» у Вітебську. А. Шептицькому була інкримінована шпигунська діяльність і, зважаючи на його високий статус, а також не бажаючи псувати дипломатичні відносини з Австро-Угорщиною та цісарем Францем Йосифом, Микола II розпорядився затриманого ввічливо «провести до кордону». Російська контррозвідка також мала інформацію про дружні стосунки А. Шептицького з Францем Фердинандом – ерцгерцогом, племінником айстро-угорського монарха. Водночас у Берліні отримали докладну інформацію від митрополита про цього його «друга», вбивство якого у Сараєві в 1914 р. розпочало I світову війну, в якій Німеччина була вельми зацікавлена» [6, с. 240-241].

«...У таємних документах А. Шептицького, вилучених російськими спецслужбами у Лембергу із підмурків в резиденції митрополита в соборі Св. Юра у лютому 1915 р., була доповідна записка з пропозиціями айстро-угорському уряду щодо політики на півдні Російської імперії. Польський граф пропонував здійснити військові, юридичні та церковні заходи із відторгнення цих територій, запровадження там гетьманства, формування сепаратистськи налаштованих українських осередків, надання місцевому націоналізму козацького забарвлення, а також «як можливо повного відокремлення української церкви від російської». До того ж серед паперів знаходився і згаданий вище план заходів після захоплення українських територій кайзерівською та цісарською арміями. Відпрацьовуючи гроші германського кайзера, копії своїх розвідувальних повідомлень до айстро-угорського цісаря А. Шептицький надсилав у Берлін Вільгельму II» [6, с. 249-250].

Але до цього, у вересні 1914 р., після взяття Львова російськими військами Шептицького було заарештовано за звинуваченнями у антиросійській агітації та пропаганді й вислано до Києва, а потім у Новгород, Курськ. Мужність митрополита пробудила до нього симпатії в середовищі російської інтелігенції, яка знала, що синодальні єпископи залишали свої кафедри і першими від'їжджали при наближенні військ неприятеля. В пресі звучали вимоги про його звільнення. 27 липня 1916 р. міністр внутрішніх справ Росії Штюмер повідомив царю про отримані при розборі архіву Шептицького копії згаданого вище меморандуму австрійському уряду. Штюмер відкинув думку «про можливість завчасного звільнення настільки важливого для нас заручника».

Не дивлячись на те, що письменник Володимир Короленко в московській газеті «Русские ведомости» висту-



пив на захист митрополита, умови його утримання стали жорсткішими й Шептицького перевели до Суздальського Спасо-Єфимієвого монастиря у в'язницю для релігійних злочинців.

В березні 1917 р. рішенням Тимчасового уряду митрополита звільнили з-під охорони і він повернувся в Україну. Помер Владика 1 листопада 1944 р. Похований у підземеллі собору святого Юра. Його похорон, у зайнятому російськими військами Львові, перетворився на грандіозну маніфестацію. Був вінок від радянської влади.

Відома українська громадська і політична діячка *Ольга Михайлівна Басараб* (до шлюбу Левицька) народилася у 1889 р. в с. Підгороддя теперішнього Рогатинського району Івано-Франківської області в сім'ї громадського діяча, українського греко-католицького священика Михайла Левицького.

Навчалася в приватному пансіонаті для дівчат у Вайсвассері (Сілезія), ліцеї Українського жіночого інституту в Перемишлі. Закінчила однорічні курси Віденської торгової академії. Під час навчання в ліцеї долучилася до українського демократичного руху. Стала організатором першого жіночого скаутського загону «Пласт».

Від 1910 р. вчителювала у Бориславі, працювала у страховому товаристві «Дністро», Земельному іпотечному банку.

1914 року вийшла заміж за студента львівської «Політехніки» Дмитра Басараба, який очолював студентське товариство «Основа». 22 червня 1915 р. він загинув на італійському фронті у першому ж бою.

У 1918–1923 рр. О. Басараб працювала секретарем посольства України у Фінляндії, а згодом – бухгалтером посольства УНР у Відні.

Як і багато інших патріотів, Ольга також була залучена розвідувальної діяльності в інтересах української держави, відвідала з відповідним завданням Данію, Німеччину, Норвегію, інші країни. Вона займалася збором військово-стратегічної та політичної інформації, легко провозила через кордон документальні матеріали. Після ліквідації дипломатичних представництв УНР у 1923 р. переїхала до Львова, де активно співпрацювала з Українською військовою організацією (УВО) і працювала бухгалтером місцевого товариства «Союз українок» [2, с. 94-95]. В лютому 1924 р. була заарештована й ув'язнена польською поліцією, яка виявила і вилучила у неї тексти зібраної розвідувальної інформації та звинуватила у шпигунстві, водночас, на користь веймарської Німеччини та більшовицької України. Ольга трималася мужньо і, не дивлячись на жорстокі тортури, нікого не виказала. Уранці 13 лютого її знайшли повішеною на вишитому рушнику на віконних ґратах камери.

Нескорена українка похована на Янівському цвинтарі м. Львова.

#### Джерела та література:

1. Антонова Л. История спецслужб России. / Л. Антонова, Т. Присвинова. – М. : ООО «Дом Славянской книги», 2011–480с.
2. Семененко В. Історія України. Прихована правда: від ко-

зацьких часів до сьогодення / В. Семененко. – Х. : ВД «Школа», 2009 – 400 с.

3. Скрипник О. Український слід у розвідці. / О. Скрипник. – К. : Ярославів вал, 2009 – 319 с.

4. Скрипник О. Розвідники, народжені в Україні / О. Скрипник. – К. : Ярославів вал, 2011 – 624 с.

5. Степанков В.С. Розвідка і контррозвідка Богдана Великого / В. Степанков. – Кам'янець-Подільський, 2008 – 264 с.

6. Цибулькін В.В., Рожен Л.М., Веденєєв Д.В. та ін. Нариси з історії розвідки суб'єктів державотворення на теренах України / Заг. ред. П.Д. Морозов. – К. : Преса України, 2011 – 536 с.

Ігор КРОЧАК (Тернопіль)

## ОДІСЕЯ МОРЯКА ЗІ СКАЛИ-ПОДІЛЬСЬКОЇ НАД ЗБРУЧЕМ І ОКЕАНСЬКІ МАНДРИ ТА ПРОСТОРИ

**Анотація.** У статті розкрито окремі віхи біографії уродженця Скали-Подільської, військового моряка Російського імператорського флоту та публіциста Володислава Збишевського.

**Ключові слова:** флот, Скала-Подільська, Збишевський.

Здавна відомий факт, що українці з центральної та східної України досягнули у флоті Російської імперії чималих успіхів. Найвідоміші морські імена наших земляків, причому на загальносвітовому рівні, – Юрій Лисянський та Павло Нахимов. Можна звичайно згадувати і інших, Платона Гамалію, Марка Горкавенка, Василя Завойко, Івана Григоровича це все особистості з адміральськими еполетами та відзнаками [1]. А скільки було менш відомих мічманів, лейтенантів і капітанів усіх рангів, ще належить дослідити прийдешнім поколінням істориків українського флоту. І якщо ми хочемо стати дійсно сер-

йозною морською державою, то, на нашу думку, згодом має бути створений поіменний список усіх офіцерів й унтер-офіцерів українців та уродженців України, що долучились до становлення флотів як Російської імперії, так інших морських держав, де вихідці з України внесли хоча б дециму до розбудови та розвитку тих інституцій, що є підвалинами морської сили держави. Якщо ж говорити про уродженців західного регіону України і починати з сивої давнини, то галицькі бояри зі своїми слугами брали участь у багатьох морських походах Русі, зокрема в битві на ріці Калці у 1223 р., літописці згадують про тисячу лодій наших галицьких пращурів [2]. Помітні галичани і в добу козацьких походів. Кращого “адмірала” козаччини дала також Галичина. Мова йде про постать гетьмана Петра Конашевича Сагайдачного. У період нового часу у морських структурах Австрійської імперії Габсбургів, а пізніше Австро-Угорської двоєди-

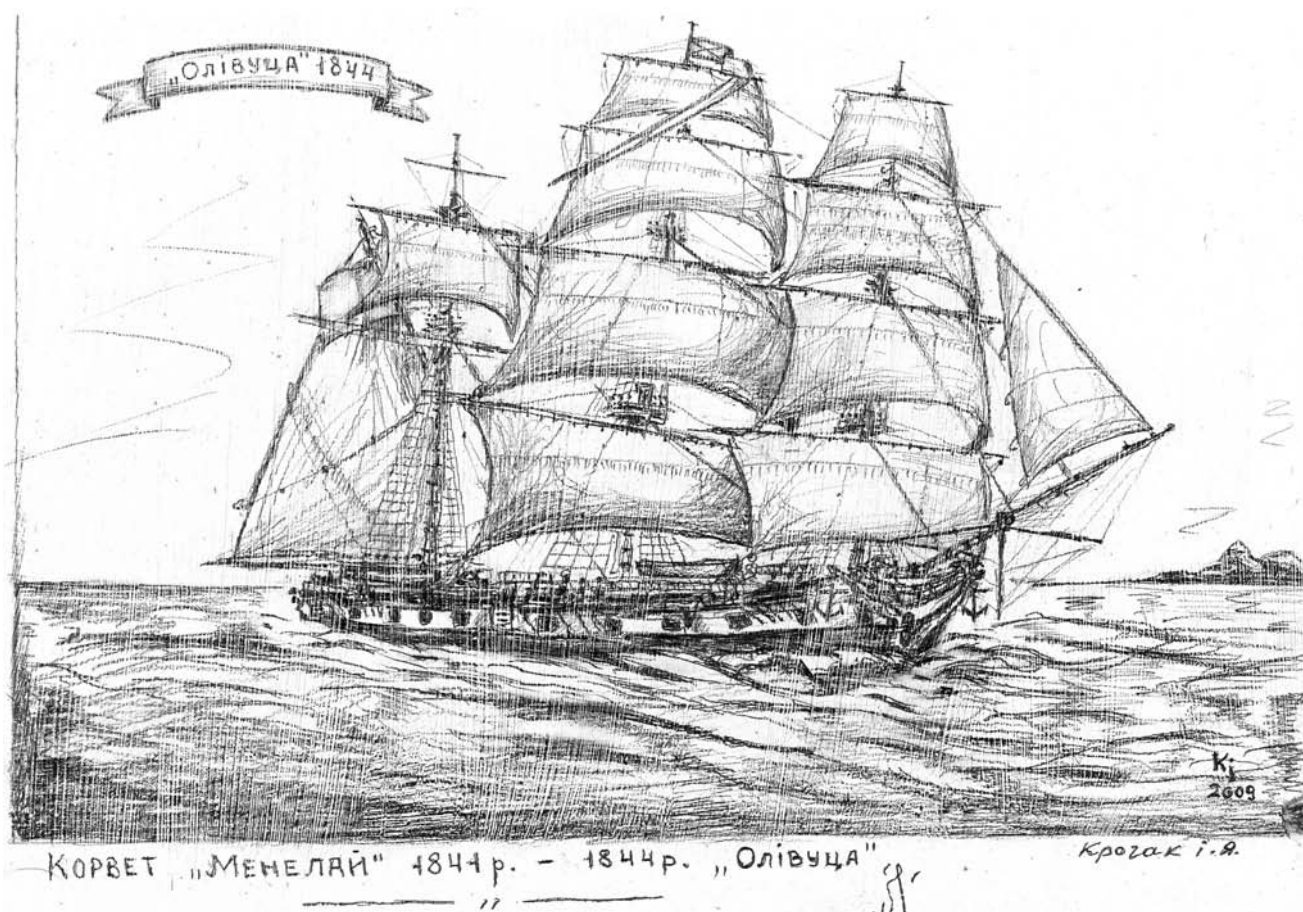

Іл. 1. Корвет “Олівуца” 1844 рік. Графіка авт. Кроцак Ігор

ної монархії також засвітилось чимало українців (русинів з Галичини). Навіть у першому в історії зіткненні парових ескадр у морі, битві при Лісі на Адріатиці у 1866 р., відома участь галичан. Загиблих було поховано у загальній австрійській військовій могилі на острові Вис (Хорватія). Ярослав Окуневський у своєму нарисі “Куди сяяли руські кості?” подає такі прізвища австрійських морців українського походження Василя Кищука, Івана Хом’яка, Петра Клішевського [3]. Пише він і про Івана Кудравського як адмірала австрійської морської служби. Все це ще чекає на свого дослідника.

Та повернімося до Російського імператорського флоту особливо до тої його частини, що у середині XIX століття була самою бойовою, а саме Чорноморського флоту. До його розбудови долучилися не тільки східні українці, а і галичани. Серед них вирізнялась постать нашого земляка Володислава Ієронімовича Збишевського (іл. 2). За даними його далеких нащадків, він є шляхтичем польського етнічного походження гербу Старжа (Топір), який сам в офіційних документах вказав Скалу-Подільську як місце народження себе і своєї матері. Польський шляхетський герб Топір вважається одним із старіших шляхетських знаків. Вперше він був використаний в XIII столітті. Впритул до Гродельської унії об’єднував близько 220 родів шляхти, на сьогодні їх кількість зросла до 370 [12]. Хоча скажімо у часи Великого князівства Литовського, королівства Польського та Речі Посполитої у XVI-XVIII століттях цей шляхетський знак не є поширеним у тій частині Галицького Поділля, у Скалі над Збручем. Хоча сама Скала є древньою і згадується у руських літописах ще у 1210р., [4].

Щоби не переобтяжувати читача геральдиком та роздумами навколо неї, зазначимо лише, що серед українських шляхетських родів – часто густо були вживані герби, що трактувались як польсько-шляхетські. Яскравим прикладом є гетьман Богдан-Зіновій Хмельницький гербу Абданк. Відомий історик Іван Крип’якевич виводить його рід з перемиської землі, а дехто з істориків вказує на мазовецьке походження роду Хмельницьких. Тому, говорячи про Володислава Збишевського й опираючись на російські джерела, можна погодитись з тим, що у XIX столітті, коли він прийшов на службу у Російський імператорський флот, він позиціонував себе як етнічний поляк. Та все таки, з Україною, а саме з Галицьким Поділлям де розташована Скала-Подільська, його єднає не лише місце його народження [13], а багато більше. Так, другом його батька Ієроніма був відомий польський поет “української школи” Юзеф-Богдан Залеський. Можливо, він і пробудив у хлопчиків, що зростає у сім’ї Збишевських, цікавість до морських лицарів запорізьких козаків і їхніх войовничих мандрів, адже сам був їх палким романтичним прихильником і нащадком. Матір’ю майбутнього моряка була Анна-Марія Врублевська (можливо Вроблевська), з такими прізвищами як відомо є і етнічні польки, і українки. За родинними переказами, вона померла у Скалі-Подільській 30 вересня 1855 р., це був рік важкої Кримської війни у якій її



Іл. 2. Збишевський Володислав, фото 1890 р.

син брав участь як офіцер Російського імператорського флоту. У Тернопільському обласному державному архіві поки що, на жаль не вдалося нічого відшукати про родину Збишевських. Можливо успіх прийде при дослідженні у Львові або у польських архівах.

Російська Велика біографічна енциклопедія надає такі відомості про Володислава Збишевського, він у 1851 р. почав службу юнкером флоту в Чорноморському флоті [5]. За іншою версією долучився до морської служби ще у 1848 р., у Миколаєві. Чи це було пов’язано з близькістю Одеси, де, за версією родини батько Ієронім Збишевський, мав у власності будинки чи ще з чимось, невідомо. У тодішній Російській імперії після приєднання Поділля (поділи Польщі), польській і українській шляхті підтвердили дворянські права, і відомі випадки володіння поміщиками власністю на території імперії Романових і монархії Габсбургів. Власне, якщо говорити про юнкерів флоту, то це важлива і специфічна категорія





Іл. 3. Лінійний корабель «Париж» 1853 рік. Акварель авт. Крочак Ігор

військовослужбовців в Російському імператорському флоті, яка введена ще задовго до “вольноопределяющихся” в сухопутній армії. У флоті вони вже з 1851 р. За правовим статусом прирівнюються до кондуктора. Категорія заснована для осіб з вищою освітою, що вступили на службу добровільно і мають право на отримання обер-офіцерських чинів. Пізніше (кінець XIX- початок XX століття) для вихованців вищих військових навчальних закладів флоту (окрім Морського корпусу, де вихованці носили ймення кадетів і гардемаринів) це звання стає постійним. Юнкери флоту після складання іспитів спочатку спеціальних, а згодом в обсязі програми Морського корпусу, училища або спеціальних офіцерських класів, виходили в мічмани; за наявності відповідної спеціальності (кораблебудівники-інженери) – в підпоручники флоту. Також до юнкера флоту міг бути понижений в чині (розжалування) гардемарин (зрозуміло, що таке відбувалося в період одночасного існування цих двох звань), існувала і зворотня практика – присвоєння юнкерам звання гардемарина без складання іспитів. Юнкери флоту відносились до дещо вищої категорії, ніж “вольноопределяющиеся” в сухопутній армії, і їм присвоювався X клас, а не XII, за таблицею про ранги.

Отож, Володислав Збишевський для вступу в юнкери флоту уже мав мати класичну освіту (гімназія, реальне училище). За подальшим викладом Великої Російської Біографічної Енциклопедії, у 1853 р., саме перед Кримською, війною вийшов в мічмани флоту [5]. За сімейними оповідями, першим кораблем його служби був лінійний корабель “Три Св’ятителі”. Тоді ж отримав і перший бойовий досвід. Знаходячись у складі команди корвета “Пілад”, брав участь у бомбардуванні занятого турками Миколаївського укріплення [5]. Потрібно зазначити, що героями Кавказької війни завжди напоказ вважаються офіцери сухопутної армії або козачих частин. Та поза увагою широкого читача лежать відомості про моряків і їх дії. А між тим, бойові кораблі Чорноморського флоту часто знаходились в небезпечних лавіровках біля Кавказьких берегів, допомагаючи своїм військам обстрілом укріплень, гонитвою крейсерів (а до них тоді належали і корвети) за контрабандними суднами. Адже саме контрабандним шляхом з турецьких портів ішли до войовничих горців озброєння та боєприпаси, зрештою при загальних штурмах приморських укріплень підвозили і висаджували десант під вогнем берегових батарей противника. Що ж до 20-ти гарматного корвета “Пілад”, то він був прийнятий як зразок для побудови цього класу кораблів не тільки на Чорному морі, а і на Балтиці та Архангельську. Його однотипник “Олівуца” побудований севастопільськими корабелями, що мав вдалу конструкцію та морехідні якості при помірній вартості, пересік океани в дальньому вояжі на Камчатку і геройськи воював у складі сил, під командуванням українця за походженням, контр-адмірала Василя Завойко у ту ж таки Кримську війну (мал.1) [6]. Рештки “Пілада” лежать разом з іншими кораблями в Ахтіарській гавань біля пам’ятника затопленим кораблям у місті Севастополі [7].

У тому ж 1853 р. почалася найяскравіша кампанія Кримської війни, В. Збишевського перевели вже на 120-гарматний лінійний корабель “Париж” (мал.3) можливо, що у Синопській битві він також брав участь. Адже “Париж” прибув у складі інших кораблів ескадри контр-адмірала Федіра Новосільського для підсилення сил віце-адмірала Павла Нахімова, що блокували турків у Синопі. “Париж” вступив у битву на чолі лівої колони під командуванням ще одного в майбутнього героя оборони Севастополя, тоді ще капітана 1 рангу, а згодом контр-адмірала Володимира Істоміна. “Париж” успішно діяв у битві, вів вогонь по батареї № 5, фрегатіві “Даміад”, корвету “Гюлі-Сефід”. В результаті корвет взірвався, а фрегат викинувся на берег. Далі “Париж” поразив настільно-поздовжним залпом дрейфуючий турецький флагманський фрегат “Ауні-Аллах”, опісля переніс вогонь на фрегат “Нізаміє”, який загорівся і викинувся на берег. За час битви “Париж” зробив 3952 постріли. Втрати склали: 1 вбитий і 18 поренених. Корабель отримав 16 пробоїн, були пошкоджені корма, гальюн, гондек [8]. Взагалі на вчителів командирів В. Збишевському везло як в період його служби на Чорному морі так і



пізніше в ескадрі Тихого океану під командуванням адмірала Попова [5].

Під час кампанії 1854-55 рр. Володислав Збишевський знаходиться в складі Севастопольського гарнізону, ймовірно на тих ділянках, які облаштовували і обороняли моряки з "Парижу", від натиску англо-французьких військ. Була побудована навіть батарея "Парижська", а сам лінійний корабель стояв на якірній позиції між батареями № 4 і "Павловською", при відступі російських військ його теж затопили. Однак, на якій саме ділянці оборони перебував В. Збишевський, поки що невідомо. За героїську службу його нагороджують орденом Св. Анни 4-го ступеня "за храбрість" і Св. Анни 3-го ступеня з мечами. У 1857 р. він отримує чин лейтенанта, служить і на Балтиці, і на Чорному морі. Звідти відправляється у вояж навколо світу на Далекий Схід на гвинтовому корветі "Ринда" (мал.4). Це досить вдалі "малі крейсери" типу "Боярин" (8 бойових одиниць), що побудувала Росія для крейсерської присутності на океанських просторах [6].

Згодом В.Збишевський служив в ескадрі біля берегів Японії та Китаю під командою адмірала Попова. Андрій Попов відомий воєначальник та непересічний корабле-

будівник. Йому були небайдужі новітні на той час економічні дослідження. Може тому він спонукав своїх офіцерів до написання статей для журналу "Морской сборник". Так, перу Володислава Збишевського належить авторство статей: "Несколько мыслей относительно машин высокого давления, применяемых к мореплаванию" за 1857 р. і "Замечания о китоловном промысле в Охотском море". Останню він написав на борту корвета "Ринда" у 1862 році. Тоді ж у ескадрі Тихого океану перебував ще один в майбутньому світоч імперської морської слави, на цей раз літературної Константин Станюкович. Він, згодом відомий письменник мариніст, до речі, теж українського походження, його батько, адмірал Михайло Станюкович, військовий губернатор Севастополя 1852-1855 років, походить зі старовинного роду литовсько-української шляхти [9]. К. Станюкович зазначує у своїх морських оповіданнях вивів і образ адмірала Попова (оповідання "Беспокойный адмирал") [10; 11], і молодих прогресивних на свій час офіцерів, в яких проглядаються узагальнені риси самого Станюковича, і Збишевського.

Сучасні російські біографічні джерела відзеркалюють великодержавну позицію, як і їхні попередники кінця

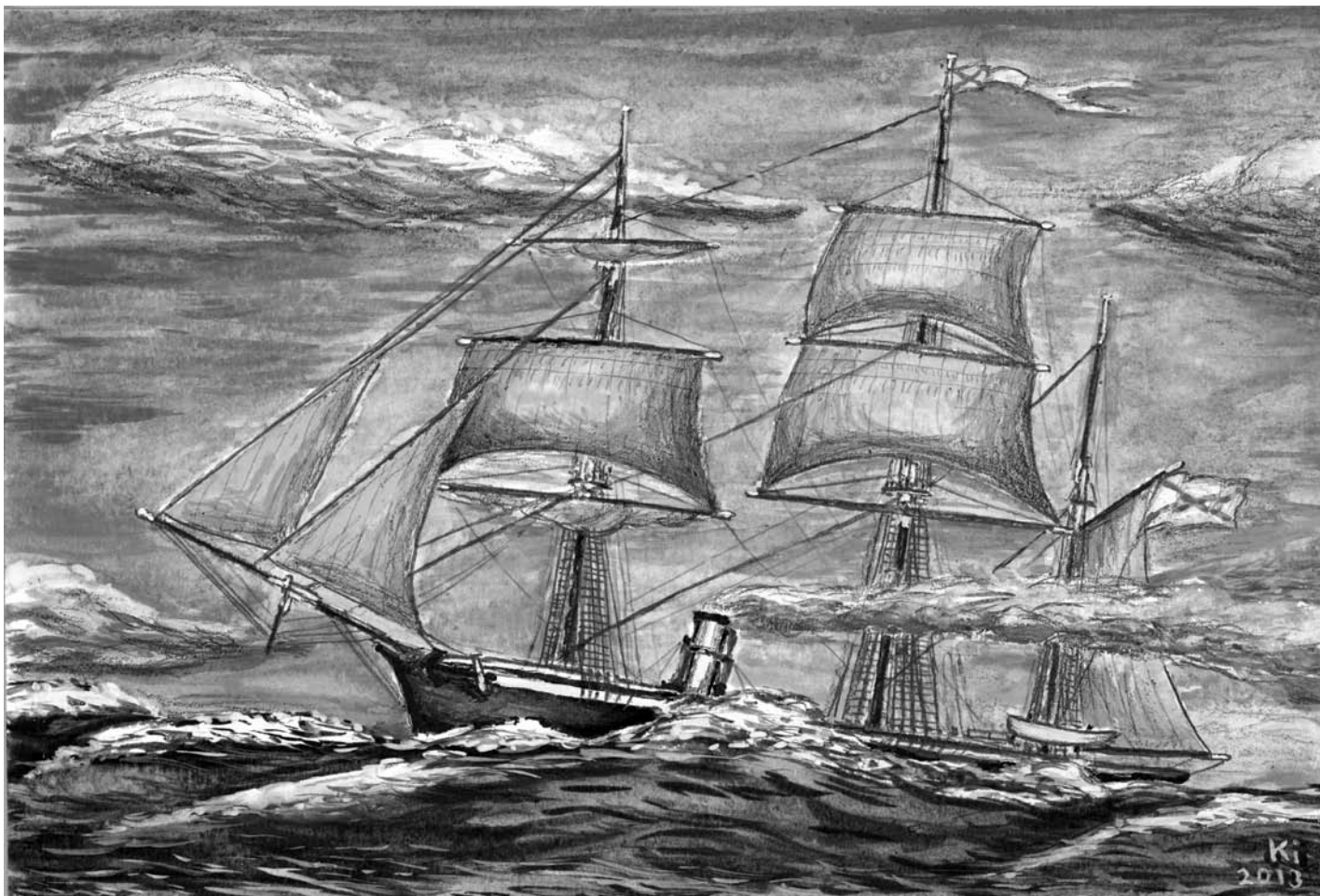

Ил. 4. Корвет «Ринда» 1862 рік. Акварель авт. Крочак Ігор

XIX-початку XX століть, і датують смерть Володислава Збишевського 1863 роком на ескадрі Тихого океану. Та за іншою, правдивішою родинною історією, відкривається ще одна сторінка життя нашого земляка, яка така небажана для російського самодержавства. У 1863 р. коли вибухнуло Польське повстання проти царату, він в одному з портів Тихого океану покидає борт свого корабля (за польськими джерелами це був Шанхай) [13] для того, щоб прибути у Європу і приєднатись до повсталих (чим не запорожський романтизм за Юзефом Залеським, він сам свого часу покинув Російську імперію і переїхав у Галичину). У повстанні також брали безпосередню участь далекі родичі В.Збишевського з Кам'янки Буської і Підгайців [14]. Поляки звичайно піднесли Збишевського до рівня командира корвета у російському флоті, уряд національного польського повстання підвищив ранг нашого земляка до адмірала. Йому доручають доставку озброєння до повсталих на зафрахтованому в Англії кораблі «Костюшко» (англійська назва «Принцеса»), у іспанській Малазі корабель з іноземним екіпажем у 1864 році було інтерновано, план не вдався. Польський дослідник Дарек Голик дає дані про службу Володислава Збишевського згодом у французькому флоті [15]. Звичайно що усю цю інформацію потрібно уточнювати, цікавим є те що на збільшеній фотографії за 1890 рік можливо вимальовується назва української газети «Діло» факт, як то кажуть до роздумів. Після поразки повстання Збишевський опинився на еміграції в Європі та Америці. У 1880 р. йому вийшла амністія, і після отримання паспорту він повернувся у Санкт-Петербург, де займався бізнесом та банківською справою. От коли знадобились знання здобути в далеких плаваннях і викладені в публіцистичних статтях. До речі, нарис про китобійний промисел свого часу хвалив навіть Антон Чехов. Помер Володислав Ієронімович Збишевський у 1909 році у Парижі.

Сподіваємось, що згодом вдасться детальніше дослідити життя та походи нашого земляка, і постать моряка та публіциста буде належно пошановано у нашому краї, а відповідні дані з'являться у фондах та виставкових залах місцевих музеїв. Для України що має другу за довжиною берегову лінію на узбережжі Чорного моря, такі експозиції, що стосуються морської історії, для ствердження її як морської держави вкрай необхідні, і є справою державної ваги.

#### Джерела та література:

1. Тинченко Я. Військово-морські сили України. 1917-1921: науково популярне видання. – К.: Темпора, 2012. – 116 с.
2. Журавльов Д.В. Визначні битви та полководці української історії / Д.В. Журавльов. Харків: Книжковий Клуб Сімейного Дозвілля, 2013. – 416 с.
3. Окуневський Я. Листи з чужини : літературно-художнє видання. – К.: Темпора, 2009. – 520 с.
4. Клименко О., Хаварівський Б. Міська геральдика Тернопільщини – Тернопіль: Воля, 2003. – 500 с.
5. Большая биографическая энциклопедия. Збышевский, Владислав Иеронимович // Общий морской список, ч. X, стр. 172-178. / [http://dic.academic.ru/dic.nsf/enc\\_biography/](http://dic.academic.ru/dic.nsf/enc_biography/)
6. Газенко В.Н. Боевые парусные корабли России / В.Н. Газен-

- ко. – М.: ООО Изд. – АСТ: ООО Изд. – Астрель, 2001. 80 с.
7. Черноморский флот: информационный ресурс; корвет "Пиллад" – <http://flot.sevastopol.info/ship/parus/corvet/pilad.htm>.
8. Черноморский флот: информационный ресурс; линейный корабль "Париж" – [http://flot.sevastopol.info/ship/parus/lineynie/parizh\\_3.htm](http://flot.sevastopol.info/ship/parus/lineynie/parizh_3.htm).
9. История Севастополя в лицах: военные и гражданские руководители города и флотов. К 225-й годовщине со дня основания горда / И.И. Куликов, В.П. Кот, В.В. Крестьянников, С.И. Кулик, [и др.] – Севастополь: Арт-политика, 2008. – 496 с.
10. Станюкович К.М. Вокруг света на "Коршуне": Сцены из морской жизни в двух частях. – Одесса: Маяк, 1980. – 392 с.
11. Станюкович К.М. Избранные произведения. В 2-х т. Т.1/ К.М. Станюкович – М.: Худож. лит., 1988. – 527с.
12. Kasper Niesiecki, Herby i familie rycerskie tak w Koronie jako u w W.X.L.: T.IX. – Lwów, 1728. – S. 94.
13. H. P. Kosk, Generalicja polska t. 2, wyd. Oficyna Wydawnicza «Ajaks», Pruszków 2001// [http://pl.wikipedia.org/wiki/Władysław\\_Zbyszewski](http://pl.wikipedia.org/wiki/Władysław_Zbyszewski).
14. Księga Pamiątkowa opracowana staraniem Komitetu Obywatelskiego w czterdziestą rocznicę powstania r. 1863/1864. przez Jozefa Białynie Cholodeckiego. – Lwów, 1904. – 486 s.
15. Kaprzy w czamarkach // <http://www.rp.pl/artykul/971490.html?print=tak&p=0>.

### Розділ III



ГАЛИЧИНА ТА ЗАКАРПАТТЯ В ПЕРІОД ПЕРШОЇ СВІТОВОЇ ВІЙНИ (1914–1918 рр.)  
І НАЦІОНАЛЬНО-ВИЗВОЛЬНИХ ЗМАГАНЬ (1917–1921 рр.)



Віталій ЗАБОРОВСЬКИЙ (Харків)

## УКРАЇНСЬКІ ЗЕМЛІ В РОКИ ПЕРШОЇ СВІТОВОЇ ВІЙНИ

**Анотація.** Глибокий вплив на долю людства справили війни та революції, якими характеризувалося ХХ століття. Його початок був ознаменований Першою світовою війною. Майже 100 років минуло від початку цієї війни, але пізнання її як справді грандіозного явища напевно чи можна вважати завершеним. Мова йде про вивчення та осмислення історичних фактів і явищ, про нове розуміння цього світового конфлікту, оскільки постійні зміни в нашій сучасності мають своє глибинне коріння в минулому. Історія Першої світової війни та її уроки ще раз засвідчують, що наше сьогодення є історично вмотивованим продовженням розвитку людського суспільства з його не лише здобутками, а й з конфліктами та втратами.

**Ключові слова:** Перша світова війна, Україна, Росія, Австро-Угорщина, Українські січові стрільці.

Влітку 1914 р. загострення між імперіалістичних протиріч дійшло до фатальної межі. Світ опинився в полум'ї Першої світової війни. Ця війна була збройним протистоянням двох воєнних блоків: Четверного союзу (Німеччина, Австро-Угорщина, Туреччина, Болгарія) і Антанти (Англія, Франція, Росія), але поступово у її орбіту було втягнуто 38 з 59 держав світу, 3/4 населення земної кулі. Ворогуючі сторони ставили перед собою фактично одні й ті ж цілі: ствердження власного домінування у світі, загарбання чужих територій, встановлення контролю за ринками збуту та джерелами сировини, послаблення хвилі народних виступів за соціальне та національне визволення, знешкодження опозиційних політичних сил, концентрація народної уваги не на внутрішніх проблемах, а на зовнішній загрозі.

Трагедія українського народу полягала в тому, що він всупереч власній волі був втягнутий у війну, а його землі стали об'єктом експансії воюючих сторін. Загарбання українських земель було невід'ємною частиною агресивних планів основних учасників ворогуючих блоків. Якщо Австро-Угорщина претендувала на Поділля та Волинь, то Німеччина виношувала більш масштабні плани. Про це свідчать слова «сталевого короля» Августа Тіссена, що прозвучали на початку Першої світової війни: «Росія повинна віддати нам прибалтійські провінції, частину Польщі й Донецький басейн з Одесою, Кримом і Приазов'ям». Не меншими були апетити і у російського самодержавства. Прикриваючись ідеєю «об'єднання усіх руських земель» під владою російського царя, самодержавство планувало акцію приєднання Галичини, Буковини та Закарпаття. З початком війни українські землі перетворилися на арену воєнних дій, а самі українці мусили воювати за чужі інтереси і брати участь у братовбивчому протистоянні, адже в ро-

сійській армії перебувало 3,5 млн. українців, у австро-угорській – 250 тис.

Війна зумовила глибокий розкол національного руху, який відбувся у двох площинах: як між українцями воюючих сторін, так і в межах Російської та Австро-Угорської імперій — на прибічників та противників переможної війни. Відверто проавстрійські позиції зайняла утворена в серпні 1914 р. у Львові Головна Українська Рада, що була міжпартійним блоком, до складу якого входили радикальна, соціал-демократична та націонал-демократична партії. На чолі цього об'єднання став К. Левицький. У Маніфесті, випущеному Радою 3 серпня 1914 р., зазначалося: «Ненаситність царської імперії загрожує також нашому національному життю, ...яке знайшло охорону в конституційному ладі австрійської держави». За ініціативи Головної Української Ради незабаром було створено легіон Українських січових стрільців (УСС) [1]. В історію українського народу Українські Січові Стрільці вписали невянучої слави сторінки. Дві з них вікопомні. Перша полягає в тому, що січові стрільці стали заключним акордом епохи галицько-українського відродження. Друга – своїми невтомними військовими змаганнями вони возвели величну споруду: незалежну державу, ім'я якої Західно-Українська Народна Республіка.

Першими, хто відчув перспективу військових молодіжних організацій, стали К.Трильовський і В.Старосольський, тим більше, що в жовтні 1912 р. вибухла Балканська війна. 14 грудня 1912 р. нарада Українського жіноцтва створює «Фонд на потреби України». 15 грудня 1912 р. збори «Українського Студентського Союзу» вирішили почати військові навчання серед української молоді.

Вимагалося лише офіційного дозволу. І такий дозвіл вдалося добути К.Трильовському, який у лютому 1913 р. розробив і затвердив статут військового товариства «Січових стрільців». А 18 березня 1913 р. у Львові створюється перше академічне стрілецьке товариство «Січові стрільці-I», головою якого обирається В.Старосольський. Майже одночасно виникають ремісничі стрілецьке товариство «Січові стрільці-II» (голова Роман Дашкевич) і «Стрілецький курінь» (голова Семен Горук). Крім Львова, стрілецькі товариства організовуються в Бориславі, Сокалі, Яворові, Тустановичах та Ясениці Сільній.

Військової справи серед «Січових Стрільців-I» навчали Михайло Волошин (польова і бойова служба), Степан Рудницький (картографія і пластуство). В українській термінологічній з військової справи комісії працювали Осип Квас, Богдан Гнатевич, Василь Кучабський. До речі, ця комісія на початок I світової війни



видала 10 військових підручників українською мовою. Обидва військові товариства «Січових стрільців» об'єдналися в одне у березні 1914 р., яке очолив комітет у складі В.Старосольського, І.Чмоли, М.Гаврилка, О.Степанівної. В «Стрілецьких куренях» військової справи навчали Степан Шухевич, Семен Горук, Іван Бачинський (у Львові), Володимир Сроковський і Ілько Цьокан (на Золочівщині), Іван Іванець (в с.Раменів). Перші великі польові військові навчання січових стрільців відбулися 28 грудня 1913 р. в м.Сокалі.

Натхнені активізацією молодіжного життя, створюють патріотичні пісні відомі і менш відомі письменники Іван Франко («Гей, січ іде, красен мак цвіте»), Осип Маковей («Гей гайдамаки, всі ми однакі»), Клим Обух («Гей там на горі січ іде»). А відтак настала пора звітувати перед усією українською громадою про здобутки і готовність до визвольних змагань. І цей звіт був проведений у вигляді параду всіх Січових і Стрілецьких товариств, який відбувся 28 червня 1914 р. Парад засвідчив, що українська громада Західної України йде впевнено до здобуття Української Державності. На хвилі загального піднесення 30 липня «Січові Стрільці-I» і «Січові Стрільці-II» опублікували спільний заклик, в якому зазивали всіх охочих вступати до Стрільців [2].

Але події 28 червня 1914 р. одночасно і загальмували дальший розвій стрілецьких товариств через вбивство в Сараєво намісника австрійського престолу. 28 липня Австрія оголосила війну Сербії та загальну мобілізацію. У серпні – вересні 1914 р. на Галичині Головна Українська Рада створила Центральну Бойову Раду, яка звернулася до уряду країни з проханням дозволити сформувати легіон УСС. Невдовзі згоду було отримано; правда, командування австро-угорської армії, як і уряд, без ентузіазму поставились до цієї ініціативи галичан. У серпні – вересні 1914 р. на Галичині із добровольців створено легіон УСС. До легіону входили юнаки воєнезированих українських організацій: «Сокіл», «Січ», «Пласт», які були створені 28 червня 1914 р. Військову присягу солдати давали два рази. Перший раз на вірність Австро-Угорщині, а другий Україні. І курінь УСС очолив Д. Вітовський.

У вересні 1914 р. австро-угорський уряд вирішив кинути на фронт січовиків проти російських військ, що наступали під Радзивиловом, але командир Рожанковський відмовився виконувати наказ, за що і був усунутий з посади. 25 вересня 1914 р. УСС захищали Ужоцький та Верецький перевал Карпатських гір від дивізії кубанських козаків. Отримавши підкріплення з Балканського фронту, цісарська Південна армія у жовтні перейшла у наступ через Карпатські перевали і відбила у росіян міста Борислав, Дрогобич, Стрий. Але невдовзі, генералу О. Брусилову вдалося відновити рівновагу і відкинути УСС до Карпат.

4 червня 1916 р. почався «Брусиловський прорив». На протязі серпня – вересня 1916 р. полк УСС прикривав залізничний шлях Подгайці – Бережани на Тернопільщині. На початку липня 1917 р. шість відновлених со-

тень полку УСС під командуванням М. Тарнавського знову вступили у бій на Бережанщині. Після дводенного штурму вони оволоділи Козовою і в час загального наступу австрійських військ попрямували до Збруча. Але, погляди стрілецтва були спрямовані на схід, де відроджувалась державність України. У кінці 1917 р. у Києві був створений курінь УСС під керівництвом Є. Коновальця [3].

Таким чином бойовий шлях УСС складався із перемог та поразок, але це була перша спроба створити українську національну армію, яка б могла захистити інтереси українців та звільнити їх від іноземного панування.

Водночас з утворенням Головної Української Ради група емігрантів із Східної України (Д. Донцов, В. Дорошенко, А. Жук, О. Скоропис-Йолтуховський та ін.) заснували у Відні свою організацію – Союз визволення України (СВУ). Програмною метою СВУ було утворення самостійної Української Держави, встановлення конституційної монархії, заснування демократичного устрою, надання рівних прав і свобод представникам усіх національностей, забезпечення самостійності української церкви. СВУ вів активну пропагандистську та агітаційну роботу, домігся, щоб українські полонені в Австрії та Німеччині були виділені в окремі табори. Він отримував матеріальну допомогу від країн Четвертого союзу, яка зараховувалася як державний борг майбутньої самостійної України.

Оборонницьку, проросійську позицію в Наддніпрянській Україні спочатку зайняло Товариство українських поступовців (ТУП). Їхня газета «Рада» на початку війни закликала українців стати на захист Російської держави. «Ми, – пізніше згадував відомий діяч ТУПу О. Лотоцький, – ділили долю з Росією... ми стояли на тому, що перемога демократичних сил Росії – це zarazом і наша перемога». Очевидно, тими ж мотивами керувалася і частина УСДРП на чолі з С. Петлюрою, яка закликала українців виконати «свій обов'язок громадян Росії». Відомі представники українського руху Д. Дорошенко, А. Вязлов, А. Ніковський брали участь у роботі Комітету Південно-Західного фронту Всеросійського Союзу земств і міст, створеного з метою посилення оборонного потенціалу Російської імперії.

На початку війни емігранти-москвофіли Західної України утворили в Києві «Карпато-руський освободительный комитет», який закликав галичан зустрічати російську армію як визволительку. Водночас значна частина українських соціал-демократів за участю В. Винниченка займала антивоєнні позиції під гаслами «Геть війну! Хай живе автономія України!»

Затяжний характер війни, погіршення становища на фронтах, ускладнення внутрішніх проблем призвели до посилення жорсткості режимів обох імперій, зведення нанівець легальних можливостей політичної діяльності, придушення опозиції, численних репресивних акцій. Одне за одним у Російській імперії закриваються демократичні українські видання «Рада», «Дзвін», «Україна», «Рідний край», «Літературний вісник» та ін. Лідера укра-

їнського руху М. Грушевського було заслано до Сибірска. У цей час міністр закордонних справ Росії С. Сазонов відверто говорив: «Тепер настав слухний момент, щоб раз і назавжди позбутися українського руху». Логічним продовженням цієї думки, своєрідним підґрунтям майбутніх репресивних акцій стала і його заява у Державній думі 1915 р. про те, що український рух у Росії фінансується Німеччиною. Не в кращому становищі опинилися й українці Австро-Угорщини. Поступово офіційна австрійська влада відходить від власних заяв початкового періоду війни щодо доцільності утворення незалежної України. Зменшується матеріальна підтримка діяльності СБУ, звужується сфера її діяльності, планується перенесення штаб-квартири цієї організації з Відня до нейтральної країни. Звинувачене у русофільстві українське населення Галичини масово потрапляє до концентраційних таборів у Талергофі, Терезієнштадті, Гнаві та ін., де утримувалося без суду і слідства у жахливих умовах.

Під час війни в скрутному становищі опинилося населення Галичини й Буковини. «З одного боку, – зазначає сучасний історик Т. Гунчак, – його мордували росіяни, намагаючись вибити з нього почуття національної свідомості й самопошани; з іншого – над ним знущалися австрійці та мадяри, звинувачуючи у русофільстві». На початку війни галицькі та буковинські землі були завойовані російськими військами. Основною метою російської адміністрації було знищення основного центру українського національного руху, що зосереджувався в цих землях, та створення передумов для органічного їх включення до складу Російської імперії. Саме на виконання цих завдань і були спрямовані основні «заходи» новопризначеного генерал-губернатора Галичини графа О. Бобринського: закриття «Просвіт», українських установ, бібліотек, шкіл; насильницька русифікація; репресії проти місцевої інтелігенції; гоніння на греко-католиків; масові депортації населення (з Галичини було виселено понад 12 тис. осіб, звинувачених у неблагонадійності).

Війна принесла українським землям руйнацію господарства, гальмування поступального розвитку, деформацію структури виробництва, посилення залежності від іноземного капіталу. У Галичині за роки воєнного лихоліття було зруйновано понад 40% господарських та житлових будинків, понад 1,5 тис. промислових споруд. Навіть стратегічно важлива нафтова промисловість зменшила виробництво на 1/3. На Буковині у цей час поголів'я коней та свиней зменшилося на 60%, овець – на 47%. Не набагато кращою була ситуація і в Наддніпрянській Україні. Якщо 1913 р. тут функціонувало 3381 підприємство, то 1915 р. – лише 2849. На 1917 р. з 4 млн. селянських господарств 1,8 млн. дворів були без коней. У цей час в селах залишилося лише 38,7% працездатних чоловіків. Водночас з деградацією господарства в роки війни зростала його залежність від іноземного капіталу. Тільки 1916 – 1917 рр. 74% іноземних вкладів у розвиток кам'яновугільної промисловості Російської ім-

перії було зроблено в підприємства Донбасу [1].

Отже, суть трагедії українського народу, пов'язаної з початком Першої світової війни, полягає в тім, що війна перетворила українські землі на об'єкт експансії, арену воєнних дій, а їхніх жителів — на учасників братовбивчого протистояння. Крім того, війна зумовила й інші негативні тенденції та процеси в суспільному розвитку цих земель: розкол національного руху, зведення нанівець легальних можливостей політичної та культурної діяльності, придушення опозиційних сил, застосування імперськими державними органами репресивних акцій, руйнацію народного господарства, деформацію структури виробництва, посилення залежності від іноземного капіталу.

#### Джерела та література:

1. Гунчак Т. Україна: перша половина ХХ століття: Нариси політичної історії. – К., 1993, – С. 7–78.
2. Хома І. Січові Стрільці. Створення, військово-політична діяльність і збройна боротьба Січових Стрільців у 1917–1919 рр. / Іван Хома. – К.: Наш час, 2011. – 104 с.
3. Ковальчук М. На чолі Січових Стрільців. Військово-політична діяльність Євгена Коновальця в 1917–1921 рр. – К., 2010. – 288 с.
4. Кравчук М. Українські січові стрільці. – Івано-Франківськ: Лілея–НВ, 1998. – 40 с.
5. Литвин М. Р., Науменко К. Є. Історія галицького стрілецтва. – Львів, 1991. – 222 с.
6. Довбня В. Січові Стрільці ківського формування у визвольних змаганнях 1917–1920 років: організація та правові засади діяльності: монографія / За наук. ред. проф. П.П. Михайленка. – К.: Текст, 2002. – 220 с.

УДК 94 (477): 323.1. "1914/1921"

Ігор АНТОНЮК (Івано-Франківськ)

## УЧАСТЬ ГУЦУЛІВ У НАЦІОНАЛЬНО-ВИЗВОЛЬНИХ ЗМАГАННЯХ (1914 – 1921 рр.)

*"Гуцульщина гідно записалась у Визвольній  
боротьбі України!"  
Михайло Горбовський*

**Анотація.** У статті на основі джерел та історичної літератури показана участь гуцулів у національно-визвольних змаганнях (1914–1920-х рр.) на прикладі військових формувань УСС, УГА та армії УНР. Висвітлено передумови утворення формувань, бойовий шлях та характерні особливості участі гуцулів у національно-визвольній боротьбі.

**Ключові слова:** Гуцульська сотня УСС, Гуцульський курінь УГА, І-й Гуцульський полк Морської піхоти армії УНР.

Змістом змагань багатьох поколінь українського народу упродовж кількох століть була боротьба за власну державність. Найславетнішою і поряд найдраматичнішою сторінкою боротьби за національне визволення у літописі історії України вписало ХХ ст. Українські військової формування першої половини ХХ ст.: січові стрільці, УГА та армія УНР достойно виступили на захист національних інтересів зі зброєю в руках. Гуцули, беручи активну участь у цих військових формаціях, також вклали наріжний камінь у підмурок національно-визвольної боротьби.

Джерельну базу дослідження складають спогади учасників подій представлених у виданні Д. Микитюка про УГА, де найповніше вказано історію формування, бойовий шлях та долі січових стрільців та воїнів УГА [14–17]. Цінну інформацію про Гуцульську сотню УСС несуть спогади січового стрільця М. Горбовського [3]. Про бойові дії І-го Гуцульського полку Морської піхоти йдеться у "поки що єдиному документі про бойові дії морської піхоти армії УНР" "Журналі військових подій Гуцульського полку морської піхоти від 25 травня 1919 р.", опублікованому В. Сергійчуком [11].

Проблематика участі гуцулів у національно-визвольних змаганнях упродовж 1914–1920-х рр. вперше була висвітлена у працях діаспорних дослідників і учасників цих подій М. Горбовського [3], С. Шраменка [18; 19], І. Савича [10], І. Петренка [8]. У сучасній українській історіографії ця тематика представлена у дослідженнях П. Арсенича [1–3], Я. Тинченка [12; 13], М. Мамчака [7], Т. Прохаська [9] та М. Лазаровича [4]. Однак, не применшуючи вагу цих досліджень, і досі немає комплексного глибокого дослідження участі гуцулів у національно-визвольних змаганнях у 1914–1921 рр.

Зважаючи на це, метою нашого дослідження є вивчення участі гуцулів у національно-визвольному русі на прикладі Гуцульської сотні УСС, Гуцульського куреня УГА та І-го Гуцульського полку Морської піхоти армії

УНР, періоду Першої світової війни та національно-визвольних змагань 1917–1921-х рр. Робота не претендує на всеосяжність подачі фактичного матеріалу, висновків та вичерпної оцінки участі гуцулів у національно-визвольних змаганнях початку ХХ ст., а ставить за завдання популяризації даної теми серед сучасної української громадськості.

На пробудження національної самосвідомості гуцулів на рубежі ХІХ і ХХ ст. важливу роль відіграли громадсько-політичні та культурно-просвітницькі організації, діяльність місцевих вчителів, Російська революція 1905 р. та цвіт української літературної та політичної еліти [1, с. 37]. Популяриності серед жителів Гуцульщини набув і січовий рух, гуцули масово вступали у парамілітарні організації, здійснювали багатотисячні походи.

З початком Першої світової війни, Гуцульщина стала ареною військових дій на Східному фронті. Після відозви Головної Української Ради (ГУР) та Української Бойової Ради (УБР), на теренах Гуцульщини розпочалась агітація про вступ добровольців в ряди УСС, організацією якої займалися М. Лагодинський, П. Шекерик-Доників, сини І. Франка, вчителі з Косова О. Іванчук та І. Устианович [1, с. 37]. У своїх спогадах М. Горбовський згадував, що "1 серпня 1914 р. у Косові, на майдані Народного дому... прийшли в це свято Гуцульщини, аби прощати січовиків" [3, с. 45]. "В кожному разі гуцули – зауважував Т. Прохасько, – які у ті часи плекали войовничий дух і змалку трималися за зброю, виявилися цілком непристосованими до армійських порядків. Натомість керівництво армії не додумалося створити спеціальних підрозділів гуцульських гірських стрільців, які були і в Альпах, і на Балканах і формувалися з тамтешніх горян" [9]. За наказом курінного С. Горука, у Стрию були утворені дві повні сотні із гуцулів Коломийщини, Косівщини та Верховинщини, під управлінням курінного О. Іванчука. Після захоплення російськими військами Стрия, 150 гуцулів зібрались біля Страбичева, які не змогли повернутись назад, і саме із них було сформовано першу Гуцульську сотню, очолену К. Гутковським, яка проіснувала до весни 1915 р. [1, с. 65–66; 71].

У січні 1915 р. Перша гуцульська сотня прославилась боями у районі Торунсько-Вишківського перевалу між містами Міжгір'я і Долина. М. Лазарович зауважував, що "стрільці мали слідкувати за російським військом, його розташуванням та переміщеннями і повідомляти про це вищому командуванню... ставши "оком фронту" [4, с. 106].

Сотні курінного О. Іванчука відзначились у боях при г. Маківка. За підрахунками П. Арсенича, 42 гуцульських стрільці поклали там свою голову, 76 були поранені [1, с. 37]. Одним із перших поранених 29 квітня 1915р. на г. Маківка, за повідомленням Д. Лукіяновича, був “16-літній гуцулик Белейчук” [6, с. 74].

У жовтні 1916 р. було заново сформовано Гуцульську сотню, після важких боїв УСС під Бережанами. У своїх спогадах М. Горбовський зазначав, що новостворена Гуцульська сотня “своїм звеном лучила ланцюг змагань УСС-ів із північним ворогом” [3, с.106]. Кількісний склад Гуцульської сотні нараховував 180 чоловік, очолив її четар М. Никорак, потім А. Ерле та О. Левицький, який загинув у березні 1917 р. Гуцульська сотня брала участь у боях при г. Приспіль, Корул, Кирлібаб та ін. [2, с.102].

У своїх спогадах М. Горбовський згадував, що перше бойове хрещення Гуцульська сотня отримала 26 листопада 1916 р., потрібно було зупинити наступ Генерала О. Брусилова, який прагнув заволодіти Симигородом, для з’єднання із румунами. 29 листопада сотню було відправлено на Приспіль, “справа була така важка, що нам не було часу навіть набір брати зі собою, а пішли ми лише із крісами і набоями” – повідомляв М. Горбовський [3, с. 110; ]. Слушна думка Т. Прохаська, що “Гуцульська сотня стала штурмовою, навіть “першою” у бойовій групі Русса, фактично елітною частиною австрійської армії” [9].

Із Закарпаття Гуцульська сотня перейшла на Тернопільщину, очолена уже із червня 1917 р. Г. Голинським, відзначилась у липні під Конюхами, Козовою, Бурдяківцями над Збручем, перейшла на Східну Україну. Гуцули відмовились підтримати гетьмана П. Скоропадського, у жовтні 1918 р. були відправлені на Буковину [1, с. 38].

Після краху Австро-Угорської імперії та утворення Західно-Української Народної Республіки (ЗУНР), боротьба на українських землях не закінчилась, на теренах Галичини розгорнулася українсько-польська війна за західноукраїнські землі, гуцули не залишилися осторонь. Так четар УГА С. Сулятинський повідомляв, що Гуцульська сотня стала “зародком “Гуцульського куреня”, який був сформований 31 грудня 1918 р. четарем Г. Голинським і “рівночасно кинено на відтинок Болозва горішна – Вовча долішна”. Пізніше формування було перейменовано на “Гуцульський курінь” – “Пробоевий” [14, с. 99–100]. Гуцульський курінь входив до 11-ї Самбірської бригади (утворена у травні 1919 р.), Третього Корпусу УГА під командуванням отамана Г. Противенського [5, с. 158].

7 березня 1919 р. Гуцульський курінь розгорнув наступ біля Долинян на Львівщині, узявши в полон 250 поляків, а 9 березня здобув залізничну станцію Родатичі, де з боку гуцулів було 32 вояків поранено, кілька вбито, але 78 поляків було захоплено в полон. 16 березня важкі бої розгорнулись біля станції Городок, курінь відступив. За спогадами С. Сулятинського, лиш п’ята частина Гуцульського куреня були із Гуцульщини, про бойові якості військового формування згадував, що “бое-

ва вартість стрільців була рівноярдна” та “дуже добрий, слухняний, видержливий і боевий елемент”, а гуцули в курені “йшли до бою з певним пляном і легкостю” [14, с.102–103; 15, с. 104–107].

Гуцульський курінь вів бої при Болахові, Долині, Калущі, Галичі, Рогатині та Підкамені. У праці про Чортківську офензиву, поручник УГА Л. Макарушка зауважував, що у Підкамені курінь зазнав “важкі втрати, найбільші протягом цілого його існування” [16, с. 34]. 16 липня 1919 р. курінь перейшов р. Збруч, де вів бої із більшовиками та денікінцями. Бойовий шлях на Наддніпрянській Україні пролягав через Жмеренку, Вапнярку, ввійшли у Київ, велась боротьба при Гнівані та Бершаді із кіннотою Г. Котовського [1, с.38].

С. Сулятинський повідомляв, що “втрати в боях в районах Вапнярки, Крижополя, Городища і Бершаді виносили коло 250 вояків вбитих і ранених” та “боевий стан куреня впав до 350 вояків, а стан скорострільної сотні виносив 147 боевиків”. Гуцульський курінь відійшов до Умані, потім до Вапнярки, Стрільчинців та до Селищ. На кінець жовтня – початок листопада 1919 р. курінь став “сумним та трагічним свідком страшної епідемії жахливого тифу”. Вояки, які зуміли перехворіти тифом, на січень 1920 р. відправився в сторону Одеси [14, с. 108–109].

У національно-визвольних змаганнях поряд із сухопутними військами, військово-морські сили мали, хоча і незначний, але вплив на події визвольної боротьби на українських землях періоду 1918–1920-их рр. Після втрати на кінці 1918 р. Чорноморського флоту, у керівництві Директорії УНР залишилися штати Військово-морського відомства та почалося формування морської піхоти, з перспективою відродження військово-морських сил. Воєнна ситуація в країні, змусила відступати армії УНР на західноукраїнські землі, а формування морської піхоти перенесли на територію ЗУНР [7, с. 33–34].

Полк Морської піхоти формувався на території ЗУНР із наддніпрянських офіцерів та колишніх піхотинців Австро-Угорської імперії, переважна більшість яких були гуцулами. Дане твердження не викликає здивування, оскільки гуцули “легко управляли човнами і плотами на швидких карпатських річках, і... рахувались хорошими моряками” [12; 13, с. 62]. І тому створене військово-морське формування набуло назви – І-го Гуцульського полку Морської піхоти.

Учасник формування, помічник Морського міністра в 1919 р. капітан-лейтенант С. Шраменко згадував, що назва “постала з того, що Морський міністр контрадмірал Михайло Білінський, шукаючи для майбутніх морських частин здорове поповнення, ще не заражене партійною хворобою, і підводячи головну базу національно-державного виховання цих частин, зупинився на гуцульському племені як найменш зачепленому червоною заразою...” [7, с. 34].

І-Гуцульський полк Морської піхоти складався із куренів, кінної та кулеметної сотні. У свою чергу курінь поділявся на 4 піших сотні, які ділились на 2 чоти, які в свою чергу на 4 рої. В сотні нараховувалось по 151 вояку, а



штат нараховував 2374 особи [11].

Старшини, козаки та матеріальні засоби для полку набирались у Коломиї, а саме формування відбувалось у Бродах. Саме там отримавши наказ, виступили до Рівного, одержали зброю, технічні засоби та одяг, рушили на фронт [19, с.15]. За спогадами І. Петренка, учасника подій, бойове хрещення Гуцульський полк отримав 5 травня 1919 р. при переході через р. Збруч. Із боями, був пройдений шлях від Ярмолинців, Копайгорода, Фельштина, Глодоси, Бару і до Подільського посту [8, с. 4]. У “Журналі військових подій” вказується, що бойове хрещення відбулось 2 червня, де полк закріпився північніше Оржехівців, при переходу р. Збруч [11]. Зважаючи на те, що штат Гуцульського полку був затверджений лиш 9 травня, дані у “Журналі” об’єктивніші.

Частини Гуцульського полку наприкінці 1919 р. взяли участь у Першому Зимовому поході, в квітні 1920 р. – у спільному українсько-польському поході і 7 травня звільнили Київ. Останні морські піхотинці загинули в бою під Базаром у 1921 р., а у с. Малий Миньків загинув М. Білінський, почесний піхотинець І-го Гуцульського полку Морської піхоти УНР [7, с. 35].

М. Мамчак відмічає, що “за свою дворічну історію І-й Гуцульський полк вписав яскраву сторінку в історію національних збройних сил, Українського флоту, в боротьбу українського народу за своє визволення” [7, с. 35], а Я. Тинченко вбачає у ньому “своєрідну іграшку Петлюри і глави ЗУНР Петрушевича” [12].

Таким чином, аналіз проблеми участі гуцулів у національно-визвольних змаганнях (1914–1921 рр.) засвідчує, що гуцули приймали активну участь у боротьбі за національні інтереси, розпочинаючи із рядів УСС, УГА та закінчуючи Морською піхотою армії УНР. Гуцульськими формуваннями були здійснені вдалі військові операції проти російської імперської, радянської, денікінської та польської армії, але через зовнішні та внутрішні причини, розгорнути успіх не довелось. Слід віддати належне гуцулам – учасникам національно-визвольних змагань, які спільно із галичанами та наддніпрянцями торували шлях до національного визволення українських земель.

#### Джерела та література:

1. Арсенич П. Гуцульщина у визвольних змаганнях 1914–1920 років / П. Арсенич // Сурмач. – 1993. – Ч. 1–4 (117). – С. 37–39.
2. Арсенич П. Михайло Горбовський як січовий стрілець і громадсько-політичний діяч / П. Арсенич // Народознавчі Зошити. – 2009. – № 1–2. – С. 102–107.
3. Гуцули у Визвольній боротьбі: Спогади січового стрільця Михайла Горбовського / Упор., вступ. слово, примітки, додатки, біограф. дов. Р. Ковалю, Ю. Юзича, П. Арсенича. Серія “Українська воєнна мемуаристика”. Т. 4. – Вінниця : ДП “Державна картографічна фабрика”; Київ: Історичний клуб “Холодний Яр”, 2009. – 472 с.
4. Лазарович М. Легіону Українських січових стрільців : формування, ідея, боротьба / М. Лазарович. – Тернопіль : Джура, 2005. – 592 с.
5. Литвин М. Українсько-польська війна 1918–1919 рр. / М. Литвин. – Львів : Інститут українознавства НАНУ; Інститут Центрально-Східної Європи, 1998. – 448 с.
6. Лукіянович Д. Маківка – гора невмирущої стрілецької слави

/ Упоряд. Р. Дзюбан ; Наук. ред. Г. Сварник ; НАН України. ЛНБ ім. В. Стефаника. – Львів, 2005. – 150 с.

7. Мамчак М. Гуцульський полк Морської піхоти / М. Мамчак // Військо України. – 2009. – № 3. – С. 33–35.

8. Петренко І. Дещо з історії “1-го Гуцульського полку морської піхоти” / І. Петренко // Літопис Червоної Калини. – 1932. – № 2. – С. 3–5.

9. Прохасько Т. За цісаря, за гори / Т. Прохасько [Електронний ресурс] – Режим доступу: <http://www.gk-press.if.ua/node/5221>.

10. Савич І. Гуцульський полк морської піхоти в Армії УНР / І. Савич // Літопис Червоної Калини. – 1932. – № 4. – С. 15.

11. Сергійчук В. Гуцульський полк Морської піхоти / В. Сергійчук [Електронний ресурс] – Режим доступу: <https://sites.google.com/site/navalhistoryofukraine/istoria/sergijcuk-v-guculskij-polk-morskoie-pihoti>.

12. Тинченко Я. Морская пехота армии Украины в 1917–1920 гг. / Тинченко Я. [Електронний ресурс] – Режим доступу: <http://m.diary.ru/~15061981/p187069380.htm?oam>.

13. Тинченко Я. Військово-морські сили України 1917–21 рр. / Я. Тинченко. – К.; Темпора, 2012. – 112 с.

14. Українська Галицька Армія. У 40-річчя її участі у визвольних змаганнях в 1918–20 рр. Матеріали до історії. – Т. II. / Укл. і вид. Д. Микитюк. – Вінніпег, 1960. – 362 с.

15. Українська Галицька Армія. У 40-річчя її участі у визвольних змаганнях в 1918–20 рр. Матеріали до історії. – Т. III. / Укл. і вид. Д. Микитюк. – Вінніпег, 1966. – 232 с.

16. Українська Галицька Армія. У 50-річчя її участі у визвольних змаганнях в 1918–20 рр. Матеріали до історії. – Т. IV. / Укл. і вид. Д. Микитюк. – Вінніпег, 1968. – 292 с.

17. Українська Галицька Армія. У 50-річчя її участі у визвольних змаганнях в 1918–20 рр. Матеріали до історії. – Т. V. / Укл. і вид. Д. Микитюк. – Вінніпег, 1976. – 192 с.

18. Шраменко С. Українська морська піхота в рр. 1917–21 / С. Шраменко / Літопис Червоної Калини. – 1934. – № 11. – С. 13–17.

19. Шраменко С. Ще про однострій української морської піхоти в рр. 1917–20 / С. Шраменко // Літопис Червоної Калини. – 1936. – № 4. – С. 2–3.

Олег БАБЕНКО (Кіровоград)

## ОСАВУЛ КУБАНСЬКОГО КОЗАЦЬКОГО ВІЙСЬКА КНЯЗЬ ЕРІСТОВ ОЛЕКСАНДР КОСТЯНТИНОВИЧ НА ФРОНТАХ ПЕРШОЇ СВІТОВОЇ ВІЙНИ. (ЗА МАТЕРІАЛАМИ ДЕРЖАВНОГО АРХІВУ КІРОВОГРАДСЬКОЇ ОБЛАСТІ)

**Анотація.** Стаття присвячена військовій кар'єрі колишнього міського нотаріуса м. Єлисаветграда у 1913-1914 рр. князя Ерістова Олександра Костянтиновича, осавула Кубанського козацького війська, офіцера Окремого корпусу прикордонної варті Російської імперії, учасника Першої світової війни. Метою написання статті є ознайомлення спеціалістів з військової історії та широкої громадськості із життям та діяльністю Ерістова О.К. Князь Ерістов, згідно свідчень документів Державного архіву Кіровоградської області, був зразковим виконавцем службових обов'язків, відданим військовослужбовцем, історія життя якого може бути використана для розширення кола історичних досліджень та виховної роботи з молоддю.

**Ключові слова:** Кубанське козацьке військо, прикордонна варта, Перша світова війна, військова кар'єра, тилове забезпечення військ.

У воєнній історії будь-якої держави найбільш яскравими сторінками є подвиги героїв, блискучі дії геніальних полководців, масштабні битви, далекі (хоч, часом, і не визвольні) походи. Проте і подвиги героїв, і дії полководців завжди спираються на клопітку, непомітну роботу багатьох, з першого погляду непомітних, звичайних вояків і службовців, які створюють необхідний контекст героїчних подвигів, забезпечують військовоначальникам необхідні умови для творчого і нешаблонного керування військами. Найчастіше такі воїни сприймають бойову роботу як необхідний обов'язок перед Батьківщиною і сенс свого життя, вбачають у сумлінному виконанні свого обов'язку, навіть не сподіваючись на те, що їхній внесок у процвітання Вітчизни буде винагороджений належним чином, залишаючись, завдяки цьому в історії непересічними особистостями.

У фондах Державного архіву Кіровоградської області зберігається багато матеріалів, присвячених подібним особистостям. Одним з тих, кого можна цілком справедливо зарахувати до старанних виконавців громадянського обов'язку перед Батьківщиною був осавул Кубанського козацького війська князь Ерістов Олександр Костянтинович. Народився він 30 липня 1875 р. Походив Олександр Костянтинович з грузинського роду князів Ерістових Кутаїської губернії. Приписаний був до військового стану по станиці Біломечетській. Освіту отримав у Кутаїській класичній гімназії [3, арк 10 зв.]. Олександр Костянтинович розпочав військову кар'єру 30 червня 1892 р. у 1-му Хоперському полку козаком з

правами по освіті 2-го розряду. Під час служби був відряджений до Ставропольського козацького юнкерського училища. Проте з першого разу вступити до училища йому не вдалось. Ерістов повернувся до полку 7 вересня 1892 р. і був зарахований у полкову навчальну команду. Закінчивши навчання у команді, був призначений урядником у липні 1893 р.

29 липня 1893 р. вдруге був відряджений до Ставропольського училища. На цей раз майбутній офіцер успішно склав іспити і був зарахований до молодшого класу училища. У серпні 1895 р. Ерістов закінчив училище, отримавши звання підхорунжого. Молодий козацький офіцер отримав призначення до свого полку, куди прибув 6 вересня 1895 р., отримавши посаду субалтерн-офіцера 6-ї сотні. Через півтора роки, у квітні 1897 р. князь був переведений до 3-ї сотні, яка перебувала у розпорядженні спадкоємця російського престолу цесаревича Георгія Олександровича. 23 листопада Ерістов був підвищений до хорунжого і служив у 1-му, а згодом 2-му Кубанському полку молодшим офіцером 6-ї сотні [3, арк. 12].

11 січня 1900 р. Олександр Костянтинович був переведений до кремного корпусу Прикордонної стражі і отримав звання корнета. У лютому отримав призначення до Бакинської бригади. 3 травня 1900 р. до серпня 1901 р. займав посади командира Геок-Тапинського загону, виконуючого обов'язки начальника учбової команди, командуючого Пір-Шах-Вердинським та Диманським загонами бригади [3, арк.12 зв.].

Тут Ерістов отримав першу бойову нагороду і перше поранення. 23 квітня 1901 р. загін іранських розбійників чисельністю 400-500 осіб напала на пост Диман. Корнет князь Ерістов, взявши з собою якомога більше козаків та патронів проскакав 32 версти на допомогу козакам у Димані, якими командував старший осавул Майборода. Козаки відбили нападників і відтиснули їх за російсько-персидський кордон. У бою корнет Ерістов отримав поранення у стегно. Командир Бакинської бригади Окремого корпусу прикордонної варті полковник Гольман подав клопотання про нагородження хороброго офіцера орденом святого Станіслава 3-го ступеню з мечами і бантами [1, арк.6,6 зв.].

У листопаді 1901 р. Ерістов був переведений до 6-го округу Окремого корпусу прикордонної варті. У грудні отримав звання поручика. 19 березня 1902 р. Ерістов був призначений виконуючим обов'язки командира

Геок-Тапинського летючого загону, але не встиг зайняти посаду, оскільки у квітні був направлений до Карської бригади, а згодом до штабу корпусу Прикордонної варті. 19 липня 1902 р. князь Ерістов був нагороджений орденом святого Володимира 4 ступеня з мечами та бантами, як такий, що особливо відзначився у бою з бандитами за пост Диман. Проте це була не остання нагорода. У квітні 1903 р. поручик Ерістов отримав від імператора грошову нагороду у 150 карбованців, а 20 червня 1903 р. Микола II дозволив Ерістову прийняти і носити Французький кавалерійський хрест чорної зірки [3, арк.12 зв.].

У квітні 1904 р. Ерістов був призначений обер-офіцером для доручень при командирі окремого корпусу Прикордонної варті і виключений зі списків Карської бригади. Паралельно Ерістов був введений до Приймальної комісії Корпусу і виконував ці обов'язки до серпня 1908 р. 17 квітня 1905 р. сумлінне виконання обов'язків князем було винагороджене орденом Св. Анни 3-го ступеня [3, арк.12 зв.-13].

У грудні 1908 р. Олександр Костянтинович отримав звання ротмістра і був призначений до Кримської бригади окремого корпусу Прикордонної варті командиром Левадійського загону. З 23 січня до 3 лютого 1909 р. тимчасово командував Балаклавським загonom. 19 січня 1910 р. за службу з охорони маєтку «Лівадія» князь Ерістов був нагороджений золотими запонками, оздобленими діамантами. У травні 1910 р. бухарський емір нагородив офіцера Бухарським орденом Золотої зірки 3-го ступеня, 10 листопада прикордонник отримав від Турецького Султана Турецький орден Меджидіє 4-го ступеня [3, арк.13-13 зв.].

У 1912 р. стаж вартової служби Ерістова досяг 20 років і заслуженого прикордонника звільнили у запас. Крім того, наслідки поранення давалися взнаки – медичний огляд 1906 р. засвідчив скарги на різкий біль по усьому стегну, особливо при натисканні на шрами. Ерістов лікувався кавказькими мінеральними водами, але стегно, як і раніше, німіло, невралгічний біль не вщухав [1, арк.31 зв.]. Те саме підтвердив огляд у лютому 1911 р. [1, арк.33 зв.]. 14 листопада 1911 р. Ерістов отримав звання осавула і 10 жовтня 1912 р. височайшим указом по Прикордонній варті був зарахований у запас по Кубанському козацькому війську.

Ерістов влаштувався на службу до Одеської окружної судової палати нотаріусом. На початку листопада 1912 р. його було призначено нотаріусом м. Літин Вінницького окружного суду. 24 червня 1913 р. отримав призначення на посаду нотаріуса м. Єлисаветграда [3, арк 62-62 зв.]. Здавалося, що тепер нічого не може потурбувати спокій колишнього вартового. Але улітку 1914 р. Європу охопило полум'я першої світової. Ще 23 липня 1914 р. князь був призваний із запасу до Військово-санітарного потягу на ст.Нижньо-Дніпровськ. У жовтні 1914 р. розпорядженням штабу Київського військового округу був відряджений у розпорядження завідуючого пересуванням військ Київського району по Галичині і 4 листопада прибув до Львова [3, арк.13 зв.].

Два дні потому князь отримав перше воєнне призна-

чення – він став помічником залізничної дільниці ст. Заблотце. У цей час російські війська завдали поразки австро-угорським військам у Галиційській битві (серпень-вересень 1914 р.) і розпочали бої за Карпатські перевали [5, с.132-136]. Через стрімкий наступ комунікації розтягнулися і постачання військ ускладнилося. Безперервне функціонування залізниць ставало важливим фактором у боротьбі ворогуючих сторін. Крім того, на початку жовтня російські війська розпочали Варшавсько-Івангородську операцію, намагаючись перейти р. Вісла і Сан. Німецькі та австрійські війська відступали, руйнуючи залізничні колії і знищуючи продукти [4, с.229-233]. Ерістов став одним з тих, хто намагався безуспішно вирішити проблему постачання російської армії. Вже у грудні 1914 р. його перевели на посаду коменданта ст. Серахов на р. Сян. Але два дні потому Ерістов вже був комендантом ст. Сокол.

У середині грудня 1914 р. російські армії змушені були відступити і перейшли до позиційних дій [4, с.240]. 27 грудня 1914 р. Олександр Костянтинович очолив велику станцію Тарнов. Незважаючи на тилловий характер служби князя, фронтова ситуація постійно нагадувала про себе. 1-го січня 1915 р. під час бомбардування австро-німецькими військами м.Тарнов, коли німці зосередили вогонь важких гармат по вокзалу та іншим залізничним будівлям, Ерістов як комендант станції наказав вивести зі станції всіх зайвих осіб, аби уникнути непотрібних втрат. Сам же він залишився на станції, віддавав потрібні розпорядження щодо охорони станції і полишив станцію лише після прямого наказу начальства [3, арк.11].

На початку року головним завданням російської армії було взяття потужної австрійської фортеці Перемишль. Супротивники вели локальні наступальні операції. Австро-німецькі війська намагалися деблокувати фортецю, російські - не дати їм цього зробити [6, с.58-59]. 6 березня 1914 р. фортеця здалася. Але німецьке командування вже готувалося перенести головний удар по російській армії за рахунок фактичного припинення бойових дій на західноєвропейському театрі війни. На початку 1915 р. російська армія перебувала у важкому стані через недостатнє постачання продовольства та боєприпасів, серйозний некомплект особового складу [4, с.266].

2 січня 1915 р. ст. Тарнов перейшла до експлуатації 7-м залізничним батальйоном і Ерістова відізнали до станції Дембіце Галицьких залізниць. Проте сидіти без діла князю не доводилося. Калейдоскоп переміщень Олександра Костянтиновича на посадах вражає своєю строкатістю. Його відразу відрядили на організацію продовольчого постачання на ст. Переворзьк. 21 січня князь був призначений комендантом Стрийського залізничного вузла, обов'язки якого виконував до 2 березня 1915 р. До 13 квітня він перебував на посаді коменданта ст. Команча Мезолаборського напрямку Галицьких залізниць. 18 квітня розпочався наступ німецької групи генерала Макензена на війська Південно-Західного фронту у районі Горліце. Російські війська не змогли зупинити про-

рив і почали відходити під тиском ворога, незважаючи на накази тримати фронт і контратакувати [7, с.35]. На тиліві служби лягло ще одне завдання - евакуація військ, військового майна та біженців. Князь Ерістов брав у цьому без посередню участь. 27 квітня 1915 р. командував евакуацією станції Сянок, у цей же день під його командою евакуювали ст. Новий-Загорж. 30 квітня отримав призначення на посаду коменданта ст. Львів-Підзамче, але по дорозі до місця служби був відряджений до станцій Мостиськ та Садова-Вишня [3, арк.13 зв]. У травні розпочинаються бої за Львів та Перемишль. 1 травня 1915 р. Ерістов був відряджений на допомогу коменданту станції Перемишль, яка знаходилася у безпосередній близькості до ворога й постійно піддавалася артилерійському обстрілу і бомбардуванню з повітря. 3 дня оголошення фортеці у стані облоги Ерістов перебував у фортеці до 10 травня, забезпечуючи організацію російських тилівих служб. Під час виконання своїх обов'язків 6 травня 1915 р. князь був контужений вибуховою хвилею бомби, яку скинули з ворожого аероплану. Незважаючи на забиття лівої частини тіла і послаблення слуху на ліве вухо, Олександр Костянтинович не покинув службових обов'язків і продовжував керувати постачанням російських військ [3, арк.11]. Після евакуації станції Перемишль 9 травня 1915 р. князь Ерістов був призначений комендантом станції Мостиськ, а наступного дня – станції Тарнопіль. 11 червня 1915 р. наказом головнокомандуючого арміями Південно-Західного фронту за відмінну старанність на службі та віддану працю під час воєнних дій Олександр Костянтинович був нагороджений орденом святого Станіслава 2-го ступеня і у цей же день призначений комендантом станції Чортків, де перебував до 27 червня 1915 р. і був переведений на Варшавський напрямок [3, арк.14]. Після переведення з південно-західного напрямку князь Ерістов займав різноманітні посади. Ерістов встиг послужити помічником коменданта ст. Холм, комендантом станції Влодава, помічником коменданта ст. Брест-Литовськ по району [3, арк.14]. З 31 липня до 11 серпня 1915 р. Ерістов виконував обов'язки коменданта станції Брест-Литовськ Перша. Фортецю постійно атакували німецькі аероплани. Бомби падали як на території фортеці, так і на територію навколо фортеці. З 3 по 12 серпня 1915 р. форти та укріплення Тереспольського відділу були обложіні ворогом і обстрілювалися з гармат та стрілецької зброї. У ніч з 12 на 13 серпня Ерістов командував евакуацією особового складу гарнізону та знищенням оборонних споруд, мостів, казенних будівель. З боєм гарнізон відійшов на схід похідним порядком. 17 серпня 1915 р. князь став помічником коменданта станції Жлобин [3, арк.11]. Діяльність сумлінного офіцера знову була відзначена високими нагородами. 30 серпня 1915 р. Ерістов став кавалером ордена святої Анни 2-го ступеня, а 4 вересня отримав другий орден Св. Станіслава 2-го ступеня [3, арк.14]. З переходом станції до Мінського району пересування військ був переведений до списків району і

Ерістов. У Мінському районі Ерістов виконував обов'язки коменданта станцій Молодечно (9.05.-9.06.1916), Смоленськ (9.06-8.08.1916), Синявка (3-17.10.1916), Калинковичі (10-15.08.1916). 21 жовтня 1916 р. Олександр Костянтинович Ерістов згідно з наказом покинув Мінський напрямок і попрямував до Одеси у розпорядження начальника військових сполучень Одеського воєнного округу, де отримав призначення на посаду коменданта станції Браїлов Румунської залізниці. 28 жовтня Ерістов обійняв посаду, але швидко поразка Румунської армії призвела до евакуації станції і князь 17 січня 1917 р. був призначений у 3-ю інспекцію Румунської залізниці комендантом ділянки 1-го розряду з правами помічника завідуючого пересуванням військ. Останнє відоме призначення осавул Кубанського козацького війська князь Ерістов Олександр Костянтинович отримав 12 квітня 1917 р. У цей день він став комендантом 1-го розряду залізничної ділянки ст. Яси [3, арк.14зв-15]. 22 квітня 1917 р. князь отримав посвідчення про те, що він як комендант станції Бирлад, перебуваючи у безпосередній близькості від лінії фронту, потрапив під обстріл з ворожого боку [2, арк. 28].

Подальші відомості про Олександра Костянтиновича та його сім'ю губляться у вирі революційних подій, які охопили території колишньої Російської імперії. Чи поїхав він до еміграції після розвалу Румунського фронту, чи повернувся з дроздовцями на Північний Кавказ – невідомо, так само як досі невідомі долі його дружини та дітей. Незважаючи на небоювий характер діяльності Олександра Костянтиновича у Першій світовій війні, його участь у забезпеченні бойових дій свідчить про серйозний особистий внесок офіцера в організацію тилового забезпечення військ. Князь Ерістов також залишився прикладом вірного імперії офіцера, який в міру своїх сил намагався виконувати службові доручення старанно і ретельно. Сучасні офіцери будь-якої армії можуть вважати осавула Кубанського козацького війська князя Ерістова О.К. за зразковий взірець сумлінного виконання обов'язків перед Батьківщиною.

#### Джерела та література:

1. Державний архів Кіровоградської області, фонд 308, опис 1, справа 2.
2. Державний архів Кіровоградської області, фонд 308, опис 1, справа 3.
3. Державний архів Кіровоградської області, фонд 308, опис 1, справа 4.
4. Зайончковский А.М. Мировая война 1914-1918 гг. Т.1. Кампании 1914 – 1915 гг. – М.: Государственное военное издательство наркомата обороны Союза СССР, 1938. – 382 с., ил.
5. Стратегический очерк войны 1914 – 1918 гг. Часть 1. Период от объявления войны до начала сентября 1914 г. // Сост. Цихович Я.К. – М.: Высший военный редакционный совет, 1922– 237 с., ил.
6. Стратегический очерк войны 1914-1918 гг. Часть 3. Период с 12(25) ноября 1914 г. по 15(28) марта 1915 г. // Сост. Незнамов А.– М.: Высший военный редакционный совет, 1922 – 87 с., 13 ил.
7. Стратегический очерк войны 1914–1918 гг. Часть 4 // Сост. Незнамов А. – М.: Высший военный редакционный совет, 1922 –133 с.



УДК 94(477.83/.86):323.13]“1900/1914”

Віталій ГАЙСЕНЮК (Чернівці)

## МОСКВОФІЛИ ТА РОСІЙСЬКА ОКУПАЦІЙНА АДМІНІСТРАЦІЯ У СХІДНІЙ ГАЛИЧИНІ У 1914–1915 рр.

**Анотація.** У статті висвітлено проблему періоду першої окупації російськими військами західноукраїнських земель (1914–1915 рр.), а також підтримку дій росіян з боку місцевих москвофілів. Особливу увагу звернено на місце останніх в управлінні краєм, на їх відносини з російською окупаційною адміністрацією. Мета дослідження полягає у з'ясуванні конкретної ролі москвофільських інституцій та діячів в умовах окупації Галичини та Закарпаття. Це впливає з особливої актуальності теми у нинішніх умовах, з огляду на активну сепаратистську діяльність проросійських сил у Південно-Східній Україні. У підсумку, автор з'ясував, що відповідні суспільні настрої у будь-які часи формувалися під впливом активної російської пропаганди та фінансової підтримки.

**Ключові слова:** москвофіли, Г. Бобринський, В. Дудикевич, Руська Народна Рада, «Прикарпатська Русь», «Голос народу».

У ході Першої світової війни і Російська імперія, і Австро-Угорщина прагнули бачити західноукраїнські землі у своєму складі. В серпні 1914 р. між російськими військами Південно-Західного фронту та австро-угорськими арміями розпочалися активні бойові дії. У результаті Галицької операції (18 серпня – 27 вересня 1914 р.), російська армія зайняла Східну Галичину та частину австрійської Польщі.

Зовнішньополітична доктрина Російської імперії напередодні Першої світової війни передбачала інкорпорацію західноукраїнських земель як невід'ємної складової частини «російської спадщини» [7, с. 7]. Тому «возз'єднання» Галичини, Буковини та Закарпаття з Росією оспівувалося в ряді пропагандистських праць, які, як гриби після дощу, вийшли друком у 1914–1915 рр.

Наказом російського Верховного головнокомандувача від 29 серпня 1914 р. у Галичині було утворено Тимчасове воєнне генерал-губернаторство, що охоплювало територію театру воєнних дій, зайняту російськими військами в Австро-Угорщині. 5 вересня 1914 р. російські війська зайняли Львів. У середині вересня 1914 р. було утворено уряд воєнного генерал-губернатора Галичини, який очолив Г. Бобринський (брат В. Бобринського) [21, с. 3]. Генерал-лейтенант О. Брусилів у своїх спогадах характеризував його як людину дуже коректну, однак на даній посаді випадкову, яка не мала досвіду адміністративної роботи, була далекою від політики і від військової справи [3, с. 94].

Російська влада призупинила роботу всієї української системи шкільництва, видавництва, друкарень, бібліотек, книжкових магазинів, клубів «Просвіти» і багатьох кооперативів. У цьому проявлялася прямо-ліній-

ність діяльності російської адміністрації в Галичині. На зустрічі генерал-губернатора з представниками Львова (23 вересня 1914 р.) Г. Бобринський заявив, що Східна Галичина і Лемківщина – здавна корінна частина однієї великої Русі. І, так як корінне населення цих земель – росіяни, то і устрій тут повинен, на його думку, ґрунтуватися на російських засадах, законах та російській мові. Однак, генерал-губернатор водночас наголосив на поступовості змін, щоб не порушувати нормального життя краю [5, с.7], а також на тому, що на початковому етапі крайову адміністрацію очолять росіяни, а якщо місцеві чиновники доведуть свою лояльність до російської влади – вони також будуть допущені до виконання своїх колишніх обов'язків. У духовних справах Бобринський висловився про свою повну толерантність і повагу до різних релігій, однак, попередив про неприпустимість будь-якої нетерпимості до православної церкви. І, у більш загальному плані – до російської влади [19, с. 18-20].

Як тільки з'явилася можливість, до Галичини повернулися з-за меж Російської імперії москвофіли, які перебували там під час передвоєнних репресій австрійської влади проти русофільського руху. До Львова повернулися члени КРВК, 5 вересня 1914 р. прибув В. Дудикевич, пізніше – С. Бендасюк, Д. Вергун, приїхали з Західної Європи члени Руської Народної Ради. Г. Малець, Й. Цьорох, А. Алексеви́ч та В. Курилович. «Ці люди, озлоблені переслідуванням з боку австрійської влади, – писав у спогадах громадський діяч Д. Дорошенко, – ... зробилися найближчими дорадниками і практичними керманічами російської адміністрації в Галичині... [Вони] здобули собі певний ореол «мучеників за російську справу» і тому користувалися великим довір'ям і авторитетом» [6, с. 19].

Місцева адміністрація на окупованих територіях формувалася із чиновників, відправлених з території Київської, Подільської і Волинської губерній. Прибулі на службу в Галичину особи, що переважно складалися із поліцейських чиновників, ні за своєю освітою, ні за загальною підготовкою не могли бути добрими «провідниками російської ідеї». До того ж, на посади керівників повітів прийшли особи, зовсім не знайомі з Галичиною і довоєнним австрійським життям. І. Осипов, який пережив російську окупацію, писав у своїх мемуарах: «На службі мені доводилося зустрічатися з представниками російської адміністрації і з найвищими військовиками, дізнаватися їх звичаї, життя-буття, світогляд, прийоми, культуру... Враження, отримане від цих спостережень, не було хорошим. Для нас галичан, вихованих в культурі Заходу, російська адміністрація... здавалася

відсталою, порівняно з нами. Адміністративні російські чиновники того часу були переважно малоосвіченими поліцейськими, з сумнівними характеристиками, яких зневажали і в самій Росії... Сам тернопільський губернатор представляв собою тип середньовічного російського бюрократа» [17, с. 5-6]. Д. Дорошенко після ознайомлення з таємним архівом генерал-губернатора відзначав, що Г. Бобринський сам писав царю донесення про повну непридатність особистого складу середньої і нижчої адміністрації, складеної здебільшого з найгірших елементів російської поліції [6, с. 18].

Новоприбулі російські чиновники відразу увійшли в конфлікт з місцевою московфільською інтелігенцією, яка розраховувала на отримання адміністративних посад у краї при включенні Галичини до складу Росії [12, с. 75]. Однак, місцеві уродженці використовувалися лише в якості перекладачів, діловодів та секретарів, без надання їм прав державної служби [18, с. 150].

Одразу після встановлення російської влади в Галичині та Буковині

В. Дудикевич скликав нараду московфілів для оцінки нового становища Галичини, на якій було одногласно вирішено вислати до генерал-губернатора Бобринського депутацію, яка мала передати цареві «вірнопідданицькі почуття» від Червоної Русі, а заодно і привітати самого губернатора з призначенням. 22 вересня 1914 р. депутація з 19 представників московфільських товариств та інституцій на чолі з Дудикевичем з'явилася на прийом до нового очільника Галичини та Буковини. В. Дудикевич виголосив довгу промову, яку почав словами «Хід історії неблаганний...». Після історичного екскурсу, який свідчив про беззаперечну приналежність Росії західноукраїнських земель та вірнопідданість московфілів царю, Бобринський похвалив московфілів за «вірність російській ідеї, збереження російської свідомості та віри», однак, зауважив, що «велика справа повинна вестися не тільки з любов'ю і енергією, а поступово, з терпінням, розумом і сенсом», без ламання звичних традицій краю, без бажання помститися та релігійних міжусобиць [1, с. 551]. Московфільська депутація попрохала надати дозвіл передати цареві подяку за «визволення» Галичини особисто – власним представництвом. Однак, граф уник відповіді на прохання. У цьому проглядалося коріння подальшої недовіри між обома сторонами. Однак, РНР отримала від генерал-губернатора дозвіл на легітимну діяльність. 22 вересня 1914 р. відбулося перше засідання Ради, яке затвердило такий список членів органу: В. Дудикевич (голова), І. Добрянський (міський голова у Львові), М. Сохоцький (секретар), А. Алексевич, М. Глушкевич, І. Давидович, І. Завадовський, В. Колдра, І. Костецький, Р. Красицький, С. Лабенський, В. Лагола, Е. Лужецький, Ю. Луцик, О. Марков, М. Пакіж, В. Сваричевський, Ф. Свистун, Ю. Сьокало, І. Третяк, К. Тиховський, З. Филиповський, Ю. Яворський, Г. Малець [19, с. 86]. Зусиллями РНР було відновлено московфільську пресу: «Прикарпатську Русь» (з 12 вересня) і «Го-

лос народу». Головним редактором обох видань став Ю. Яворський, так описаний Д. Дорошенком: «Він відзначався якоюсь запеклою ненавистю до всього українського і не мав ніякого жалю до тих своїх земляків у Галичині, що додержувалися українського національного напрямку» [6, с. 15]. Для розмежування обов'язків у середині Ради при ній було створено такі комісії: для допомоги населенню (очолив Ф. Свистун), для товариств (І. Добрянський), для допомоги пораненим (І. Костецький), для захисту русофілів від австрійських властей і неросійського населення (С. Лабенський), для особистих справ (М. Глушкевич) та ін.

З приходом російської влади обидві групи русофілів – і старокурсники, і новоккурсники – одностайно підтримали російську владу. «Московфіли-інтелігенти на кожному кроці показували радість з приводу приходу росіян і намагалися їм допомогти», – писала «Свобода» [8, с. 3]. Лідер галицьких московфілів В. Дудикевич в унісон з Бобринським заявляв, що російський уряд «не стерпить ніякого сепаратизму: один народ – уся велика Русь...» [16]. 27 вересня 1914 р. був виданий циркуляр «Про школи і товариства», який передбачав закриття всіх середніх, нижчих і вищих учбових закладів, а питання про відновлення занять залежало від благонадійності вчителів. 6 вересня 1914 р. закрито товариство «Просвіта», 22 вересня – книгарню НТШ, 18 вересня Г. Бобринський наказав закрити усі українські періодичні видання [13, с. 513], за що московфіли агітували ще у брошурі «Сучасна Галичина». Також, у «Прикарпатській Русі» вони звернули увагу на потребу арешту українських діячів. Ставлення до останніх було настільки зневажливим, що преса повідомляла про голодування І. Франка у Львові через брак їжі [9, с. 4]. В десятках статей, заміток, денунціацій московфіли закликали кидати до в'язниць «мазепинців», які нібито видавали австрійській владі невинних «русских». Особливо відзначився на тлі цієї антиукраїнської пропаганди молодий д-р О. Марков, який написав ряд статей «Каїнова робота». «Злочинна пропаганда мазепинства призвела врешті-решт до сумних і ганебних результатів: проти російської армії, яка нині визволяє нашу батьківщину від вікового рабства, борються в рядах ворогів Русі і всього Слов'янства її сліпі жертви – мазепинські добровольці – різні «українські стрільці», «січовики» і «соколи...» [14, с. 17], – стверджував О. Марков. Московфільська преса підносила російську владу. У № 1481 газети «Прикарпатська Русь» від 25 листопада 1914 р. віталася «визволення» Галичини російським військом. У № 1491 від 5 грудня 1918 р. С. Бендасюк опублікував статтю «Розвал Австрії», де виступив проти австрійського цісаря, приписуючи йому «масове вбивство». У № 1492 газети було вміщено портрет російського царя і статтю «Боже, царя оберігай!», в котрій тому бажалося подальших перемог [11, с. 8].

Однак, як показали подальші події, політика російського уряду в Галичині мала суперечливий і непослідовний характер, що викликало незадоволення керівни-

ків-москвофілів, які виявилися більш послідовними прихильниками проросійської і антипольської політики, ніж російська адміністрація, і сподівалися на активне залучення до управління краєм [18, с. 153-154]. У цьому контексті цікаво розглянути ставлення офіційних російських кіл до москвофілів та навпаки. На початку генерал-губернаторства Г. Бобринського москвофіли виконували роль інформаторів і радників адміністрації, позаяк були обізнаними у крайових питаннях. Їм навіть вдалося отримати кілька урядових та місцевих посад: так, при генерал-губернаторові чиновниками для спеціальних доручень стали М. Глушкевич і С. Лабенський, цензурою завідував І. Завадовський. Однак, невдовзі російська адміністрація побачила радикалізм москвофілів, що суперечив заявам генерал-губернатора про поступовість перетворень у Галичині та Буковині. Москвофільські керманічі розгорнули широку агітаційну кампанію проти «мазепинців»: доноси, наклепи у пресі, цькування російської окупаційної адміністрації на українські національно-культурні установи (особисті розправи, помста). Навіть всупереч позиції генерал-губернатора Г. Бобринського [6, с. 18] москвофіли спільно з православним архієпископом Євлогієм і своїм передвоєнним покровителем В. Бобринським почали агітувати населення проти унії, роздмухуючи таким чином гострі соціальні конфлікти на релігійній основі. Ставропігійська друкарня регулярно затримувала тиражі «Львівського Воєнного Слова», щоб усунути його як конкурента «Прикарпатської Русі». В. Дудикевич особисто (!) розганяв львів'ян, які збиралися біля друкарні, щоб отримати «Слово» вчасно [19, с. 94].

Таке поведіння москвофільських радикалів спричинило насмішки навіть самих росіян, наприклад, редактора того ж таки «Львівського Воєнного Слова» Н. Наркевича, який називав їх «дезертирами свого народу» [2, с. 60] та «невеликою галасливою жменькою рутенської олігархії» [4, с. 12]. Ця ж сама газета писала також, що москвофіли вважають, начебто російська армія зайняла Галичину, щоб дати їм змогу розправитися над давніми політичними суперниками. «Щирі змагання нашої воєнної газети у жодному разі не заслужили на ворожі відносини з боку тих автократів, що, на жаль, досі не в змозі звільнитися від рабської моралі і, почувавши себе тепер «завойовниками», не можуть, а радше не бажають ставитися з належним тоном до російських офіцерів» [19, с. 94-95], – ось слова, які найкраще показують прагнення москвофілів завоювати панівні позиції у краї. Ще напередодні війни, у 1913 р., керівник імператорського консульства у Львові Верховцев у своєму донесенні пропонував «знайти можливість впливати на народні маси безпосередньо без цих огидних комісіонерів з інсценування російського руху в Галичині» [10, с. 157]. Д. Дорошенко у спогадах так описував цю ситуацію: «Після кількох місяців спільної роботи самі представники російської адміністрації переконалися, якими фанатично вузькими, обмеженими, морально нерозвиненими і через те неперекірливими в засобах були їхні га-

лицькі дорадники і скільки фатальних помилок, непотрібних жорстокостей було вчинено під впливом цих злих геніїв російських інтересів у Галичині» [6, с. 19-20]. Москвофіли всюди, те тільки могли, заявляли, що вони повинні бути «господарями» краю. Наштовхуючись на опір російської адміністрації, вони вирішили іншими дорогами досягти своєї мети. РНР виробила ряд меморіалів до Петербурга, у яких критикувала діяльність галицької російської адміністрації і вказувала на власні, значно ефективніші варіанти русифікації краю. Постійно наголошувалося на важливості «місцевих російських діячів». У одному з меморіалів пропонувалося передати москвофілам провід у галицькій адміністрації [19, с. 93]. Як поставилася до цього петроградська влада, даних немає, однак львівська адміністрація відреагувала на це звільненням кількох впливових діячів (напр., М. Сохоцького, який був заступником начальника повіту у Львові), нижчим посадовцям було зменшено зарплати. Все жорсткіше цензура редагувала сторінки «Прикарпатської Русі». Відносини між Дудикевичем та Г. Бобринським загострилися до межі. Ця внутрішня боротьба між росіянами і москвофілами у складі однієї адміністрації відбилася у пресі. «Прикарпатська Русь» неодноразово критикувала проекти і плани Росії, які хоч якимось чином могли зменшити вплив москвофілів. Так, С. Бендасюк виступав проти планів поповнення Галичини вчителями з Росії, а О. Марков критикував проєкт колонізації Галичини населенням з Росії [19, с. 85]. Напруження між москвофілами та російською адміністрацією досягло апогею у січні 1915 р., коли «Прикарпатській Русі» було заборонено друкувати вступні статті, фельєтони та ін. Передбачалося навіть примусити В. Дудикевича виїхати з Галичини, а курс щодо москвофілів змінити [1, с. 556]. Г. Бобринський заявляв: «Зайнята партією [москвофілів] позиція щодо російської влади не тільки не полегшувала управління, але навіть могла призвести до необхідності застосування до цієї партії репресій» [20, с. 103]. Однак, несподівана австрійська офензива у лютому 1915 р. пом'якшила ставлення окупаційної влади до русофілів [15, с. 3]. Влітку 1915 р. російська влада у Східній Галичині впала. Таким чином, можемо констатувати, що діяльність російської окупаційної адміністрації у Галичині у 1914-1915 рр. мала агресивний антиукраїнський характер, однак ще більш послідовними реалізаторами російської національної ідеї в краї виявилися не росіяни, а місцеві москвофіли, щедро фінансовані офіційними колами Росії. Однак, вони мали лише обмежені функції в управлінні краєм, через що не могли задовольнити сповна свої владні амбіції. Це призводило до постійних конфліктів між росіянами та москвофілами, та в кінцевому підсумку – до їх спільної поразки та відступу з Галичини під натиском австро-німецьких військ у 1915 р.

#### Джерела та література:

1. Wendland A. Die Russophilen in Galizien. Ukrainische Konservative zwischen Österreich und Russland, 1848-1915. – VÖAW, 2001. – 624 s.

2. Андрусак М. Нариси з історії галицького москвофільства (з портретами москвофільських діячів). – Львів : Просвіта, 1935.– 78 с.
3. Брусилов А. Мои воспоминания. – М. : Воениздат, 1983. – 256 с.
4. Відгуки полеміки «Львовского Военного Слова» з «Прикарпатскою Русю» // Вістник Союза визволення України. – 1915.– Ч. 15–16. – С. 12.
5. Генерал-губернатор Бобринский про російську управу в Галичині // Свобода. – 1915. – Ч. 15. – С. 7.
6. Дорошенко Д. Мої спомини про недавнє минуле (1914–1918). У 2-х ч. Ч. 1. Галицька Руїна 1914-1917 рр. – Львів: Червона калина, 1923. – 132 с.
7. Дьяков В. Славянский вопрос в русской общественной мысли 1914–1918 гг. // Вопросы истории. – 1991. – № 4-5. – С. 3-11.
8. З московської господарки в Східній Галичині // Свобода. – 1915. – Ч. 3. – С. 3-5.
9. Іван Франко – голодує! // Вістник Союза визволення України.– 1914. – Ч. 5-6. – С.4.
10. Москвофільство: документи і матеріали. – Львів: Видавничий центр ЛНУ ім. І. Франка, 2001. – 236 с.
11. Кузеля З. Галицькі «емігранти» в Росії. Ч. 2 // Вістник Союза визволення України. – 1915. – Ч. 33-34. – С. 7–9.
12. Лозинська І. Російське воєнне генерал-губернаторство у Галичині (1914-1915 рр.) // Наукові записки. Серія «Історія». – С. 74-79.
13. Мазур О. Перша світова війна / Мазур О., Патер І. // Історія Львова: у 3 т. – Т. 2. – Львів, 2007. – 520 с.
14. Марков О. Враги единства русского народа – мазепинцы. Каинова работа: В пользу русского народа в Карпатской Руси / Киевское отделение галицко-русского общества. – К., 1915.– 32 с.
15. Москалі мають намір забрати ся зі Львова // Свобода. – 1915. – Ч.1. – С.3.
16. Орлевич І. Галицьке русофільство під час Першої світової війни. [pdf-файл]. – Режим доступу: [www.nbuv.gov.ua/portal/Soc\\_Gum/Vica\\_Gum/2011\\_10/24.pdf](http://www.nbuv.gov.ua/portal/Soc_Gum/Vica_Gum/2011_10/24.pdf).
17. Осипов И. На проломе. Очерки 1914-1922 гг. – Перемышль-Нью-Йорк: Современная библиотека, 1922. – 77 с.
18. Пашаева Н. Очерки истории русского движения в Галичине XIX – XX вв. // Гос. публ. б-ка Росиии. – М., 2001. – 201 с. Петрович І. Вказана праця. – С. 18-20.
19. Савченко В. Восточная Галиция в 1914-1915 гг. : (Этносоциальные особенности и проблема присоединения к России) // Вопросы истории. – 1996. – № 11–12. – С. 95–106.
20. Як уряджують Москалі свою адміністрацію в східній Галичині? // Свобода. – 1915. – Ч. 9. – С. 3.



УДК 94 (477) "1914"

В'ячеслав ІВАНОВ (Київ)

## ГАЛИЦЬКА БИТВА 1914 РОКУ ЯК АПОГЕЙ ПРОТИСТОЯННЯ АВСТРО-УГОРСЬКОЇ ТА РОСІЙСЬКОЇ ІМПЕРІЙ НА УКРАЇНСЬКІЙ ЗЕМЛІ

**Анотація.** В статті аналізуються бойові дії часів Першої світової війни на території України під час Галицької наступальної операції (18 серпня – 21 вересня 1914 р.). Показується значення цієї події не тільки в контексті світової військової історії, але й військової історії України. Велика увага приділяється українським військовим формуванням, які билися в рядах як російської імператорської, так і австро-угорської армій.

**Ключові слова:** Перша світова війна, Галицька битва 1914 р., Російська імперія, Австро-Угорщина, генерал О. О. Брусилов, Західний фронт. Перша світова війна 1914–1918 рр. – була одним із найбільших військових зіткнень в історії людства. Бойові дії уперше велися на чотирьох континентах, в тому числі і на теренах України, а саме – Галичини і Закарпаття. Серед найбільш значних військових операцій виділяють Галицьку битву 1914 р., як один із важливих епізодів початкового періоду бойових дій. В 2014-му році Першій світовій війні виповнюється сто років, і тому в даній публікації ставиться в першу чергу завдання висвітлити цю грандіозну подію і показати участь етнічних українців в цій військовій операції.

Військові дії в період Галицької битви розгорнулися спочатку на фронті в 320 км, який розширився потім до 400 км, і тривали близько місяця (18 серпня – 25 вересня). [10, с. 129-145] Відзначимо, що в цей важкий для західних союзників період військових дій, розгромний удар по військах Австро-Угорщини був великим подарунком Російської імперії, який змусив відтягнути дивізії, необхідні для штурму Парижа, в Східну Пруссію і в Галичину. [1, с. 150-159] Південно-Західний фронт почав військові дії передчасно, диктуючи необхідність розрядити напружену військову ситуацію в Східній Пруссії, де війська 1-ї і 2-ї армій почали тіснити німецькі контингенти. [2, с. 27] Галицька битва, що продовжувалася цілий місяць (33 дні), привела до розгрому австро-угорських армій. [8, с. 146-149] Ця операція проводилася, відзначимо військами Росії та Австро-Угорщини на українській землі, і в ній билися українці, як в армії тієї чи іншої країни. [13, с. 93; 14, с. 15-17] З обох сторін прийняли у ній прийняли участь 9 армій: 5 російських (4, 5, 3, 8 та 9-та, що прийняла участь в останні дні операції) та Дністровський загін, що складався з бригади 12-ї



Російські війська в Галичині восени 1914 р.



Генерал О. О. Брусилов

піхотної дивізії з доданими йому частинами; 4 австро-угорські армії (1, 4, 3 та 2-га, введені в ході битви), армійська група Кевеса та німецький корпус Войрша. Всього в ній діяло понад 100 піхотних та кавалерійських дивізій, чи більш ніж півтора мільйонів чоловік [6, с. 325-326; 7, с. 240-241].

Галицька битва – стратегічна операція, яку зазвичай розчленовують на декілька взаємозв'язаних операцій [19, с. 88-99]. До першого етапу відносяться (18 серпня – 3 вересня) Люблін-Холмська операція (зустрічна битва у Красніка між

1-ї австрійською та 4-ю російською арміями та у Томашова – між 4-ї австрійською та 5-ю російською армією); Галич-Львівська операція (зустрічний бій на р. Золота Липа, проведене 8-ю та 3-ю російськими арміями). До другого етапу битви (3-12 вересня) відноситься Городокський бій, даний 8-ю та 3-ю російськими арміями, і другий наступ 9, 4 та 5-ї російських армій. А третій етап – це вже переслідування австро-угорських військ (12-21 вересня) [5, с. 252-260].

Операція, що супроводжувалася стрімкими охопленнями, швидкими темпами наступу привела до того, що австрійське командування було змушене провести перегрупування своїх військ, кидаючи проти військ 3-ї та 8-ї армій основні сили своєї 4-ї армії, а також 3-тю та прибулу з Сербського фронту 2-гу армію. [21] Австро-угорці провели наступ великими силами: даремно пробував стримати російські полки 12-й австрійський корпус.

Лежить тут вина на угорцях, як свідчить стаття в газеті “Діло”, чи ні сказати складно: “Комендант російської армії на фронті Гнилої Липи ген. Іванов зорієнтувався в дійсному становищі доволі пізно і щойно 30 серпня дав приказ своїм військам здоганяти розбиті австрійські дивізії. Наступ відбувся величезними силами: даремно пробував стримати російські полчища 12-й австрійський корпус. Знову як над Гнилою Липою, так і тепер розчарували своєю трусістю мадярські вояки. 1 вересня в одній мадярській бригаді під Львовом вибухла серед гонведів така паніка, що цілий корпус мусів кинути фронт, подавшись у слід за мадярами, які ганебно покинули свій боєвий відтинок і таким чином захитали цілим підльвівським фронтом. З історії Українських Січових Стрільців знаємо, що в тих днях паніки у Львові, коли вулицями міста мов біснуваті втікали пішки, на возах та кінно мадяри, проти москалів вирушили бути частини наших стрільців. “Під час цієї жорстокої трьохденної битви жителі міста Львова, особливо поляки та євреї, надзвичайно хвилювалися думкою про те, в чії руки вони потраплять, тобто чи залишаться у нас або знову прийдуть австрійці. Відозва Верховного головнокомандуючого до полякам тут ще не було відомо, і вони, а тим більше євреї, які у нас побували в пригніченому положенні, а в Австрії користувалися всіма правами громадян, нетерпляче чекали, що нас розіб'ють, тим більше що австрійське начальство оголосило їм, що вони обов'язково на днях повернуться назад. Русини, природно, були на нашій стороні, крім партії так званих мазепинців, які виставили проти нас кілька легіонів.” [1, с. 96] Хоч лихо озброєні, вони не злякалися, не втікали і точно виконали приказ.” [2] Українські Січові Стрільці трималися хоробро, і відбили усі атаки починаючи, з 30 серпня 1914 р. А наприкінці вересня стрілецькі сотні вступили в бій в околицях сіл Гусного, Верецького та Сянок. Незважаючи на відвагу українців, з'явилися перші втрати: від часу цих вересневих боїв аж до 1920 р. могили січових стрільців будуть розкидані не лише в Галичині, а й по всій Україні. Австро-угорці, як і росіяни використовували українців Галичини і Наддніпрянщини як гарматне м'ясо. [18, с. 499-501] Інша проблема була в тому, що в Росії резервів було необмежена кількість, на відміну від Австро-Угорщини. Переслідуючи противника, 21 серпня російські війська зайняли Львів, а 22 серпня – Галич. [12, с. 176-195; 4, с. 228-235]

За Брусиловим [21] так прослідковуємо хід цієї операції: “...на річці Гнила Липа моя армія дала перше справжнє бій. Грандіозний охоплює маневр з метою оточення австро-угорських військ, не був здійснений в повній мірі, але збройні сили противника почали відступ з Галичини. ... Російська армія силами 5-ї, 4-ї, 3-ї і 8-ї армій завдали удару у фланг і тил австро-угорським військам, висунувшись північніше Львова, Жолкієва і Мости-Велькі. ... Сильно укріплений Галич взято майже без жодного опору. 13-15 (26-28) серпня на р. Золота Липа внаслідок зустрічного битви російська 3-тя армія зупинила наступ противника, змусивши перейти його до



Полонені австрійці





*Військовий табір російських військ на території Галичини*

оборони.”... Австрійці визнали себе розбитими: і що їх головні сили у великій паніці вночі стали відступати ... Наші війська, витісняючи їх і швидко наступаючи, захоплювали масу знарядь, кулеметів, іншу зброю, значно багато обозів і полонених багато [1, 90-91]. “Українська газета “Діло” так малює панораму військових дій: “ Останні дні августа 1914 року вписані на сторінки всесвітньої та української історії великою битвою між російськими та австрійськими військами”. [II] Відзначимо, що командувач австро-угорськими військами Конрад фон Гетцендорф намагався відбити Львів, який для імперії Габсбургів носив не тільки стратегічне, але й символічне значення [3]. Він посилює частини 3-ї армії за рахунок військ 4-ї і на напрямку Львів – Галич починає контрнаступ. Біля Рави-Руської його війська зупинені і відкинуті назад. 29 серпня (11 вересня) 1914 р. [4, с. 312-313]. Конраду фон Гетцендорфу стає зрозумілим, що відбити місто не вдасться, і він наказує призупинити операцію і відвести війська за лінію річки Сян [12, с. 144-145]. Імператорські російські війська на 8 (21) вересня зайняли майже усю територію східної Галичини і територію Буковини з містом Чернівці, осадили угруповання австро-угорців в фортеці Перемишль на чолі з генералом Германом Кусманеком (близько 150, 000 чоловік) [7, с. 223-224]. На 10 листопада 1914 р. російські війська узяли Лупковський перевал та перейшли Карпати, на середину листопада узяли міста Медзилаборце, Свидник, Гуменне, Сніна [6, с. 118]. Отже, на осінь 1914 р., Коли на Західному фронті обидві сторони перейшли до окопної війни, одночасні і послідовні операції Південно-Західного фронту призвели до розгрому і переслідуванню військ австро-угорської мо-

нархії, посиливши її кризову внутрішньополітичну ситуацію [11, с. 112-113; 18, с. 482-483]. За різними даними, втрати останніх склали до 400 тис. осіб, включаючи 100 тис. полонених і 400 гармат [11, с. 46-47; 20, с. 44-47; 21]. В результаті цієї битви російські війська оволоділи Східною Галичиною, Північною Буковиною та вийшли до карпатських перевалів [21]. Там розгорілись тяжкі бої. Росіяни вступили до Львова, Чернівців [17, с. 99-100; 15, с. 366]. Під час битви австро-угорські війська втратили 400 тисяч осіб, з яких 100 тисяч були полонені. Тільки завдяки терміновій допомозі з боку Німеччини і перекиданню військ з інших фронтів Австро-Угорщина уникнула остаточного розгрому. Об'єднані зусилля всіх армій Південно-Західного фронту призвели до поразки, але все ж не до повного розгрому військ Австро-Угорщини, яка не вийшла з війни, як сподівалися західні союзники, але проте, баланс в чаші терезів усе ж був порушений. Ерік фон Фалькенгайн, начальник генерального штабу Німеччини, так писав у своїх мемуарах: “... Події на Марні і в Галичині відсунули її результат на зовсім невизначений час. Завдання швидко домогтися рішень, що до цих пір було основою для німецького способу ведення війни, звелася до нуля” [3, с. 28].

**Джерела та література:**

- I. Брусилов А. А. Мои воспоминания / А. А. Брусилов. – М.: Воениздат, 1983. – 256 с.
- II. Перед 25 роками. Наслідки погрому австрійської армії над Гнилою Липою. – Львов: Дело, 1939. – 31 августа – [Електронний ресурс.] – Режим доступу: <http://oldnewspapers.com.ua/node/101>
- III. Фалькегайн Э. Верховное командование 1914–1916 в его важнейших решениях / Э. Фалькенгайн; [пер. с нем. А. Е. Снегарева]. – М. : Высший редакционный совет, 1923. – 279 с.

1. Зайончковский А. Мировая война 1914–1918 гг. / А. М. Зайончковский. – М. : Воениздат, 1938. – 382 с. – Т. 1.
2. Енциклопедія історії України: В 5 т. / Редкол. : В. А. Смолій (голова) та ін. – К. : Наукова думка, 2003. – Т. 2 : Г–Д. – 2004. – 528 с. : іл. – С. 27.
3. История первой мировой войны. 1914–1918 гг. / [под ред. И. И. Ростунова]. – М. : Наука, 1975. – 446 с. – Т. 1.
4. Кернсовский А. А. История русской армии в 4-х томах. Том 3 / Антон Антонович Кернсовский. – М. : Голос, 1994. – 352 с., ил.
5. Коленковский А. Маневренный период первой мировой империалистической войны 1914 г. / А. Коленковский. – М. : Воениздат, 1940. – 367 с.
6. Семанов С. Н. Брусилов / С. Н. Семанов; предислов. Маршала Советского Союза К. С. Москаленко. – М. : Молодая Гвардия, 1980. – 318 с., ил.
7. Стратегический очерк войны 1914–1918 гг. Часть I / [сост. Я. К. Цихович]. – М. : Высший военный редакционный совет, 1922. – 237 с.
8. Строков А. А. История военного искусства. Капиталистическое общество периода империализма (до конца первой мировой войны 1914–1918 гг.) / А. А. Строков. – М. : Военное издательство, 1967. – 712 с.
9. Строков А. А. Вооруженные силы и военное искусство в первой мировой войне / А. А. Строков. – М. : Воениздат, 1974. – 616 с. с илл.
10. Мировые войны XX века : в 4 кн. / Ин-т всеобщей истории РАН. – М. : Наука, 2002. – Кн. 1.: Первая мировая война : Ист. очерк / Отв. ред. Г. Д. Шкундин. – 2002. – 686 стр. : ил.
11. Оськин М. В. Галицийская битва. Август 1914 / М. В. Оськин. – М. : Цейхгауз, 2006. – 48 с., ил.
12. Ростунов И. И. Русский фронт Первой мировой войны / Иван Иванович Ростунов. – М. : Наука, 1976. – 387 с.
13. Реєнт О. П. Перша світова війна і Україна / О. П. Реєнт, О. В. Сердюк. – К. : Генеза, 2004. – 480 с.
14. Реєнт О. П. Україна між світовими війнами (1914–1939): Події. Люди. Документи: Нариси історії: Навч. посіб. / О. П. Реєнт, І. А. Коляда. – К. : Школа, 2004. – 544 с.
15. Такман Б. Августовские пушки / Барбара Такман. – М. : Молодая гвардия, 1972. – 496 с., с илл.
16. Черников И. И. Гибель империи / И. И. Черников. – М. : ООО "Издательство АСТ" ; СПб. : Terra Fantastika, 2002. – 640 с., [32] л. илл.
17. Шацилло В. К. Первая мировая война 1914–1918. Факты. Документы / В. К. Шацилло. – М. : ОЛМА-ПРЕСС, 2003. – 480 с. : ил. : – (Архив).
18. Шимов Я. Австро-Венгерская империя / Ярослав Шимов. – М. : Изд-во Эксмо, 2003. – 608 с.
19. Яковлев Н. Н. 1 августа 1914 / Н. Н. Яковлев. – М. : Изд-во Эксмо, 2003. – 352 с.
20. Taker S. C. The Great War 1914–1918 / Spencer C. Taker. – London: UCL Press Limited, 1998. – 272 p.
21. Пахалюк К. Забытый стратегический успех (Галицийская битва 18 августа – 25 сентября 1914 г.) [Электронный ресурс] / К. Пахалюк. – Режим доступу: <http://hero1914.com/galicijskaya-bitva-18-avgusta-25-sentyabrya-1914-goda/>.



УДК 621.396.67

Светлана КАЙДА (Донецк),  
Владимир ПАСЛЕН (Донецк)

## НАРУШЕНИЕ МЕЖДУНАРОДНЫХ ДОГОВОРОВ И ДЕКЛАРАЦИЙ. ПРИМЕНЕНИЕ ГАЗОВ

**Анотація:** Человечество не раз испытывало на себе чудовищные злодеяния германских захватчиков. В памяти нашего народа, в многочисленных исторических и литературных документах навсегда запечатлены бесчинства немецких войск, вторгшихся на нашу землю. Не было такой войны, в которой германская армия не проявила бы себя как армия насильников и убийц, лишенная каких-либо признаков воинской чести и благородства. Уже во время первой мировой войны немецкая армия показала всему миру, что по коварству и вероломным методам ведения войны она не знает соперников. Немцы первые стали применять разрывные пули и первые пустили на войска противника удушливые газы. Вопреки всяким международным конвенциям и договорам немецкая военщина бомбардировала госпитали, санитарные поезда и пароходы.

**Ключові слова:** удушливый газ, хлор, войска, боевые действия, нарушение международных договоров, предохранительные меры, чрезвычайная следственная комиссия.

Гаагской Декларацией 17 июля 1899 года запрещено применение снарядов, имеющих назначением распространять удушающие или вредоносные газы.

Между тем уже 26 декабря 1914 года, на реке Равке, германскими войсками были применены против нашего пехотного полка удушливые газы, от которых пострадал унтер-офицер Иван Филатов Румянцев и другие нижние чины.

После этого удушливые газы применялись в следующих случаях: 20 апреля 1915 года в дер. Розенбарк и Ольшины, в Восточной Галиции, против пехотного полка; в конце апреля 1915 года на фронте Ясло – Горлицы – Фриштак; 18, 27 и 28 мая – на тридцативерстном фронте Гумин – Боржимов – Воля-Шидловская; 20 мая – в Карпатских горах на высоте «902» против И... пехотного полка; с 27 мая по 1 июня на реке Алещице, близ г. Ярослава, против О... полка; 2 июня у деревни Керковицы, близ г. Явора, на фронте В... пехотного полка; 14 июня около реки Днестра против Ф... полка; 24 июня вновь на фронте Гумин – Боржимов; в конце июня против Д... пех. полка у г. Красностава; 1 июля близ г. Шавель против П... пехотного полка и 26 июля на фронте Сосно Бялогронды. 19 мая, близ м. Рудник, в окопах немцев были найдены неиспользованные аппараты с удушливым газом [1, с. 34].

Главными составными частями выпускаемых германцами удушливых газов является преимущественно

хлор и, отчасти, бром, действующий убийственно на дыхательную и кровеносную систему. При отсутствии предохранительных мер, отравленные удушливыми газами в громадном большинстве случаев погибают, а немногие, оставшиеся в живых, надолго остаются калеками. Для широкого распространения этих газов противник использовал попутный ветер и выпускал в сторону наших позиций газ, заключенный в большие металлические баллоны под сильным давлением. Будучи значительно тяжелее воздуха, ядовитый газ ползет по земле густым облаком в 11/2 сажени высотой, уничтожая на своем пути все живое и растительность. Вслед за этим начинается атака германских войск на отравленных газом наших солдат [3, с. 56].

Другим способом применения удушливых газов как у австрийцев, так и германцев является артиллерийская стрельба снарядами, распространяющими газ при разрыве. Такими снарядами неприятельские войска обстреливали: 10 января 1915 г. позиции С... полка под Боржимовым; 25 апреля – П... пехотный полк на венгерской границе в Карпатах; 29 апреля – К – пехотный полк близ мест. Сколья, в Карпатах; с 4 по 9 мая – В... пехотный полк; с 15 по 30 мая С... пехотный полк на реке Сане; 30 мая – у Боржимова; 24 июня – Д... пехотный полк близ г. Красностава; 4 июля – на фронте IX армии и в конце июля – на фронте Владимир-Волынский – Красник.

Петербургской Декларацией 1868 года признано, что употребление такого оружия, которое по нанесении противнику раны без пользы увеличивает страдания людей, выведенных из строя, или делает смерть их неизбежною, – противно законам человеколюбия. [2, с. 13] Тем не менее, противник в боях на близком расстоянии обливают наших солдат горящими и едкими жидкостями, пользуясь для этой цели специальными аппаратами, состоящими из металлических цилиндров, наполненных под большим давлением смесью легко воспламеняющихся жидкостей, смолистых веществ или едких кислот. К цилиндру приделан кран, при открытии которого из него бьет на 30 шагов вперед струя пламени или жидкости. При действии огневывбрасывающих аппаратов, струя у выхода из трубки зажигается и, развивая очень высокую температуру, сжигает на своем пути все предметы и превращает живых людей в сплошную обуглившуюся массу. Не менее ужасно действие кислот. Попадая на тело, хотя бы и защищенное одеждой, кислота причиняет глубокие ожоги, кожа не-

медленно начинает дымиться, мясо до костей распадается и кости обугливаются. Пораженные кислотами люди умирают в жесточайших страданиях и лишь в редких случаях остаются в живых [5, с. 78].

В делах Чрезвычайной следственной комиссии имеется копия приказа по 2 Германской армии от 16 октября 1914 года за № 32, при сем прилагаемая, с подробной инструкцией для употребления огневыбрасывающих аппаратов, в которой, между прочим, говорится, что «выбрасыватели огня будут употребляться преимущественно при сражениях на улицах и в домах и будут храниться в таких местах, откуда начнутся сражения, чтобы быть всегда готовыми к употреблению» [4, с. 28]. Чрезвычайной следственной комиссией установлены нижеследующие случаи применения неприятелем аппаратов, выбрасывающих пламя и кислоты, засвидетельствованные, как донесением войсковых частей и свидетельскими показаниями, так и актами медицинского освидетельствования потерпевших.

23 февраля 1915 года части С... полка, при атаке немецких окопов, близ д. Конопницы, были облиты горячей смолистой жидкостью, причинившей нижним чинам тяжкие ожоги тела и лица; в ночь на 22 апреля, при атаке высоты «958» Макувки, чинами нашей пех. дивизии были найдены около 100 обуглившихся трупов наших солдат, подвергшихся действию огневыбрасывателей, и у австрийцев захвачено 8 таких аппаратов. Кроме того, многие нижние чины получили тогда серьезные ранения от ожогов; в ночь на 17 мая в местечке Долины, в Галиции, огневыбрасыватели применялись против И... пех. полка, которым несколько из таких аппаратов были отняты у неприятеля; 20 мая, при атаке у Перемышля, получили тяжкие ожоги несколько чинов О... пехотного полка; в мае же у немцев были отобраны несколько огневыбрасывающих аппаратов на р. Бзуре; 10 февраля у м. Едвабно пострадали чины л.-гвардии П... полка, получившие ожоги серной кислотой, смешанной с керосином; 27 февраля, при взятии неприятельских окопов у Перемышля, чинами К... полка были найдены 3 аппарата, наполненные кислотой; в середине марта австрийцы применяли выбрасывающий кислоту аппарат близ д. Яблонки при наступлении наших войск; 12 мая около мест. Долина при атаке австрийских позиций И... полком были облиты кислотой некоторые нижние чины, причем у одного из казаков была сожжена до кости щека, вследствие чего он вскоре скончался; 13 июня близ села Бобрика, в Галиции, 4 нижних чина Ф... полка были облиты жидкостью, воспламенявшейся во время прикосновения к одежде, причем два из них тогда заживо сгорели; 24 июля у Осовца были взяты в плен германский офицер и солдаты, при которых были обнаружены банки с едкой жидкостью, поражающей зрение. Помимо специальных аппаратов, неприятель прибегал и к бросанию в наших солдат обыкновенных бутылок, наполненных кислотами, как то установлено в боях на р. Равке и под Лодзью зимой 1914 г., и, наконец, 9 января 1915 г. чинами И... полка были найдены

оставленные австрийцами в своих окопах, близ д. Липной, горшки с кислотой, выделяющей удушливые пары [1, с. 96].

На рассвете 18 мая 1915 года бывшие в сторожевом окопе на фронте по реке Б. прапорщик Тарасенко и рядовой Завьялов услышали со стороны германского расположения незначительные взрывы и заметили перед их окопами пламя и поднимающийся желтовато-зеленоватый дым, который, вследствие ветра, дувшего в направлении от германских окопов, постепенно приближался к нашим. Догадавшись, что германцы пустили в ход новоизобретенные ими удушливые газы, Тарасенко и Завьялов немедленно приняли меры к предохранению здоровья наших солдат, находившихся в окопах [5, с. 43].

По удостоверению допрошенных Чрезвычайной следственной комиссией лиц, в том числе горного инженера Жуковского, объехавшего пострадавший район совместно с членом Государственной думы А. И. Гучковым, видевших на поле сражения отравленных газами наших воинов, последние испытывали невыразимые страдания и мучились более, чем раненые. Эти страдания и муки, по словам свидетелей, являлись одной из самых тяжелых картин, какие им когда-либо приходилось наблюдать в жизни.

11 июня 1915 года, в Буковине, на берегу реки Днестра, против шедшего в атаку 328 пехотного Новоузенского полка германские войска выпустили удушливые газы. Благодаря изменившемуся направлению ветра, газы, достигнув линии полка, вскоре рассеялись. Тем не менее несколько нижних чинов полка пострадало. Среди них был рядовой Антон Владиславович Бржостовский, который при приближении газа почувствовал резкий удар в глаза и боль в голове, после чего потерял сознание. Впоследствии оказалось, что он навсегда лишился зрения, так как оба глаза у него вытекли [3, с. 24]. Изложенное Бржостовский подтвердил на допросе его 13 августа 1915 года судебным следователем 1-го участка города Екатеринослава.

Производивший судебно-медицинское освидетельствование Бржостовского врач-эксперт пришел к заключению, что полная потеря зрения у Бржостовского вызвана не механическим, а химическим воздействием, а именно каким-либо ядовитым газом, под влиянием которого оба глазные яблока вытекли.

После опустошительного, но безуспешного похода тевтонских рыцарей на Русь немцы не раз проявляли свою кровожадность и в последующих войнах. В Семилетней войне 1756 – 1763 гг. четко определилась колоссальная разница в моральном состоянии обеих армий. Известный историк Архенгольц следующим образом описывает отношение пруссаков к раненым русским солдатам: «Много тяжело раненных русских, оставленных без всякого призрения на поле битвы... кидали в ямы и зарывали вместе с мертвыми. Напрасно злосчастные бились между мертвыми, стараясь разметать их и подняться, другие трупы, на них

бросаемые, тяжестью своею навечно отверзали для дышащих еще страшную могилу» [2, с. 52].

В то же самое время, по свидетельству генерала Петра Панина, легко раненные русские солдаты «неприятельских тяжело раненных на себе из опасности выносили; солдаты наши своим хлебом и водою, в коих сами великую нужду тогда имели, их снабжали...». Эти два ярких свидетельствапоказывают, что русская и прусская армии с давних времен воспитывались в совершенно противоположных принципах. Фридрих II, перед которым так раболепно преклоняются современные фашисты, вытраплял у своих солдат всякое чувство сострадания и уважения к человеческой личности. Отвратительная прусская система воспитания тупого солдата-автомата приносила с каждой новой войной все новые и новые ужасные плоды. Правда, правители Германии не прочь были блеснуть перед мировым общественным мнением своим «человеколюбием». Они охотно подписывали гуманные международные обязательства и договоры. За 16 лет до мировой войны 1914 – 1918 гг. Германия подписала ряд таких документов, в том числе Гаагскую декларацию 1899 г., запрещающую употребление разрывных пуль и снарядов, имеющих назначение распространять душливые газы; Женевскую конвенцию 1906 г., обязывающую уважать неприкосновенность санитарных учреждений и лиц, пользующихся защитой Красного Креста; Женевскую конвенцию 1907 г., запрещающую употребление всякого оружия, причиняющего излишние страдания и т. д. Но как только вспыхнула Первая мировая война, Германия подло и коварно разорвала добровольно подписанные ею договоры и стала применять в борьбе со своими противниками самые гнусные и варварские методы [1, с. 16].

#### **Джерела та література:**

1. Борисов В.Е. Генерал М.В. Алексеев, начальник штаба Верховного Главнокомандующего в войну 1914–1915 гг. // Военный Сборник. – Кн. 2. – Белград, 1922.
2. Жебровский С.С. Высший командный состав армии ген. Самсонова в августе 1914 г. // Университетский историк. Альманах. Вып. 5 / Отв. редактор А.Ю. Дворниченко. – СПб., 2008.
3. Михайлов В.С. Документы к биографии. Очерки по истории военной промышленности. – М., 2007.
4. Стратегический очерк войны 1914–1918 гг. Ч. 1. Период от объявления войны до начала сентября 1914 г. Первое вторжение русских армий в Вост. Пруссию и Галицийская битва [Сост. Цихович Я. К.]. – М., 1922.
5. Щербачев Д.Г. Львов – Рава Русская – Перемышль. 9-й Корпус и 3-я армия в Галиции в 1914 г. // Военный сборник. – Кн. 10, 11. – Белград, 1929 ; 1930.

Олександр КАЛІНІЧЕНКО (Одеса)  
Сергій СОКОЛЮК (Київ)

## ЗАХІДНО-УКРАЇНСЬКИЙ МОРСЬКИЙ ФЕНОМЕН (ГАЛИЦЬКІ ПІДВОДНИКИ „ВЕЛИКОЇ ВІЙНИ”)

**Анотація.** Продовжуючи тему українського міліарного чину, в даній статті автор спробував розглянути австро-угорську складову, що стала одним з джерел відновлення української військової підводної справи в умовах українських державотворчих процесів напередодні національно-визвольних змагань.

**Ключові слова:** Австро-угорський флот, підводний човен, підводники-українці.

Чимало вихідців з Галичини та Буковини досягли на флотах різних держав найвищі шаблі. Наприклад: Головний лікар флоту Австро-Угорщини Ярослав Окунєвський (фото 1), кавалер найвищих нагород Австро-Угорщини, Німеччини, Іспанії та Китаю, народився 5 березня 1860 року в буковинському містечку Радівці. Онук українських емігрантів Ярема Бурда (фото 2) став 4-х зірковим адміралом та Командувачем ВМС США. Іріней Фендь (фото 3) (Фен Юсянь, Джеремі Фен) народився в 1868 р. у закарпатському селі Бістр, розпочав свій шлях до моря в іспано-американській війні 1898 року, став американським контр-адміралом, а потім подався до Китаю, де став маршалом та деякий час займав посаду Міністра Оборони гомінданівського Китаю. Головнокомандувач ВМФ СРСР на протязі більш ніж 20 років (1956–1985) Сергій Георгійович Горшков (фото 4) народився 13(26) лютого 1910 року у Кам'янці-Подільському. Головнокомандувач ВМФ Росії (2007–2012) Володимир Сергійович Висоцький народився 18 серпня 1954 року в селі Комарне Львівської області. Сучасний аргентинський дивізійний генерал Овсій Юрчишин теж походить з тернопільського села...

Що ж то за місце на українській мапі, яке збагатило країни світу на різних континентах та в різних півкулях планети військовими лицарями вищого ґатунку, зокрема моряками? Вістимо, що більша частина цих теренів багато століть належали Священній Римській імперії Германської нації, яку очолила династія Габсбургів і, певна річ, чимало вихідців з українських етнічних земель, що входили до цієї імперії, долучилися до служби в імператорському та королівському флоті (Кайзерліх унд Кенігліх Крігсмаріне - К.у.К. Krigsmarine), що базувався на Адріатичному морі.

Адріатичне море з давніх давен славалося своїми мореплавцями. Серед них було чимало слов'ян. Найбільш відомими були мореплавці, що мешкали в Бокі-Которській затоці. В 1695 році в морехідній школі міста Пераст (Бокі-Которська затока, сучасна Чорногорія) славетний капітан Марко Мартинович навчав морській науці перших



Фото 1. Я.Окунєвський

російських гардемаринів регулярного флоту. В цьому ж таки місті народився майбутній адмірал Балтійського флоту Росії Матіас Змаєвич (1680 – 1735), завдяки котрому російський флот і отримав свою першу морську перемогу при Гангуті (1714). З 21 лютого 1806 року по 14 серпня 1807 року Которська затока була захоплена російською ескадрою адмірала Д.М.Сенявіна (1763 – 1831), але за умовами Тильзитського миру вона була повернута новому володарю Європи - Наполеону Бонапарту... Щоб досконало висвітлити нашу проблему, перед усім треба визначитись з критеріями, власне кого саме можна пов'язати з українським походженням в умовах багатомовної бездержавності українського народу? Тому скористаємося наведеним витягом з карти (складена за даними переписів: по Російській імперії – 1897 р., по Галичині – на 1907 р., по Закарпаттю – на 1906 р.), що в котрійсь мірі допоможе розв'язанню нашого питання [1] (рис. 1). Зрештою до осіб українського походження можна віднести й тих, чий імена та прізвища доволі часто вживаються серед українців.



Щодо ж модернового броненосного флоту, то на відміну від російського, австрійський, а згодом австро-угорський флот мав блискучі перемоги. Наприклад, можна пригадати перший потужний морський бій між паровими броненосними ескадрами італійського та австро-угорського флотів, що відбувся 20 липня 1866 року при острові Лісса (зараз о. Віс) в Адріатичному морі. 16 липня італійська армада у складі 11 броненосців, 5 фрегатів та 3 канонерських човнів під проводом адмірала К.П.Персано вийшла з Анкони з метою висадки десанту на острів Лісса, де розташувалась база австрійського флоту. Трьохтисячний гарнізон острова з 88 гарматами мужньо чинив опір на протязі 18-19 липня. А вже 20 липня на допомогу гарнізону острова прибула австрійська ескадра у складі 7 броненосців, 7 канонерських човнів, 1 вітрильного лінійного корабля, 5 фрегатів та 1 корвета під проводом адмірала Вільгельма фон Тегетхофа (Wilhelm von Tegetthoff 1827 – 1871). Несподіваний напад австрійців на центр італійської ескадри, в якому броня перемогла снаряд, міг залишитися безуспішним, якби флагманський броненосець „Ерцгерцог Фердинанд Макс” потужним тараном не відправив на дно італійський „Ре д’Італія”. Інший італійський корабель „Паллостро” після обстрілу спалахнув та невдовзі вибухнув, що спричинило відступ адмірала К. П. Персано [2; 3]. Тобто російських традицій „само потоплення” в австро-угорському флоті не існувало! Австро-Угорщина стала провідною державою по будівництву найдосконаліших казематних броненосців – лідерів тогочасних флотів. Вона змогла підійти до Першої світової війни, хоч і з невеличким, але добре збалансованим флотом, що позначилося на доволі успішній його бойовій діяльності з переважаючими флотами Антанти в Адріатичному морі.

Особливо відзначились підводні сили Австро-Угорщини, які, в порівнянні з успіхами Чорноморського флоту Російської імперії (потоплено, або захоплено 127 суден та канонерка „Іса Рейс” та пошкоджений легкий крейсер „Міділі-Бреслау”), здобули значно кращих бойових результатів проти бойових кораблів супротивників! Всього за роки Першої Світової війни 27 австро-угорських субмарин потопили 2 броненосні крейсери (італійський „Джузеппе Гарібальді” 18.07.1915 та французький „Леон Гамбетта” 27.05.1915), 1 допоміжний крейсер (італійський „Прінсіпе Умберто” 8.06.1916), 5 ескадрених міноносців (британські „Фенікс” та „Форте”, італійські „Імпетуозо” та „Нембо” 16.10.1916, французький „Ренодін” 18.03.1916), 2 підводних човна (французький „Цірцея” та італійський „Нереїде” 29.08.1915) та знищили або ж захопили 108 торговельних суден загальною водотоннажністю 196 тисяч бруто-регістрових тон. Ще ряд бойових кораблів зазнали пошкоджень (французький лінкор „Жан Бар” 21.12.1914, англійські крейсери „Дублін” та „Вермут”, японський есмінець „Сакакі”) [2], [4], [5], [6], [7, сс.34-35]. Серед 43 командирів австро-угорського підводного флоту вихідцями з українських етнічних земель, або ж українцями за походженням були [8], [9]:

1. Юлій Бакай (Julius Vakaу) – фрегаттенлейтенант, заги-

нув на ПЧ „U-30” 31.03.1918.

2. Йозеф Голуб (Josef Holub), народився в Перемишлі в родині інтенданта – командир підводних човнів „U-21” (Jun 1916-Feb 1917), „U-22” (Feb 1917 – Dec 1917), „U-27” (Dec 1917 – Oct 1918). На останньому виконав 4 бойових походи, потопив британський есмінець „Фенікс”, три пароплави та 28 вітрильників, а одного вітрильника взяв в полон. В 1920 році здійснив рейс капітаном першого чехословацького пароплава „Легія” з Владивостока у Трієст. Помер у Празі в 1964 році (фото 5), (Фото 6).

3. Євген Горняк фон Хорн (Eugen Hornyak Edler von Horn) – командир підводних човнів „U-16” (Oct-Nov 1915), „U-1” (Jan-Sep 1917), „U-11” (Sep 1917-Jan1918), „U-43” (Apr-Oct1918).

4. Ладислав Чичерий (Ladislav Csicsery) – командир підводного човна „U-21” (Aug – Oct 1918).

5. Орест Ріттер фон Зопа або Цопа (Orest Ritter von Zopa), народився в Чернівцях в родині вчителя – командир підводного човна „U-16” (Nov 1915 – Oct 1916). 16-17 жовтня 1916 року атакував італійський конвой та потопив міноносець „Нембо”, але після невдалої атаки транспорту „Борміда” підводний човен затонув, загинули 2 підводники, а 14 були взяті в полон. За життя 2-х підводників ворог заплатив життям 40 моряків ворожого міноносця та близько 80 моряків транспорту, які в паніці повистрибували за борт під час атаки та втопилися.

6. Лотар Лещановський (Lothar Leschanowsky) – командир підводних човнів „U-3” (Sep 1910 – Apr 1911), „U-4” (Aug-Sep 1910, Apr-Sep 1911).

7. Клемент Ріхтер фон Бецард (Klemens Ritter von Bezart), народився в Щепанові (не визначено чи Тернопільська обл. чи Польща) в родині полковника – командир підводних човнів „U-1”, „U-2”, „U-20”. Загинув в бою на „U-23” 21 лютого 1918 року.



Фото 2. Я.Бурда



Фото 3. І.Фендь



Фото 4. С.Горшков



Фото 5. Командир „U-27” Й. Голуб



Рис. 1. Витяг з карти (складена за даними переписів: по Російській імперії – 1897 р., по Галичині – на 1907 р., по Закарпаттю – на 1906 р.)

8. Роберт Дюррігл (Robert Durrigl), народився в Коломиї в родині підполковника – командир підводних човнів "U-10", "U-21", "U-29". Помер у Відні в 1973 р.

9. Хуго Пістель (Hugo Pistel), народився у Львові в родині полковника – командир підводних човнів "U-11" та "U-14". Помер у Лондоні в 1954 році.



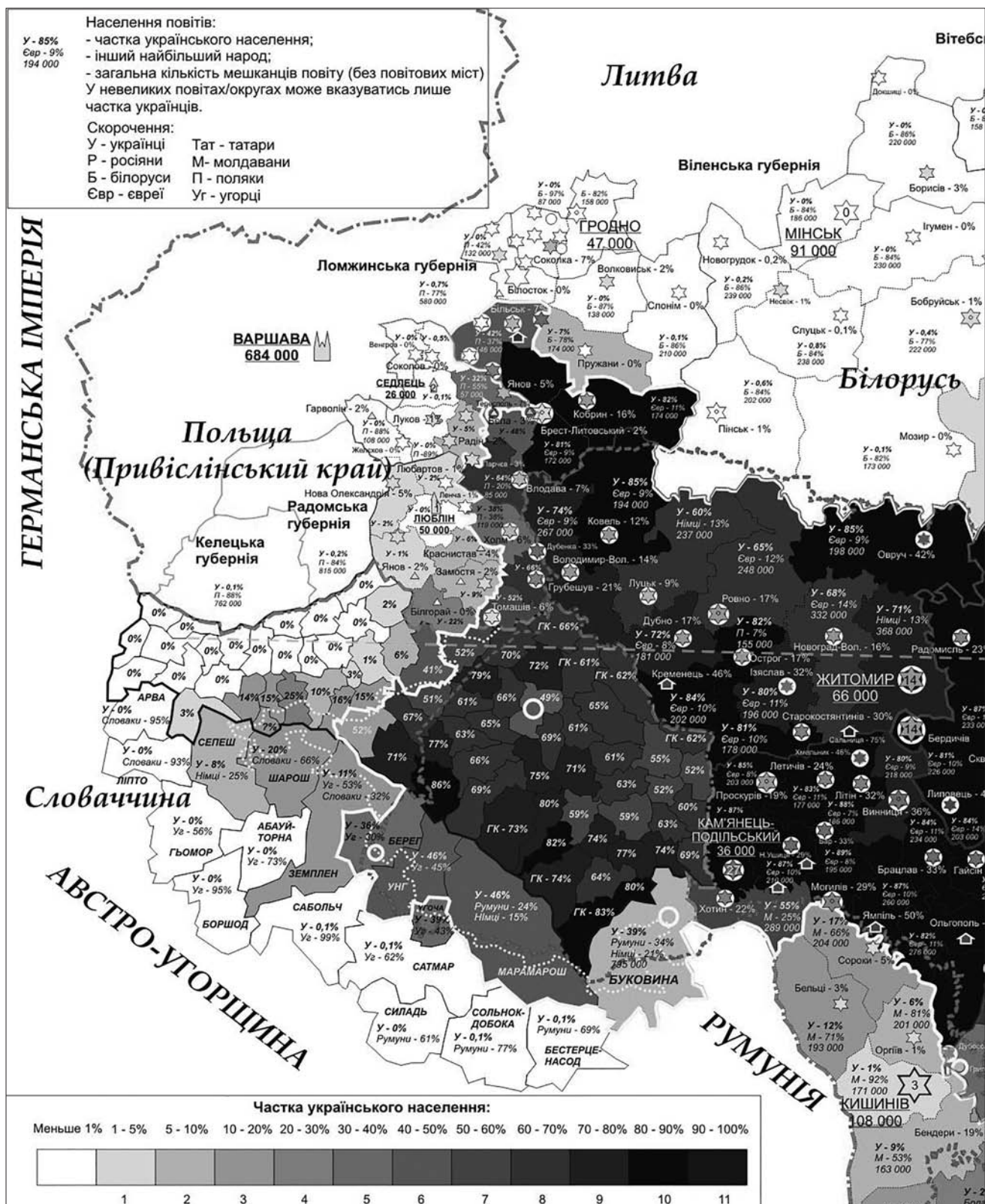

Фото 6. Австро-угорський підводний човен "U-27"

10. Карл Едлер фон Унцовський (Karl Edler von Unczowski), народився в Жешуві (Польща) в родині полковника – командир підводних човнів "U-2", "U-10", "U-11", "U-17". Помер у 1962 році в Лінці (Австрія).

11. Володимир Пфейфер (Wladimir Pfeifer) – командир підводних човнів "U-17" (Now 1917-Jan1918), "U-40" (Sep-Oct 1918).

Окрім командирів-підводників українського походження в екіпажах підводних сил Австро-Угорщини служило чимало унтер-офіцерів та рядових, чії імена або прізвища дуже схожі на українські, зокрема [1]:

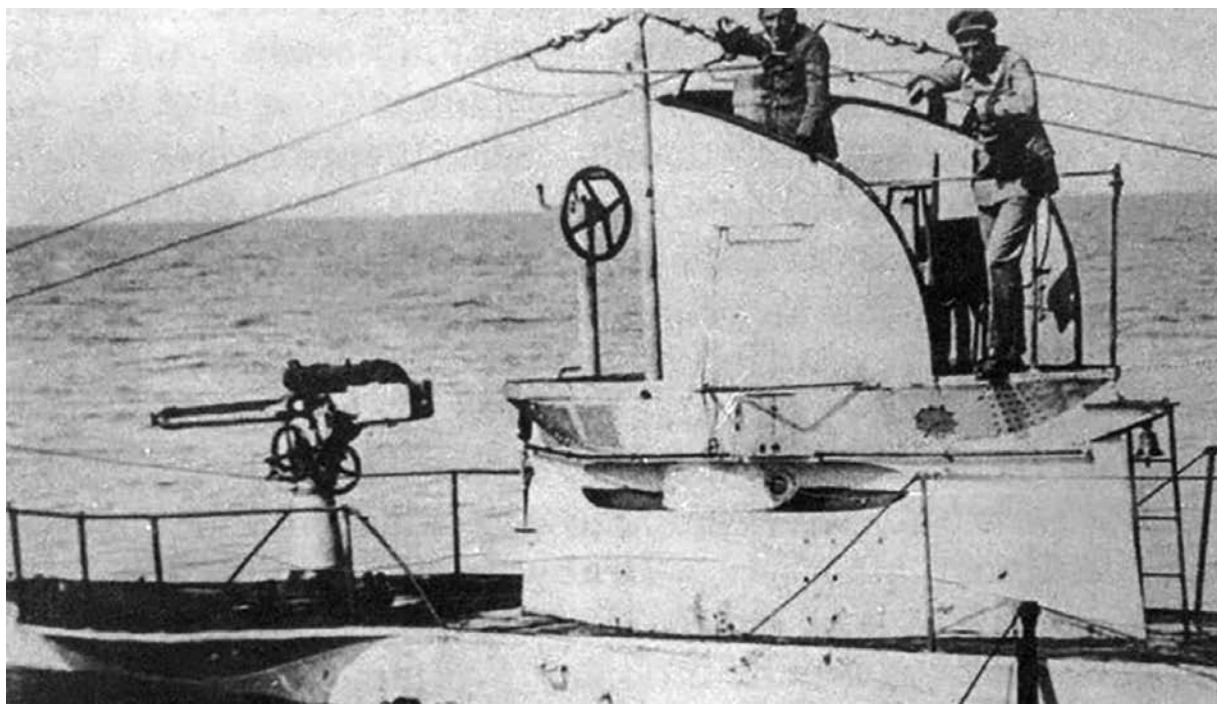
- Карл Мецаліяник (Karl Mezulianik) – інструктор-торпедист, квартирмейстер ПЧ "U-5";
- Франц Роновський (Franz Ronovsky) – інструктор-торпедист, резервний рульовий ПЧ "U-15";
- Вільгельм Адамчук (Wilhelm Adamczyk) – машинний квартирмейстер;
- Іван Ощікус (Ivan Ouczikus) - інструктор-торпедист, рульовий ПЧ "U-5";
- Йозеф Звідкавеселій (Jozef Zvidkavesely) – електроквартирмейстер ПЧ "U-23";
- Антон Голік (Anton Holik) - електроквартирмейстер ПЧ "U-23";
- Карл Дворський (Karl Dvorsky) – матрос ПЧ „U-28“;
- Віктор Лехер (Victor Lehar) – рульовий ПЧ „U-30“;
- Вільгельм Пешка (Wilhelm Peschka) - інструктор-торпедист, рульовий ПЧ „U-30“ та ін.

Слід зазначити, що в умовах Середземноморського театру воєнних дій дуже добре себе проявив і командир російського підводного човна „Святий Георгій” старший лейтенант Іван Іванович Різніч (фото 7), народився у Києві 19 січня 1879 року (родовий маєток – село Гопчиця, Погребищенського району Вінницької області, нащадок сербських переселенців). Він прийняв новобу-

дову в італійському порту Спеція, звідки 13 червня 1917 року „Святий Георгій” перейшов у Геную, а вже з 18 червня почався важкий перехід через Середземне море, Атлантичний і Північний Льодовитий океани до Архангельська. 8 вересня 1917 року командував флотилією Північного Льодовитого океану віце-адмірал Л. Б. Кербер (Коровін) отримав рапорт, який слушний того, щоб привести його дослівно: «Доношу Вам г. Адмирал, что сего числа с вверенной мне командой прибыл из Специи и ходатайствую о зачислении ее в дивизион подводных лодок особого назначения с 1.IX.1917 г. При сем доношу, что нам пришлось все время прорывать блокируемые подводными лодками зоны и проходить вблизи минных полей неприятеля, выдерживать жесточайшие погоды, как-то: у Сан-Винсента и Нордкапа, конвоировать суда, не потеряв ни одного, что в настоящее время считается чрезвычайно редким в Средиземном море. Список личного состава лодки на обороте сего прилагается. Старший лейтенант Ризнич» [7,с.33], [10, с.440].

Досить цікаве поведження екіпажів підводних сил Австро-Угорського та Чорноморського флотів під час більшовицьких заколотів у першій половині 1918 року. Коли 1 лютого в Которській затоці на крейсері „Санкт Георг” стався заколот на підтримку більшовицького Петрограда й за два дні поширився на 42 кораблі, то блокада затоки підводними човнами з Пули сприяла швидкому придушенню більшовицької зарази на флоті (фото 8). Влітку 2013 року я мав змогу побувати в затоці Бока-Которська та ознайомитись з морською історією цього краю. Висловлюю подяку Леоніду Іллічу Кирилашу, чії розвідки з українського питання на флоті Австро-Угорщини значно сприяли авторові в його дослідженні.



Фото 7. Командир російського підводного човна „Святий Георгій” старший лейтенант Іван Іванович Різніч.



Фото 8. Австро-угорський ПЧ „U-5” в Которській затоці.

Через кілька місяців на Чорноморському флоті російський адмірал М.П.Саблін (1869 – 1920), незважаючи на те, що в Севастополі за його ж таки наказом 29 квітня усі військові кораблі підняли Українські прапори, цинічно нехтуючи інтересами Українського народу вивів новітні бойові кораблі (2 дредноути, 14 есмінцив, 10 бронекатерів, гідрокрейсер, яхта і 4 транспорти) в Новоро-

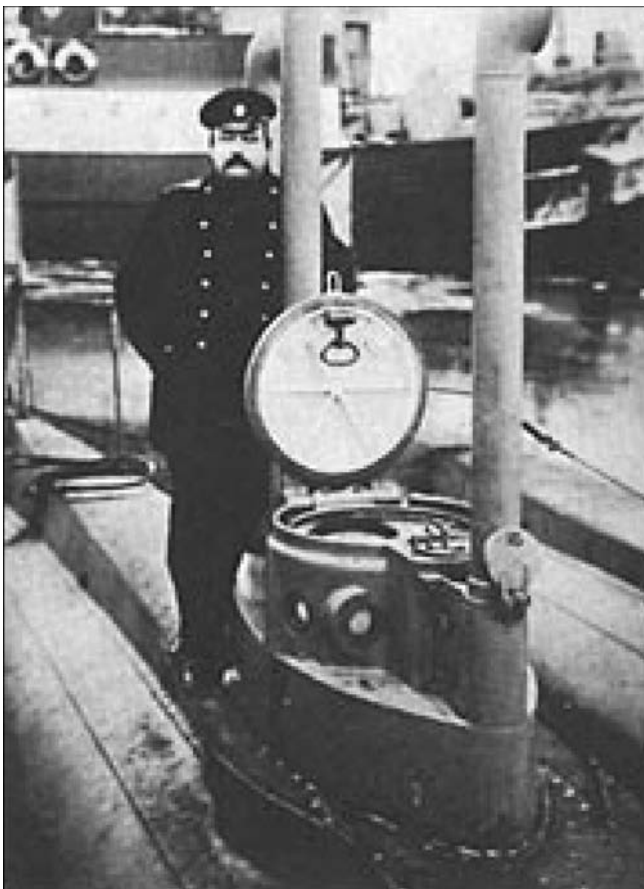
сійськ, де частина з них була затоплена більшовиками (фактично вкрадена у народу України) [11, с.144-145]. Не прийняла участь у цьому дійстві бригада підводних човнів Чорноморського флоту під проводом контр-адмірала В'ячеслава Ключковського, на флагштоках якої залишились майоріти жовто-блакитні прапори молодого Української Держави. [7, с.33].

У чому ж все-таки полягав морський феномен вихідців з західно-українських земель, віддалених від морів кількома сотнями кілометрів? Можливо, я б і не отримав відповіді на це питання протягом всього свого життя, якби мій друг Роман Кракалія не написав невеличкого оповідання „На дарабі я сидів...”. В ньому описуються мужні бокораші, які сплавливали плоти бурхливими гірськими карпатськими річками. Вони мали свій сленг, як то: талба (окремий пліт, або частина каравану), дараба (караван з кількох зв'язаних докупи плотів), бокораш (плотогін), штрис (річище, бистрина, середина річки), гамованка (загата для накопичування води перед сплавом), шутер (дрібна галька), „Сокоти!” (команда „Стережись!”) [12, с.62-69]. Цей карпатський сленг значно збагатив словник ні в кого не запозичених, а власних українських морських термінів на кшталт: вітрило, щогла, стерно, занурення, пірнання, гойдання, хитавиця та багато інших. Тому, загартовані такою нелегкою справою, бокораші користувались заслуженою повагою не тільки всього Карпатського краю, але й серед морської світової спільноти і довели це через достойних своїх представників, які зайняли найвищі військово-морські посади у найбільших державах світу.

#### Джерела та література:

1. Українці. Частка у населенні повітів південно-західних губерній Російської імперії, округів Галичини та північно-східних комітатів Угорщини наприкінці XIX ст. Карта Т.Р.В. 23.07.2012 / [Електронний ресурс]. – Режим доступу: sites. google.com/site/mapsofukraine.
2. Томази А. Морская война на Адриатическом море. М. ; Л. : Воениздат, 1940.
3. Sokol A. The Imperial and Royal Austro-Hungarian Navy. – Annapolis, 1968.
4. Балакин С. А. ВМС Италии и Австро-Венгрии в 1914 – 1918 гг. Справочник по корабельному составу // Морская коллекция. – №-4 (16). – 1997.
5. Залесский К. А. Кто был кто в первой мировой войне. Биографический энциклопедический словарь. – М., 2003.
6. Greger R. Austro-Hungarian Warships of World War I. – London : Ian Allan, 1974.
7. Калініченко О.О. Когорта, або роль українського чинника в народженні, становленні та розвитку підводної військової справи (1595–1995). – Вид. 2-е, перероб. та доп. – Одеса : вид-во КП ОМД, 2010. – 160 с., з іл.
8. Перелік імен всіх австрійських підводників, які загинули під час Великої війни 1914–1918 рр. [Електронний ресурс]. – Режим доступу: [http://www.denkmalprojekt.org/U-Boote/k...te\\_wk1.htm](http://www.denkmalprojekt.org/U-Boote/k...te_wk1.htm).
9. Список імен випускників Військово-морської академії Австро-Угорщини з 1908 по 1918 рр. [Електронний ресурс]. – Режим доступу: <http://www.kuk-kriegsmarine.at/akademiejahrgaenge.htm>.
10. Илларионов Г. Ю. Подводные лодки Российского императорского флота. – Владивосток, 2003. – 580 с.
11. Мамчак М. А. Чорноморський флот. Курсом до України. – Севастополь : вид-во „Просвіта”, 2013. – 608 с., з іл.
12. Кракалія Р. Т. Образ: автобіографічні оповідання ; новели. – Одеса : Астропринт, 2010. – 104 с.



УДК 94 (477 : 560)

Андрій КУКУРУДЗА (Рівне)

## ВОЕННО-СТРАТЕГІЧНІ ПРИЧИНИ ПОЯВИ ТУРЕЦЬКИХ ЕКСПЕДИЦІЙНИХ СИЛ В ГАЛИЧИНІ 1916 Р. НА ПОЛЯХ ВЕЛИКОЇ ВІЙНИ 1914 – 1918 РР.

**Анотація.** Стаття присвячена підготовці та воєнно-стратегічним обставинам відправки турецького XV армійського корпусу до Галичини в 1916 р. В ній простежено особливості підготовки турецьких сил до відправлення на українські землі. Висвітлено склад командування турецькими силами їх озброєння, просування до території українських земель. Підкреслено особливості стосунків турецької дипломатії та українців. Актуальність теми зумовлена тісними стосунками сучасної Туреччини та незалежної України, оскільки саме Туреччина є найдавнішим і активним членом НАТО з-поміж українських сусідів. Саме тому висвітлення спільних воєнно-історичних тем та їх значення є важливим і актуальним.

**Ключові слова:** Галичина, Османська імперія, Перша світова війна, турецькі військові частини.

Тенденції зовнішньополітичного сьогодення в Малій Азії засвідчують повернення до сучасної Туреччини статусу одного з воєнно-стратегічних лідерів регіону. Політика Реджепа Ердоґана вже давно наштовхнула світових аналітиків на думки про спроби Стамбула посилити свій вплив у колишніх османських провінціях. З огляду на окреслені тенденції важливо поглянути на заключні спроби Османської імперії оживити колишню велич в минулому столітті. Маловідоме перебування турецьких військ в Галичині 1916 – 1917 рр. під час Першої світової війни відноситься саме до цього військово-стратегічного контексту, що робить статтю особливо актуальною.

З погляду історіографії окреслена тема залишається маловідомою. Найшвидше на цю цікаву деталь української історії звернули увагу ще січові стрільці. Це й не дивно, адже саме їм і доводилося ділити з турками окопи, і вони зберегли про це детальні згадки в розвідках та споминах М. Заклинського [7], О. Думіна [4]. Але у вітчизняній історіографії цей цікавий історичний момент через локальність та нетривалість на сьогодні залишається зовсім забутим. Окремі краєзнавчі публікації з'явилися після відвідання послом Туреччини в Україні в 2000 р. турецьких поховань, проте вони носять ненауковий характер. Як правило, увага українських дослідників прикута до історії УСС та супутніх військових подій. Інформацію про турецьку армію в Першій світовій війні можна знайти в таких дослідників, як Є. Лудшувейт [11], М. Корсун [9], фрагментарну інформацію в загальноісторичних дослідженнях А. Зайончковського [6], О. Строкова [13], А. Уткіна [15], споминах Ф. Єлісеєва [5], але всі вони на пряму не стосуються перебування турків у Галичині. Питання участі турків у Першій світо-

вій війні є достатньо розробленим у західній історіографії. Це насамперед ґрунтовні дослідження підполковника Е. Еріксона [17] та Д. Ніколла [19, 20], які детально характеризує особливості турецького війська, його організації та озброєння.

Войовничий турецький народ навіть в найлихші для імперської нації часи не позбувалася своїх борцівських та вольових якостей. Втягуючись до Великої війни в 29 жовтня 1914 р., Османська імперія, незважаючи на глибоку політико-економічну кризу, окрім чітких воєнно-тактичних завдань, мала ще й широкую стратегічну програму, яка виходила з пантюркських ідеологем, які оточення Енвер Паші сподівалося відновити на теренах втрачених турками в минулі століття. Вирішальною в цьому була ідея об'єднання всіх тюркських наро-



Фото 1. Військовий лідер Туреччини в Першій світовій війні Енвер-паша\*



Фото 2. Галичина. Турки з союзниками на залізниці.\*

дів Азії та Європи під прапором Порти. В турецьких кабінетах мова йшла про Сибір, Кавказ, Крим, Афганістан, долини Волги і Ками, населені «чотирма чи п'ятьма мільйонами турків». До цього необхідно додати мрії про османську гегемонію в Персії, Афганістані та мусульманській Індії, які з'явилися значно раніше 1914 р. Крім ідеології тюркізму, в Стамбулі традиційно надавали великого значення ісламізму, оскільки султан і надалі вважався халіфом для всіх вірних Аллаха. Використання цієї ідеології та релігійності на думку османів мало спрацювати в боротьбі за Єгипет, північну Африку та знову ж таки об'єднати арабів навколо Османської імперії [3, с. 43-44].

Швидкоплинне розростання війни в 1914 р. та набуття нею світового статусу максимально мобілізувало сили воюючих сторін, які потребували щораз нових контингентів для порятунку складних ділянок довжелезних фронтів на різних континентах. Антанта та Троїстий союз, сформувавшись задовго до 1914 р., після початку бойових дій зазнали суттєвих трансформацій. Генеральні штаби противників через деякий час змушені були задуматися над посиленням новими союзниками, при чому не завжди боєздатними. Геополітичні важелі розширяли число воюючих держав. 29 жовтня 1914 р. німецьку коаліцію підсилила Туреччина, першою приєднавшись до кола воюючих імперій.

Розкиданість як фронтів, так і самих союзників вимагала мобілізації всіх сил, у тому числі і колоній та домініонів і відповідно підштовхнула всіх суперників задуматися над підготовкою експедиційних військ. Доречно уточнити, що під експедиційними військами у военній справі

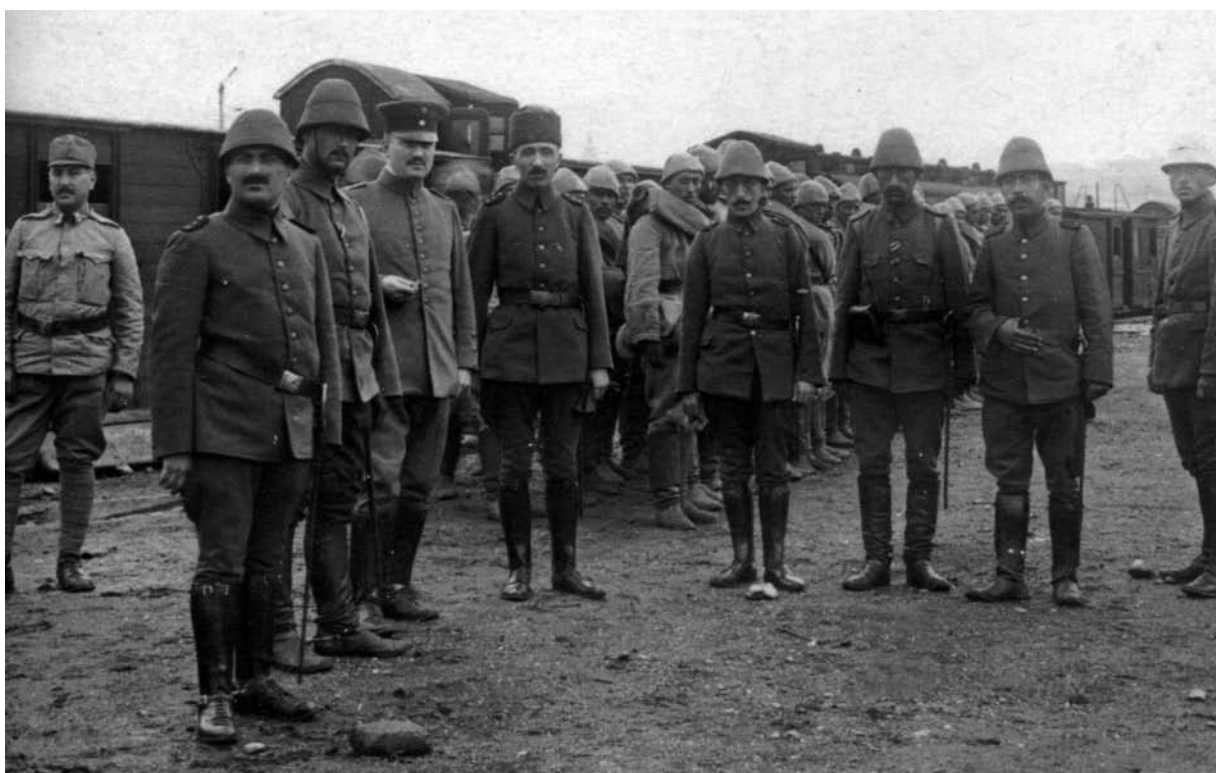
розуміють частину збройних сил певної країни, перекинутих (як правило морським шляхом) на територію іншої країни для захоплення важливого району, сприяння союзницьким військам чи виконання інших військово-політичних завдань [2, с. 1395]. Тобто війська ставали експедиційними, опинившись на чужій території відразу внаслідок стратегічно проведеної операції, а не поступово шляхом проведення наступальних дій. І коли для англійської армії розгортання експедиційних сил на континенті далеко від батьківщини було звичною справою, то бойові перспективи змусили вжити цих заходів також французів, росіян, італійців, турків та інші народи.

Турецьке командування не мало чіткого оперативного плану на кампанію 1916 р. На переконання військового керівника країни Енвер Паші, успіхи війни вирішувалися насамперед не на турецьких фронтах, а в Європі, і саме він запропонував німецькому головнокомандуючому генералу Фалькенгайну направити на Ізонцо або в Галичину турецькі війська, які звільнилися після припинення Дарданелльської операції [8, с. 222]. (фото 1). На цю пропозицію союзницьке командування спочатку відповіло відмовою, але загальні тенденції кампанії 1916 р. змусили його змінити позицію, тим більше, що до такого варіанту схилився фактичний головнокомандуючий німецької армії Гінденбург [16]. Цікаво, що німець Ліман фон Сандерс, який найкраще з європейських союзників володів інформацією про військову силу османів, був категорично проти таких передислокацій. Це й не дивно, бо в 1916 р. союзники продовжували нагромаджувати сили в Месопотамії та Єгипті, на Кавказі 3-я армія перебувала на грані розвалу, а ключовому пор-





Фото 3. Командування XV корпусу після нагородження. В центрі на ганку Якуб Шевкі.\*

ту Трапезунду загрожували росіяни, через погану транспортну систему допомога запізно надходила до східних фронтів [17, с.138]. Але зауваження Сандерса залишилися без уваги. Попри те, що турецькі війська, в оцінках європейського офіцерства, не вирізнялися особливою надійністю і ледве прикривали власні фронти в Азії, реалії 1916 р. та скрута, в якій опинилася австрійська імператорська армія після Брусиловського прориву, катастрофічна нестача людських ресурсів зробили цю подію можливою. Самотужки німці були не в змозі допомогти європейському союзнику, окрім того, на їх думку, після провалу Дарданелльської операції османське командування володіло надлишковими дивізіями. Австрійців, які опиралися цьому рішення, вдалося переконати. Відповідно в Анатолії після завершення Дарданелльської операції іще на початку 1916 р. знаменита 19 піхотна турецька дивізія, яка спочатку була в підпорядкуванні тоді ще полковника Мустафи Кемалю та брала участь в обороні Галліполійського півострова, була передислокована на північ в Кесан і Саркой. Вояки цього підрозділу прийняли на себе перший удар но-

возеландського наступу, знищили австралійську легку кінноту 7 серпня 1915 р. і з того часу билися день і ніч під час протистояння з Антантою на півострові Галліполі [12, с. 301]. Після об'єднання її 9 січня 1916 р. з 20-ю піхотною дивізією було утворено XV армійський корпус, сформований для відправки в Галичину. Рішення про місце переміщення корпусу приймалося не відразу. На цей крок впливала зміна стратегічної ситуації на фронтах і позиція Австро-Угорщини та Німеччини. Таким чином, наказ про переміщення турків на Східний фронт Енвер Паша підписав тільки 4 червня 1916 р., після того як німці і австрійці остаточно узгодили це питання [17, с. 138]. За рахунок інших анатолійських піхотних полків частини XV корпусу отримали артилерійське та технічне поповнення та посилення в людях із Фракії. Два дивізійних артилерійських полки отримали додатково 300 коней [17, с. 139]. Звичайно, що зібрані частини перебували у високій бойовій готовності, витримавши важкі бої із союзницьким десантом за протоки, і були кращими з турецьких збройних сил. Енвер Паша навмисно подбав, щоби до XV армійського корпусу були зібрані





Фото 4. На марші турецька піхота.\*

молоді, найздібніші та хоробрі солдати, які мали представляти в Європі турецьке вояцтво. (Світлина Офіцерська верхівка XV корпусу). В лавах корпусу опинився навіть син останнього великого візира Тевфік Паші і останній ад'ютант султана Алі Нурі. Загальна чисельність корпусу складала на 10 червня 1916 р. 30000 чоловік. Полки корпусу були розширені до 4-х батальйонного складу. Артилерія корпусу складалася з двадцяти чотирьох 90 мм, чотирьох 120 мм, двох 220 мм гармат, двох 105 мм гаубиць та 8 мінометів. Навіть до цієї кількості XV корпусу вже в Галичині було додатково надано іще дванадцять 90 мм гармат і чотири 120 мм гаубиці [17, с. 139]. (фото 6)

Наказ про передислокацію до Європи в корпусі отримали 10 липня 1916 р. Командування підрозділом обійняв полковник Якуб Шевкі (1876 – 1939). Цей військовий був представником талановитої групи турецьких командирів. Якуб Шевкі народився в Харпуті в 1876 р. Військову освіту здобув у 1900 році, закінчивши військову академію. В 1912 році він з'являється вже офіцером в штабквартирі Другої армії на Балканах. Пізніше, під час Балканської війни, він служив начальником штабу артилерії в Чаталджі. На початку світової війни Якуб Шевкі очолював укріплений район Стамбула на Босфорі. Охороняючи столицю, він виконував почесну військову місію та зміцнював укріплення. З початком бойових дій він був направлений в Галліполі. Спочатку Шевкі Бей командував дев'ятнадцятою дивізією, а потім III корпусом, обидва з яких відігравали життєво важливу роль у захисті півострова. Швидкий злет кар'єри військового пояснювався проявленими здібностями і власною хоробрістю в одному із найдраматичніших для турків боїв Великої війни.

Таким чином, вже на початку Першої світової війни Якуб Шевкі був одним з елітних офіцерів турецької армії, яким

довіряли важливі військові завдання. Яскравим підтвердженням здібностей полковника було його вміння розмовляти 9 іноземними мовами: французькою, англійською, німецькою, російською, перською, арабською, курдською, сербською і хорватською. Коли Енвер Паша розпочав формування передових підрозділів, які мали бути розміщені на європейських фронтах, він призначив якраз Якуба Шевкі командувати XV корпусом, який повинен був боротися в Галичині. Вже після закінчення Великої війни саме Якуб Шевкі стане одним із найближчих соратників нового турецького лідера Мустафи Кемаля [21]. (фото 3)

Критичність ситуації на Сході Європи для союзників навіть не дозволила корпусу закінчити підготовку і, починаючи з 20 липня 1916 р., його частини починають відправлятися в Європу. Перша група з 13 офіцерів та 34 вояків відбула поїздом відразу на наступний день після отримання наказу. Відповідно до плану переміщення військ корпусу перші частини мали прибути в Узункепрю 22 липня, а решта військ – 11 серпня. Піхотні з'єднання 20-ї дивізії, на відміну від інших корпусних частин, мали прибути залізницею в Алпуллу, тоді як інші рухалася до Узункепрю. Енвер Паша метушився і хотів, щоб війська потрапили на місце бойових дій якомога швидше. Тому щодня від Узункепрю відходило по два поїзди військових включно до 29 липня. Від Алпулли також відходило щодня по поїзду [16]. Штаб корпусу вирушив з Узункепрю вже до місця бойових дій найраніше 17 липня. Він рухався залізницею через Софію, Ніш та Белград в щойно завойованій Сербії [17, с. 139]. Окремі свідчення вказують, що в Галичину турецькі війська були перекинуті також із Салоніцького фронту [10] хоч такий висновок не знаходить підтвердження.

Наступ російського Південно-Західного фронту влітку 1916 р. примусив німецьке верховне командування

зняти частину військ із Західного фронту, відмовитися від плану провести наступ, що готувався на Соммі, і від надії продовжувати атаки Вердена, що обезкровлювали французів. На схід було перекинуто 36 німецьких, понад 10 австрійських і 2 турецькі дивізії з метою відвернути російський наступ [13, с. 409]. Спочатку, 3 серпня, начальник штабу групи армій ерцгерцога Карла, німецький генерал Зект розраховував використати турецький корпус під час наступу вздовж шляху на Рівне. Відповідно перші потяги з турецькими підрозділами повернули на схід (фото 2). Але поки на Волині зосередився весь корпус, ситуація змінилася. Наступ російських військ, що розпочався 28 липня 1916 р. в районі Ковеля, припинився в поліських болотах біля ріки Стохід. Натомість у Галичині ситуація різко загострилася, що загрожувало проривом російських військ далі на захід. 21 липня до Галичини відправився 57 полк 19 дивізії XV турецького корпусу та артилерійський дивізіон, згодом 22 липня на фронт вирушила вже 20-а дивізія під командуванням підполковника Ясіна Гільмі. Відправка решток 19 дивізії з підполковником Шефіком розтягнулася до 24 липня. Для того, щоб союзницькі турецькі війська дісталися Галичини, знадобилося 22 дні, лише 5 серпня перші відділи досягли кінцевої зупинки [18]. (фото 4).

Статистичні дані, наведені А. Зайончковським, показують, що на східноєвропейському театрі бойових дій турецькі дивізії з'явилися з серпня 1916 р. в кількості двох, а вже у вересні їх стало чотири. Так тривало до листопада. У грудні 1916 р. їх чисельність була збільшена до 5 дивізій. Це продовжувалося до березня 1917 р., коли чисельність турків на сході Європи стала зменшуватися [6, с. 868]. Загальна їх кількість на європейському східному фронті за різними оцінками варіюється від 117 до 130 тисяч. Майже 8000 з них були вбиті, а 22 тисячі поранено [16].

Варто констатувати, що передислокація турецьких військ до Галичини не була продиктована якимось осо-

бливими планами османів, щодо саме українських земель, чи, тим більше, співпрацю з українською політичною верхівкою. XV армійський корпус мав вирішувати бойові завдання відповідно до союзницьких планів Німеччини та Австро-Угорщини. Вступ Туреччини до Першої світової війни і справді активізував дипломатичні стосунки між українськими політиками з Галичини, зокрема Союзом визволення України, та турецькою дипломатією і розвідкою. Але ці відносини мали інші завдання і то переважно в 1915 р. До Стамбула восени 1914 р. завітали повноважні представники Головної Української Ради та Союзу Визволення України Л. Цегельський і С. Баран. Українські представники зустрілися з військовим міністром Енвер Пашею та іншими турецькими урядовцями. Спільну мову вдалося знайти, і невдовзі Туреччина виступила з офіційною декларацією в українському питанні. Міністр внутрішніх справ Талаат Бей 24 листопада 1914 р. оприлюднив офіційну заяву, в якій, зокрема, було оголошено про намір Туреччини підтримати майбутню незалежну Українську державу [14, с. 3282]. В кінці жовтня 1914 р. в статті «Нова держава» видання «Тасфір – і – Ефкіар» відреагувало на позицію турецької верхівки. В ньому стверджувалося, що утворення української держави буде вагомим послугою для світу і людяності [1, с. 9]. Вже під час переговорів у Стамбулі з'явилася декілька спільних проєктів участі українців і турків у боротьбі з царською Росією. Було створено план утворення військового підрозділу з політичних емігрантів, який мав би разом із турками висадитися на Кубані або біля Одеси. Схожий підрозділ було створено під час Кримської війни, і він доволі успішно воював із царською армією на території придунайських князівств. Інша ідея полягала в тому, щоб за допомогою таємних емісарів підняти повстання на кораблях російського Чорноморського флоту, де більшість матросів були українцями. Повсталі кораблі мали перебазуватися до Стамбула та приєднатися там до турецької ескадри. Попри складність вті-



Фото 5. Офіцерська верхівка XV корпусу.\*



Фото 6. Турецька артилерія.\*

лення цих планів, відносини між турецьким урядом та українськими представниками залишалися добрими. В османській столиці діяло представництво СВУ, очолене М.Меленевським. Воно займалося виданням агітаційних матеріалів для турецьких вояків («Asker») та підготувало інформаційну публікацію «Україна, Rusya, Turkiye, Magalemeг месмуasi» в 1915 р. [14, с. 3282]. Але невдачі які спіткали турецькі війська на Кавказі впродовж 1915 р. поклали край широким планам щодо наступу Туреччини на терени Російської імперії у тому числі і десанти до України.

Безпосередньо, крім Галичини, османські частини використовувалися в Румунії, де діяло дві, а потім три дивізії в розпорядженні генерал-фельдмаршала Макензена [8, с. 208], які склали VI армійський корпус, та в Македонії, де перебували XX армійський корпус та 177-й піхотний полк [18]. Але з османськими військами в Галичині вони не мали спільних військових завдань.

Таким чином, турецька військова верхівка, відправляючи війська на українські землі, виконувала не лише вимоги німецького Генштабу та радників, але й втілювала і власні переважно невинуваті плани, щодо вагомого впливу османів на європейські бої, виходячи з колишньої великодержавної політики та намагання бути повноцінним гравцем світової війни. Турецьке суспільство до сьогодні не розуміє необхідності витрачання кращих бойових частин османів в 1916 – 1917 рр. далеко від кордонів імперії і мало що знає про бойові дії турків в Галичині.

#### Джерела та література:

1. Вісник СВУ. – 1915. – Ч.15-16.
2. Военный энциклопедический словарь. – М.: ОНИКС 21 век, 2002.
3. Готлиб В.В. Тайная дипломатия во время Первой мировой войны. – М.: Издательство социально-экономической литературы, 1960.

4. Думін О. Історія легіону Українських січових стрільців 1914–1918. – Львів, 1936.
5. Елисеев Ф.И. Казаки на Кавказском фронте (1914–1917). – М., 2001.
6. Зайончковский А.М. Первая мировая война – СПб.: ООО «Издательство «Полигон», 2002.
7. Заклинський М. Турки – стрілецькі сусіди 1916 р. – Львів, 1932.
8. История Первой мировой войны 1914–1918 гг. – В 2 т. / Под ред. И.И. Ростунова. – М.: Наука, 1975. – Т. 2.
9. Корсун Н. Сарыкамышская операция. – М., 1937.
10. Лехович Д.В. Белые против красных. – М., 1992. – режим доступу до кн. // [http://militera.lib.ru/bio/lehovich\\_dv/index.html](http://militera.lib.ru/bio/lehovich_dv/index.html).
11. Лудшувейт Е.Ф. Турция в годы Первой мировой войны. – М., 1966.
12. Мурхед А. Борьба за Дарданеллы. Решающее сражение между Турцией и Антантой. – М.: ЗАО Центрполиграф, 2004.
13. Строков А. А. Вооруженные силы и военное искусство в Первой мировой войне. – М., 1974.
14. Туреччина й Україна // Енциклопедія українознавства. Т. 9.– Львів, 2000.
15. Уткин А. И. Первая Мировая война – М., 2001.
16. Eastern Europe. – режим доступу до стат. // [http://www.turkeyswar.com/campaigns/Eastern Europe.htm](http://www.turkeyswar.com/campaigns/Eastern%20Europe.htm).
17. Erickson Edward J. Ordered to die: a history of the Ottoman army in the First World War. –London: Greenwood Publishing Group, 2001.
18. Galicia. – Режим доступу до стат. // <http://www.turkeyswar.com/campaigns/Galicia.htm>.
19. Nicolle D. The Ottoman Army 1914 – 18. – Osprey Publishing, 1994.
20. Nicolle D. Ottoman Infantryman 1914–18. – Osprey Publishing, 2010.
21. Yakup Sevki [Electronic resource]. – Access mode : [www.turkeyswar.com/who-yakupsevki.htm](http://www.turkeyswar.com/who-yakupsevki.htm).

\* Світлини з книги Savaşında Dünya Türk askeri kıyafetleri (1914 – 1918). – İstanbul: Denizler Kitabevi.



УДК 323.2(477)

Олександр МАЛЕЦЬ (м. Мукачево, Закарпатська обл.)

## КУЛЬТУРНО-ПРОСВІТНИЦЬКА ДІЯЛЬНІСТЬ СОЮЗУ ВИЗВОЛЕННЯ УКРАЇНИ У РОКИ ПЕРШОЇ СВІТОВОЇ ВІЙНИ

**Анотація.** У статті досліджено культурно-просвітницьку діяльність Союзу визволення України у роки Першої світової війни в контексті міжнародних відносин Центрально-Східної Європи 1914–1918 рр., його боротьбі за відродження незалежної Української держави. Аналізуються процеси формування національної свідомості, виникнення українських суспільно-політичних течій, партій, організацій, їхні політичні платформи, ставлення австро-угорського і російського панівних режимів до самостійницько-соборницьких прагнень українців, про найвизначніших лідерів національно-визвольних змагань.

**Ключові слова:** культурно-просвітницька робота, Союз визволення України, українізація, соборність, державність.

Перша світова війна стала могутнім каталізатором процесів історичного розвитку [1, с. 338-341]. Напередодні війни українці Галичини і Наддніпрянщини зосереджувалися на розв'язанні конкретних національних завдань, які можна було досягти здебільшого легальними засобами, зумовленими реальними можливостями під владою Австро-Угорщини та Росії [2, с.73].

Для українців війна докорінно змінила національно-політичну ситуацію. Галичани і наддніпрянці проголосили свою лояльність до держав, під пануванням яких вони перебували, що поставило їх у протилежно воюючі сторони. Проте на бік галичан перейшла частина наддніпрянців, що опинилися в еміграції, і яка створила 4 серпня 1914 р. у Львові Союз визволення України (СВУ). Це була безпартійна політична організація наддніпрянців, яка проголосила своїм головним політичним постулатом державну самостійність і соборність України.

Союз визволення України вважав, що зміцнення Січових Стрільців стане тим політичним чинником для країн Четвертого Союзу, який посилить національні позиції українців. Але для цього необхідне поповнення, яке варто було шукати серед військовополонених українців російської армії [2, с. 274].

Перебуваючи у Відні СВУ двічі – 10 і 27 жовтня 1914 р. звертався до Міністерства закордонних справ Австро-Угорщини про отримання згоди від військових властей на ведення національно-політичної роботи серед полонених українців. Врешті-решт наприкінці жовтня він таку згоду отримав і зразу ж підготував відповідний план роботи [3, с. 215].

Завдяки Союзу для полонених українців був відкритий спеціальний табір у містечку Фрайштадт (Верхня Австрія). СВУ розпочав організаційні заходи для українізації цього табору полонених вже у жовтні 1914 р. Із цією метою туди прибули О. Скоропис-Йолтухов-

ський і М. Гаврилко, які здійснили перепис полонених українців, а також встановили контакти з представниками інших національностей та етнічних груп (грузинами, донськими і кубанськими козаками), які прихильно ставилися до національних прагнень українців. Тоді ж М. Гаврилко розпочав розповсюдження серед полонених українських видань (переважно релігійного змісту), причому самі «полонені не конче були вдоволені з цих книжок», звернувшись до представника СВУ з проханням надіслати їм «Кобзар» Т. Шевченка, твори М. Кропивницького та І. Карпенка-Карого, літературу з історії України [4, с. 41].

Дозвіл від австрійської військової влади на українізацію табору СВУ отримав у листопаді 1914 р. Президія СВУ затвердила його статут, в якому, зокрема, зазначалося, що «відділенню України можна добитися тільки активним виступом з бронєю (зі зброєю – О. М.) в руках, і що ця справа потребує жертв, то не кожний спочуваючий годиться до роботи Відділа, а через це і члени Відділа СВУ діляться на дійсних, спочувальників і членів-добродіїв» [3, с. 217].

Розуміючи складність ситуації в таборі провід СВУ вирішив активізувати проведення культурно-просвітницької праці серед полонених, і вже у середині грудня 1914 р. відрядив до Фрайштадту В. Сімовича із завданням організувати її систематичне проведення у таборі. Навесні 1915 р. у табір прибув Я. Остапчук разом з о. К. Даниленком, д-ром О. Охримовичем для проведення просвітницької роботи. Щотижнево члени відділу збиралися на загальні збори, на яких налічувалися перспективні плани роботи, обговорювалися нормативні документи, дебатовалися звіти [5, с. 88-89].

Улюбленою справою активістів СВУ була організація віч (загальних зборів всіх полонених), де обговорювалися останні політичні й військові події, питання пов'язані з побутом й життям у таборі. Віча, на яких головував колишній посол до Державної ради у Відні, збирали до кількох сотень полонених і були ефективним і дієвим засобом національно-патріотичного виховання полонених [7, с. 119].

Поступово набирив нових рис і характер діяльності співробітників СВУ в таборі, які стали приділяти більшу увагу пропаганді національної ідеї серед полонених. У серпні 1915 р. із полонених у Фрайштадті постав «Політичний» та «Літературний» гуртки, члени якого, спільно з представниками Союзу поновили політичну роботу серед полонених в українському патріотичному дусі. Як зазначалося у «Звіті з діяльності Союзу визволення України серед полонених російської армії україн-

ської народності» від 4 листопада 1915 р. (підписано А. Жуком і М. Меленевським), основними формами цієї роботи були «доступні популярні літературні читання», навчання грамоті, випозичання з бібліотеки книжок, плекання народної музики, співу і мистецтва; курси німецької і української мов, літератури та історії, соціальних наук, кооперації, господарства і рільництва; а її метою «пробудження національної свідомості серед полонених, поглиблення культурного рівня, поширення серед них ідеї політичної самостійності української нації, горожанське виховане на основах політичної активності та самодіяльності» [4, с. 47].

У таборі було запроваджено сталий графік проведення різних політичних і культурних заходів: у понеділок, середу й п'ятницю відвідувалися «віча» – загальні збори, де обговорювалися світові й європейські події, становище на фронті, різні аспекти політичного, суспільного й культурного життя України та Росії. У вівторок відбувалися збори членів різних табірних організацій, у четвер і в суботу – «вечори з декламаціями, співами, часом і з музикою», і нарешті в неділю – одна чи дві вистави табірної театру. 7 листопада 1915 р. на чергових зборах Літературно-просвітнього гуртка обговорювалась проблема: «Як має виглядати та демократична держава, за яку ми повинні боротися». У своїй доповіді полонений Почепайло відзначив, що «для того, щоб була демократична держава, треба викинути перше усього царя й всіх його міністрів. Треба добиватися всіх політичних прав [6, с. 32], щоб державою володів народ». У дискусії взяв участь Я. Остапчук, який підкреслив, що українці «повинні добиватися автономії де б ми не були, чи в Росії, чи Австрії». [8, с. 11]. Також у дискусії взяв участь О. Охримович, який зробив висновок: коли ми хочемо, щоб ми жили власним життям, то ми мусимо домагатися політичних і національних прав» [9, с. 22]. Представники галицької інтелігенції приділяли велику увагу роботі з неграмотними. Для цього у таборі було засновано три бібліотеки: дві для полонених (по кілька тисяч томів кожна) і одна для співробітників Просвітнього відділу СВУ і табірної активу (близько 1000 книжок). Крім того, грамоті полонених щоденно вчили їх товариші з числа народних вчителів, і загалом такий курс збирав по 70-100 слухачів. Ті ж полонені (особливо з числа табірної активу), хто вже мав певний освітній ценз, виявляли велике зацікавлення до вивчення німецької мови, що пояснювалося їх бажанням полегшити собі безпосередній контакт зі службовцями табірної комендатури. Ці курси збирали до 100 учасників, а їх робота завжди зустрічала повне розуміння з боку австрійської військової влади. Для цієї ж групи полонених були організовані курси української мови та історії літератури, що відбувалися тричі на тиждень у присутності переважно 100 осіб. Щоденні курси «соціальних» наук, що включали в себе виклади з історії культури, соціології, політекономії, державного права, націоналії та історії України також призначалися для освіченої частини полонених, збираючи від 100 до 300 осіб [4, с. 48-49].

Із натхненням активісти СВУ виступали у складі українського народного хору, що нараховував 170 членів та виступав у супроводі оркестру з 38 музикантів з числа полонених. Як підкреслювалося у «Звіті з діяльності Союзу визволення України серед полонених російської армії української народності», «хор тішить незвичайною любов'ю полонених, а керівник його Є. Турула на кожному кроці відбирає похвали та признання» [4, с. 49]. Регулярно двічі на тиждень хор виступав у таборі, щонеділі співав у церкві та при похоронах полонених, завжди відкликався на визначні події української історії. Таким чином, співробітникам СВУ у Фрайштадті у 1915 р. вдалося подолати негативне ставлення полонених до української ідеї, а також згуртувати табірний актив, який поступово перебирав до своїх рук його функції, проводячи освітню роботу серед полонених.

Важливим етапом на шляху активізації культурно-просвітньої роботи у Фрайштадті стало ухвалення 1 серпня 1916 р. статуту товариства «Просвіта» ім. М. Драгоманова, метою якого було «згуртувати в собі й вести всю агітаційну роботу в таборі: а) задля національного освідомлення і загальної освіти полонених табору, б) задля виховання майбутніх діячів і учителів для дальшої роботи на російській Україні» [10, с. 22]. З цієї метою товариство влаштувало систематичні курси, загальні читання української літератури та виклади з усіх галузей знань, з акцентування на проблемах українознавства. При товаристві «Просвіта» було засновано «Інститут Народного Віча», слухачі якого готували доповіді, виклади й публічні дискусії на національно-історичні, літературні, соціальні-економічні та суспільно-політичні теми, огляди міжнародних подій. Активними референтами цього Інституту були: Я. Остапчук, О. Охримович, Р. Домічевський, О. Скоропис-Йолтуховський, А. Жук, М. Чайковський, П. Карманський, В. Левицький, В. Пачовський, а з полонених – І. Мороз, Ю. Мочульський та І. Лазько [10, с. 33].

Зусиллями вищезгаданих просвітян табору у другій половині 1916–1917 рр. було організоване читання 63 курсів (загалом 5753 лекцій), на яких були присутні 7864 слухачі [11, с. 101]. Наведені цифри підтверджують ту думку, що особливу увагу освітні інституції табору приділяли передусім українознавчим предметам (історія України, українська мова та історія української літератури). Таким чином, з одного боку, просвітні організації цілеспрямовано готували полонених до майбутнього цивільного життя на Батьківщині, а з іншого – виховували з них свідомих громадян вільної України.

Просвітній відділ СВУ ініціював створення видавничого гуртка, який обрав редактором «Розваги» В. Сімовича. Газета мала два основні тематичні напрямки публікацій часопису: «літературно-національно-просвітній» і «суспільно-національно-політичний». Публікації першого напрямку були зорієнтовані на національне виховання полонених та підготовку «кадрів для розбудови національного руху при поверненні на Батьківщину» [12, с. 159-160]. Реалізуючи намічене, докладно висвітлювався процес

національно-культурного відродження українського народу, вміщувалися на шпальтах часопису розвідки на історичні, наукові, літературні українознавчі теми, періодично подавалися огляди міжнародних політичних і воєнних подій, друкувалися вірші та оповідання, мемуари, новини з табірної життя. Інші статті висвітлювали політичну платформу СВУ, подавали інформацію з життя українського активу інших таборів військовополонених [13, с. 160–161].

Лідери СВУ високо оцінювали значення періодичної преси у національно-виховній роботі українського осередку у Фрайштадті. Так, у «Звіті з діяльності Союзу визволення України серед полонених української народності» від 4 листопада 1915 р. було відзначено: «Дуже важливим средством в масовій роботі є часопись. Служить вона доповненням загальних читань і лекцій. Часопись ведеться в патріотичнім українським дусі зі спеціальним узглядненням політичної і культурної історії українського народу і внутрішніх відносин в Росії» [11, с. 154].

Активно велась робота в табірному театрі, який було створено на основі літературно-драматичної (артистичної) секції. Як повідомляв «Вістник СВУ» – «думка заснувати в таборі театр, де б полонені змогли розважитися в тяжкі години невільницького життя, а головне, який став би розсадником просвіти й національної свідомості між полоненими» виникла ще на початку 1915 р., коли зусиллями українського активу табору було підготовлено до вистави «Суєту» І. Тобілевича (Карпенка-Карого) і «Нахмарило» Б. Грінченка. Однак, через відсутність у трупі фахових артистів, відповідного помешкання, обладнання сцени й декорацій – ці спроби зазнали цілковитої невдачі [7, с. 126].

У грудні 1915 р. в одному з найбільших бараків табору, розрахованому на 1500 чоловік, було споруджено сцену. А на різдвяні свята на початку 1915 р. у Фрайштадті відбулася перша вистава театру на одну дію «Як ковбаса та чарка – минеться сварка» М. Старицького [12, с. 175]. Відбулися загальні збори (віча) полонених 12 серпня 1916 р. про створення «Української Громади» – установи, яка об'єднувала й координувала всю табірну працю, а також здійснювала нагляд за діяльністю всіх табірних організацій та їх членів. У її статуті підкреслювалося, що вона «має на меті зцентралізувати всю таборову роботу, давати їй напрямні та рівночасно вести контролю над цілою системою всіх таборових організацій та їх членів. Після цього всі наявні секції, в тому числі й «Літературно-Просвітній Гурток», перетворюються в окремі самостійні, статутні товариства з окремими назвами і стають членами «Української громади», як також утворюються з її відома нові організації в таборі» [14, с. 54]. Таким чином, літературно-просвітницька та національно-виховна робота у Фрайштадтському таборі серед військовополонених російської армії сприяла формуванню їхньої національної ідентичності та високої політичної свідомості, поширенню ідеї національної державності та соборності.

#### Джерела та література:

1. Історія України: нове бачення. У двох томах. Т.1. – К., 1995. – 360 с.
2. Патер І.Г. Союз визволення України: проблеми державності і соборності. – Львів : Інститут українознавства ім. І.Крип'якевича НАН України, 2000. – 346 с.
3. Романюк М., Крупський І. До історії встановлення української таборової преси (1915–1917) // Третій Міжнародний конгрес українців. Історія. Ч 2. – Харків, 1996. – 254 с.
4. Срібняк І. Полонені українці в Австро-Угорщині та Німеччині (1914–1920 рр.). – К., 1999. – 296 с.
5. Сімович В. Початки національно-просвітньої праці серед полонених українців у таборі Фрайштадт // Союз визволення України 1914–1918 рр. у Відні. – Нью-Йорк, 1979. – С. 83–94.
6. Малик Я., Вол Б., Чуприна В. Історія Української державності. – Львів, 1995. – 246 с.
7. Мороз В. Україна у двадцятому столітті. – Тернопіль, 1997. – 221 с.
8. Корольов Б.І., Михальський І.С. Союз визволення України (1914–1918) // До історії та діяльності. – Луганськ, 1996. – 43 с.
9. Охримович Ю. Розвиток національно-політичної думки (Від початку XIX століття до Михайла Драгоманова). – Львів ; Київ, 1922. – 120 с.
10. Головаченко В. Від «Самостійної України» до «Союзу визволення України: Нариси з історії української соціал-демократії початку XX. – Харків, 1996 – 221 с.
11. Дубрівський П. Культурно-просвітня робота в таборі Фрайштадт // Союз визволення України у Відні (1919–18). – Нью-Йорк, 1979. С. 99–155.
12. Даниленко К. Драматичне т-во ім. Івана Котляревського // Союз визволення України у Відні (1914–1918). – Нью-Йорк, 1979. С. 175–197.
13. Даниленко К. Драматичне т-во ім. Івана Франка // Союз визволення України у Відні (1914–1918). – Нью-Йорк, 1979. – С. 157–174.
14. Ісаєвич Я. Україна давня і нова. – Львів, 1996. – 336 с.



Андрій СОВА (Львів)

## ВІЙСЬКОВО-ПОЛІТИЧНА ДІЯЛЬНІСТЬ ІВАНА БОБЕРСЬКОГО В РОКИ ПЕРШОЇ СВІТОВОЇ ВІЙНИ

**Анотація.** У статті висвітлено маловідомі сторінки з військової та політичної діяльності провідного діяча українського визвольного руху в роки Першої світової війни професора Івана Боберського (1873–1947). Основну увагу звернено на його участі та ролі в Головній Українській Раді, Загальній Українській Раді, Українській Бойовій Управі, Легіоні Українських Січових Стрільців. Хронологічні межі дослідження охоплюють 1914–1918 рр.

**Ключові слова:** Іван Боберський, Українська Бойова Управа, Легіон Українських Січових Стрільців, Головна Українська Рада, Загальна Українська Рада.

28 червня 1914 р., коли у Львові проходив Шевченківський здвиг з нагоди 100-ліття від дня народження Т. Шевченка, у м. Сараєво (нині столиця Боснії і Герцеговини) відбулося вбивство спадкоємця австро-угорського престолу Франца-Фердинанда. Це стало приводом до розв'язання Першої світової війни (1914–1918 рр.). Два ворогуючі блоки Антанта (Велика Британія, Франція, Російська імперія) та Центральні держави або Троїстий союз (Німеччина, Австро-Угорщина) розпочали воєнні дії, до яких невдовзі було втягнуто 38 держав із населенням 1,5 млрд. осіб (3/4 населення земної кулі) [17; 18]. Від самого початку боїв Галичина стала одним із основних воєнних театрів на сході Європи.

У роки Першої світової війни, яка мала величезний вплив на долю багатьох людей, Іван Боберський, як чимало свідомих українських діячів того часу, з головою поринув у вир національно-визвольної боротьби українського народу. 2 серпня 1914 р. він разом із Костем Левицьким, Михайлом Павликом, Миколою Ганкевичем, Степаном Бараном, Миколою Балицьким, Іваном Кивелюком, Миколою Лагодинським, Михайлом Лозинським, Теофілем Меленем, Володимиром Темницьким, Кирилом Трильовським, Володимиром Старосольським, Льонґином Цегельським став творцем Головної Української Ради (ГУР) у Львові [22, с. 3]. В компетенцію цієї міжпартійної організації українців Австро-Угорської імперії, яка була створена з представників трьох галицьких партій Української національно-демократичної партії (УНДП), Української радикальної партії (УРП) та Української соціал-демократичної партії (УСДП), входило створення українських військових формувань та визначення загального напрямку української політики в роки Першої світової війни, а також необхідність побудови незалежної держави на всій українській етнічній території. Наддніпрянська Україна в ГУР була представлена членами Союзу Визволення України.

6 серпня 1914 р. ГУР прийняла "Універсал" ("Універсал") в якому зазначалося між іншим таке: "Головна

Українська Рада до всего Українського Народу! Гряде великий час, вибила слушна година! Здіймаєть ся пожежа війни, в якій тріснуть кайдани, що давили поневолені народи. В сій пожежі куєть ся будучність України! Настав слушний час, день нашого воскресення. В сей час український нарід кличе синів своїх до бою за волю України. В сей час нема жертви, яка для нас могла би бути за велика. В сей час одноцілі є наші думки і бажання, однодушні та тверді мусять бути наші діла. Однодушним рішенем Головна Українська Рада з'єднала начальні управи всіх доси в нас існуючих стрілецьких і руханкових організацій в Українську Боеву Управу. Українська Боева Управа стає одинокою старшиною організації українських добровольців, яка одержує назву Українських Січових Стрільців. В її руки зложила Головна Українська Рада верховну владу над Українськими Січовими Стрільцями, а від Тебе Український Народе, жадаємо карности і послуху. [...] Тепер або ніколи добудемо собі волю! Тепер або ніколи виборемо собі свободу! Або станемо панами своєї землі, або полишимо ся на далі в чужім ярмі. В тім вага хвилі, що самі можемо рішати про свою долю та власними руками добувати можемо собі свободу. Від нашої готовности, від наших діл, від нашого завзяття і нашої сиди залежить тепер наша будучність. Тому кличемо до тебе, Народе: До зброї! З оружжєм в руці зміримо ся з віковичним нашим ворогом, з царизмом! З оружжєм в руці постоїмо за наші права, честь і будучність! Стрїчаймо великий час, як яло ся Великому Народови! Нехай же через весь край котить ся наш поклик! Нехай пориває з собою всіх, і тисячі нехай стануть в ряди Українських Січових Стрільців! Бо пора се великая есть! У завзятій, важкій боротьбі Ми поляжем, щоб славу і волю і честь! Рідний Краю здобути Тобі!" [4; 22]. Підписали "Універсал" також члени Української Бойової Управи. Від секції акції: начальник – Теодор Рожанковський, заступник начальника – Дмитро Катамай, члени: д-р Михайло Волошин та Михайло Ґеник; від секції організації: голова – д-р Кирило Трильовський, заступник голови – д-р Степан Шухевич, члени: д-р Кость Бірецький, Іван Боберський, Дмитро Вітовський, Сень Горук, Володимир Темницький. Організаційна секція, в яку входив Іван Боберський, займалася мобілізацією добровольців, матеріальним забезпеченням Легіону УСС та проводила адміністративну роботу [7, с. 27].

Іван Боберський був членом ГУР до травня 1915 р. 5 травня 1915 р. ГУР було перетворено в Загальну Українську Раду (ЗУР). До складу ЗУР увійшов 21 представник від Галичини (Степан Баран, Володимир Бачин-

ський, Іван Боберський, о. Тит Войнаровський, Іван Кивелюк, Кость Левицький, Євген Олесницький, о. Степан Онишкевич, Василь Панейко, Льонгін Цегельський, Сидір Голубович, Олександр Колесса, Лев Левицький, Євген Петрушевич, Лев Бачинський, Ярослав Весоловський, Микола Лагодінський, Іван Макух, Осип Назарук, Кирило Трильовський, Микола Ганкевич, Теофіл Мелень, Володимир Старосольський, Володимир Темницький, Юліан Бачинський), 7 від Буковини (Осип Безпалко, Микола Василько, о. Теофіл Драчинський, Антін Лукашевич, Омелян Попович, Ілля Семака, Володимир Ясеницький), а також 3 члени Союзу Визволення України (Володимир Дорошенко, Всеволод Козловський, Олександр Скоропис-Йолтуховський, пізніше, замість двох останніх Мар'ян Меленевський і Андрій Жук) [19, с. 363]. ЗУР ставила за мету відстоювати інтереси не лише галицьких українців, а й усієї української нації. У документах ЗУР неодноразово зазначалося про необхідність “указувати головні лінії в економічних і культурних справах українського народу австрійської України” [19, с. 361]. Будучи членом ЗУР, Іван Боберський активно працював аж до втрати впливів цієї організації на український політичний рух. Це сталося 4 листопада 1916 р. після проголошення Австро-Угорщиною створення польського королівства та широкої автономії Галичини з політичною перевагою для поляків [11].

При ГУР створено військову колегію у складі Теодора Рожанковського, Михайла Волошина, Степана Шухевича і Дмитра Катамая. 3 серпня 1914 р. колегія отримала назву “Генеральний Штаб”. Австрійська влада не дозволила використання цієї назви. Тому її перейменували на Українську Бойову Управу (УБУ), яка стала організаційним та координаційним центром Легіону Українських Січових Стрільців (УСС) [7, с. 27]. До неї ввійшли представники ГУР, Українського Січового Союзу і “Сокола-Батька”: секція акції: начальник – Теодор Рожанковський, заступник начальника – Дмитро Катамай, члени: д-р Михайло Волошин та Михайло Ґеник; від секції організації: голова – д-р Кирило Трильовський, заступник голови – д-р Степан Шухевич, члени: д-р Кость Бірецький, Іван Боберський, Дмитро Вітовський, Сень Горук, Володимир Темницький [22, с. 3]. 7 серпня 1914 р. УБУ опублікувала звернення “До українського народу”, в якому містився заклик вступати в лави УСС. У ньому зазначалося: “Відповідно до маніфесту Головної Української Ради з дня 6 серпня 1914 р. видаємо до всієї української суспільності отсе оповіщене. Всі існуючі українські стрілецькі організації лучать ся в одну спільну організацію під назвою: “Українські Січові Стрільці” [...]” [20]. У серпні 1914 р. УБУ перебувала у Львові, а з початку вересня у Відні. В 1914–1915 рр. її очолював Кирило Трильовський, а з 1917 р. – Степан Смаль-Стоцький [1, с. 53].

Членами Бойової Управи УСС були К. Білецький, І. Боберський, Д. Вітовський, В. Темницький, С. Горук, Д. Катамай, С. Шухевич, В. Сінгалевич, Т. Рожанковський та ін. Будучи членом УБУ, Іван Боберський проводив титанічну

працю. 2 серпня 1914 р. на засіданні УБУ він брав жваву участь у обговоренні назви української військової формації. Іван Боберський обстоював назву “Українські Стрільці”, бо “Січові”, на його думку “нічого не говорять чужим народам. Що це є: Січовер Шютцен? Україніше Шютцен розуміти можна зараз” [8]. У результаті дискусії було обрано назву “Українські Січові Стрільці” [7, с. 28]. Із створенням Легіону УСС гостро стояла проблема забезпеченням його усім необхідним. Іван Боберський, як віддана справі людина і скарбник УБУ, докладав усіх зусиль щоб належним чином виконати це та інші завдання. В його записках з того часу зафіксована сума видатків на Легіон УСС 40 тисяч корон. За ці гроші купували “харчі, баняки, їдунки, солону, однострої, черевики, ремені до крісів”. Траплялося так, що зібраних коштів не вистарчало для покриття всіх потреб армії. Тому часто Іван Боберський давав гроші із своєї кишені [3; 5; 7, с. 33]. Також фінансово він допомагав стрільцям. Наприклад, яскравий епізод про це зафіксований у його записнику: “8.VIII.1914 р.: харч для стрільців в Гаях в дні 9/8 і 10/8 (Ст. Фенюк підняв) 120 корон. Я дав свої гроші. І. Боберський” [3, с. 6].

З 1915 р. УБУ УСС займалася в основному пропагандистською, видавничою і харитативною діяльністю. При Бойовій Управі діяла Пресова Кватира. Її створення підтримав І. Боберський. Завдяки йому з фондів УБУ виділялися всі необхідні кошти для нормального функціонування Пресової Кватири. До її роботи було залучено Ю. Буцманюка, М. Гайворонського, Л. Ґеца, М. Голубця, В. Дзіковського, І. Іванця, Р. Купчинського, О. Куриласа, Л. Лепкого, А. Лотоцького, Т. Мойсейовича, О. Назарука та інших письменників, журналістів, митців [14]. Управа видала низку публікацій про УСС, влаштовувала виставки, збирали світлини, документи, мистецькі й літературні твори про стрільців. Поза тим вона до кінця війни залишалася політичним представництвом УСС.

У 1914 р. у Відні створено “Український Жіночий Комітет помочі раненим”. Члени комітету піклувалися пораненими та хворими стрільцями, привозили їм книжки, часописи, молитовники, помагали фінансово. Цю організаційну структуру Іван Боберський називав “Жіночий Комітет гостинців-любистків” [7, с. 50–51].

Упродовж Першої світової війни до УБУ звідусіль потрапляла інформація та різні матеріали про діяльність УСС. Іван Боберський сам неодноразово приїжджав до міста постою УСС. Зокрема багатьом стрільцям запам'яталося Різдво 1915 р. [6; 16]. Зібрані матеріали він скрупульозно опрацьовував. Після перегляду, Іван Боберський розподіляв інформацію до різних часописів: “Діло”, “Свобода”, “Світ”, “Вісник Союзу Визволення України” та ін. Частина матеріалів з'явилася у виданнях УБУ. Завдяки Іванові Боберському світ побачили “Наші Стрільці в рік по Шевченківським здвизі 28. червня 1914.” (Накладом Української Боевої Управи, Відень, 28 червня 1915 р., бібліотека УБУ, ч. 1), “Збірник пісень УСС” та ін. У виданні “Наші Стрільці в рік по Шевченківським здвизі 28. червня 1914.”, яке було першим

виданням, присвяченим описові бойової діяльності Легіону УСС, Іван Боберський написав та підготував до друку такі матеріали: 1) "В Карпатах", с. 19–32, криптонім Бб; 2) "Головна става в Климци [оповідання четаря Карат-го. 9.03. записав І. Боберський]", с. 61–73, криптонім І. Б-кий; 3) "Зі звідів в Галичину [спогади стрільця з сотні К. Гутковського записав І. Боберський]", с. 78–81, криптонім Бб; 4) "На Плішці [оповідання десятника Домго записав І. Боберський]", с. 82–86, криптонім Оеи. Видання вийшло на 112 сторінках з 65 фотографіями, 1 картою, 2 мелодіями пісень [15]. Крім того, з ініціативи Івана Боберського УБУ видавала відзнаки, польові листівки, поштові марки та пропагандивні наліпки, з метою збору коштів до Скарбу УСС. Польові листівки УСС, наклад яких становив 1 мільйон примірників!, стали дієвим засобом популяризації політичних ідей і завдань Легіону [10, с. 20–21]. Вони набули широкого розповсюдження серед січового стрілецтва. Про "Співаник УСС" у своєму щоденнику Іван Боберський зазначав: "Ніхто не має охоти написати оцінки про співаник У. С. С. Не хочу сам писати, бо ж я його укладав. [...] В співанику є 128 сторінок, 83 пісень, 69 образців. [...] Закінчує співаник моє кінцеве слово з підписом ОЕИ, це є самозвуки з мого назвища "Боберський". Опісля слідує список всіх пісень. Мого назвища нема тут ніде, так що покупець читає лишень, що співаник вийшов заходом "Артистичної горстки У. С. С." і накладом "Центральної Управи У. С. С." "Боева Управа" перемінила свою назву 1917 р. на "Центральну Управу". По д-рі Кирилі Трильовським обняв провід д-р Степан Смаль-Стоцький. По середині сторони 2 випечатаний клич: "Не плачем, а мечем". ОЕИ" [1, с. 50–53].

Іван Боберський працював в "Артистичній горстці", збираючи документи та фотоматеріали про діяльність УСС. Завдяки йому зібрано унікальний архів, який містив близько 3000 світлин з життя українських добровольців. На думку Степана Гайдучка "колиб не він (І. Боберський. – А. С.), то нині не було б протоколів з засідань Боевої Управи. Бо хоч мала вона секретаря, не писалися протоколи. Остало то, що для себе списував приватно, Боберський. Інтензивно попрацював над улагодженням українського відділу на воєнних виставах у Відні, які також не мало причинилися до обзнайомлення чужинців з нашою справою" [2, с. 39]. Документи Легіону УСС та воєнні пам'ятки зібрані у Відні зусиллями Івана Боберського неодноразово експонувалися у Відні та Львові [1, с. 14–55]. Багатьом запам'яталася стрілецька виставка у Відні впродовж 22 жовтня – 17 листопада 1917 р., величезних зусиль до організації якої доклав саме Іван Боберський [7, с. 312–313; 21, с. 189]. Ці та інші заходи давали можливість ознайомити широку громадськість з національно-визвольною боротьбою українського народу в роки Першої світової війни. Згодом ці документи лягли в основу Музею історико-воєнних пам'яток НТШ у Львові.

Упродовж Першої світової війни Іван Боберський вів активну переписку з багатьма провідними громадськи-

ми, політичними, культурними та військовими діячами того часу: Дмитром Вітовським, Іваном Коссаком, Левом Лепким, Вячеславом Липинським, Теодором Рожанковським, Ольгою Підвищоцькою, Володимиром Старосольським, Оленою Степанів, Олександром Тисовським, Степаном Томашівським та ін. [9; 12; 13; 24]. Епістолярна спадщина Івана Боберського того часу, на жаль, ще не стала об'єктом ґрунтовного наукового вивчення.

У 1918–1919 рр., коли велася польсько-українська війна, Іван Боберський був референт пропаганди "Письменичого Відділу" у Державному Секретаріаті Військових Справ ЗУНР [26, с. 72]. Завдяки йому створено українську військову термінологію, однострій для УГА, топографічні карти, зроблено перші кроки для заснування військового картографічного інституту тощо [23; 25, с. 116]. Однак, це тема окремого наукового дослідження.

Таким чином, Іван Боберський належав до тієї частини свідомого українського громадянства, що зуміли себе належним чином проявити у роки Першої світової війни. Він брав активну і діяльну участь у розбудові різних структур українського визвольного руху 1910-х рр. Водночас Іван Боберський гідно представляв та відстоював інтереси українців на міжнародній арені. Сучасники відзначали його невтомну та жертвну працю в різних ділянках українського державотворення. В особі Івана Боберського проявилися риси військового, громадського та політичного діяча, організатора, видавця, пропагандиста, мецената.

#### Джерела та література:

1. Боберський І. Щоденник 1918–1919 рр. / Упоряд. Ю. А. Мицик. – Київ : ВД "КМ Академія", 2003. – 260 с.
2. Гайдучок С. Професор Іван Боберський // "Сокил-Батько" : спортивно-руханкове товариство у Львові. Альманах 1894–1994 / Упорядник А. Благітка. – Львів : Основа, 1996. – С. 37–39.
3. Гайдучок С. Цифри оповідають про УСС в 1914 р. // Літопис Червоної Калини. Ілюстрований журнал історії та побуту. – Львів, 1935. – Чис. 4. – Квітень. – С. 5–6.
4. Головна Українська Рада до всего українського народу! // Свобода. Ілюстрована політична і просвітна часопись. – Львів, 1914. – 6 серпня. – Чис. 31. – С. 2.
5. Граничка Л. Як писався літопис проф. Боберського // Літопис Червоної Калини. Ілюстрований журнал історії та побуту. – Львів, 1929. – Чис. 3. – Грудень. – С. 13–14.
6. Гузар М. Перший Свят-вечір на фронті // За волю України. Історичний збірник УСС. В 50-ліття збройного виступу Українських Січових Стрільців проти Москви. 1914–1964. – Нью-Йорк: Видання Головної Управи Братства Українських Січових Стрільців, 1967. – С. 133–135.
7. Думін О. Історія Легіону Українських Січових Стрільців 1914–1918 з 99 світлинами і 23 схемами. Львів: Видавнича Кооператива "Червона Калина", 1936. – 375 с.
8. Засідання Боевої Управи у Львові, дня 2-го серпня 1914 р. // За волю України. Історичний збірник УСС. В 50-ліття збройного виступу Українських Січових Стрільців проти Москви. 1914–1964. – Нью-Йорк: Видання Головної Управи Братства Українських Січових Стрільців, 1967. – С. 375.
9. Із листів сотника Дмитра Вітовського з поля до члена УБ Управи проф. Івана Боберського у Відні // За волю України. Історичний збірник УСС. В 50-ліття збройного виступу Українських Січових Стрільців проти Москви. 1914–1964. – Нью-



- Йорк: Видання Головної Управи Братства Українських Січових Стрільців, 1967. – С. 278–280.
10. Каталог українських поштових марок / Під загальною редакцією Юліяна Максимчука. – Ульм-Донау: Накладом Видавництва М. Бігус і С-ка, 1950. – Ч. II: Недержавні випуски. – 160 с.
11. Лавров Ю. П. Загальна Українська Рада // Енциклопедія історії України: В 5 т. / Редкол.: В. А. Смолій (голова) та ін. – Київ: Наукова думка, 2005. – Т. 3: Е–Й. – С. 191.
12. Листи пхор. Лева Лепкого до проф. Івана Боберського у Відні // За волю України. Історичний збірник УСС. В 50-ліття збройного виступу Українських Січових Стрільців проти Москви. 1914–1964. – Нью-Йорк: Видання Головної Управи Братства Українських Січових Стрільців, 1967. – С. 433–435.
13. Листи сот. Івана Коссака до проф. Івана Боберського (Боева Управа) у Відні // За волю України. Історичний збірник УСС. В 50-ліття збройного виступу Українських Січових Стрільців проти Москви. 1914–1964. – Нью-Йорк: Видання Головної Управи Братства Українських Січових Стрільців, 1967. – С. 378–379.
14. Лотоцький А. Як дійшло було з проводом Пресової Кватирки У. С. С. // Літопис Червоної Калини. Ілюстрований журнал історії та побуту. – Львів, 1937. – Чис. 4. – Квітень. – С. 7.
15. Наші Стрільці в рік по Шевченківським здвизі 28. червня 1914. – Відень: Накладом Української Боевої Управи, 28 червня 1915 р. – 112 с. – (Бібліотека УБУ, ч. 1).
16. Носковський З. До історії сотні Зенона Носковського // За волю України. Історичний збірник УСС. В 50-ліття збройного виступу Українських Січових Стрільців проти Москви. 1914–1964. – Нью-Йорк: Видання Головної Управи Братства Українських Січових Стрільців, 1967. – С. 168–169.
17. Реєнт О. П. Перша світова війна і Україна // Енциклопедія історії України: У 10 т. / Редкол.: В. А. Смолій (голова) та ін. – Київ: Наукова думка, 2011. – Т. 8: Па–Прик. – С. 162.
18. Реєнт О. П., Шевченко В. В. Післямова // Велика війна 1914–1918 рр. і Україна. У двох книгах. Книга 1. Історичні нариси. – Київ: ТОВ “Видавництво “КЛІО”, 2014. – С. 708–710.
19. Темницький В. Загальна Українська Рада // Памяткова книжка Союза Визволення України і календар на 1917 рік з 103 ілюстраціями. – Відень: Накладом Союза Визволення України, 1917. – С. 356–364.
20. Українська Боева Управа. Оповіденє // Вісти з Запорожа. Руханка. Змаг. Пожарництво. Мандрівництво. Пласт. Стрільцтво. – Львів, 1914. – 8 серпня. – Число 97. – Число добровольців. – С. 3.
21. Українські Січові Стрільці 1914–1920 / Упорядники Іван Іванець, Василь Софронів-Левицький. – Третє видання. – Монреаль: Видавництво Ігоря Федіва, 1955. – 211 с.
22. Універзал. Головна Українська Рада до всего українського народу! // Вісти з Запорожа. Руханка. Змаг. Пожарництво. Мандрівництво. Пласт. Стрільцтво. – Львів, 1914. – 8 серпня. – Число 97. Число добровольців. – С. 2–3.
23. ЦДАВО України. – Ф. 2192. – Оп. 2. – Спр. 1.
24. ЦДІА України у Львові. – Ф. 368. – Оп. 1. – Спр. 145.
25. Чубатий М. Державний лад на Західній Області Української Народньої Республіки // Народний календар товариства “Просвіта” з літературним збірником на звичайний рік 1921. – Львів: 3 друкарні Ставропигійського інститута, 1920. – С. 96–133.
26. Шанковський Л. Українська Галицька Армія. Воєнно-історична студія. – Вінніпег: Видав хорунжий УСС Дмитро Микитюк, 1974. – 396 с.

Іван СТИЧИНСЬКИЙ (Київ)

## УНІФОРМА ТА ОЗБРОЄННЯ КАВАЛЕРІЇ АВСТРО-УГОРЩИНИ У 1914 РОЦІ

**Анотація.** Перед початком Першої Світової війни кавалерія була обов'язковим компонентом збройних сил країн її майбутніх учасниць. Австро-Угорська імперія мала давні кавалерійські традиції і на початку XX ст. кавалерійським підрозділам також надавалась вагомий роль на полі бою. Дана праця містить відомості про уніформу та озброєння австро-угорської кавалерії у 1914 р. Джерельну базу та історіографію статті склали праці вітчизняних та зарубіжних дослідників.

**Ключові слова:** Австро-Угорщина, кавалерія, уніформа, озброєння.

Кавалерійські підрозділи були невід'ємною частиною сухопутних військ Австро-Угорщини. Не дивлячись на те, що на початку XX ст. з появою нових видів озброєння роль кавалерії на полі бою помітно знижувалась, все одно, у майбутньому великому конфлікті їй відводилась чимала роль. Головне завдання австро-угорської кавалерії було прикриття і допомога піхоті на полі бою. Крім цього кавалеристи мали виконувати й інші важливі завдання в яких кінні підрозділи виступали основною

ланкою: прикриття флангів наступаючих піхотних частин, посилення служби, ескорт, розвідка. Не дивлячись на модерність початку XX століття психіка людини негативно і з острахом реагувала коли на неї йшла в атаку щільна лава кавалеристів.

Історіографію даного питання складають праці вітчизняних та зарубіжних авторів. За кордоном видання пов'язані з історією збройних сил Австро-Угорщини виходять переважно в країнах території яких належали до складу двоєдиної монархії (Австрія, Угорщина, Чехія, Польща тощо). На пострадянському просторі також досліджується проблематика історії Австро-Угорщини, зокрема й її мілітарний аспект. Серед видань присвячених даній темі слід виокремити книгу Д.В. Адаменка «Императорский и королевский военный мундир: 1914 год.» [4], перше видання якої з'явилося у Києві в 2006 році. Чималу кількість матеріалу з історії австро-угорського війська можна знайти на сторінках спеціалізованих періодичних видань.

Основа джерельної бази складають документи, що сто-



Фото 1. Нижні чини гусарського полку, поч. XX ст. [7, р.23].

суються уніформи та озброєння і звичайно ж фотоматеріали. Завдяки фото ми можемо розгледіти деталі уніформи та манери й особливості її використання. Не слід забувати й ще один, дуже важливий джерельний комплекс – матеріали музеїв. Зразки уніформи які зберігаються у військових музеях дають нам можливість буквально «доторкнутися до історії». Зважаючи на це, потрібно відзначити наступну працю: Stefan Rest, M. Christian Ortner, Thomas Ilming. *The Emperor's Coat in the First World War: Uniforms and Equipment of the Austro-Hungarian Army from 1914 to 1918*, [8], видану німецькою й англійською мовами видавництвом Verlag Militaria у Відні в 2002 році. Базою для цієї фундаментальної праці стали матеріали Віденського музею збройних сил та експонати з приватних колекцій.

У 1914 році австро-угорська кавалерія нараховувала 425 ескадронів [8, s.8]. Кавалерія спільного війська складалась з 16 гусарських, 15 драгунських, 11 уланських полків. Кавалерія Австрійської імперії мала у своєму складі 6 ландверних уланських полків та два дивізіони тірольських і далматинських кінних стрільців. 10 гонведних гусарських полків входили до складу кавалерії Угорського королівства [8, s. 236]. Три ескадрони складали дивізіон, а два дивізіони – полк [4, с. 41].

Як і у всій армії особовий склад кавалерії мав свої національні особливості. В гусарських полках служили переважно угорці, в драгунських – німці й чехи, за виключенням 9 драгунського полку в складі якого перебували

й українці [4, с. 44] (детальніше про це мова йтиме нижче), в уланських полках на службі, в переважній більшості, перебували українці й поляки. Слід враховувати те, що на території, де проживали вказані національності, були етнічно строкатими в кавалерійських підрозділах могли служити й представники інших націй. Кавалеристи мали високу кваліфікаційну підготовку, даний рід військ перебував під значним впливом духу спорту [1, с. 69].

Д. Адаменко наводить перелік кавалерійських з'єднань у яких перед Першою Світовою війною проходили службу українці: 9-й фельдмаршала ерцгерцога Альбрехта драгунський полк (29% особового складу), 3-й фельдмаршала ерцгерцога Карла уланський полк (26%), 4-й цесаря Франца Йосифа уланський полк (65%), 6-й цесаря Йосифа II уланський полк (40%), 7-й наступника австрійського престолу генерала кавалерії ерцгерцога Франца Фердинанда уланський полк (72%), 8-й генерала кавалерії графа Карла Ауерсперга уланський полк (80%), 13-й генерала кавалерії Едуарда фон Бем-Ермолі уланський полк (55%). Дані підрозділи входили до складу 3-ї, 4-ї, 6-ї, 7-ї, 8-ї кавалерійських дивізій зі штабами у Відні, Львові, Ярославі, Кракові та Станіславі відповідно. В кавалерії ландверу, а саме в 3-й бригаді (штаб у Львові), у складі 1-го уланського полку нараховувалось 65% українців, а в 3-му уланському полку - 26% [2].

Кавалерія була престижним родом військ, в лавах її офіцерського складу перебувало чимало представни-



Фото 2. Нижні чини драгунського полку, поч. XX ст. [7, р. 22].





Фото 3. Лейтенант уланського полку в стройовій уніформі, поч. XX ст. [8, р. 334].

ків шляхетного походження, вихідців з правлячої династії Габсбургів. За традицією кавалерійські полки спільного війська мали шефа – видатну постать у військовій історії монархії, правителів та спадкоємців престолів інших держав.

Не дивлячись на свої різновиди, у системі підготовки та озброєння кавалерія була однаковою. Різниця її полягала в уніформі. Саме вона була тим консерватором, зберігачем традицій, який підкреслював та виокремлював кавалеристів з поміж інших.

Головним убором гусарських полків був ківер М. 1871 р. виготовлений з фетру та обтягнутий сукном прикладного полкового кольору. З лицьового боку по центру ківера розташовувався герб імперії на щиті якого прорізала цифра полкового номера. В гонведних гусарських полках замість імперського використовувався герб королівства Угорщини, а номер полку був позначений арабською цифрою прикладного металу з лівого боку ківера. Зверху ківера знаходилась кокарда з султаном чорного кольору, у нижніх чинів гонведних полків – біло-

го, виготовленого з кінського волосу (довжина султану становила 12 см) [3, с. 12]. Трубачі в усіх кавалерійських полках мали султан з червоного кольору [4, с. 49]. Кокарда на гусарському ківері мала вигляд зрізаного конуса, на ній розташовувався вензель імператора «FJI» (Franz Joseph I), в гонведних полках «IFJ». Крім цього ківер декорувався галунами та етишкетом.

Крім ківера всі відмінності які полягали в кольорі уніформи гусарські полки залишили в минулому. Кольори доломанів та ментиків були лише світло-синього та темно-синього кольорів [4, с. 48].

Гусарський доломан (угорська назва – «атілла») являв собою односторонню куртку з стоячим коміром багато прикрашену чорно-жовтими шерстяними шнурами (в гонведних полках – червоними), якими розшивались прорізи кишень, спинні шви, комір, поли долману, вилоги рукавів. На грудях шнури формували 5 горизонтальних рядів формуючи по зовнішнім краям фестони («пелюстки конюшини») та прикрашались розетками. З шнура робився також погон на лівому плечі. Посередині доломан застібався на ґудзики-оливи [3, с. 12].

Ментик по крою та оздобленню повторював доломан, крім розшивки спини, але мав хутряну оздобу коміра та країв. Підкладка ментика була з білого овечого хутра, ззовні використовувалось чорне (у офіцерів і підкладка робилась з хутра чорного кольору, за виключення гонведних гусарських полків де використовувалось лише біле хутро [3, с. 13]).

Не дивлячись на загальну уніфікацію крапиво-червоної гусарської брюки-чакчири помітно відрізнялись від брюк інших кавалеристів. Вони були вузчі та оздоблювались шнурами, такими ж як на долмані.

Чоботи були теж особливого зразка. Їх верх був з фігурним вирізом та розеткою. Шпори були пряміші і довші ніж в драгунів та уланів [3, с. 12].

Драгун здалеку можна було відрізнити за їх парадним головним убором – каскою М. 1850 р., що являла собою напівсферичний ковпак з чорної пресованої шкіри зверху якого знаходився металевий гребінь. Каска мала два дашки: передній та задній. Спереду каски розташовувався герб імперії – двоголовий орел, причому, корона його накладалась на основу гребеня, а хвіст на верх переднього дашка. Каска також мала два металевих ремінця які виготовлялись з латуні. Різниця в оздобленні драгунської каски полягала в її приналежності до нижніх чинів або до офіцерського складу.

Драгунський мундир був дуже схожий на піхотний. Застібався на 6 гладких мундирних ґудзиків, не мав погон. На лівому плечі пришивався складений вдвоє плетений шнур чорно-жовтого кольору. Кріпився він маленьким ґудзиком пришитим на відстані 1,5 см. від краю коміра [3, с. 8].

Полковими відзнаками драгунів слугували прикладний колір на комірі та вилогах рукавів, та ґудзики прикладного кольору (жовтого або білого металу).

Офіцерський мундир повторював мундир нижніх чинів, щоправда в його оздобленні використовувались більш дорожчі матеріали.

Драгуни мали двобортну міхову куртку з двома паралельними рядами по 8 ґудзиків. Підкладка виготовлялась з білої вовни, ззовні куртка оздоблювалась чорною вовною. Куртка мала прорізнi кишени, клапани яких були трьохмиськової форми і по краю мали випушку прикладного кольору [3, с. 8]. Комір куртки був відкладний виготовлений з хутра. До його країв кріпились жовто-чорні ментишкетні шнури які мали тримати куртку коли її накидували на плечі, або тримали комір коли куртку вдягали в рукава. Вилоги рукавів куртки робились прикладного кольору полку.

Улани також відрізнялись від своїх братів по зброї головним убором. Ним слугувала шапка М. 1876 р. Основою шапки був напівсферичний ковпак з пресованої чорної лакованої шкіри на який накладалась характерна чотирікутна тулія. Подібний головний убір використовували представники польської Народової кавалерії («товариші») у XVIII ст. [6, с. 94] Шапка мала шкіряний дашок оздоблений металевим ободом. Тулія виготовлялась з фетру і з боків до неї можна було пристібнути суконні накладки прикладного кольору (у офіцерів накладку мало і дінце тулії). Крім всього оздоблення до тулії кріпився, за допомогою дерев'яної шайби з латунною накладкою яка містила на собі монограму імператора, чорний волосяний султан завдовжки 26 см [5, с. 43]. Султан до шапки прикріплювався металевим ланцюж-

ком. Тулія мала різний нахил у офіцерів та нижніх чинів [3, с. 11]. Кокардою слугував імперський орел з прорізним номером полку на щиті.

Уланський мундир являв собою одnobортну куртку з стоячим комірцем, яка застібалась на 10 гладеньких мундирних ґудзиків прикладного кольору (в ландверних полках на ґудзиках, всі з білого металу, знаходився номер полку арабськими цифрами). Мундир мав дві нагрудні та дві бокові прорізнi кишени з трьохмиськовими клапанами оздобленими краповою випушкою. Вилоги рукавів також були крапового кольору [5, с. 42]. На лівому плечі розташовувався погон з шнура. Характерною особливістю уланського офіцерського мундира був «водоспад», який робився з бахроми, подібної до тієї яку використовують для виготовлення еполет, ззаду, по центру, на рівні талії [3, с. 11].

Уланська куртка була двобортною, застібалась на 7 ґудзиків з обох боків. Борт мав фігурний крій на зразок уланських мундирів в інших арміях. В цілому куртка була схожа на драгунську, але включала деякі притаманні уланам особливості (крапові вилоти миськом на рукавах, випушки цього ж кольору по швам) [3, с. 11].

Тірольські та далматинські кінні стрільці носили на головах при парадній формі чорні фетрові капелюхи. Кокардою на них був егерський різок з одноголового орлом у тірольців та імперським у далматинців [4, с.51].



Фото 4. Нижні чини дивізіону тірольських кінних стрільців в повсякденній службовій формі, поч. XX ст. [8, р. 344].

До кокарди кріпився султан з пір'я півня, ковпак капелюха обтягувався в основі зеленим шнуром який зав'язувався ззаду і мав на кінцях китиці-жолуді. Стрільці використовували піхотні мундири сіро-блакитного кольору, але з шнуровим погоном на лівому плечі в офіцерів. Тірольці взимку носили драгунську куртку, у далматинців її носили лише офіцери. Брюки були сіро-синього кольору [3, с. 11]. Прикладним кольором слугував зелений (на комірі та вилогах рукавів), прикладним металом – білий [4, с. 51]. Однаковим елементом одягу для всіх різновидів кавалерії слугувало кавалерійське кепі крапового (в дивізіонах кінних стрільців – чорного) кольору, шинель М. 1881 р. (двобортна застібалась на 6 гудзиків з кожного боку), брюки – вільніші вище коліна, більш вузькі нижче [3, с. 8]. Уніформа офіцерів була більш якіснішою ніж у нижніх чинів. Шнури могли робитись не з шерсті, а з золотих ниток та шовку, металеві деталі уніформи оздоблювались позолотою. Офіцери та прапорщики мали лядунку яка слугувала основною ранговою відзнакою при всіх формах одягу. У офіцерів вона була металева оздоблена накладками, у прапорщиків шкіряна. Офіцери тірольських і далматинських стрільців крім лядунок носили й поясні офіцерські шарфи [3, с. 11]. Щоб не псувати мундири при носінні нагород та кваліфікаційних знаків на відповідних боках мундирів робились петлі з ниток для кріплення відзнак.

Отже, не дивлячись на те, що у 1869 р. кавалерійська уніформа помітно уніфікувалась, перед Першою світовою війною вона мала ряд характерних особливостей. Загалом форма являла собою синій верх, червоний низ, помітна різниця була у головних уборах. Хоч захисне обмундирування і було запропоноване кавалерії ще у 1909 році, в цілому від нього відмовились (використовувалось лише в кулеметних командах кавалерійських полків [4, с.50]). Велика Війна показала, що пишність і яскравість уніформи відходить в минуле і вже з початку війни австро-угорські кавалеристи почали підлаштовувати свою уніформу до вимог військового часу нехтуючи красою і традиціями.

Нижній чин австро-угорської кавалерії у 1914 році був озброєний карабіном, - коротшим, модифікованим варіантом 8-мм гвинтівки Манліхера М.95 (довжина – 1 м; вага – 3,07 кг.), обидва гвинтівки була на 5 патронів. Швидкість стрільби за хвилину – до 50 пострілів без прицілювання. Прицільна дальність – 1950 м. [4, с. 96] Багнетами кавалеристи не озброювались. Серед пістолетів використовувались наступні моделі: «Раст і Гассер М.1898», 8-мм «Рот-Штайр М.7» (на озброєнні з 1908 р.), 9-мм «Штайр М.12» (на озброєнні з 1912 р.). Офіцери мали кавалерійські шаблі моделей 1850, 1869 та 1904 р. Нижні чини були озброєні шаблею М. 1904 р. (довжина – 1,6 м; вага - 1,78 кг. [4, с. 101]). Кавалерійські полки мали в своєму складі кулеметні команди з кулеметами «Шварцлозе» М. 07, або 07/12 [3, с.4].

Таким чином, за рівнем озброєння, кавалерія Австро-Угорщини у 1914 році не поступалась якістю кавалерійським підрозділам своїх сусідів. З початком війни кавалеристи все більше почали використовувати піхотне озброєння і звикати до бойових дій в пішій лаві та траншеях.

#### Джерела та література:

1. Австро-Венгрія. Военная энциклопедия под. ред. В.Ф. Новицкого. Т.1. – М., 1998. – 320 с.
2. Адаменко Д. В. Украинцы в австро-венгерской армии. 1914–1918. [Електронний ресурс]. – Режим доступу до статті: <http://ah.milua.org/ukraincy-v-avstro-vengerskoj-armii-1914-1918>
3. Адаменко Д. В., Прищеп С.В. Кавалерия австро-венгерской армии. // Сержант. – 2002. – №3 (24). – 48 с.
4. Адаменко Д. В., Ярош О.В. Императорский и королевский военный мундир: 1914 год – К., 2006. – 160 стр. : ил.
5. Прищеп С. В. Униформа уланских полков австро-венгерской армии в начале XX в. // Сержант. – 2006. – №1 (34). – 48 с.
6. Слободянюк М. В. Портрет імператора Франца Йосифа I зі збірки Львівської галереї мистецтв. // Цитаделя: Львівський мілітарний альманах. – ч. 1. – 2009. – 96 с.
7. De Jongh, Freres Armée austro-hongroise: Photographie 1890-1900. – 1914. – 38 p.
8. Rest S., Ortner C., Ilming T. The Emperor's Coat in the First World War: Uniforms and Equipment of the Austro-Hungarian Army from 1914 to 1918. – Verlag Militaria, Vienna, Austria, 2002. – 508 s.



УДК 355.1 (091) (477) "1918"

Володимир ТРОФИМОВИЧ (м. Острог, Рівненська обл.)

## З ІСТОРІЇ РОЗБУДОВИ ЗБРОЙНИХ СИЛ ЗУНР (ЛИСТОПАД – ГРУДЕНЬ 1918 р.)

**Анотація.** У статті висвітлені конкретні дії політичного та військового керівництва ЗУНР у перші два місяці українсько-польської війни, спрямовані на формування національних збройних сил. Розкриті об'єктивні та суб'єктивні труднощі і перешкоди на шляху військового будівництва. Охарактеризовані завдання, пов'язані з підвищенням обороноздатності республіки і створенням Галицької армії та спроби їх реалізації.

**Ключові слова:** Галицька армія, ЗУНР, військове будівництво, мобілізація, військові фахівці, українсько-польська війна.

Героїзмом, хоробрістю, відданістю державницьким і соборницьким ідеалам, драматизмом та жертвоністю характеризується Галицька армія в українсько-польській війні 1918–1919 рр. За оцінкою військового історика Л. Шанковського, ГА «була унікальним мілітарним та національним феноменом, який з подивом сприймається як особливе явище воєнної історії наших Визвольних змагань та українського збройного чину» [15, с.271]. У зв'язку з цим узагальнення історичного досвіду українського державотворення, формування власних збройних сил, розбудова відносин з іншими країнами на засадах поваги до національного суверенітету і територіальної цілісності зберігають свою актуальність та потребують подальшого наукового дослідження.

Вагомий доробок у вивчення ГА внесли М. Безручко, О. Бойко, В. Гордієнко, А. Каляєв, О. Карпенко, М. Климецький, М. Козловський, О. Коляничук, М. Кравчук, О. Красівський, А. Крезуб, М. Кротофіл, М. Лазарович, М.Литвин, Г. Лукомський, С. Макаруч, К. Науменко, С. Ріпецький, Б. Савчук, Г. Скриква, П. Ткачук, Л. Шанковський та інші автори. Водночас недостатньо вивченим залишається перший етап військового будівництва.

Мета статті – висвітлити заходи, спрямовані на розбудову Збройних Сил ЗУНР у перші два місяці її існування.

Як відомо, 18 жовтня 1918 року у Львові засновано Українську Національну Раду на чолі з Костем Левицьким і Євгеном Петрушевичем, яка проголосила, що Галичина з Лемківщиною, Північна Буковина і Закарпаття мають стати Українською Державою. Завдяки одному з засновників Українського Січового Стрілецтва (УСС), сотнику Дмитру Вітовському, який наприкінці місяця був відраджений загальними зборами стрільців до Львова, вдалося чітко організувати і здійснити «Листопадовий зрив» – повстання українських військових формувань у місті в ніч на 1 листопада. Започаткована ним Листопадова революція призвела до проголошення національної за характером і демократичної за змістом

Західноукраїнської Народної Республіки (ЗУНР). З цього приводу публіцист, політик, учасник державного будівництва та один з перших історіографів ЗУНР М.Лозинський наголошував: «На щастя, ще перед утворенням Української Національної Ради почала працювати військова організація, утворена офіцерами Українських Січових Стрільців і українських частин австро-угорської армії. Сій праці треба завдячити, що українська Галичина, заснувши одного дня під Австрією, не пробудилася другого під Польщею» [10, с.38].

Водночас, військові загоны поляків відразу розпочали кровопролитну боротьбу за встановлення своєї влади у Львові, за приєднання міста і Східної Галичини до Польщі. Розпочалася українсько-польська війна. Польські історики здебільшого називають її братовбивчою, «домовою», навіть війною «двох патріотизмів». Але, як зауважив сучасний український дослідник М.Литвин, це не було протиборство «польських орлят» і львівських українців, а конфлікт двох новонароджених національних держав за територію, де українці становили більшість (окрім великих міст та частини містечок) [3, С.27]. Унаслідок запеклих боїв українські війська змушені були 22 листопада 1918 р. залишити Львів. Поразка у вуличних боях, аналіз її причин привели керівництво ЗУНР та її збройних сил до висновку, що українсько-польська боротьба не обмежиться партизанськими випадками сторін, а набере характер справжньої широкомасштабної маневрової війни, для ведення якої необхідно було створити сучасну регулярну армію. Адже в листопаді-грудні 1918 р. тогочасна Галицька армія, як зазначав Л.Шанковський, була мішаниною регулярних, партизанських або напівпартизанських відділів, які діяли здебільшого на власний розсуд на напрямках наступу польських військ. «Відділи ці мали дуже різномірний склад і дуже різно себе називали. І доки не була ще організована центральна військова влада, ці відділи не мали зв'язку з вищими командами і дуже рідко мали зв'язок між собою» [15, с.200]. До того ж, здійснювані в ході листопадових боїв спроби організації збройних сил новонародженої республіки, з огляду на відсутність концепції будівництва останніх, були, на думку військового історика А.Крезуба, «великою імпровізацією від початку до кінця» [5, с.69].

Створення армії необхідно було здійснювати в ході бойових дій з напівпартизанських загонів, які після залишення Львова утримували навколо нього оборону. В складних міжнародних умовах, в яких опинився уряд ЗУНР, він мав вирішити цілу низку завдань, пов'язаних з підвищенням обороноздатності республіки та ство-

ренням Галицької армії. В першу чергу слід було організувати належний рівень мобілізації, наказ про яку був виданий ще 13 листопада; забезпечити армію зброєю, боєприпасами, одягом та продуктами харчування; розробити організаційно-штатну структуру на основі досягнень світової військової науки; вирішити проблему укомплектування збройних сил офіцерським складом, віддаючи перевагу професійним військовикам, які б мали бойовий досвід і підтримували ідею незалежної України [детальніше про це див.: 4, с.121–124].

Зазначені завдання належали до сфери діяльності виконавчого органу ЗУНР – Ради державних секретарів. Головний тягар роботи з формування Галицької армії припадав на створений 9 листопада Державний секретаріат військових справ (ДСВС), першим секретарем якого став полковник Дмитро Вітовський, а його заступником – Петро Бубела. У його складі діяли такі відділи: мобілізаційний, озброєння, амуніції та артилерії, технічний, санітарний, ветеринарний, інтендантський, військового судочинства, пресовий. Організація збройних сил республіки почалася з переформування тих австрійських підрозділів, де служили українські вояки. Її основою стала формація Українських Січових Стрільців [6, с. 111].

Стратегічне керівництво ГА мала здійснювати її Начальна Команда. Вона була створена 8 листопада і стала вищим командним органом Збройних Сил ЗУНР в українсько-польській війні.

Секретаріат розробив схему військової організації Галичини. Ще 13 листопада край був поділений на три області та 12 округ з центрами у Львові, Станиславові та Тернополі. Округа охоплювала 4–7 повітів. Водночас, слід зауважити, що попри тодішнім реаліям, цей поділ залишав за рамками Закарпаття й Буковину, що не могло не позначитися на розвитку подій у цих регіонах [2, с. 268; 13, с. 198].

Постановою ДСВС було запроваджено обов'язкову військову службу для всього українського населення і мобілізацію в армію чоловіків 1883–1900 років народження. Варто зазначити, що остання мала на увазі насамперед українців, хоча, за деякими даними, до неї в ряді випадків примушували і поляків [17, с. 42]. Разом з тим, здійснювалася демобілізація «чужонаціональних» військових відділів, що перебували на території ЗУНР, та «українських військових відділів, що спішать додому з різних фронтів» [1, с. 437].

13 листопада був затверджений текст військової присяги: «Присягаємо торжественно Всемогущому Богу повинуватися вірно і слухняно Західно-Українській Народній Республіці, її Верховній владі, її Правительству, її Армії, як також всім її отаманам та всьому її Начальству, їх поважати і захищати, їх прикази і припоручення у всякій службі виконувати, проти всякого ворога... на кожному місці, в кожному пору, в кожному случаю хоробро і мужньо боротися, наших військ, прапорів, оружжя в ніякому случаю не покидати...» [14, с. 67–68].

Для створення Галицької армії з Наддніпрянської України запросили військових фахівців – генерала

Михайла Омеляновича-Павленка та полковника Євгена Мішковського, які обійняли найвищі посади – головнокомандувача та начальника штабу (у лютому 1919 року останню посаду обійняв Віктор Курманович). 40-річний генерал походив із старовинної козацької родини й отримав блискучу військову освіту: закінчив Омський кадетський корпус, одне з найкращих у системі підготовки офіцерських кадрів російської армії. Перше Павлівське військоve училище в Петербурзі. Служив у Волинському полку (його більшість склали українці), брав участь у російсько-японській війні, згодом закінчив Офіцерську стрілецьку школу. У роки Першої світової війни отримав чин полковника й після поранення очолював Петергофську, а пізніше Одеську школу прапорщиків. Повалення царизму й утворення Центральної Ради полковник М. Омелянович-Павленко сприйняв як національно-свідомий українець. До речі, особисто він очолював школу на демонстрації з цієї нагоди під синьо-жовтими прапорами. З цього приводу одна одеська газета відгукнулася наступним чином: «Полковник гвардії, георгіївський кавалер, з перев'язаною пораненою рукою, на чудовому рудому коні вів свою школу під сепаратистським прапором». У серпні 1917 р. він перейшов на службу до українського війська, а в грудні наступного року з задоволенням прийняв пропозицію очолити Галицьку армію [9, с. 340–341]. Уже в першому наказі по армії він заявив: «Наша мета – звільнити стару столицю України Львів, а потім і всю Західну Україну, від Тернополя до Сяну і від Рави Руської до Коломиї від ворога... З Богом за діло» [цит. за: 11, с. 235].

36-літній полковник російської армії Є. Мішковський теж був українцем, народився в Києві в родині з прадавнім козацьким та дворянським корінням. Закінчив Чугуївське піхотне юнкерське училище, Миколаївську академію Генерального штабу. Всю світову війну провів на фронті офіцером штабів. За Центральної Ради і Гетьманату займав високі посади у генеральних штабах українського війська. Це був високоосвічений військовик, талановитий штабіст, відданий українській справі. Він став автором і душею докорінної реорганізації галицького війська. [9, с. 332–334]. «Першим фаховим начальником генеральної бурави (генерального штабу – автор) був полковник Є. Мішковський, – писав Л. Шанковський. – Полковник Мішковський не тільки уклав майбутню схему організації Галицької армії, але й перевів повністю її реорганізацію, сполучаючи в корпуси й бригади різні бойові групи Галицької армії більшої або меншої сили. Організація, переведена полковником Мішковським, виявилася тривкою; вона залишилася незмінна впродовж всього існування Галицької армії» [15, с. 81].

Крім них, до Галицької армії було зараховано полковника Миколу Какуріна – талановитого штабного офіцера, нагородженого кількома бойовими орденами. Пізніше прибув генерал Олександр Греків. Галицьку армію поповнив і російський полковник Д.Кануков – командир авіасотні УГА (загинув у повітряному бою під

Тернополем). Успішно служили й інші російські старшини [8, с. 146-148; 9, с. 334].

Через панування в Галицькій армії австрійських порядків вони зустріли інше розуміння проблем оперативного та військово-організаційного характеру. Фронтіві частини налічували до 30 тис. особового складу, з якого половина була бойового, мали 40 гармат, технічних засобів не було зовсім. Тому такою бажаною була допомога УНР, від якої в грудні 1918 року ГА отримала 20 тис. гвинтівок, 80 млн. набоїв, 80 гармат, а дещо пізніше ще й 20 літаків, щоправда придатними з них для польотів були лише декілька [2, с.271–272; 6, с.306]. До речі, командиром першого авіаційного загону, створеного у Красному, став сотник П. Франко, молодий хімік, випускник Львівського університету, син Каменяра.

Забезпечення ГА зброєю, боєприпасами здійснювалося різноманітними засобами. Частину амуніції вона отримала за рахунок реквізування колишніх арсеналів австро-угорської армії, роззброєння австрійських, німецьких, угорських частин, які поверталися додому через Галичину, а також захопленої у боях з поляками. Деяку допомогу армія отримала з боку Директорії УНР, з якою 14 грудня був підписаний відповідний договір. Тоді ж з'явилась реальна можливість закупити в обмін на нафту значну кількість озброєння в Угорщині, але угода не була підписана через позицію голови уряду ЗУНР С. Голубовича, який вирішив надати військову допомогу Угорській Русі, чим спровокував військовий конфлікт з Будапештом [4, с. 126].

Створення армії проходило на основі бойових груп «Північ», «Яворів», «Схід», «Старе Село», «Щирець» та інших, які з 21 листопада стояли під Львовом, щоб запобігти просуванню поляків на схід.

У листопаді-грудні 1918 р. головною бойовою силою, яка утримувала українсько-польський фронт, були сотні полку УСС.

Після проведеної мобілізації та надходження добровольців ці бойові групи почали перетворюватися у бойові підрозділи та частини Галицької армії. Так, наприклад, групу «Схід», організовану при командуванні УСС у Куровичах, поповнювали вихідці з Перемишлян, Тернопільщини, Золочівщини. Група «Старе Село» під керівництвом стрілецького сотника О.Микитки черпала поповнення з Бірки, Ходорівщини, Станіславщини, Гуцульщини й Покуття. Південна група «Щирець» набирала людей зі Львова та навколишніх сіл, Стрийщини і Долинщини. Згодом на південному заході виникли групи «Хирівська», «Гофмана», «Північ» [3, с. 27].

Галицька армія будувалася за відповідною штатною структурою. Основними структурними одиницями були бригада і корпус, які могли діяти самостійно для вирішення тактичних і стратегічних завдань. Армія складалася з трьох корпусів, кожний з яких мав чотири бригади відповідної структури. Перша бригада була створена на основі полку УСС, її поповнили за рахунок добровольців з усієї Галичини. Січові стрільці дбали про поповнення і пропаганду своїх ідей серед молоді. У вимо-

гах до вступника до Легіону січових стрільців зазначалося: «Головною ідеєю стрілецтва є самостійна Українська народна держава, складена з усіх українських земель, з таким ладом, який вибере воля усіх українських громадян. З цією ідеєю боролися всі січові стрільці, із стрілецьких лав треба викидати кожного, хто не готов вмерти за цю ідею» [4, с. 128; 12].

Інші бригади комплектувалися у відповідних військових округах. Крім порядкового номера, вони мали назву округи: Друга Коломийська, Третя Бережанська, Четверта Золочівська, П'ята Равська, Шоста Сокальська, Сьома Львівська, Восьма Самбірська, Дев'ята Угнівська, Десята Яворівська, Одинадцята Стрийська, Двадцята Гірська.

Згодом бойові групи «Північ», «Яворів», «Угнів», окремі загоны на північ від Львова увійшли до складу Першого корпусу на чолі з колишнім полковником австро-угорської армії Віктором Курмановичем, уродженцем Підляшшя, єдиним з галицьких воєначальників, який закінчив австрійську військову академію. До нього також увійшли Сокальська, Яворівська, Угнівська та Равська бригади. Корпус успадкував північне крило українсько-польського фронту від Белзу до Львова.

Другий корпус, до складу якого входили бригади УСС, Бережанська, Золочівська, Коломийська, був сформований із груп «Схід», «Старе Село», «Щирець», «Наварія». Його очолював колишній полковник австро-угорської армії Мирон Тарнавський, уродженець с. Барилів на Радеківщині. Цей корпус одержав назву Осадного, оскільки тримав облогу Львова.

Львівська, Самбірська, Стрийська та Гірська бригади, що були сформовані з бойових груп «Хирів», «Рудки», «Крукеничі», «Гофмана» (південне крило українсько-польського фронту), утворили Третій корпус, на чолі якого став полковник Гриць Коссак [4, с. 129; 6, с. 146-158]. Уцілому наприкінці грудня довкола Львова було зосереджено близько 7-9 тис. українських бійців, 40 гармат [16, с. 163].

Точних даних про чисельність армії немає через те, що не збереглися її архіви. За приблизними оцінками, на початку грудня 1918 р. кількість галицьких стрільців складала майже 50 тисяч осіб, проте не вистачало офіцерів. Відомий дослідник історії УГА Л. Шанковський підрахував, що вона мала лише 55% старшин від необхідної кількості [15, с.73-74].

Через брак українських старшин, особливо вищої ланки, при формуванні армії довелося користуватися послугами деяких австрійських офіцерів, таких як А. Кравс, А. Шаманек, А. Вольф, А. Ерле, А. Бізанц та інших. Цей факт поляки часто використували в антиукраїнській пропаганді для підтвердження тези, що українська справа є «австро-німецькою інтригою», хоча австрійські та німецькі військовики служили і в польському війську [4, с. 130]. Заради справедливості, однак, слід зауважити, що чимало з вищезазначених офіцерів іноземцями власне й не були, а належали до галицьких нацменшин – насамперед німців і чехів. Таким, на-



приклад, був 28-річний командир 2-ї Львівської бригади Альфред Бізанц – уродженець с. Дорифельд (нині Тернопілля Пустомитівського району Львівської області), який виріс у Галичині, добре володів українською мовою, знав місцеві звичаї. Не випадково в роки Другої світової війни адмірал В. Канаріс призначив його, полковника абвера, відповідальним за зв'язок з ОУН, а згодом скерував до Львова формувати дивізію СС «Галичина». Або сотник Генерального штабу ГА, львівський німець Ганс Кох, згодом відомий німецький історик, теолог, громадсько-політичний діяч, українознавець, голова Українсько-німецького товариства [6, с. 127; 7, с. 87; 9, с. 284].

Таким чином, у перші два місяці українсько-польської війни політичне і військове керівництво ЗУНР здійснивало спроби розбудови збройних сил, однак бойова ситуація, яка складалася не на користь республіки, вимагала реорганізації армії та приведення її у відповідність з розробленою організаційно-штатною структурою, що було зроблено у січні-лютому наступного року.

#### Джерела та література:

1. Західно-Українська Народна Республіка. 1918–1923: Документи і матеріали. У 5-ти томах. – Івано-Франківськ : Лілея-НВ, 2001. – Т.1. – 584 с.
2. Західно-Українська Народна Республіка. 1918-1923 : Історія. – Івано-Франківськ : Сіверсія, 2001. – 628 с.
3. Історія Львова: У трьох томах. – Львів : Центр Європи, 2007.– Т.3. – 575 с.
4. Каляев А. Українські січові стрільці у боротьбі за створення і захист Західноукраїнської Народної Республіки: дис... канд. іст. наук. / А. Каляев. – Львів, 1997. – 225 с.
5. Крезуб А. Нарис історії українсько-польської війни 1918-1919 / А. Крезуб. – Львів : Червона Калина, 1933. – 179 с.
6. Литвин М. Українсько-польська війна 1918-1919 рр. / М. Литвин – Львів : Інститут українознавства ім. І.Крип'якевича НАН України, 1998. – 488 с.
7. Литвин М. Історія галицького стрілецтва / М. Литвин, К. Науменко. – Львів : Каменяр, 1991. – 200 с.
8. Литвин М. Історія ЗУНР / М. Литвин, К. Науменко. – Львів: Інститут українознавства ім. І. Крип'якевича НАН України, 1995. – 368 с.
9. Литвин М. Військова еліта Галичини / М. Литвин, К. Науменко. – Львів : Інститут українознавства ім. І.Крип'якевича НАН України, 2004. – 376 с.
10. Лозинський М. Галичина в роки 1918-1920 / М. Лозинський. – Нью-Йорк : Червона Калина, 1970. – 228 с.
11. Образцов С. М.Омелянович-Павленко на чолі Галицької армії (наступ на Львів у грудні 1918 р.) /С. Образцов // Воєнна історія Галичини та Закарпаття : Зб. наук. праць. – К., 2010. – с. 234–239.
12. Січовий голос. – 1918. – 7 грудня.
13. Ткачук П. Військове будівництво в Західноукраїнській Народній Республіці / П. Ткачук // Воєнна історія Галичини та Закарпаття: Зб. наук. праць. – К., 2010. – с. 197–202.
14. Українська Галицька Армія: Матеріали до історії. – Вінніпег, 1958. – Т.1. – 672 с.
15. Шанковський Л. Українська Галицька Армія. Воєнно-історична студія / Л. Шанковський. – Вінніпег, 1974. – 396 с.
16. Klimecki M. Polsko-ukraińska wojna o Lwow i Wschodnią Galicję 1918-1919 r. Aspekty polityczne i wojskowe /M.Klimecki. – Warszawa,1997. – 286 s.
17. Krotofil M. Ukraińska Armia Halicka 1918 – 1920 / M. Krotofil. – Toruń, 2002. – 226 s.

УДК 94 (100) "1914/19"

Олександр ФЕДОТОВ (Київ)

## ГАЛИЧИНА ТА ЗАКАРПАТТЯ У ДРУКОВАНІЙ ГРАФІСІ ПЕРШОЇ СВІТОВОЇ ВІЙНИ (ІЗ ЗІБРАННЯ НАЦІОНАЛЬНОГО МУЗЕЮ ІСТОРІЇ УКРАЇНИ)

**Анотація.** Мета нашого дослідження полягає в поданні громадськості прикладів «народної картинки» Першої світової війни, що представляє хід бойових дій на території Галичини і Закарпаття, а також вперше показати лубочну картинку періоду Першої світової війни як явище книжкової культури. До теперішнього часу багато вітчизняних зборів лубочних картинок досліджуваного періоду у фондах великих бібліотек і музеїв залишаються закритими для дослідників через відсутність єдиних параметрів опису та нестачу інформації про наявність образотворчого матеріалу. Практична значущість даного дослідження полягає в атрибуції анонімних образотворчих лубочних видань і в створенні універсальних зразків описів специфічних форм видавничого репертуару, які відповідають новим інформаційним умовам обробки матеріалу, як в бібліотечних, так і в музейних зібраннях. Результати дослідження можуть бути використані при описі колекцій лубка в бібліотеках і музеях України та ін.

**Ключові слова:** Перша світова війна, Галичина і Закарпаття, лубочна картинка, бібліотека, музеї, графіка.

У фондах Національного музею історії України міститься близько 120 зразків графіки часів Першої світової війни, що представляють стильове і сюжетне розмаїття колекції друкованої графіки музею. Більшою мірою це хромолітографії алегоричного та сатиричного характеру, в яких використані прийоми лубка, присвячені персоналіям (героям, воєначальникам); сюжети, що зображують битви або окремі епізоди фронтового життя\*.

Аналіз цього цікавого зібрання дозволяє побачити не тільки рідкісні зображення, а й механізм міфологізації та подання війни в масовій друкованій продукції, й перш за все уявити, яке широке відображення отримав цей глобальний військовий конфлікт в одному з найпопулярніших і наймасовіших видів образотворчого мистецтва – друкованій графіці.

Військовий лубок Першої світової війни як унікальне явище культури, з'єднало в собі риси класичного традиційного, народного і новаторського мистецтва. Період видання лубочних зображень війни нетривалий: серпень 1914 – середина 1915 років. Вони відображали сутність війни простими образотворчими прийомами, ме-

тою яких була доступність та орієнтованість на «широкій маси». Військовий лубок в зрозумілих образах, яскравих фарбах зображав військові сцени, був орієнтований



Мал. 1. Поразка австрієцьєв при Раввѣ Русській.

\* Лубок — вид образотворчого мистецтва, якому властива дохідливість та ємкість образу. Лубок називають також народною (фольклорною) картинкою і пов'язують з розфарбованим графічним зображенням, розтиражованим друкарським способом. Нерідко лубок мав декоративне призначення. Лубок був видом народної творчості, але на сьогодні до цього виду відносяться також твори професійних художників, які використовують лубочні прийоми. Для лубка характерні простота техніки, лаконізм образотворчих засобів (грубоватий штрих, яскравий малюнок). Часто в лубку міститься розгорнуте оповідання з пояснювальними написами і додаткові до основного (пояснюючі, що доповнюють) зображення.



Мал. 2. Генерал Рузский, Герой Львова.

на передачу інформації під певним кутом зору для формування громадської думки та створення образу ворога. До збірці Національного музею історії України входить унікальна за своїм складом колекція військового лубка, виданого на території Російської імперії в 1914 – 1915 рр. Основна частина колекції надійшла до музею в 50-ті рр. XX ст. У часи найвищого напруження військовий лубок займав місце в червоному кутку кожної хати не випадково. У народній свідомості війна переживається, як світова, космічна подія, як прояв всемогутності Бога, який послав війну, так само як посилає мор, голод, землетруси, небесні знамення, як послав пророків і святих творити чудеса, виконувати Його благу волю. Це – явища одного порядку. Вражав колись Господь нечестивих кам'яним дощем, тепер за гріхи карає свинцевим і чавунним. Приєми кару Його, як приймаєш милість. І якщо в одному з сюжетів з отворів неба і хмар струмує благодать на святі місця, то чому ж не висіти поруч баталії, де хмарки розривів шрапнелі сіють смерть і загибель на грішну землю; тим більше, що хмари-то – ті ж самі, такими ж кучерявим завитками і в такому ж забарвленні, та й гори: що Афон, що Кавказ або Карпати – одне і те ж.

Успішні дії російських військ протягом перших місяців війни дали багату поживу для лубка, і немає такої події або подвигу, які не позначилися б в одному, а то й кількох аркушах.

Подвиг авіатора Нестерова, доблесть російських воїнів, окремі епізоди з походу в Галичину, вигнання австрійців з південно-західного краю, взяття Львова, Перемишля, рух за Карпати, загроза Кракову – все це підхоплювалося друкарським верстатом.

В останні десятиліття епоха Першої світової війни привертає увагу все більшого числа українських та іноземних вчених. Численні матеріали, що розповідають про події цієї війни, представлені правовими, діловодними, періодичними, статистичними джерелами та свідченнями сучасників, дозволяють досить точно відтворити події майже вікової давності, причому величезний інтерес для вивчення набувають образотворчі документи про світової катастрофи, що дають багатий, але поки що не до кінця затребуваний матеріал для наукових пошуків. Кіно- і фотодокументи вже увійшли в аннали найбільш значних артефактів для дослідників минулої епохи, проте, багато важливих «мальовничих» свідчень мину-





Мал. 3. Взяття м. Львів російськими військами.

лого поки обійдені або мало залучаються для відтворення культурно-історичного процесу; до числа їх належить об'ємний пласт образотворчих видань Першої світової війни, що мали широке поширення в Російській імперії в той тривожний час.

У складних економічних і політичних умовах воєнного часу образотворчі видання, такі як ілюстративні журнали, розкішно оформлені буклети про війну, плакати, лубки, відкриті листи, агітаційні листівки набували величезне значення. Для сучасних дослідників військової образотворчі видання стають важливим джерелом відомостей про той період.

З усіх перерахованих різновидів образотворчих видань в даний час тільки плакат може бути віднесений до числа представлених широкому колу дослідників матеріалів Першої світової війни, решта поки чекають своїх дослідників. Не з'явилася винятком в даній ситуації і лубочна картинка Першої світової війни, залишаючись маловивченим явищем вітчизняної культури та книжкового світу, хоча за своїм культурно-історичним значенням вона може бути порівнянна з шедеврами плакатного мистецтва, а з

інформаційної насиченості представляє інтерес як важливе джерело відомостей.

Колекція «народної картинки» Національного музею історії України, особливо літографованої, другої половини XIX – початку XX століття, є одним з найбільших в Україні. Однак дослідні роботи та довідкові видання, що знайомлять зі складом даного фонду, відсутні. Подібний стан предмета дослідження підкреслює, що поряд з чисто історичним інтересом до військового лубка, існує актуальність і наукова значущість даної проблеми. Розвиток «народної картинки» Першої світової війни, включаючи історико-книгознавчі аспекти цього явища, вивчені мало.

Мета нашого дослідження полягає в поданні громадськості прикладів «народної картинки» Першої світової війни, що представляє хід бойових дій на території Галичини і Закарпаття, а також вперше показати лубочну картинку періоду Першої світової війни як явище книжкової культури.

До теперішнього часу багато вітчизняних зборів лубочних картинок досліджуваного періоду у фондах великих бібліотек і музеїв залишаються закритими для до-

## Геройській подвиг рядового Каца.



Рядовий солдат під виглядом рядового каца Каца, посланий в заставу, укрився в лісочці. Коли почалися в темноті нічці, Каць поспіє солдата з донесенням ротному командирі в полк. Коли нічці були уже повільно блізва, Каць відкрив рот, нічці раптом стали відступати. Каць ударив штыком наступаючого солдата в остроконечную часті, не відчуваючи острого болю в боці і увалі, теряє свідомість. Но оны слышать русское: «ура» — то подошли свои. За свой геройский подвиг Каць провоздвог в праворщия и награжден Георгием. (П. Г.)  
 Кингографствальство М. С. Козмана. Одесса, Французский бульвар, Госпитальный пер. № 10 собств.

Мал.4. Геройський подвиг рядового Каца.

слідників через відсутність єдиних параметрів опису та нестачу інформації про наявність образотворчого матеріалу.

Практична значущість даного дослідження полягає в атрибуції анонімних образотворчих лубочних видань і в створенні універсальних зразків описів специфічних форм видавничого репертуару, які відповідають новим інформаційним умовам обробки матеріалу, як в бібліотечних, так і в музейних зібраннях. Результати дослідження можуть бути використані при описі колекцій лубка в бібліотеках і музеях України та ін.

У додатках 1 та 2 до даного матеріалу наводиться список військових лубочних картинок Першої світової війни, що зберігаються в зібранні Національного музею історії України та за межами України, присвячених подіям того часу в Галичині та Закарпатті, що може бути використане в курсах з історії книжкової справи в спеціальних навчальних закладах.

Видання картинок на початку століття носило масштабний характер, лубок продовжував користуватися величезним попитом, не дарма деякі дослідники бачать у ньому зачатки масової культури. Як джерело друкованого слова, наділений до того ж потужною образотворчою силою, лубок не міг не підпадати під цензурний нагляд. Зображення піддавалися попередній цензурі, про що ставилася напис на самих аркушах. У ряді випадків на картинках спостерігаються явні сліди цензурного втручання у вигляді замараних областей тексту, заміщення географічних орієнтирів і військових підрозділів умовними літерами. Питання про вихід у світ картинок, присвячених різним військовим подіям, також вирішувалося військовими цензорами.

Неймовірний зліт у виданні народних картинок, що намітився в перші місяці війни, помітно знизився в 1915 р., і до початку 1916 р. лубочний бум зійшов майже нанівець. Така ситуація пояснювалася не тільки закономірним в



умовах воєнного часу ускладненням економічного становища багатьох підприємств, але і скороченням виробництва самих картинок: як і в попередні війни лубок був своєрідним рупором вітчизняних перемог і ратної слави, він замовкає в період поразок і позиційної війни.

Основний акцент у народній картинці робився на саме зображення, яке виробляло головне враження на глядачів, і було покликане грати основну роль для початкового залучення споживачів, а надалі – для розглядання картинки. Незважаючи на впровадження нової техніки кольорового друку, зображення зберігалося, в основному, в старих традиціях, закладених батальним літографічним лубком інших воєн: картинкам Першої світової війни було властиво зображення динаміки бою, звідси розміщення переднього і заднього плану нерідко призводить до порушення перспективи, а прагнення зобразити неосяжне вело до перевантаженості композиції. Для лубочних зображень характерні відкриті поля: за кордонами зображення бій не закінчується, і ми маємо можливість спостерігати як йдуть за рамки картинки частини знарядь, коней, людей.

Особливе місце у лубочній «творчості» мали тексти, які

створювалися на основі офіційних повідомлень газет і журналів, тому носили формальний характер. У текстових поясненнях вказувалися дані про місце, дату події, а також відомості про втрати ворожої сторони. Крім цього, деякі видавці використовували віршовані повідомлення або художньо-патетичні описи боїв, які були покликані не стільки для того, щоб дати точну і скupu інформацію про подію, скільки налаштувати на емоційне переживання історичного моменту.

По іншому виглядала продукція великих підприємств, власники яких у своєму прагненні створювати продукцію різноманітніше і кращої якості, вдосконалювали завдяки новому обладнанню та матеріалам не тільки якість друку, а й надавали фірмовий вигляд своїй продукції, залучаючи до виробництва більш професійні кадри. Можливо, що чітка серійність видання картинок деяких літографічних підприємств є ознакою сприятливого розвитку виробництва і служить своєрідним показником, що свідчить про престижність продукції на ринку. У процесі роботи було виявлено близько 60 підприємств, які видавали лубочні картинки в період Першої світової війни. Фірми, залучені в процес виробництва,



Мал. 5. Солдат під градом куль рятує пораненого офіцера.





Мал.6. Зміна позицій російською артилерією.

розташовувалися в Москві, Петрограді, Києві, Одесі, Казані, Ризі, Гродно, Вільно, Ярославлі. У зборах лубка відділу ізвидань РДБ виявлено близько 600 найменувань військових народних картинок часів Першої Світової війни, які представлені в каталозі, наведеному в додатку до даної роботи.

Книгознавчий підхід, застосований в процесі дослідження, і що виразився значною мірою в докладному розгляді віддрукованих на аркушах реквізитів видань і друкуючих організацій, дозволив встановити зв'язки між низкою типолітографічних закладів, а вивчення цензурних дозволів дало можливість не тільки датувати багато картинок, а й скласти уявлення про діяльність військової цензури в галузі правового регулювання видання лубочної продукції.

Автор висловлює подяку за наданий матеріал та інформацію про експонати співробітнику Національного музею історії України Вітрянській Анастасії Вікторівні – зберігачу фондової групи «Гравюри і літографії», старшому науковому співробітнику Національного музею історії України.

#### Додаток 1

#### Список друкованої графіки Першої Світової війни із зібрання НМІУ (надані мовою оригіналу)

I. *Пораженіе австрійцевъ при Раввѣ Русской.* № 9. (Инварь - ГРЛ – 3708/60).

Текст: «Наша армія обойдя правый флангъ соединенныхъ австро-германскихъ войскъ, обратила ихъ въ безпорядочное бегство».

II. *«Генералъ-адъютантъ Н.В. Рузскій, герой Львова.* № 84. Літографія Тов-ва І.Д.Ситіна. Москва, 1915. – (Инварь - ГРЛ – 3708/51).\*\*

\*\* З 19 липня по 3 вересня 1914 р. командував 3-й армією, яка була сформована на базі Київського військового округу. На початку війни, не дивлячись на відомості, які надходили про наступ австрійців у напрямку Люблин – Холм, уперто продовжував наступ на За бої з австрійцями і в Львів. першу чергу за взяття Львова подвійно був нагороджений орденом Святого Георгія 4-го і 3-го ступеню (ВП 23 серпня 1914 р.). За Галицьку битву нагороджений орденом Святого Георгія 2-го ступеню (ВП 22 жовтня 1914 р.), став одним з трьох нагороджених вищих воєначальників, який отримав цю високу нагороду. Знайшов славу «завойовника Галичини» і гучну славу в громадських, в тому числі опозиційних колах.

III. «ВЕЛИКАЯ ЕВРОПЕЙСКАЯ ВОЙНА / Взятіє Львова русскими войсками подъ командой Генерала – отъ – инфантеріи, Генераль-Адъютанта Н.В.РУЗСКАГО. Разгромъ австрійской арміи». – М. : Лит.т./д. «А.П.Коркин, А.В.Бейдемман и К°». – № 180. – (Инв. номер – ГРЛ – 3688/2).

Текст: «Главныя силы австрійцевъ развернулись на фронте Завихвость, Яновъ, / ... Съ юга австрійцевъ ждали другія / наши части, уничтожавшія врага». В нижн. лев.углу изобр.: «№ 180». – На прав.поле «Лит. т./д. А.П.Коркинъ, А.В.Бейдемманъ и К°». Москва, Донская, д. 42. Тел. 2-96-96».

IV. «Геройскій подвигъ рядового Каца». – Худож. С.Фиалковский. – Одесса : Книгоизд-во М.С.Козмана, [1914] (Лит.Ф.Шауэра и В.Смрковского). – (Инв. номер - ГРЛ – 3715/4). \*\*\*

Текст в 4 рядка: «Взводъ солдатъ подъ командой рядового еврея Каца, посланный въ заставу, укрылся въ лесочке... / За свій геройскій подвигъ Кацъ произведенъ в прапорщики и награжденъ Георгіемъ. (П.Г.)». На нижн. полі під текстом: «Дозволено Военной Цензурой. Одесса, 23 августа 1914 г.» ... «Книгоиздательство М.С. Козмана. Одесса, Французскій бульваръ, Госпитальный пер. д. № 10 собств.» – На прав. поле л. : «Лит. Ф.Шауэръ и В.Смрковскій Одесса, Прохоровская 44».

V. «Великая Европейская война. Геройскій подвигъ и гибель знаменитаго летчика Шт.-Капит. П.Н. Нестерова». – № 173. – (Инв. номер – ГРЛ – 3689).

Лит. т./д. А.П.Коркинъ, А.В.Бейдемманъ и К°». Москва, Донская, д. 42. Тел. 2-96-96.

Текст в 9 рядків: «Шт.-Кап. П.Н.Нестеровъ, на дняхъ увидевъ въ районе Жолкіева летящій надъ нашимъ расположеніемъ... / ... Слава храброму, соколу смелому въ небе сразившему коварного врага и погибшему смертью героя, память о котормъ въ сердцахъ нашихъ сохранится во веки».

VI. «Долина смерти». – Бой при дер. Михайловке». – Худож. С.Фиалковский. - Дозволено Военной цензурой. – Одесса. 13 сентября 1914 г.» ... «Книгоиздательство М.С.Козмана. Одесса, Французскій бульваръ, Госпитальный пер., д. № 10 собств. – На прав.поле л. : «Лит. Ф Шауэръ и В.Смрковскій Одесса, Прохоровская 44. – (Инв. номер – ГРЛ – 3715/7).

Текст в 5 рядків: «Подъ проливнымъ дождемъ австрійской шрапнели и пулеметовъ ... / Лощина, где сдалась австрійская дивизія (15000 чел.), / была названа «Долиной смерти».

VII. «Европейская кухня. / (Второе меню)». – М. : Типолит. Челнокова, Москва. – (Инв. номер – ГРЛ – 2372).

Текст в 7 стовпчиків: «(Второе меню)» / «Расскажу я, какъ пошла / Черна каша изъ горшка - / ... Я жъ до будущаго раза, / Отложу конецъ рассказа». В нижн. час-

ти л. над текстом справа: «Соб. изд. Типо-лит. ЧЕЛНОКОВА Москва. Мясницкая, Б.Златоустовскій п. д. 6. Тел. 5-14-28».

VIII. «Звѣрство въ Калишѣ». – М.: Типо-лит. «Викторія», б.г. – Хромолит.; 34,5 x 26; (35,5 x 27,5). – (Инв. номер - ГРЛ – 5342).

Текст: «Насиліе дѣвушки, на глазахъ отца и 2-хъ братьевъ. Послѣ издѣвательства, дѣвушку убили, а братьевъ и / отца разстрѣляли».

По прав. полю вихідні дані видавництва. : «Соб. издание Типо-Литографія «Викторія» Москва, телеф. 5-14-28».

IX. «ВЕЛИКАЯ ЕВРОПЕЙСКАЯ ВОЙНА. / Стражники-герои». № 166. (Инв. номер - ГРЛ – 3708/28).

Текст: «Въ «Кіевляніне» напечатано со словъ гласнаго волынскаго / земства Козина сообщеніе о следующемъ эпизодѣ./ Въ моемъ имѣніи, – рассказываетъ г. Козинъ, – находя- / щемся на австрійской границѣ, служатъ стражниками осетинъ / Зонтіевъ и черкесь Гои – Мурза – Биевъ. Уѣзжая, я оставилъ этимъ / молодцамъ по браунингу. / 27 іюля мои сторожа замѣтили наступленіе двухъ ротъ / австрійской пѣхоты. Подпустивъ непріятеля ближе къ лѣсу, они / открыли стрѣльбу. Австрійцы, не рассчитывавшіе на сопро- / тивленіе, растерялись. Рѣшивъ, что въ лѣсу находятся войска, / они отступили. Стражники, продолжая стрѣльбу, вывели изъ строя девять австрійцевъ. Вскочивъ на лошадей, молодцы / помчались съ донесеніемъ къ коменданту Почаева. / Въ это время выяснилось, что съ другой стороны наступаютъ / еще двѣ роты австрійцевъ. Получивъ отъ коменданта 25 всад- / никовъ, стражники, обойдя австрійцевъ, ударили имъ въ тылъ / и принудили поспѣшно отступить. Комендантъ Почаева предста- / вилъ стражниковъ-героевъ къ награждѣ».

X. «Война Россіи съ Германіей и Австро-Венгріей. Взятіе Русскими войсками ЯРОСЛАВА». Типо-Лит. Корпусной Мучной, 7, 1914. – (Инв. номер – ГРЛ – 3708/58).

XI. «Первый бой на Карпатахъ. – Схватка нашихъ улановъ съ венгерскими гусарами». – Худ. С.Я.Фиалковскій, 1914. Дозволено Военной цензурой, Одесса, 25 сентября 1914 года: книгоизд. М. С. Козмана, Одесса, Французскій бульваръ, Госпитальный пер., д. № 10 собств. Лит. Ф. Шауэръ и В. Смрковскій, Одесса, Прохоровская, 44.

Текст: «Солнце начало заходить, когда три эскадрона венгровъ кинулись въ атаку на наши двѣ батареи... / И когда одинъ изъ нашихъ молодцовъ улановъ на пикъ поднялъ его на воздухъ, онъ продолжалъ отбиваться».– (Инв. номер - ГРЛ – 3715/3).

XII. «Солдатъ подъ градомъ пуль спасаетъ раненаго офицера». Изданіе Типо-Лит. «Т-во С.ЛАПИНЪ съ С-ми», Гродно. – (Инв. номер - ГРЛ – 3708/47).

Текст: «Герой солдатъ, твой подвигъ славный/ Пльняеть русскіе сердца,/ Хвала тебѣ въ Руси державной/ Растеть, и славъ нѣтъ конца!/ Храбрець, ты видѣлъ, какъ сражался/ Какъ офицеръ въ бою упалъ./ Ты добрымъ сердцемъ отозвался / И умереть ему не даль../ Какъ трупъ лежалъ он межъ убитыхъ,/ Носи-

\*\*\* Взвод російських солдатів у 1914 році потрапив у засаду і став відбиватися від німецьких солдатів, переважаючи в кількості. Рядовий Кац кинувся в штикову, захоплюючи за собою інших. Німці втекли з поля бою, а Кац підвищили у прапорщики та нагородили орденом Святого Георгія.

лась всюду смерть надъ нимъ,/ И ты подъ градомъ  
пуль сердитыхъ/ Его принесь, принесь къ своимъ./  
Ты доказалъ – любовь солдата/ И пламя вѣрности  
въ себѣ./ Твое намъ память вѣчно свята и нетъ конца  
хваламъ тебѣ».

XIII. «*Перемѣна позицій русской артиллеріей во время боя*». – (Инв. номер – ГРЛ – 3714/111). Казань, Типо-Лито-  
графия т/п В. Еремеев А. Шарабринъ.

Портреты: Генерал Н.В. Рузский; Верховный главноко-  
мандующий Великий Князь Николай Николаевич; Ко-  
мандующий войсками Киевского военного округа гене-  
рал Н.И. Иванов.

Текст: «Во время боя, артиллеріи часто приходится  
мѣнять свои позиціи. Сейчасъ она была тутъ, а потомъ  
уже черезъ короткое время начинаетъ поражать / съ  
другой стороны. Русская артилерія мѣткостью своего  
огня и храбростью личного состава значительно пре-  
восходиті непріятельскую».

XIV. «*Бой у Владиміра – Волынска*». – (Инв. номер –  
ГрЛ– 3687).\*\*\*\*

Худ. – С.Я.Фиалковскій, 1914. Дозволено Военной  
Цензурой. Книгоиздательство М. С. Козмана, Одес-  
са, Французскій бульваръ, Госпитальный пер., д. № 10  
собств. Лит.Ф. Шауэръ и В. Смирковскій, Одесса, Прохо-  
ровская, 44.

Текст в 5 рядків: «Непріятельская артилерія черезъ  
свою кавалерію обстрілювала находившіеся передъ  
городомъ окопы... / ужасъ бросились назадъ къ своим.  
(П.Г.)»

XV. «*Война Россіи съ Германіей и Австріей*». №  
18. – Худ. М.Г.Рабицкий. Дозволено Военной цензу-  
рой 7-го октября 1914 г. Хромо-литография Акц. Общ.  
Н.Т.Корчакъ-Новицкаго. Изданіе И.Т.Губанова. Кіевъ,  
Подоль, собств. домъ. (Инв. номер – ГРЛ – 3425/2).

Текст в 5 рядків: «Отъ главнаго управленія генерально-  
го штаба. – 8 сентября наши войска взяли приступомъ  
правобережныя укрѣпленія Ярослава и, ... / ...изъ нихъ  
уже приобрьли въ арміи громкую славу».

---

\*\*\*\* 3 серпня 1914 года угорська кавалерійська дивізія перейшла  
російський кордон і в кінному строї атакувала місто Володимир-  
Волинський. 68-й лейб-піхотний Бородинський полк, який тримав  
оборону міста, підпустив атакуючих на 400 кроків і поклав їх усіх.  
Угорські кіннотники повторили атаку п'ять разів, і російські піхотинці  
знищили ворожу дивізію майже повністю.



УДК 94(477):623.746 "1916/1917"

Андрій ХАРУК (Львів)

## БОЙОВЕ ЗАСТОСУВАННЯ ЛІТАКІВ ФІРМИ «АНАТРА» НА ФРОНТАХ ПЕРШОЇ СВІТОВОЇ ВІЙНИ

**Анотація.** Одеська фірма «Анатра» в роки Першої світової війни була найбільшим на теренах України виробником авіаційної техніки. Почавши свою діяльність з ліцензійного виробництва французьких аеропланів «Фарман», «Вуазен» та «Моран», вона в 1916–1917 рр. розпочинає випуск літаків власної розробки «Анаде» та похідних від них «Анаклер» і «Анасаль». Дана стаття присвячена історії служби літаків «Анаде», «Анаклер» та «Анасаль» в Російському повітряному флоті у 1916–1917 рр. Розглянуто їх бойове застосування на фронтах Першої світової війни. Особлива увага звернута на Південно-Західний фронт.

**Ключові слова:** літак, Перша світова війна, Російський повітряний флот, авіаційний загін, «Анатра».

Історія створення літаків «Анатра» вже висвітлювалась у публікаціях автора цієї статті [1–5], звертались до неї й деякі російські дослідники [6; 7]. Однак у вказаних працях увага зосереджується, головним чином, на історії створення цих літаків, впровадженні їх у виробництво та виконанні підприємством замовлень на такі аероплани. Питання ж бойового застосування літаків «Анаде» досі лишаються слабо висвітленими.

Літак «Анаде» являв собою двомісний одномоторний біплан, створений під керівництвом французького конструктора А. Декана на основі придбаного ще до війни проекту Р.20 німецької фірми «Авіатік». У базовому варіанті «Анаде» комплектувався мотором «Гном-Моносупап» потужністю 100 к.с., а його модифікації отримали потужніші двигуни: «Анаклер» – «Клерже» (110 або 130 к.с.), а «Анасаль» – «Сальмсон» (150 к.с.). Озброєння складалось з одного кулемета на шворневій установці в задній кабіні та кількох десятків кілограм бомб.

«Анаде» за російською класифікацією належав до літаків «корпусного типу», тобто призначався для служби в корпусних авіазагонах і виконання, передусім, завдань повітряної розвідки. Дослідний зразок вперше піднявся в повітря 19 грудня 1915 р.<sup>1</sup>, а 19 травня 1916 р. почалось здавання серійних літаків «Анаде» замовникові – Російському імператорському повітряному флоту. До кінця червня було прийнято військовими 34 бойових літаки цього типу і один навчальний. Проте надалі темп поставок суттєво впав. До 1 вересня 1917 р. було здано замовникові лише 148 літаків, а до кінця року ця кількість досягла 225 одиниць (з них десять навчальних) – менше третини від початкового обсягу замовлень. Однією з причин цього був «моторний голод», від якого страждала уся авіапромисловість Росії. 47 «Анаде»

були прийняті військовими представниками без льотних випробувань через відсутність двигунів. Ще 24 літаки із вказаної кількості в липні-жовтні 1917 р. збудували з моторами «Клерже» – сім одиниць зі 110-сильними і 17 – зі 130-сильними [8, с. 20].

В липні 1916 р. перші п'ять серійних літаків «Анаде» із заводськими номерами 181, 183, 185, 186 і 187 надійшли до складу 12-го корпусного авіазагону (КАЗ) Південно-Західного фронту [9, лл. 123–124]. Це можна вважати початком бойової біографії машини. Та перший млинець виявився глевким – новоотримані літальні апарати довелось одразу ж повернути на завод для усунення недоліків [9, л. 309]. Експлуатація в польових умовах виявила слабкість конструкції шасі та кулеметної установки [9, л. 74]. В серпні 1916 р. навіть довелось видати розпорядження про заборону польотів на «Анаде» до усунення недоліків [9, лл. 112–113]. Але восени більшість вад вдалось усунути. Інспектор авіації Південно-Західного фронту підполковник В.М. Ткачов дав літаку таку характеристику (цит. мовою оригіналу): «Самолет «Анаде», по заявленню всех командиров отрядов, вполне удовлетворительный. Большим недостатком сейчас является только неполная тяга мотора в полете, что объясняют слабой вентиляцией в месте помещения мотора, почему возможно всасывание мотором части отработанных и уже выброшенных газов» [11, л. 14]. Виправити ситуацію вдалось досить просто – збільшивши кількість вентиляційних отворів у капоті. Постачання у фронтові частини продовжилось – 26 жовтня 12-й КАЗ загін поповнився ще чотирма аеропланами (номери 276, 277, 278 і 422). До кінця 1916 р. чотири літаки з номерами 421, 423, 424 і 426 отримав 11-й армійський авіазагін, окремі машини надійшли в низку інших загонів [10, лл. 101–110].

В жовтні 1916 р. Особлива нарада з оборони держави прийняла рішення переозброїти корпусні авіазагони літаками «Анаде». Конкурентом був французький «Фарман» ХХХ, але одеську машину визнали більш надійною. Та виконувалось це рішення досить повільно. В лютому 1917 р. «Анаде» частково укомплектували 16-й і 23-й корпусні авіазагони. Перший з них 7 лютого отримав з 3-го авіапарку машини із заводськими номерами 429, 439 і 480, а другий – 12 лютого – аероплани №№ 428, 433 і 436. Принагідно відзначимо, що для 23-го загону літак не був новинкою – перший «Анаде» (№ 460) з'явився в ньому ще в грудні 1916 р. У квітні 1917 р. одразу вісім розвідників передали 1-му Туркес-

<sup>1</sup> Усі дати наведені за старим стилем.

танському КАЗ (№№ 441, 496, 499, 501, 605, 683-685), ще п'ять літаків отримав 2-й Сибірський КАЗ (№№ 676-679 і 690) і чотири – 3-й Сибірський КАЗ (№№ 680-682, 691) [8, с. 45].

Прогрес бойової техніки, особливо під час війни, відбувається швидкими темпами. Здавалося б ще недавно досконалі машини вже за кілька місяців ставали безнадійно застарілими. Так трапилось і з «Анаде» – 24 квітня 1917 р. він був визнаний непридатним для бойової роботи. Але нічого кращого авіаційна промисловість запропонувати не могла, і постачання «Анаде» у фронтові частини тривало. При цьому одеські машини мали й своїх ентузіастів. Одним із них був командир 11-го армійського авіазагону штабс-капітан Макаров. Намагаючись перебороти недовіру стройових льотчиків до «Анаде», він навіть вдався до своєї демонстрації – 31 травня 1917 р. в присутності багатьох глядачів на літакові «Анаде» виконав підряд дві «мертві петлі». Це були перші в російській авіації фігури вищого пілотажу, виконані на машині т.зв. «корпусного типу», не розрахованої на подібні еволюції [12, л. 313].

Принаймні три «Анаде» знаходились на початку літа 1917 р. в 6-му Сибірському КАЗ (№№ 511, 670, 672), та до 1 серпня всі вони були розбиті під час аварій і списані. В серпні в 3-й Сибірський КАЗ для компенсації втрат відправили «Анаде» з номерами 657, 662, 663, 691 і 704. 25 числа того ж місяця відбулось переозброєння 7-го Сибірського КАЗ. Цей загін отримав з заводу п'ять нових «Анаде» з номерами 629-632. Крім того, навесні-влітку 1917 р. літаки цього типу надійшли до 1-го, 3-го, 9-го, 17-го, 20-го, 28-го, 36-го і 37-го КАЗ, 2-го гвардійського авіазагону і деяких інших підрозділів. Але заплановане повне переозброєння корпусних загонів літаками «Анаде» так і не відбулось – багато з них до кінця продовжували експлуатувати літаки інших типів, здебільшого, старих. Водночас почались поставки «Анаде» до навчальних закладів – наприклад, в серпні 1917 р. одна машина цього типу була відправлена до Севастопольської авіашколи.

Влітку 1917 р. в частини почали надходити літаки «Анаклер». Першу таку машину 7 липня отримав 20-й корпусний авіазагін. До кінця року в армійській авіапарки і фронтові авіазагони надійшло 20 машин цього типу, з них чотири одиниці зі 110-сильними моторами (№№ 773, 800, 805 і 809), а решту – з більш потужними 130-сильними. Найближче з цією машиною змогли познайомитись пілоти 36-го КАЗ. 1 серпня цей загін отримав два «Анаклера» із заводськими номерами 788 і 789. 8 вересня до них приєднались літаки №№ 797 і 798, а 26-го – ще два аероплани, №№ 796 і 800. Нарешті, 23 жовтня 36-й КАЗ отримав літак № 795, якого прислали на заміну машини № 788, яка загинула 15 жовтня в повітряному бою. Таким чином, в 36-му КАЗ служило загалом сім «Анаклерів». Крім того, три апарати встиг отримати 3-й армійський авіазагін (ААЗ) (№№ 803, 805 і 809, надійшли відповідно 12, 26 і 30 жовтня), а ще один з заводським номером 793 з кінця серпня перебував у 4-му ААЗ. Решту «Анаклерів» до припинення бойових дій так

і не встигли розподілити по загонах. Вони перебували на балансі одеського 1-го авіапарку. В квітні 1918 р. три з них (№№ 806, 810 і 811) опинились на озброєнні сформованого в Одесі польського авіазагону. Та скористатись своїми «трофеями», чи хоча б вивезти їх, поляки не змогли. В березні 1919 р. ці три «Анаклери» вже перебували у складі Одеської авіашколи Української Соціалістичної Радянської республіки [8, с. 46–48].

Останнім типом розвідника, спроектованого фірмою «Анатра» і прийнятого на озброєння Російського повітряного флоту став «Анасаль». Всупереч поширеній думці, взяти участь в бойових діях на російсько-німецькому фронті Першої світової ця машина не встигла. До фактичного припинення бойових дій в листопаді 1917 р. у стройові авіазагони встигли передати тільки два «Анасалі». Перший з них (№ 813) 21 липня 1917 р. надійшов в 4-й армійський авіазагін, а другий (№ 815) в тому ж місяці був відправлений з заводу в 11-й ААЗ. Жодної інформації про їх бойове застосування не збереглося.

Загальна кількість «Анаде» й «Анаклерів», які приймали участь в боях Першої світової війни, досягає, за нашими підрахунками, приблизно 150 машин. Воювати на них було непросто. В другій половині 1916 р. на російсько-німецькому й російсько-австрійському фронтах ворог ввів в дію винищувачі, проти яких повільний і неповороткий «Анаде» був майже беззахисний. Слабка енергоозброєність не дозволяла цим машинам відриватись від переслідування ворожими аеропланами зі значно потужнішими моторами.

«Перший дзвінок» продзвенів 17 серпня 1916 р., коли «Анаде» з 12-го КАЗ з пілотом корнетом Нікітіним і повітряним спостерігачем штабс-ротмістром Боуфалом над лінією фронту в районі Луцька зазнав атаки двох ворожих аеропланів. Апарат отримав численні пробоїни, у томи числі бензобаку, а спостерігач був поранений трьома кулями в ноги. Нікітіну все ж вдалось посадити пошкоджену машину на своїй території.

25 жовтня розвідник з того ж загону (пілот прапорщик Лагутенко, повітряний спостерігач унтер-офіцер Вайцман) був атакований ворожим літаком в районі села Полониця. На цей раз все закінчилось більш трагічно. В запеклому повітряному бою «Анаде» був збитий, пілот загинув, а спостерігач незабаром помер від отриманих ран. Слабкою втіхою міг служити той факт, що німецький льотчик дорого заплатив за свій успіх. За свідченнями полонених, він був смертельно поранений вогнем з турельного кулемета і помер за дві години після приземлення. 7 січня 1917 р. 12-й КАЗ втратив одразу два екіпажі – з чотирьох одночасно відправлених на розвідку «Анаде» повернулось тільки два. Льотчик Бондаренко зі спостерігачем Крюковим і пілот Куцко зі спостерігачем Герасимовим пропали безвісти. Доля екіпажа Куцко і Герасимова невідома досі. Ймовірно, вони зазнали катастрофи десь у безлюдній місцевості, а їх літак так і не був знайдений. А ось доля Бондаренка і Крюкова пізніше з'ясувалась – їх аероплан був підбитий і здійснив посадку на ворожій території. Авіатори потрапили до полону [8, с. 52].

Екіпажі «Анаде» гинули й отримували каліцтва не лише у повітряних боях. Досить часто траплялись аварії та катастрофи, викликані погодними умовами, дефектами матчастини чи фатальними помилками пілотів. Так загинув 19 березня 1917 р. при невдалій посадці, повертаючись з розвідувального польоту, екіпаж 6-го армійського авіазагону (льотчик солдат Бочин і спостерігач штабс-капітан Циганов загинули). 4 липня того ж року в 37-му КАЗ «Анаде» розбився при зльоті. Екіпажу пощастило – пілот корнет Горбинський і спостерігач штабс-капітан Яковлев відбулись пораненнями. А ось 13 липня за аналогічних обставин загинув пілот 7-го Сибірського КАЗ С. Шабаршин. За повідомленнями очевидців, льотчик розгубився при зльоті з аеродрому поблизу села Мясота, внаслідок чого «Анаде» з працюючим двигуном впав з висоти близько 50 м і згорів. 21 серпня 1917 р. дався взнаки заводський брак – у «Анаде» з серійним номером 433 в польоті вирвало мотораму. Пілот унтер-офіцер Філіпцев зумів посадити скалічений літак поблизу с. Вейдули, врятувавши життя собі й спостерігачу – унтер-офіцерові Базилику. Але літак був повністю знищений.

Єдину повітряну перемогу на літакові конструкції Декана отримав екіпаж «Анаклера» з 36-го КАЗ в складі пілота прапорщика Литвиненка і спостерігача Томашевського. 23 вересня 1917 р. під час польоту на розвідку вони були атаковані німецьким винищувачем. В «Анаклер» поцілило близько 30 куль, але Томашевському вдалось з турельного кулемета збити нападника. Аероплан з чорними хрестами впав на ворожу територію, а Литвиненку вдалось перетягти через лінію фронту і сісти біля с. Шендерені. Під час вимушеної посадки літак отримав додаткові пошкодження, однак екіпаж вцілів. Цікаво, що цьому ж 36-му КАЗ належить і останній аероплан виробництва заводу «Анатра», який не повернувся з бойового завдання під час Першої світової війни. 15 жовтня під час розвідувального польоту ворожим винищувачем був збитий «Анаклер» пілота прапорщика Голубєва і спостерігача поручика Горського. Обидва авіатори загинули [8, с. 58–59].

До середини 1917 р. стало цілком зрозуміло, що «Анаде» безнадійно застарів і не може нарівні протистояти німецьким та австрійським літакам. Але виробництво цих машин тривало, а у складі фронтових авіазагонів їх лишалось ще досить багато. Становище, що склалось, стало предметом обговорення на Першому Всеросійському авіаз'їзді, який відкрився в Петрограді в серпні 1917 р. Делегатами з'їзду переважно були бойові авіатори, які бажали гинути через недосконалість техніки. Резолюція з'їзду рішуче вимагала зняти з фронту як цілком непридатні літаки «Анаде», «Лебедь-12», «Вуазен Іванова», «Фарман-27» та всі ще більш старі системи [6, с. 11]. Рішення з'їзду як громадського органу мали рекомендаційний характер, але їх справедливість не викликала сумнівів.

Та виробництво «Анаде» зі слабкими ротативними двигунами тривало, оскільки більш потужних авіадвигунів

в Росії катастрофічно не вистачало. Аж до кінця жовтня 1917 р. в 1-й і 3-й авіапарки, а звідти – у фронтові загоны з заводу «Анатра» продовжували надходити машини зі 100-сильними моторами «Гном-Моносуап». Дещо покращити становище могло розширення випуску «Анаклерів» зі 130-сильними «Клерже». Такі літаки мали дещо вищі льотні дані. Але й «Клерже» були дефіцитні. Виправити ситуацію могло б масове виробництво «Анасалей» з іще потужнішими, 150-сильними, моторами «Сальмсон». Але коли завод розгортав їх повномасштабний випуск, російська армія вже розвалювалась. Відправка літаків в частини ставала все більш неритмічною, а в перші три тижні листопада 1917 р. припинилась зовсім. Тільки прибуття до Одеси представників від фронтових авіазагонів дозволило дещо активізувати відвантаження, і в останній тиждень листопада, всупереч заведеному порядку, який передбачав постачання літаків з заводу в авіапарки, а потім – в частини, безпосередньо представникам загонів було видано вісім літаків. Зокрема, по два «Анасалі» отримали 11-й армійський і 12-й корпусний авіазагони (а останній – ще й одного «Анаде»), по одному такому літаку надійшло в 6-й армійський, 3-й Сибірський і 1-й Туркестанський корпусні авіазагони [13, лл. 757об., 758]. Та в боях проти німців і австрійців вони вже участі не брали. Не можна навіть із впевненістю стверджувати, що всі ці літаки взагалі вдалось вивезти з Одеси.

Створений на базі довоєнного проекту, літак «Анаде» почав надходити на озброєння лише в середині 1916 р. Зрозуміло, що на той час він уже далеко не повністю відповідав вимогам часу. Незважаючи на це, «Анаде» знайшов досить широке застосування у бойових діях, насамперед, на Південно-Західному фронті. Літак застосовувався, перш за все, у корпусних авіаційних загонах, де служив як розвідник. Хоч навесні 1917 р. «Анаде» визнали непридатним для фронтової служби, він продовжував воювати аж до припинення бойових дій на Східному фронті Першої світової війни. Головним недоліком «Анаде» була недостатня потужність силової установки, що суттєво обмежувало його динамічні характеристики (швидкість та швидкопідйомність) та вантажопідйомність (тобто, крім екіпажу та одного кулемета літак міг підняти лише 25-30 кг бомб). Дещо покращились ці параметри у модифікаціях «Анаде» з більш потужними моторами – «Анаклер» і «Анасалі». Однак літаків «Анаклер» виготовили небагато, а «Анасалі» взагалі не встигли прийняти участь в боях Першої світової війни.

Бойова кар'єра літаків «Анатра» не закінчилась із виходом Росії з Першої світової війни – вони брали активну участь і в боях громадянської війни. Однак ця тема потребує подальшого вивчення із залученням архівних матеріалів.

#### Джерела та література:

1. Харук А.І. Фірма «Анатра» та її літаки. З історії авіаційної промисловості України / А.І. Харук // Науковий вісник Волинського державного університету ім. Лесі Українки. Історичні науки. – Луцьк, 2001. – № 10. – С. 67–70.



2. Харук А.І. Виробнича і конструкторська діяльність фірми «Анатра» в галузі військової авіації (1912–1917 рр.) / А.І. Харук // Вісник Національного університету «Львівська політехніка» № 584 «Держава та армія». – Львів : Вид-во НУ «Львівська політехніка». – 2007. – С. 74–79.
3. Харук А. Авіаційна фірма «Анатра» в 1917–1918 рр. / А. Харук // Українське державотворення: проблеми і сучасність. Матеріали III-ї міжвузівської наукової конференції, присвяченої 90-й річниці з часу проголошення УНР. – Луцьк : ЛІРоЛ Університету «Україна». – 2007. – С. 86–89.
4. Харук А. Производственная деятельность фирмы «Анатра» / А. Харук // Авиация и время. – 2008. – № 1. – С. 36–39.
5. Харук А. Становление и развитие авиационной промышленности Украины накануне и в годы Первой мировой войны (на примере фирмы «Анатра») / А. Харук // Nowa polityka wschodnia. – 2013. – № 1(4). – S. 230–247.
6. Кондратьев В. Одесские «французы» в русской авиации / В. Кондратьев, М. Хайрулин // Авиамастер. – 2000. – № 5. – С. 8–25.
7. Маслов М. Русские самолеты / М. Маслов – М.: ООО «Издательство «Цейхгауз», 2006. – 88 с.
8. Харук А. «Анатра»: Літаки одеського авіабудівного підприємства / А. Харук, В. Кондратьєв, М. Хайрулін. – К. : Темпора, 2008. – 80 с.
9. Российский государственный военно-исторический архив (далі – РГВИА), ф. 2008, оп. 1, д. 428.
10. РГВИА, ф. 2008, оп. 1, д. 429.
11. РГВИА, ф. 2008, оп. 2, д. 159.
12. РГВИА, ф. 369, оп. 8, д. 447.
13. РГВИА, ф. 493, оп. 11, д. 305.

УДК 94(100) "1914/1918"

Сергій ХОВРИЧ (Київ)

## АНТИВОЄННІ НАСТРОЇ СТУДЕНТІВ ДЕЯКИХ ВИШІВ НАДДНІПРЯНСЬКОЇ УКРАЇНИ В ПЕРІОД ПЕРШОЇ СВІТОВОЇ ВІЙНИ

**Анотація.** Метою статті є проаналізувати головні причини та окремі факти незадоволення студентів деяких українських вищих навчальних закладів політикою самодержавства під час Першої світової війни. Воєнне лихоліття негативно вплинуло не лише на господарство, а й на всі сфери життєдіяльності суспільства (в т.ч. завдало відчутного удару соціально-культурній діяльності) окупованої України. Це та інше стало основними причинами посилення антивоєнних настроїв, зокрема, серед студентів. Сьогодні, в умовах військово-політичного конфлікту між Україною та Російською Федерацією 2014 р. (російська окупація українського Криму), вивчення та аналіз впливу громадської думки і соціальної активності певних груп соціуму, наприклад, під час Першої світової війни на внутрішню політику країни набуває особливої актуальності. Адже дозволить нинішньому політикуму, враховуючи відповідний історичний досвід, виробити дієву систему діалогу (взаєморозуміння) між владою та народом, що, безумовно, зменшить соціальну напругу всередині держави.

**Ключові слова:** Перша світова війна, Україна, Галичина, студенти, виші, освіта, суспільство, самодержавство, мобілізація, окупація, антивоєнні настрої, корупція.

Воєнне лихоліття 1914 – 1918 рр. негативно вплинуло не лише на господарство, а й на всі сфери життєдіяльності суспільства (в т.ч. завдало відчутного удару соціально-культурній діяльності) розшматованої України. Район бойових дій, нагадаємо, охопив значну частину України, а саме: Закарпаття, Галичину, Буковину, Полісся, Волинь, Холмщину та Підляшшя [9, с.245]. Українці воювали у складі і російської (майже 4,5 мільйонів осіб), і австро-угорської (250 тисяч) армій [8, с.209].

Професор Раїса Іванченко (нар. 1934) слушно зазначила: «...імпершовіністів страхало відродження України... Тому й не дивно, що в часи реакції і Першої світової війни були заборонені в Україні й закривалися «Просвіти»... українські клуби й бібліотеки. <...> Роки... війни принесли неймовірні утиски й матеріальне розорення України» [6, с.275]. Вважаючи окуповану Східну Галичину «споконвічно російською областю», а галицьких українців – «росіянами», імперські можновладці заборонили тут українську мову (до речі, названа ними «жаргоном») [1, с.71, 84, 88, 91, 95 – 96]. Західноукраїнські діячі різко негативно відреагували на антиукраїнські заходи нових окупантів, опублікувавши в листопаді 1914 р. звернення «Протест українців» [4, с.48 – 49].



Мал. 1. Перший російський аероплан, збитий під Львовом [4, с. 10].



Мал. 2. Відворот російських військ через Карпати під вогнем австрійців та Українських Січових Стрільців [4, с. 10].

Коротко, завоювання Галичини 1914 р., як через 100 років і українського Криму, російські агресори облудно виправдовували начебто нагальною потребою повернути «споковічні російські області», а також надуманим захистом інтересів галицьких українців, котрих імпершівіністи називали «росіянами». Для порівняння: 2014 р. московські інтервенти, нахабно анексувавши український Крим та сконцентрувавши чимале військово угруповання на кордонах з Україною, прикрилися фальшивим «захистом» вже російськомовних українців; цивілізований світ наразі опинився, по-суті, перед початком Третьої світової війни.

Проаналізувавши низку архівних документів, ми дійшли висновку: «Успішний розвиток наукової і громадської діяльності західноукраїнського краю призупинила Перша світова війна. Важким іспитом вона стала для НТШ [Наукове товариство імені Тараса Шевченка, засноване 1873. – С.Х.]. Під час бойових дій тимчасово зазмерло наукове життя в усіх установах протоакадемії. У результаті здійснюваних охоронними відділеннями обшуків у приміщеннях відомого Товариства було конфісковано багато історичних, наукових цінностей, дбайливо накопичених українськими ентузіастами, решта ж речей підлягала негайному знищенню. Про це говорилося, зокрема, у постанові начальника жандармського управління Військового генерал-губернаторства Галичини полковника Мезенцова... та акті складеному ротмістром Жинкінім... Ряд листів ділового та особистого характеру, статей загинули у вогні» (стаття «Науко-

ве товариство ім. Шевченка та розвиток науки на Західній Україні (друга половина XIX – початок XX ст.)», 2000) [14, с.141]. Справді, різні корупційні історії та відверте пограбування російськими військовими майна місцевого населення, на що імперське правосуддя реагувало доволі мляво [1, с.81 – 82, 103], набули загрозливих розмірів, чим неабияк було дискредитовано нову владу загарбників. Ці та інші факти тільки посилили соціальну напругу в Галицькому краї.

Найбільш соціально активна група соціуму – студенти – не могла стояти осторонь від подій, що сколихнули увесь світ. Окрім залучення до лав збройних сил ворогуючих чужих держав, ресурс даної категорії населення використовувався в багатьох сферах забезпечення життєдіяльності суспільства. В умовах війни креативний потенціал студентського колективу вишів суттєво звужився, адже мобілізаційні заходи в Російській імперії торкнулися і системи освіти. Так, у вересні 1914 р. керівництво Київського політехнічного інституту імператора Олександра II (далі – КПІ) схвалило рішення про звільнення студентів, призваних на службу в армію. Директор інституту (1911 – 1917), професор Іван Жуков (1860 – 1923) повідомляв: «Доводжу до відома пп. студентів підпорядкованого мені інституту [Київський політехнічний інститут. – С.Х.] про нижчезазначену постанову правління від 16 вересня 1914 р. «Всіх студентів інституту, призваних в діючу армію [російську. – С.Х.], вважати звільненими з інституту за проханнями, хоча б таких прохань вони і не подавали» Директор інституту, професор Жу-



ков. В.о. діловода» [7, с.321]. Подібні рішення, додамо, схвалила решта керівництв навчальних закладів.

Воєнно-політичні та соціально-економічні негаразди, а також антиукраїнська політика самодержавства прискорили пробудження в українців національної самосвідомості. Видатний український вчений-емігрант, професор Степан Сірополко (1872 – 1959) охарактеризував тодішню ситуацію так: «Воєнні невдачі Росії у світовій 1914 р. знов викликали піднесення революційного настрою в широких колах російського громадянства...» [12, с.435] Водночас царат продовжував придушувати національно-визвольний рух народів імперії [9, с.245]. За таких умов революційно зорієнтована молодь пішла в підпілля [2, с.73]. Із документів випливає: воєнні дії дещо сприяли згуртуванню частини української молоді. Наприклад, в головному корпусі КПІ, йшлося в одному із донесень поліції, виявили прокламації від імені Комітету української молоді в м. Львові та Загальноюкоаліційної ради вищих шкіл в м. Києві із закликом до страйку з нагоди народження видатного поета-пророка Тараса Шевченка (1814 – 1861) [7, с.322 – 323]. Даний епізод додатково засвідчив про актуалізацію соціальної комунікації всередині студентського середовища.

Незабаром антивоєнні гасла стали популярними насамперед у вишах. Ось що пише головний науковий співробітник Інституту російської історії Російської академії наук (Москва), доктор історичних наук Анатолій Іванов (нар. 1936): «Глухе незадоволення втомленого від війни студентства бездарною самодержавною владою, нездатною організувати спротив ворогу, вже в 1915 р. стало переростати в масові антиурядові безпорядки. <...> До 1917 г. студентство було охоплено вже антивоєнними настроями, до речі, які не мали нічого спільного з більшовицькими. Воно прагнуло не поразки... заради пролетарської революції, а якнайшвидшого і почесного виходу її [Російської імперії. – С.Х.] із війни заради миру громадянського» [5, с.213 – 214].

Враховуючи сказане, природно, що загальна маса студентів не підтримала, зокрема, мобілізаційні заходи самодержавства (бажаючих воювати ставало дедалі менше). Так, у квітні 1916 р. група київських студентів-політехніків виступила із жорсткою антиурядовою заявою: «Знову вимагають від нас сил, сил для того, щоби підтримувати... війну. Вона нам не потрібна: вона розорє нас! Але підкоряючись силі, ми йдемо... 2-й рік триває кривава бійня... Хай знають, що, підкоряючись грубій силі, йдемо ми на цю криваву справу. <...> Геть війну!» [7, с.325 – 326]. Подібні ідеї мобілізовані студенти-радикали поширювали і в армійському середовищі. Хотілося б наголосити: російське самодержавство рішуче переслідувало противників війни і борців за визволення України (приміром, за антивоєнну агітацію могли стратити). «Поіменне зведення страчених за політичними справами з 1905 по 1917 р... – йдеться в праці Віри Лейкін-Свірської (1901 – 1993) «Русская интеллигенция в 1900 – 1917 годах» (М., 1981), – включає 6107 осіб (не рахуючи страчених в роки світової війни за агі-

тацію проти війни). <...> Лилася і кров інтелігенції» [10, с.250]. Аналогічну думку висловив і італійський професор Ісидор Нагаєвський (1908 – 1989); на його погляд, в Україні тривали «...нечувані репресії... здавалося, українству приходить кінець. Всі спроби протидіювались по-драконівському, а цілий ряд провідників і науковців було ув'язнено і заслано» [11, с.49]. У ті лихі часи зазнала репресій, окрім інших, революційна харківська молодь. Так, у квітні 1915 р. в Харкові виникла Українська юнацька спілка Лівобережної України, яка розпочала боротьбу за визволення України [2, с.73 – 74]; проте, зауважив відомий американський історик Тарас Гунчак (нар. 1932), «...російська поліція не дала українській молоді Харкова розвинути так вдало заплановану діяльність. У січні 1916 р. було вчинено ряд арештів і політична праця студентів майже припинилася» [2, с.74]. Загальновідомо: на воєнні потреби спрямовувалася лєвова частка ресурсів імперії (в т.ч. поневоленої України). На той час урядовцями розглядалися освітні заклади і як допоміжні бази для вирішення ряду проблем армії та біженців. Скажімо, в деяких українських вишах терміново організували військові шпитали [13, с.64], де відповідну допомогу надавали і викладачі, і студенти. Наведемо такі приклади: одеські студенти розгорнули комплекс заходів щодо вирішення побутових та інших питань біженців. В одному з номерів часопису «Югобєженец» (1915) розповідалося: «Медична допомога надається лікарями, студентами і курсистками старшого курсу. Одна група опікується притулком, інша приймає хворих у приміщеннях комітету, котрі не живуть в притулку; тяжко хворим надається допомога на дому. Ліки хворі отримують безкоштовно. Дітей шкільного віку комітет розміщує по навчальним закладам м. Одеси.

Для зустрічі біженців на вокзалі спільно з Латиським комітетом запрошені студенти і курсистки, які зустрічають вранці і увечері поїзди, що прибувають, і відправляють біженців, які прибувають, в ізоляційний пункт» [3, с.175]. В умовах непрозорої діяльності державних органів влади студенти, окрім іншого, доволі активно здійснювали громадський контроль за окремими діями чиновників. Хоча це не мало вирішального впливу на функціонування бюрократичного апарату, проте створило прецедент. До слова, на відмінну від декотрих сучасних студентів їхні попередники були значно рішучішими, більш організованими. Не випадково російський історик В.Р. Лейкіна-Свірська так охарактеризувала до радянське студентство: «Найбільш незалежний, рухливий та енергійний елемент суспільства, з високим рівнем згуртованості, який дозволяє його виступам швидко і організовано охоплювати всі виші країни, студентство стало застрільником політичних заворушень, масовим учасником революційно-демократичних демонстрацій» [10, с.29]. На сьогодні ж частина студентства деморалізована – вона не здатна чинити дієвий спротив незаконним діям непорядних посадовців; через це студентське самоврядування (як і профспілки), по-суті, перетворилося в ефемерне утворення.

З цього приводу показовим був конфлікт між самоорганізованим комітетом студентських активістів та адміністрацією Київського 1-го продовольчо-перев'язочного пункту евакуаційного лазарету при Політехнічному інституті. Приводом стали численні факти зловживання службовцями названої установи щодо матеріально-забезпечення поранених. В жовтні 1914 р. жандармське управління доповідало губернатору таке: «Ще у вересні місяці цього року [1914 р. – С.Х.] між адміністрацією лазарету... і професорами, а також студентами... які брали участь по догляду за пораненими, було помічене загострення відносин. Таке загострення зумовлене нібито тією обставиною, що чергові студенти почали реєструвати недоброякісність продуктів, що використовуються для приготування їжі пораненим, відмовлялися від засвідчення рахунків, які не відповідали, на думку студентів, дійсності, звертали увагу на гнилі одіяля, що видавалися хворим, і т.п.» [7, с.322]. Слід зауважити, на початковому етапі протидії корупційним схемам у лікувальному закладі студенти обмежилися загальнопоміркованими методами боротьби (наприклад, демонстративна відмова від надання допомоги шпиталю, вивішування плакатів з відповідними написами, підготовка звернення до депутата Державної думи тощо). Проте неможливість, звертаємо увагу, подолати в межах тодішнього правового поля всеохоплюючу корупцію чиновницького апарату призвело до різкої радикалізації суспільних настроїв (з деякою перевагою ліворадикальних ідей).

Ось до яких висновків дійшло вже згадане жандармське управління: «На даний час агентура вказує, що серед студентів ходять посилені чутки про зловживання щодо утримання поранених... настрої [увага. – С.Х.] студентів з цього приводу підвищений... Надалі агентура повідомляє, що участь студентів по догляду за пораненими... виявлялася в такій формі: із середовища студентів був вибраний комітет для нагляду за порядком, причому в цей комітет були вибрані студенти, які насправді належать до крайніх лівих груп» [7, с.322]. Коротко, студентство продемонструвало доволі високий рівень самоорганізації спротиву, чим адекватно відреагувало в питаннях несправедливості.

Таким чином, воєнно-політичні та соціально-економічні негаразди, тотальна корупція чиновницького апарату, антиукраїнська політика самодержавства прискорили пробудження в українців національної самосвідомості, а також посилили антивоєнні настрої, скажімо, серед студентства, як найбільш активної та креативної соціальної групи суспільства. Це та інше, врешті-решт, призвело до потужних антиурядових виступів. Слід наголосити, упродовж 1914 – 1918 рр. ресурс освіченої молоді інтенсивно (часто-густо бездумно) використовувався на воєнні та інші потреби імперських режимів, що не могло не послабити загальний освітній потенціал країни.

І насамкінець. У світлі нинішніх подій в Україні (революційні події листопада 2013 р. – лютого 2014 р., зухвала анексія росіянами наприкінці лютого 2014 р. україн-

ського Криму та зосередження на кордонах з Україною чималого ворожого угруповання), наголосимо, негативний досвід недемократичних режимів минулого повинні бути чітким нагадуванням для нашої влади щодо необхідності (навіть за екстраординарних обставин), поперше, вчасного та адекватного реагування на будь-які прояви корупції в чиновницькому середовищі, по-друге, вироблення ефективної антикорупційної системи загальнодержавного рівня, що, врешті-решт, дозволить зменшити градус соціальної напруги в суспільстві з одночасним зміцненням позицій держави на міжнародному полі.

#### Джерела та література:

1. Бахтуріна А.Ю. Политика Российской Империи в Восточной Галиции в годы Первой мировой войны / А.Ю. Бахтуріна. – М. : «АИРО – XX», 2000. – 264 с. – (Серия «Первая монография»).
2. Гунчак Т. Україна: перша половина ХХ століття. Нариси політичної історії / Т. Гунчак. – К. : Либідь, 1993. – 287 с.: іл.
3. Жванко Л.М. Біженство Першої світової війни в Україні. Док. і мат. (1914 – 1918 рр.) [Текст] : монографія / Л.М. Жванко. – Х. : ХНАМГ, 2010. – 359 с. : табл. – Бібліогр. : с. 343-359.
4. З Великої Європейської війни: з ілюстраціями і урядовим списком убитих і ранених жовнів-Русинів. – Нью-Йорк: Накладом Видавничої Спілки в Нью-Йорку, 1915. – 109 с.: іл.
5. Иванов А.Е. Отклики Первой мировой войны в высшей школе Российской империи / А.Е. Иванов // Наука, техника и общество России и Германии во время Первой мировой войны / Под ред. Э.И. Колчинского, Д. Байрау, Ю.А. Лайус. – СПб. : Нестор-История, 2007. – С. 207 – 220.
6. Іванченко Р. Історія без міфів: Бесіди з історії української державності: Навч. посіб. для студ. вищ. навч. закл. / Р. Іванченко. – 2-ге вид., переробл. і доп. – К. : МАУП, 2007. – 622 с.
7. Из истории Киевского политехнического института: Сб. док. и мат. / Под. ред. Ф.Е. Лося, А.С. Плыгунова (отв. ред.), Н.В. Черненко. – К. : Изд-во Киев. ун-та, 1961. – Т. 1 : 1898 – 1917. – 387 с.
8. Історія України: посібник / За ред. Г.Д. Темка, Л.С. Тупчієнка. – К. : ВЦ «Академія», 2002. – 479 с. – (серія «Альма-матер»).
9. Історія України: проблемні лекції для студ. неістор. спец. вищ. навч. закл.: навч. посіб. / [О.М. Бут, О.І. Гуржій, С.М. Ховрич т.ін.]. – Черкаси : ЧДТУ, 2012. – 522 с.
10. Лейкина-Свирская В.Р. Русская интеллигенция в 1900 – 1917 годах / В.Р. Лейкина-Свирская. – М. : Мысль, 1981. – 285 с.
11. Нагаєвський І. Історія Української держави двадцятого століття / І. Нагаєвський. – К. : Укр. письменник, 1993. – 413 с.
12. Сірополко С. Історія освіти в Україні / С. Сірополко. – 2-ге вид. – Львів : Афіша, 2001. – 663 с.
13. Ховрич С. Проблеми формування національної свідомості в середовищі вищої школи України (кінець ХІХ – початок ХХ ст.) / С. Ховрич // Київська старовина / Гол. ред. П.П. Толочко. – 2005. – № 6 (366). – С. 60–66.
14. Ховрич С.М. Наукове товариство ім. Шевченка та розвиток науки на Західній Україні (друга половина ХІХ – початок ХХ ст.) / С.М. Ховрич // Сторінки історії: Зб. наук. пр. – К., 2000. – Вип. 14. – С. 133–144.

УДК 94(477) "1917"

Іван ХОМА (Львів)

## САМООРГАНІЗАЦІЯ ВИХІДЦІВ ІЗ ЗАХІДНОЇ УКРАЇНИ ВЛІТКУ – ВОСЕНИ 1917 р. У КИЄВІ ДЛЯ УЧАСТІ В НАЦІОНАЛЬНОМУ ВІЙСЬКОВОМУ БУДІВНИЦТВІ

**Анотація.** Досліджено самоорганізацію українців підданих Австро-Угорської імперії в Києві участі у військовому будівництві влітку-восени 1917 р. Йдеться про українських військовополонених Першої світової війни, які перебували в таборах України та Росії, а з початком державотворчих процесів під егідою Центральної Ради у різний спосіб з'їжджаються в Київ для участі в цьому процесі. Продемонстрований високий рівень самоорганізації дав змогу за декілька місяців розпочати формування національної військової сили «Галицько-Буковинського куреня Січових Стрільців».

**Ключові слова:** Галицько-Буковинський комітет, Є. Коновалець, військовополонені УСС.

Ліквідована Першою світовою війною ізоляція між підавстрійськими та підросійськими українцями, забезпечила в 1917 р. вихід на арену національно-визвольних змагань нової генерації борців за самовизначення української нації, позбавлених російської чи австрійської прихильності. Характер їхньої національної позиції кристалізувався не в коридорах державних інституцій Відня, Львова, Петрограда чи Києва, а в системі українсько-австрійсько-польських відносин, боях Першої світової війни, таборах для військовополонених Росії та у вирі революційних перетворень 1917 р. Переважна більшість з них мала вищу освіту, вийшла із передвоєнного студентського громадсько-політичного та парамілітарного рухів Східної Галичини і належала до легіону УСС. Саме ідейні та організаційні засади легіону стали безальтернативними під час утвердження їх діяльності в Києві в 1917 р.

Актуальність дослідження продиктована сучасними подіями в Україні. Зокрема, українське суспільство демонструє високий рівень самоорганізації громадян для визначення долі держави. Підставою стала діяльність колишньої владної політичної еліти, яка формально дотримувалась особливостей українського історичного розвитку, а в дійсності перекручувала, фальсифікувала та ігнорувала національний історичний досвід. З огляду на це, метою статті є, на основі джерельного матеріалу, розкрити самоорганізацію українців підданих Австро-Угорської імперії в Києві для створення національних військових сил влітку-восени 1917 р.

Організаційним осередком для українців із Австро-Угорської імперії став «Комітет допомоги українцям виселенцям у Києві», який офіційно розпочав роботу 4 травня 1917 р. У цей день проходило перше засідання, на яко-

му була затверджена назва комітету, обрано керівника П. Мокроуса та секретаря Ю. Охримовича, вирішено проводити засідання щотижня та ввійти в тісний контакт з Центральною Радою і громадськими організаціями [1].

7 травня було проведено друге засідання комітету за участі М. Грушевського, п. Линниченка (представник Земського Союзу), п. Красковського (представник Союзу міст), др. А. Гарасиміва, І. Герасимовича, Сосновича, др. В. Сабата, П. Мокроуса, п-ні З. Сулінич, п-ні Каравай, п-ні Л. Садовської, А. Полонського та Ю. Охримовича. На засіданні вирішили, що комітет діятиме як орган Центральної Ради під назвою «Комітет допомоги українцям виселенцям при Українській Центральній Раді». Головою залишався П. Мокроус, а секретарем Ю. Охримович [2].

Спочатку комітет діяв як бюро в приміщенні Центральної Ради та активно почав співпрацювати із створеною крайовим комісаром Галичини і Буковини Д. Дорошенком Галицько-Буковинською комісією. Ця комісія працювала в Києві з травня 1917 р. і до квітня 1918 р. [3]. Основні функції полягали в організації повернення додому виселенців та біженців [4]. 23 червня на засіданні комісії на прохання Д. Дорошенка представниками Галицько-Буковинської комісії в Києві було затверджено Е. Португалова і П. Мокроуса. Співпраця з «Комітетом допомоги українцям виселенцям при Українській Центральній Раді» проходила через П. Мокроуса, І. Герасимовича, В. Сабата та інших [5].

7 жовтня 1917 р. комітет під керівництвом П. Мокроуса затвердив нову назву комітету – «Український Центральний Галицько-Буковинський комітет допомоги жертвам війни при Українській Центральній Раді» (далі – Галицько-Буковинський комітет). Під цією назвою комітет працював у Києві до червня 1919 р. [6]. До основних функцій діяльності комітету відносилось надання матеріальної та правової допомоги українським біженцям, виселенцям і військовополоненим з Австро-Угорщини, збір інформації про місця їх перебування і т.п. [7, с. 1]. Характерною для комітету була і громадсько-політична діяльність. У виконавчій вертикалі влади комітет підпорядковувався біженецькому департаменту Секретаріату внутрішніх справ. У лютому 1918 р., коли в Києві перебували більшовики, комітет підпорядковувався Революційній комісії [8].

За межами Києва найбільш організовано себе проявили військовополонені. Особливо, які перебували в таборах Царицина, Дубовки, Симбірська\*, копальнях за-

\*Царицин – сучасний обласний центр Російської Федерації м. Волгоград. Місто Дубовкароташоване на р. Волга Волгоградської області. Симбірськ – сучасний обласний центр Російської Федерації м. Ульяновск.



лізної руди поблизу Кривого Рогу [9] та інших осередках. У Дубовці в березні 1917 р. зосередилась еліта УСС (поручники А. Мельник, Р. Сушко, чотари В. Кучабський, І. Чмола, хорунжі М. Матчак, Д. Герчанівський та інші) [10, С. 179], а в Царицині з кінця 1916 р. перебував хорунжий одного з полків крайової оборони австрійської армії Є. Коновалець [11].

У таборі біля Симбірська перебували військовополонені УСС, які 12 липня 1917 р. надіслали лист Центральній Раді з проханням допомоги в переведенні їх на територію України. Підпис поставили 38 стрільців. Серед них, С. Горук, О. Будзиновський, І. Рогульський, О. Навроцький та інші [12].

Поблизу Кривого Рогу на копальнях залізної руди Дубова Балка, Суха Балка, Новоросійська та інших перебувало сотні військовополонених українців із Галичини та Буковини, в тому числі і усусівців. У червні 1917 р. вони створили організаційний комітет українських військовополонених Криворіжжя під головуванням О. Думіна. Мета діяльності полягала в активізації національного життя серед військовополонених і місцевого населення та координуванні дій щодо покращення умов праці та проживання [13].

У липні 1917 р. національний рух виходить за межі вказаного середовища, діячі якого стали сподвижниками будівництва української армії впродовж 1918–1919 рр. на Наддніпрянщині. Перш за все це пов'язано з особою Є. Коновальця, який ще 13 травня надіслав до Центральної Ради лист зі словами – «Хвально Радо! Свої сили, досвід й знання віддати хочу будові нового, вільного життя в Україні». Лист у канцелярію Центральної Ради потрапив 20 червня, в Комітет допомоги українцям виселенцям при Українській Центральній Раді 22 червня, а відповідь Є. Коновальцю надіслали аж 22 липня [14].

У кінці липня 1917 р. Є. Коновалець приїжджає до Києва. Його поява в столиці характеризується вступом 17 серпня до Комітету допомоги українцям виселенцям [15] і популяризацією в середовищі Центральної Ради та УГВК ідеї не стільки приєднання військовополонених до українізованих частин, як створення окремої західноукраїнської військової одиниці [10, С. 182]. На той час Є. Коновальцю вдалося здобути підтримку М. Міхновського, С. Петлюри та В. Кедровського, але тільки в справі вступу до українізованих частин [16, с. 25; 17, с. 205]. Є. Коновалець діяльність у Києві здійснював під прізвиськом Є. Блавацький. Вперше під своїм прізвиськом Є. Коновалець в протоколі засідання Галицько-Буковинського комітету згадується 28 грудня 1917 р., одночасно зазначено його псевдонім – Блавацький [18].

У цей час в Київ з Дубовки приїжджає усусівець І. Чмола і активно долучається до роботи при Комітеті допомоги українцям виселенцям. Свою діяльність І. Чмола здійснює під прізвиськом І. Щирба [19].

Привертає увагу метод вступу до українізованих частин, до якого вдався 22-річний М. Кураха, який з червня 1917 р. перебував у Києві в статусі військовополонено-

го. Після невдалої спроби через статус військовополоненого вступити до українізованого полку ім. Б. Хмельницького, він використав своєрідну легальну процедуру. Суть її полягала в написанні заяви на ім'я командира частини приблизно такого змісту: «Хочу служити російській революційній армії і спільно з нею боротися за те, щоб вирвати з австрійських рук Галичину та інші західноукраїнські землі і прилучити їх до матірнього пня, до Києва. Тому і прошу прийняти добровільцем і приділити до якоїсь формації». Після цієї заяви видавався документ із вказаним місцем служби, який свідчив, що названа особа є добровільцем. Використавши цю можливість, М. Кураха до кінця 1917 р. перебував на службі в різних українізованих частинах. Втім ця процедура залучення військовополонених українців австро-угорського підданства до українізованих частин не привернула особливої уваги УГВК [20].

Приїзд Є. Коновальця в Київ співпав з активізацією громадсько-політичних кіл навколо питання становища полонених українців австро-угорської армії, особливо УСС. Перш за все це було пов'язано з останнім повномасштабним наступом російської армії 16 червня 1917 р. на Південно-Західному фронті, який завершився фактично катастрофою для російської армії [21]. У результаті в полон потрапило близько 457 усусів [22], більшість з яких було розміщено в Дарницькому пересильному таборі біля Києва, з подальшим переправленням до таборів Росії [17, С. 199–203; 23].

Відсутність правових важелів в української влади у вирішні становища усусів, а також позиція беззастережно виконувати рішення військового міністерства Тимчасового уряду командувачем Київського військового округу К. Оберучевим, призвела до масових втеч із Дарницького табору. Організаторами цих втеч виступили представники УГВК та Комітету допомоги українцям виселенцям [17, С. 200–203; 24].

На думку В. Кедровського, як одного з ініціаторів втеч, – це було єдиним правильним рішенням розв'язати цю проблему [17, С. 211]. Львівська щоденна газета «Діло», яка відстежувала долю полонених УСС, у статті «По сім і тім боці Збруча» особливої ваги в організації втеч надала солдатам українізованого полку ім. П. Полуботка [25]. У результаті цих подій в Києві та на його околицях зосередилась значна кількість військовополонених УСС, подальше майбутнє яких почали розглядати з позиції включення в українізовані частини та формування окремої західноукраїнської військової одиниці. Зокрема в статті «Українські Січові Стрільці в Києві», що була опублікована в газеті «Діло», повідомлялось, що «... деякі вирізняються від своїх товаришів (військовополонених українців – авт.) тим, що на своїх шапках мають відзнаку з українським гербом» [26].

Ініціатива зі створення військової частини була підтримана Комітетом допомоги українцям виселенцям та заступником голови УГВК В. Кедровським і, зі слів останнього, доведена до відома М. Грушевського, який відповів: «... ви помиляєтесь, коли гадаєте, що з них можна

скласти добру надійну військову силу, а тим більше цілком на них надіятись не можна. Ви галичан не знаєте» [17, С. 205]. Проте, це не завадило в серпні 1917 р. розпочати організаційні заходи із створення цього формування. На базі Комітету допомоги українцям виселенцям було сформовано організаційну групу з військових галичан для збору інформації про місце перебування полонених, видачі документів для перебування в Києві та інших місцях, пошуку роботи, проведення консультації, координації, агітації тощо. До цієї групи увійшли П. Дідушок, В. Дідушок, К. Воевідка, Ф. Черник, І. Чмола, Р. Дашкевич, Є. Коновалець та інші [27; 16, С. 29]. Двоє останніх були військовополоненими полків крайової оборони західноукраїнських земель Австро-Угорської імперії.

Щодо Р. Дашкевича, то він на початку Української національної революції перебував у таборі в Березівці, який підпорядковувався військовій адміністрації в Іркутську. Його товариш Василь Томашівський надіслав із табору М. Грушевському лист, де зазначено, що він є братом відомого йому Степана Томашівського. В. Томашівський пише, що він та Р. Дашкевич вважають за потрібне вступити в український полк у Києві. Іркутська військова влада відмовила їм, оскільки вони не піддані Росії, тому просить допомоги М. Грушевського. Лист в канцелярію Центральної Ради прийшов 23 червня 1917 р. [28]. Дещо пізніше Р. Дашкевич, як і сотні інших військовополонених, своїми силами, добирається до Києва. Помітною фігурою в цій справі був галичанин І. Лизанівський, якого 13 липня 1917 р. призначили скарбником Комітету допомоги українцям виселенцям замість В. Сабата [29].

До жовтня 1917 р. організаційна група через Комітетом допомоги українцям виселенцям неодноразово зверталась до Центральної Ради та Генерального Секретаріату з проханням ухвалити відповідне рішення, яке дало б змогу розпочати формування окремої військової частини з полонених українців австро-угорського підданства [30]. У ранніх спогадах Р. Дашкевич з цього приводу пише, що стояло питання «над основанням якоїсь військової організації» [31]. Однак упродовж цього часу центральні органи революційної української влади не наважились ухвалити рішення про початок формування військової частини із військовополонених Західної України. Відсутній був ентузіазм і щодо їх вступу до українізованих полків.

Приблизно у вересні 1917 р. від Української Ради в Нью-Йорку Комітет допомоги українцям виселенцям отримав 100 тис. карбованців. Це дало змогу самостійно надавати допомогу та відкривати філії. Для цього при комітеті було утворено бюро, начальником якого обрали Петра Барчука (під цим прізвиськом до січня 1918 р. жив та працював у Києві стрілець П. Дідушок), заступником Є. Коновальця, уповноваженим від комітету був В. Сабат, а секретарем В. Савчин [32]. Силами бюро було утворено 13 філій комітету в Сибірі та Центральній Росії. Через ці філії встановили контакт з 12 тис. виселен-

цями та 1 тис., що перебували в Києві та околицях. В одному з листів П. Дідушок радив відкривати філію Галицько-Буковинського комітету в складі 8-9 осіб. При тому, очолювати її повинен українець російського підданства, а членами можуть бути галичани [33].

Загалом комітет з травня до грудня 1917 р. з фонду для виселенців надав допомогу 1360 особам, а з коштів, що надходили із Сполучених Штатів Америки станом на березень 1918 р. 536 виселенцям та 438 військовополоненим [7, С. 4-6].

При бюро створили військову секцію в складі Є. Коновальця, В. Сабата та І. Щирби (І. Чмола). Для роботи секції було виділено 40 тис. карбованців з суми, що надійшли від Української Ради в Нью-Йорку. Активно секція розгорнула свою діяльність тільки після наказу № 18370 від 5 жовтня 1917 р. Міністерства військових справ Тимчасового уряду. З цього приводу в статті «Добранців українців» було подано роз'яснення: «На основі сього рішення Український Центральний Галицько-Буковинський Комітет допомоги жертвам війни при Українській Центральній Раді має право йти з матеріальною і моральною допомогою усім бранцям українцям і тому Комітет звертається до усіх бранців-українців з проханням надіслати йому негайно про себе як найточніші відомості...» [35]. За час роботи військова секція зареєструвала понад 10 тис. військовополонених українців [34].

Кардинальні суспільно-політичні зміни на межі жовтня-листопада 1917 р. в Росії та Україні, що були пов'язані з більшовицьким переворотом, стали серйозною загрозою для подальшого утвердження української державності. Політичний захист, забезпечений III-м Універсалом, який проголошував, що офіційною назвою держави є Українська Народна Республіка, вимагав змін у підходах до формування української армії, як основного інституту захисту державницьких здобутків. А вже після цього Українська Народна Республіка (далі – УНР) в силу обставин опинилась не тільки в стані війни проти німецько-австрійського блоку, але й стала об'єктом експансії з боку російсько-більшовицької влади. У той час, як українізовані формування, будучи уламком старої армії, значною мірою несли на собі відбиток її розкладу, а тому не відзначалися боєздатністю та піддавалися розкладовому впливові більшовицької пропаганди. У зв'язку з цим, у листопаді 1917 р. військовий секретаріат зробив спробу розпочати формування уже не українізованих, а національних частин [36]. Першою такою військовою силою став Галицько-Буковинський курінь Січових Стрільців, формування якого розпочалось 12 листопада [37].

Отже, важливим чинником державотворчих процесів у Києві після утворення Центральної Ради стає західноукраїнський громадський актив, частину якого представляли військовополонені армії Австро-Угорської армії. Через високий рівень самоорганізації активісти долучаються до громадсько-політичних процесів у Києві влітку 1917 р., а вже восени інтегрувались у військовобудівництво Української Народної Республіки.

#### Джерела та література:

1. ЦДАВОВ України, м. Київ. – Ф. 1105. – Оп.1. – Спр.106. – Арк. 1.
2. ЦДАВОВ України, м. Київ. – Ф. 1105. – Оп.1. – Спр.71. – Арк. 1.
3. ЦДІА України, м. Львів. – Ф. 581. – Оп.1. – Спр.5. – Арк. 2.
4. Діло. – 23 листопада. – 1917.
5. ЦДАВОВ України, м. Київ. – Ф. 1105. – Оп.1. – Спр.106. – Арк. 2; Спр.71. – Арк. 6-6 зв.
6. ЦДАВОВ України, м. Київ. – Ф. 1105. – Оп.1. – Спр.71. – Арк. 41, 163.
7. Звіт Українського Центрального Галицько-Буковинського комітету допомоги жертвам війни при Українській Центральній Раді. – Київ, 1918. – 8 с.
8. ЦДІА України, м. Львів. – Колекція 9. Матеріали документів архіву Наукового товариства імені Т. Шевченка у Львові, що зберігаються в Національній бібліотеці у Варшаві. М/ф 87499-875500 (Канцелярія уряду УНР 1918 – 1923). – Арк. 131.
9. Крезуб А. Початок галицького куреня січових стрільців / А. Крезуб // Історичний Календар-альманах Червоної Калини на 1925 рік. – Львів, 1924. – С. 56–57.
10. Герчанівський Д. З Євгеном Коновальцем за державну незалежність України (1917–1919 рр.) / Д. Герчанівський // Євген Коновалець та його доба. – Мюнхен, 1974. – С. 178–219.
11. Сватко Я. Євген Коновалець – творець ОУН. Видання друге, доповнене і виправлене / Я.Сватко. – Львів, 2003. – С. 19;.
12. ЦДАВОВ України, м. Київ. – Ф. 1105. – Оп.1. – Спр.1. – Арк. 114.
13. Крезуб А. На весні революції (уринок із споминів) / А. Крезуб // Історичний Календар альманах Червоної Калини на 1932. – Львів, 1931. – С.10.
14. ЦДАВОВ України, м. Київ. – Ф. 1105. – Оп.1. – Спр.1. – Арк. 5.
15. Ковальчук М. На чолі Січових Стрільців. Військово-політична діяльність Євгена Коновальця в 1917–1921 рр. / М. Ковальчук. – Київ, 2010. – С. 26.
16. Мірчук П. Євген Коновалець / П. Мірчук. – Львів, 1990. – С. 25.
17. Кедровський В. 1917 рік / В.Кедровський. – Вінніпег, 1967. – 526 с.
18. ЦДАВОВ України, м. Київ. – Ф. 1105. – Оп.1. – Спр.106. – Арк. 5; Спр.71. – Арк. 72.
19. ЦДАВОВ України, м. Київ. – Ф. 1105. – Оп.1. – Спр.106. – Арк. 7.
20. Курах М. Перший козацький піхотний полк ім. Гетьмана Мазепи / М. Курах // Вісті. –1956. – ч. 7–8. – С.6.
21. Голубко В. Армія української Народної Республіки / В.Голубко. – Львів, 1997. – С. 72–77;.
22. Українське слово. – 1 серпня (н.ст.). – 1917.
23. Довбня В. Січові Стрільці київського формування у визвольних змаганнях 1917–1920 рр./ В.Довбня; [за ред. П.П.Михайленко]. – Київ, 2002. – С. 48.
24. Діло. – 28 липня. – 1917.
25. Діло. – 4 серпня (н.ст.). – 1917.
26. Діло. – 8 серпня (н.ст.). – 1917.
27. Думін О. Історія Легіону Українських Січових Стрільців 1914-1918 / О. Думін. – Львів, 1936. – С. 197; Мірчук П. Євген Коновалець / П.Мірчук. – Львів, 1990. – С. 29.
28. ЦДАВОВ України, м. Київ. – Ф. 1105. – Оп.1. – Спр.1. – Арк. 25.
29. ЦДАВОВ України, м. Київ. – Ф. 1105. – Оп.1. – Спр.63. – Арк. 23.
30. Дмитрів Б. Федь Черник у роковини бою під Мотовилі вкою / Б.Дмитрів. – Львів, 1928. – С. 47.
31. Давний Р. [Р.Дашкевич] Про Січових Стрільців / Р.Давний. – Відень, 1921. – С. 16.
32. ЦДАВОВ України, м. Київ. – Ф. 1105. – Оп.1. – Спр. 71. – Арк. 91; Спр.106. – Арк. 5, 7.
33. ЦДАВОВ України, м. Київ. – Ф. 1105. – Оп.1. – Спр. 42. – Арк. 127.
34. ЦДАВОВ України, м. Київ. – Ф. 1105. – Оп.1. – Спр.106. – Арк. 7.
35. Народна воля. – 27 жовтня. – 1917.
36. Голубко В. Армія Української Народної Республіки / В.Голубко. – Львів, 1997. – С. 120.
37. Хома І. Січові Стрільці. Створення, військово-політична діяльність і збройна боротьба Січових Стрільців у 1917–1919 рр. / Іван Хома. — К.: Наш час, 2011. — С. 11.



УДК 94 (477.83/.86) "1914/1918"

Юрій ЯКОВЛЕВ (Івано-Франківськ)

## ДІЯЧІ УКРАЇНСЬКОЇ РАДИКАЛЬНОЇ ПАРТІЇ У ПЕРІОД "ВЕЛИКОЇ ВІЙНИ" (1914–1918 рр.)

**Анотація.** Зроблено спробу висвітлити та окреслити основні напрямки військово-політичної діяльності членів Української радикальної партії (далі – УРП) у роки Першої світової війни. Подано відомості про участь діячів УРП у військових формаціях Австро-Угорської імперії. Передусім звернено увагу на діяльність членів радикальної партії у складі легіону Українських січових стрільців (далі – УСС). Розглянуто та висвітлено внесок членів УРП у становлення та функціонування міжпартійних об'єднань, які виникли на початку Першої світової війни (Головна українська рада, ГУР, згодом Загальна українська рада, ЗУР та Українська парламентарна репрезентація, УПР) і представницького органу влади – Української національної ради ЗУНР (далі – УНРада ЗУНР).

**Ключові слова:** Українська радикальна партія, Перша світова війна, Галичина, Головна українська рада, Українські січові стрільці, Загальна українська рада, Українська парламентарна репрезентація, Українська національна рада ЗУНР.

На початку ХХ ст. в Галичині утворилася стала політична система у вигляді Української національно-демократичної (далі – УНДП), Української радикальної (далі – УРП) та Української соціал-демократичної партій (далі – УСДП). У цьому трикутнику УРП належала роль лівої опозиції до центристської УНДП [13, с.202; 20, с.317]. Відсутність суттєвих розбіжностей у програмах партій та "незавершеність процесу соціальної структуризації українського суспільства" вказували на потребу консолідації сил, а саме необхідності створення міжпартійних координуючих організацій та єдиного політичного проводу [20, с.317].

7 грудня 1912 р. було складено спільну заяву українських партій, суть якої зводилася до ідеї утворення автономної української області у складі Австро-Угорської імперії. Сприятливий ґрунт для подальших консолідаційних процесів зумовлювала і та обставина, що Габсбургська монархія була визнана єдиним зовнішньополітичним орієнтиром на випадок війни [20, с.317].

4 березня 1914 р. завершила роботу чергова сесія Галицького крайового сейму. Намісник В. Коритовський, на підставі цісарського розпорядження відтермінував Галицький крайовий сейм. Хоча офіційно чергова сесія сейму припинила роботу 16 липня 1914 р. [12, с.695; 24, с.356]. Після завершення засідань Галицького крайового сейму радикали розпочали підготовку до чергових виборів, на основі ухваленної 14 лютого 1914 р. виборчої ординації. Так, 12 квітня 1914 р. у Львові головна управа УРП скликала нараду мужів довір'я. Додамо, що напе-

редодні Першої світової війни до складу головної управи УРП входили М. Лагодинський, І. Макух, С. Данилович, М. Павлик, Л. Бачинський, К. Трильовський, О. Назарук, В. Гуркевич, П. Думка, В. Стефаник і М. Олійник [24, с.356, 357].

У 1914 р. в зв'язку з черговим загостренням міжнародних відносин розпочалися конкретні заходи щодо створення міжпартійної організації. М. Павлик, член УРП та націонал-демократ Л. Цегельський виступили ініціаторами створення об'єднаної ради. З відповідною пропозицією вони звернулися до голови проводу УНДП К. Левицького. 1 серпня 1914 р. у Львові було засновано міжпартійну Головну українську раду (далі – ГУР). До складу ГУР увійшли чотири члени УРП (М. Павлик, К. Трильовський, М. Балицький і М. Лагодинський) разом з представниками від УНДП, УСДП та Союзу визволення України (далі – СВУ, з дорадчим голосом) [20, с.318]. Свої стратегічно-політичні цілі, суть яких зводилася до орієнтації на країни Троїстого союзу та прагнення з відвоюваних у Російській імперії земель створити Українську державу, ГУР оголосила в маніфесті від 3 серпня 1914 р. Під названою відозвою ГУР серед інших поставили свій підпис і члени УРП (М. Павлик, М. Балицький, М. Лагодинський і К. Трильовський) [12, с.722; 20, с.317]. Вступ до ГУР не означав ліквідацію власних партійних структур. Оскільки був створений орган, який з однієї сторони мав координувати політичну діяльність названих організацій, а з іншої представляти перед урядовими структурами у Відні інтереси півавстрійських українців. Із зовнішньою політикою країн Троїстого (згодом Четверного союзу) була пов'язана надія українських політиків Галичини на можливість досягнення в недалекому майбутньому державної незалежності. Тому важлива роль відводилася переговорній тактиці та налагоджуванню контактів передусім із правлячими колами Австро-Угорщини та Німеччини [20, с.318].

Протягом перебування ГУР у Львові (до кінця серпня 1914 р.), нею було проведено ряд заходів щодо створення легіону Українських січових стрільців (далі – УСС) та в справі переговорів з представниками австрійського уряду стосовно вирішення українського питання [20, с.318]. Так, 6 серпня 1914 р. ГУР було видано звернення до українського населення ставати в ряди УСС. Під названою відозвою ГУР поставили свій підпис також і радикали М. Павлик, М. Балицький, М. Лагодинський та К. Трильовський. Серед інших членів Боевої Управи УСС (секція організації) документ підписали члени УРП Д. Вітовський і вже згаданий нами К. Трильовський [22, с.215]. Діячі УРП мали пряме відношення до створення легіо-

ну УСС. Як уже було зазначено, до складу Боевої Управи входили радикали Д. Вітовський і К. Трильовський (голова управи) [16, с.210]. Зазначимо, що в рядах УСС Д. Вітовський перебував із серпня 1914 р. Йому навіть було доручено сформувати перший курінь УСС. А вже 3 вересня 1914 р. вояки легіону УСС урочисто склали військову присягу. Проте з ініціативи Д. Вітовського частина старшин і рядових стрільців відмовилася від офіційного тексту присяги австрійської армії. За участю о. О. Нижанківського вони присягнули служити Україні та змагатися “за честь української зброї” [8, с.100].

7 вересня 1914 р. Д. Вітовському було присвоєно звання сотника та призначено командиром сотні третього пікюрена, який очолював отаман С. Шухевич [8, с.100, 101]. Протягом 1914–1915 рр. Д. Вітовський брав участь у бойових діях на російському фронті у Карпатах і на Поділлі [15, с.580]. Так, після битви на г. Маківка у 1915 р. Д. Вітовський був нагороджений медаллю Хоробрості [8, с.102, 103].

Влітку 1915 р. Д. Вітовського було призначено комендантом м. Галич на Івано-Франківщині [8, с.103]. Протягом січня 1916 р. – квітня 1917 р. він обіймав посаду комісара у м. Ковель на Волині [8, с.103; 15, с.580]. Невдовзі Д. Вітовський повернувся з Волині та став начальником штабу Вишколу УСС, яким керував отаман М. Тарнавський [8, с.104].

На протязі березня–квітня 1918 р. Д. Вітовський був референтом з українських справ при штабі 25-го австрійського корпусу. Невдовзі його було призначено комендантом м. Жмеринки на Вінничині. Восени того ж року Д. Вітовського направили до Чернівців [8, с.105, 106]. Наприкінці жовтня 1918 р. він переїхав до Львова, де очолив Український військовий комітет і брав участь в організації Листопадового зриву [7, с.287].

Крім того, в лавах стрілецтва перебували також члени УРП О. Назарук та О. Навроцький [16, с.210; 23, с.146]. До легіону УСС О. Назарук вступив 6 серпня 1914 р. Із 1 квітня 1916 р. він був підхорунжим при 1-му полку УСС [21, с.161]. До того ж, у 1915 р. О. Назарук очолив пресову квартиру легіону УСС, головним завданням котрої був збір матеріалів про січовиків. Так, у 1916 р. за кошти СВУ вийшла праця О. Назарука “Слідами українських січових стрільців” [10, с.28; 21, с.161; 8, с.202].

О. Навроцький перебував у легіоні УСС із 1914 р. (стрілець сотні В. Дідушка). Протягом 1915–1916 рр. О. Навроцький – хорунжий, командир чоти у сотнях О. Левицького та Д. Вітовського, невдовзі командир сотні. У вересні 1916 р. поблизу с. Потутори (тепер Бережанського району Тернопільської області. – Ю.Я.) потрапив у російський полон. Згодом О. Навроцький брав активну участь у національно-визвольних змаганнях [23, с.146; 6, с.587].

Із вибухом Першої світової війни до збройних сил було мобілізовано члена УРП І. Макуха. Спочатку він увійшов до полку загального ополчення, а згодом став помічником жандармерії в Товмачі (тепер м. Тлумач на Івано-Франківщині. – Ю.Я.) [14, с.152; 8, с.175]. У вересні

1914 р., як дізнаємося зі спогадів І. Макуха, його разом із жандармським підрозділом було “вислано до Солотвина (найімовірніше, що мається на увазі смт. Солотвин на Івано-Франківщині. – Ю.Я.) на фронт проти російської кавалерії” [14, с.153; 8, с.175, 176].

Зазнавши поразки, підрозділ І. Макуха був змушений відступити. Виснаженого та хворого І. Макуха у грудні 1914 р. звільнили з військової служби й він переїхав до Відня, де проживав до середини липня 1915 р. [14, с.153, 155; 8, с.176].

Після звільнення австрійськими військами Галичини (травень – червень 1915 р.) І. Макух, як делегат крайового господарського товариства “Сільський господар” у Львові, отримав дозвіл Міністерства внутрішніх справ на повернення до Товмача. Слід відзначити, що за свою діяльність у Товмачі І. Макух був відзначений австрійською владою “Цивільним хрестом за заслуги” II ступеня. Однак, через відновлення бойових дій він так і не отримав нагороди [14, с.166, 168; 8, с.176].

У червні 1916 р. І. Макух у зв’язку з початком Брусилівського прориву був змушений емігрувати з Товмача до м. Новий Сонч (сучасна Польща) [14, с.169; 8, с.177]. Наприкінці листопада того ж року, на запрошення голови товариства “Сільський господар”, І. Макух переїхав до Львова, щоб “обняти працю в “Сільським господарі” та в “Союзі для збуту худоби” [14, с.171]. З 1917 р. І. Макух брав участь у діяльності т. зв. “Централі відбудови краю” (м. Краків). У травні 1917 р., як представник цієї організації, перебував у м. Санок (Польща). На протязі того ж року разом з комісією Міністерства публічних робіт відвідував зруйновані села Галичини. Лише в травні 1918 р. І. Макух повернувся до Товмача [14, с.173, 174; 8, с.177].

На початку Першої світової війни у Тлумачському повіті перебував і багатолітній член УРП С. Данилович. Однак із наближенням лінії фронту він переїхав до В. Стефаніка у с. Русів на Снятинщині. Дещо пізніше С. Данилович перебрався до м. Долина (тепер районний центр Івано-Франківської області. – Ю.Я.) [1, с.34; 3, с.11].

М. Лагодинський, який проживав у м. Делятин на Івано-Франківщині, з наближенням російських військ переїхав із родиною до Відня, де проживав майже цілу війну [11, с.532]. Протягом 1916–1917 рр. у Відні перебував і член УРП В. Стефанік [2, с.11]. Столиця Австрії майже на два роки стала центром політичного життя галицьких українців [20, с.319]. У листопаді 1914 р. український політичний провід прагнув розширити ГУР за рахунок представників від політичних партій Буковини і СВУ, але вже з вирішальним голосом. Для здійснення цього задуму було вибрано реорганізаційну комісію, до якої увійшли: М. Лагодинський (УРП), В. Темницький (УСДП), А. Жук (СВУ), В. Бачинський (УНДП) і О. Попович (буковинський націонал-демократ) [19, с.158].

Реорганізаційна комісія виробила статут, за яким ГУР мала охоплювати всі українські політичні організації. А представники останніх повинні були входити до складу президії ГУР. 10 грудня 1914 р. новообрана комісія у складі Є. Левицького, Є. Петрушевича і Л. Цегельсько-

го підготувала проект Загальної української ради (далі – ЗУР), який було прийнято 13 грудня 1914 р. на засіданні ГУР [19, с.159].

На початку 1915 р. представники УРП, М. Павлик (помер у січні того ж року) та М. Балицький вибули зі складу ГУР. До того ж націонал-демократи висунули новий принцип формування ГУР. Він полягав у тому, щоб при делегуванні до Ради враховувалася партійна приналежність депутатів, які раніше автоматично входили до складу ГУР. Однак протистояння між парламентським клубом та Народним комітетом УНДП (далі – НК УНДП) загрожувало розпадом ГУР. Невдовзі УРП та УСДП надіслали до головної управи УНДП листи, де розцінили кризу в ГУР як поширення внутрішніх конфліктів з середовища націонал-демократів на загальнонаціональну площину [20, с.323].

Навесні 1915 р. на базі ГУР було створено ЗУР [18, с.256, 257]. У рамках галицької делегації до складу ЗУР увійшли радикали Л. Бачинський, Я. Весоловський, М. Лагодинський, І. Макух, О. Назарук і К. Трильовський та представники УНДП, УСДП, Буковини і СВУ. У президії – постійно діючому виконавчому органі ЗУР інтереси УРП представляв Л. Бачинський, а в секретаріаті – О. Назарук [20, с.324, 325; 18, с.257; 4, с.9; 5, с.53].

5 квітня 1915 р. на засіданні НК УНДП було внесено певні зміни в структуру ЗУР. Рада мала бути поділена на відділи: політичний, господарський, культурний, шкільний, санітарний та для зайнятих країв. Провід президії мав складатися з представників від УНДП, УРП та УСДП, мати свої відділи в повітах [20, с.326]. Після визволення Львова член УРП Л. Бачинський повернувся до Галичини. На його місце в ЗУР партія призначила Я. Весоловського, людину молоду та матеріально залежну від видавців газети “Діло”, тобто управи УНДП [20, с.325].

5 листопада 1916 р. було опубліковано маніфест цісаря Франца Йосифа та німецького кайзера Вільгельма II про “розширення автономії Галичини” та “відновлення” Польської держави. Невдовзі австро-угорські та німецькі власті проголосили утворення Люблінського та Варшавського генерал-губернаторств. Інтереси українського населення знову були проігноровані [9, с.435].

6 листопада 1916 р. відбулося надзвичайне засідання ЗУР. Після звіту К. Левицького (голови), всі члени президії ЗУР (Л. Бачинський, М. Меленевський, В. Темницький і А. Лукашевич) склали свої мандати [18, с.259]. 29 листопада того ж року відбулось ще одне засідання ЗУР, на якому було ухвалено резолюцію про припинення її діяльності та передачу повноважень Українській парламентарній (парламентській) репрезентації як представництву інтересів українського народу в Галичині [18, с.259].

Президентом нової організації став Ю. Романчук (УНДП), а його заступниками радикал Л. Бачинський та націонал-демократ Є. Петрушевич. До парламентської комісії вибрали К. Трильовського (УРП) та Є. Левицького (УНДП), а їх заступниками М. Лагодинського (УРП)

та В. Сінгалевича (УНДП). Отже, до складу нової структури було обрано трьох членів радикальної партії [20, с.327]. 8 листопада 1916 р. УРП видала “Першу відозву Української парламентарної репрезентації”. Серед інших членів УРП відозву підписали й радикали Л. Бачинський, К. Трильовський і М. Лагодинський [22, с.236]. 18 жовтня 1918 р. у Львові була скликана Українська Національна Рада (далі – УНРада) як Конституанта (національний представницький орган) українського населення Австро-Угорської імперії [17, с.235]. Представники УРП взяли участь у роботі Установчих Зборів Конституанти, які відбулися 18–19 жовтня 1918 р. у Львові [17, с.236, 243]. Від УРП до складу УНРади увійшли Л. Бачинський, П. Лаврук, М. Лагодинський, К. Трильовський (депутати австрійського парламенту), П. Думка, І. Макух, І. Сандуляк (колишні депутати Галицького крайового сейму), С. Данилович, О. Назарук і А. Крушельницький (делегати УРП від Галичини) [17, с.245–250]. Додамо, що К. Трильовський увійшов до складу Конституанти 19 жовтня 1918 р. [17, с.251].

19 жовтня 1918 р. у складі УНРади було утворено три делегації: репрезентативну й виконавчу (як тимчасовий уряд) – у Відні, галицьку – у Львові й буковинську – у Чернівцях. Так, радикали Л. Бачинський і К. Трильовський увійшли до складу віденської делегації, яку очолив Є. Петрушевич (УНДП). З остаточним розпадом Австро-Угорської імперії та проголошенням ЗУНР, розпочався цілком інший та якісно новий етап в історії УРП [17, с.237; 16, с.236]. Так, члени УРП В. Гуркевич і М. Лагодинський згідно з розпорядженням державного секретаріату судівництва перебували на посадах військових суддів при польовому суді начальної команди Української Галицької Армії (далі – УГА) в Стрию [16, с.210]. Таким чином, у зв'язку з початком Першої світової війни влітку 1914 р. українська партійно-політична система Галичини зазнала суттєвих змін. Свідченням цього став процес згорання діяльності крайових структур УРП та входження її членів до складу міжпартійних об'єднань (ГУР, ЗУР та УРП). Крім того, окремі діячі радикальної партії перебували у лавах УСС і взяли активну участь у початковому етапі національно-визвольних змагань.

#### Джерела та література:

- Андрухів І., Арсенич П. Українські правники в національно-визвольній боротьбі Галичини: 1848–1939 рр. / Ігор Андрухів, Петро Арсенич. – Івано-Франківськ, 1996. – 80 с.
- Арсенич П. І. Громадсько-культурна діяльність В. Стефаника / П. І. Арсенич // Стефаниківські читання. – Івано-Франківськ, 1990. – Вип. № 1. – С.8–12.
- Буджак М. Золоте жниво (розповіді про відомих людей Тлумаччини) нариси, уривок з повісті, фотодокументи / Михайло Буджак. – Тлумач, 1993. – 31 с.
- Головин Б. Навроцький Осип (Йосип) Іванович / Б. Головин, Б. Пиндус, Б. Хаварівський // Тернопільський Енциклопедичний Словник. – Тернопіль: ВАТ ТВПК “Збруч”, 2005. – Т.2. К–О. – С. 586–587.
- Гуцал П. Вітовський Дмитро / П. Гуцал // Тернопільський Енциклопедичний Словник / Передмова Геннадія Яворського. – Тернопіль: ВАТ ТВПК “Збруч”, 2004. – Т.1. А–Й. – С. 287.
- Західно-українська народна республіка. 1918–1923. Уряди. Постаті / Інститут українознавства ім. І. Крип'якевича; гол. ред.



- Ярослав Ісаєвич; упоряд.: Микола Литвин, Іван Патер, Ігор Соляр. – Львів, 2009. – 350 с.
7. Качкан В. Публіцистична спадщина Осипа Назарука / В. Качкан // Україна: культурна спадщина, національна свідомість, державність / Національна академія наук України, Інститут українознавства ім. І. Крип'якевича. – Вип.6: Західно-Українська Народна Республіка: історія і традиції. – Львів, 2000. – С. 26–29.
8. Клапчук В. М., Клапчук М. М. Делятинщина: історико-географічне дослідження / Володимир Михайлович Клапчук, Михайло Миколайович Клапчук. – Делятин: "Фоліант", 2007. – 584 с.
9. Левицький К. Історія політичної думки галицьких українців 1848–1914. На підставі споминів / Кость Левицький. – Львів: 3 друкарні оо. Василіян у Жовкві, 1926. – 736 с.
10. Лисяк-Рудницький І. Структура української історії в ХІХ столітті / Іван Лисяк-Рудницький // Лисяк-Рудницький І. Історичні есе: у 2 т. – К.: Основи, 1994. – Т.1. – С. 193–202.
11. Макух І. На народній службі: Спогади / Іван Макух. – К.: Основні цінності, 2001. – 572 с. – (Сер. "Спадщина").
12. Науменко К. Є. Вітовський Дмитро / К. Є. Науменко // Енциклопедія історії України: В 5 т. / Редкол.: В. А. Смолій (голова) та ін. – К.: Наук. думка, 2003. – Т.1: А–В. – С. 580.
13. Павлишин О. Соціально-політичний портрет українського проводу Галичини та Буковини в революції 1918–1919 років / О. Павлишин // Україна модерна / За ред.: В. Верстюка, Я. Грицака, Л. Зашкільняка, В. Кравченка, М. Крикуна. – Львів: Інститут історичних досліджень Львівського національного університету імені Івана Франка, 2000. – Ч.4–5. – С.187–245.
14. Павлишин О. Українська Національна Рада ЗУНР – ЗОУНР: реконструкція особового складу (жовтень 1918 р. – червень 1919 р.) / О. Павлишин // Матеріали засідань Історичної та Археологічної комісії НТШ в Україні. Випуск другий (1995–1997 рр.). – Львів, 1999. – С. 234–252.
15. Патер І. Загальна Українська Рада: проблема консолідації національно-демократичних сил / І. Патер // Україна: культурна спадщина, національна свідомість, державність. – Львів, 2000. – Вип.7. – С. 256–259.
16. Патер І. Союз визволення України: проблеми державності і соборності / Іван Патер / Інститут українознавства ім. І. Крип'якевича НАН України. – Львів, 2000. – 346 с.
17. Расевич В. Діяльність українських політичних організацій у Відні під час Першої світової війни / В. Расевич // Вісник Львівського університету. Серія історична. – Випуск 34. – Львів, 1999. – С. 317–330.
18. Рубльов О. С. Назарук Осип Тадейович / О. С. Рубльов // Енциклопедія історії України: у 10 т. / Редкол.: В. А. Смолій (голова) та ін. – К.: Наук. думка, 2010. – Т.7: Мл–О. – 2010. – С.161–162.
19. Українська суспільно-політична думка в 20 столітті. Документи і матеріали. Том 1. Упорядкували Тарас Гунчак і Роман Сольчаник. – Б.м.: Сучасність, 1983. – 510 с. Бібліотека Прологу і Сучасності ч.157.
20. Якимович Б. З. Навроцький Осип / Б. З. Якимович // Енциклопедія історії України: у 10 т. / Редкол.: В. А. Смолій (голова) та ін. – К.: Наук. думка, 2010. – Т.7: Мл–О. – 2010. – С. 146.
21. Tomczyk R. Galicyjska Rusko-Ukraińska Partia Radykalna w latach 1890–1914. – Szczecin, 2007. – 422 s.

УДК 35.077:355(477.83)

Наталія ВОВК (Львів)

## АНАЛІЗ ДІЯЛЬНОСТІ ОКРЕМИХ ВІДДІЛІВ ДІЛОВОДСТВА УКРАЇНСЬКОЇ ГАЛИЦЬКОЇ АРМІЇ

**Анотація.** У статті розглядається значення військової канцелярії та загального відділу у документно-інформаційному забезпеченні Української Галицької Армії. Авторка аналізує стан ведення діловодства канцелярії, рух документних потоків та штатно-посадовий розпис. У статті також наводиться коротка характеристика діяльності загального та персонального відділів, основними завданнями яких було видання організаційно-розпорядчої документації, зокрема наказів з особового складу.

**Ключові слова:** Українська Галицька армія, документно-інформаційне забезпечення, канцелярія, розпорядки, накази.

Створення Західно-Української народної республіки у 1918 році поклато початок українсько-польській війні. Війна велася в умовах політичної нестабільності, викликаних розпадом Австро-Угорщини, розпадом Російської імперії і Громадянської війною в Росії. 1 листопада 1918 року проти української влади у Львові виступили польські підпільні збройні загони, очолювані капітаном Ч. Мончинським. Досить швидко зростали і збройні сили ЗУНР – Українська Галицька Армія. В неї добровільно вступали солдати-українці старої австро-угорської армії, селянські і робітничі дружини.

Для забезпечення боєздатності армії важливими були і ступінь поінформованості та аналізу документних потоків Галицької армії. До основних джерел документно-інформаційного забезпечення українського війська можна віднести: Пресову квартиру, польову пошту, Державний секретаріат Військових справ, пресові органи.

Для документального забезпечення УГА та ведення поточного діловодства було створено військову канцелярію, як основний орган документно-інформаційного забезпечення війська. Так, в наказі військам частини 89 від 2 липня 1919 р. повідомлялось про створення військової канцелярії, головне завдання якої полягало у підготовці різних за змістом постанов, створення та опрацювання законопроектних рішень у військових справах. «Обов'язком і цілю Військової канцелярії є: 1) Удержувати зв'язок не лише з військом ЗУНР та його частинами а також урядом ЗУНР. 2) Розглядати потреби, браки і недостачі у війську ЗУНР і запобігати в час в цілі бути в сталім порозумінні з всіма військовими частинами, командами. 3) Випрацьовувати і виконувати прикази і постанови і розпорядження в справах військових. 4) Провіряти внесення прохання і жалоби поодиноких частин, команд і членів війська ЗУНР, оцінювати їх з фахово-військового боку і прикладати з внесенням до рішення. 5) Подавати реєстри війська ЗУНР, викази

і записки. 6) Самостійно полагоджувати справи меншої не принципової натури і видавати в цьому напрямі рішення і зарядження». [2]. Поряд із завданнями військової канцелярії, за проектом її створення передбачалось включення в штат працівників цієї установи такі посади: «начальник канцелярії, старшина протоколу, старшина до реєстратури, старшина до експедицій, два писарі машиніста та молодшого писаря» [4].

Начальником канцелярії призначався булавний старшина Генерального Штабу, який відповідав за усне і письмове виконання військових справ. В свою чергу перед начальником військової канцелярії ставились конкретні завдання, а саме: реферування всіх військових справ, ведення протоколу та актів. Водночас, в розподіленні повноважень працівників зазначалось, що начальник військової канцелярії повинен особисто переглядати всю пошту, розподіляти акти на окремі відділи і частини. До повноважень начальника військової канцелярії входило також завідування інспекційною службою старшини і козаків, оборот канцелярськими матеріалами, їх розподіл у відділи і частини власної команди і армії [5]. В доповненні прав керівника канцелярії зазначалось, що всі листи видані через військову канцелярію має право підписувати виключно начальник установи.

Поряд із керівником канцелярської управи, в штатному розписі встановлювались допоміжні посадові одиниці, які допомагали йому при підготовці і виданні законодавчих рішень з військових питань. Так, при підборі робочого штату, начальник військової канцелярії керувався нормою кількості виділених посадових осіб, яких можна б було залучати до роботи [4]. За приписом штату встановлювалось, що для роботи канцелярії призначались додаткові посади: «старшина впливу, впливи, частописці і експерт архівів» [4]. Водночас поряд із призначенням старшини впливу, призначались начальник штабу писарів підстаршин і старшин штабу. Зауважувалось, що із шести частописців один призначався заступником начальника канцелярії із внутрішніх справ канцелярії і відділу реєстратури. Також при канцелярії вводилась додаткова посада посильного [4].

Сама робота у військовій канцелярії вимагала надмірних зусиль, часу вмінь і навиків від працівників цієї установи. Оскільки, головним завданням канцелярських працівників була безпосередньо робота з документами, підготовка постанов, актів, та розподілення листів, телеграм, телефонних депешів, внутрішнім розпорядком канцелярії встановлювались правила роботи з усією документацією.

Вся вхідна і вихідна документація військової канцеля-

рії, реєструвалась у спеціальному журналі, в якому чітко зазначалось в першій графі номер за порядком, в другій – число езбіту, в наступній – число та місяць надходження і в останній графі – занотовувалось як полагоджено і куди відправлено.

Після офіційної реєстрації вхідних документів, начальник канцелярії особисто переглядав всі акти, листи і депеші, призначав відділ, який мав би працювати над документами. Сама робота над документами займала багато часу, тому не рідко траплялось так, що для роботи над одним актом призначалось два референти. Опрацьовані документи виносились на загальне обговорення відділу. Не рідко траплялись такі випадки, коли деякі положення в акті, не знаходили порозуміння при обговоренні і могли бути відкинутими від затвердження. Натомість узгоджені і ухвалені акти передавались референтові відділу, який перевіряє «полагодку як з річевого так і формального погляду».

Після опрацювання документів, відбувався процес їх затвердження. Так, в постанові затвердження актів, зазначалось: «Начальник відділу збирає правильно опрацьовані акти переглядає пильно, і передає начальнику військової канцелярії, призначає акти по яких має бути зроблений доклад. Полагоджені і затвержені акти звертаються начальникам відділів які передають їх канцелярії до чистопису, провіщення і експедиції. За правильне і шкоре виготовлення чистопису провіренню і експедицію відповідає директор канцелярії. Чистопис прикладається до підпису» [3].

Особливе значення для забезпечення роботи військової канцелярії мала державна таємниця: «Ніхто з персоналу не смів з ніким говорити про справи військової канцелярії. До уділювання службових інформацією уповноважені тільки ад'ютанти і начальники відділів. До канцелярних приміщень не сміють бути посторонні особи. Рівно неможна користуватися телефонними апаратами військової канцелярії» [3].

Поряд із військовою канцелярією працював загальний відділ під керівництвом Володимира Тимцюрака, що готував законодавчі акти, накази із збройних сил. Зокрема ним були опрацьовані і видані: Розпорядок від 13 листопада про часткову мобілізацію колишніх вояків австро-угорської армії 1883-1900 р.н., розподіл країни на військові області і округи. Згідно із розпорядком ДСВС на території республіки розпочато творення 3 обласних, 12 окружних і 60 повітових команд. Того ж дня Секретаріат упровадив затверджену Українською Національною Радою Військову присягу.

Розпорядком від 15 грудня 1918 р. старшини, підстаршини і стрільці Галицької Армії підвищувались у званні на ступінь, порівняно з тим, що мали в австро-угорському війську. 4 лютого 1919 р. впроваджено порядок організації Духівництва українського війська. Видано також розпорядки про впровадження польових судів при Окружних Військових Командах (28 січня 1919 р.) про Залізничну військову управу (2 лютого 1919 р.) 4 квітня 1919р. опубліковано наказ про встановлення військо-

вих нагород. Зокрема впроваджувались такі військової нагороди: – Орден «Оборонців Львова», розроблений полковником М. Мариновичем і стрілецьким маляром поручиком УСС І. Іванцем у листопаді 1918 р. Орден мав три класи: Перший Великий Хрест для вищого командного складу, Другий – Командирський хрест для командирів військових частин і підрозділів і Третій – Лицарський Хрест, для вояків і цивільних. Орден «Тризуб за хоробрість», мав чотири класи – золотий, срібний, бронзовий і залізний. Медаль «За заслуги» також мала чотири класи (золота, срібна, бронзова і залізна). Її художній макет розробили І. Іванець, М. Бринський. Крім того впроваджувалась медаль «За поранення» двох ступенів, Хрест для духівників двох ступенів.

Важливу роль у документно-інформаційному забезпеченні відіграв Персональний відділ під проводом молодого, але досвідченого фронтовика сотника Василя Панчака. Він займався проблемами комплектування частин Галицької армії та інших тилових військових формацій старшинами, підстаршинами і стрільцями, розробив систему проходження служби старшинами, готував накази про підвищення їх у військових звань. Вони регулярно публікувались у Віснику ДСВС.

За пропозицією відділу Держсекретаріат запровадив схвалені Національною Радою такі військові звання: стрільці – стрілець, старший стрілець, вістун; підстаршини – десятник, старший десятник, булавний старший десятник, підхорунжий; молодші старшини – хорунжий, четар, поручник, сотник; вищі старшини – отаман, підполковник, полковник; генерали – генерал-четар, генерал-поручник, генерал-сотник.

Побабіч президіальної канцелярії Державного Секретаріату Військових Справ, який був керманічем цього найвищого, осереднього військового уряду й усіх військових команд ЗОУНР зорганізовано теж окремі відділи або департаменти з дій мобілізації, амуніції й оружжя, артилерії, технічних справ, військового судівництва, санітарних справ, духівництва, ветеринарських та письменних справ. При ДСВС існував теж і Загальний Відділ, для створення всіх актів, ведення протоколу й регістратури. Персональний референт рівночасно був начальником канцелярії.

Обов'язком писемного відділу ДСВС було дбати про гладження потрібних військових листів і друків та шукати для незнаної в українській мові військової номенклатури відповідних означень, створювати українські назви для різного роду зброї, відділів, військових ступенів, службових порушень та приказів – це не легка праця, що має водночас і велике культурне значення. Начальником цього відділу було призначено, четаря УСС прф. Івна Боберського, який прислужився до видання карт Західної області, чим немов започаткував створення майбутнього українського військового картографічного інституту [1].

Таким чином, Військова канцелярія УГА була важливим органом документаційного забезпечення війська, до основних завдань якої входило: робота з вхідними



документами, видача наказів, управ та розпоряджень, введення штатно-посадової книги та ін. Поряд з канцелярією працювали плідно писемний, персональний та загальний відділи. Кожен з цих відділів плідно працювали у напрямку інформаційного забезпечення війська, забезпечуючи належний філологічний рівень листів і комплектування частин Галицької армії та видаючи законодавчі акти, накази із збройних сил.

**Джерела та література:**

1. Сотник д-р Володимир Бемко: Державний Секретаріат Військових Справ // Українська Галицька Армія: матеріали до історії: В 4 т. – Вінніпег 1968. – Т. 4. – 392 с.
2. Центральний державний архів вищих органів влади та управління України. – Ф. 2192. – Оп. 5. – Спр. 13 : Правильник Військової Канцелярії.
3. ЦДАВОВ. – Ф. 2192. – Оп.4. – Спр. 13.
4. Центральний державний історичний архів. – К. 9. – мікоф. 87300.
5. ЦДІАЛ. – К.9. – мікроф. 87300.
6. ЦДІАЛ – К9. – мікроф. 92254.

Наталія ПРИМУШКО (с. Пам'ятне, Борзнянський р-н, Чернігівська обл.),  
Галина ДАНИЛЕВСЬКА (с. Пам'ятне, Борзнянський р-н, Чернігівська обл.)

## ГІМНАЗИСТ-ГАЛИЧАНИН ГРИГОРІЙ ПИПСЬКИЙ – ГЕРОЙ КРУТЯНСЬКОГО ЧИНУ

**Анотація.** У статті на основі спогадів, архівних документів узагальнено біографію одного з учасників бою під Крутами, який трагічно загинув, гімназиста з Галичини Григорія Пипського. Виявлено чинники, що вплинули на формування його особистості (походження, навчання, родинні зв'язки, різні життєві обставини), проаналізовано індивідуальні якості (зовнішність, риси вдачі), взаємостосунки з оточенням. З'ясовано, що спонукало до самопожертви заради Батьківщини.

**Ключові слова:** гімназисти-галичани, учасник бою, студентський курінь, патріотизм, подвиг.

Бій під Крутами 29 січня 1918 р. має важливе значення для національної пам'яті. Самопожертву оборонців Крут нині вважають героїчним вчинком, що увійшов золотом сторінкою в літопис нашого волелюбного народу і став прикладом для наступних поколінь борців за незалежність.

Українські збройні формування, що брали участь у бою під Крутами, складалися з чотирьох сотень юнаків (юнкерів) Першої юнацької військової школи ім. Б. Хмельницького і першої сотні (116-130 чоловік) Січових Стрільців Студентського куреня, до якого записалися українські студенти з Київського університету Святого Володимира (нині ім. Тараса Шевченка) і Українського народного університету та учні Другої Української гімназії ім. Кирило-Мефодіївського братства.

На думку багатьох істориків та політиків, бій під Крутами – це подвиг. Як наголошує О. Бойко, на сьогоднішній день у громадській думці України «подвиг героїв Крут» зведено до загибелі Студентської сотні. Усі інші, хто брав участь у бою, до числа героїв не віднесені [2, с. 44]. Додамо уточнення: «культ Крут» нині пов'язують з участю та загибеллю 300 студентів, хоча в сучасній історичній науці доведено, що таке трактування є легендою. Особливого значення набула трагічна загибель 27 студентів і гімназистів. Погоджуємося з думкою О. Бойко: несправедливо применшувати значення участі в бою юнкерів та старшин і козаків інших військових формувань, бо саме вони стримували наступ ворога. Проте, юнкери й не могли діяти інакше, вони виконували військовий наказ. Але що спонукало студентів і гімназистів записатися до куреня Січових Стрільців і вирушити на захист молоді Української Народної Республіки? В. Скальський наголошує, що просопографічні дослідження учасників Крутянського бою, їхнього життя до Крут дозволять краще зрозуміти мотивацію вчинку: це був потяг молодих людей до пригод у дусі воєнної романтики чи внутрішня потреба захищати Україну [26, с. 391].

У радянські часи січневі події 1918 р. під Крутами переважно замовчували. Окремі відомості про замордованих героїв-крутянців почали з'являтися в 20-х роках ХХ ст. у виданнях Західної України. Це низка статей, історичних та біографічних нарисів, авторами яких є небайдужі історики, краєзнавці, представники громадськості, рідні та знайомі, друзі оборонців Крут, які прагнули розповісти про учасників бою, ушанувати пам'ять. Протягом наступних десятиліть перекази про звитягу юнаків передавалися з покоління в покоління, пам'ять про них плекала українська діаспора. Публікації про героїв-крутянців знову з'явилися після прийняття Акту проголошення незалежності України. Тож на сьогодні маємо незначну кількість статей про Січових Стрільців Студентського куреня: студентів Київського університету ім. Святого Володимира та Українського народного університету, зокрема Володимира Шульгина [13, с. 74-83; 29, с. 78; 15, с. 301-304; 33, с. 574-377], Олександра Поповича [8, с. 3-4], Сидора Пурика-Пуриченка [28, с. 6], Володимира Наумовича [10, с. 298-299], Миколу Божинського-Божка [26, с. 389-408]. У декількох публікаціях висвітлено біографії гімназистів Другої Української гімназії ім. Кирило-Мефодіївського братства, зокрема Миколи Ганкевича [3, с. 3; 26, с. 389-408], Миколи Корпана [4, с. 282], Павла Кольченка [26, с. 389-408]. Проте розповіді про учасників бою під Крутами подано часто в контексті висвітлення інших подій, не завжди автори беруть до уваги архівні джерела. Ще не вивчено детально життєпис багатьох інших полеглих під Крутами захисників Української Народної Республіки.

Установити бодай якусь інформацію про оборонців станції Крути нині – справа складна, адже минуло більше, як 96 років. Але збереглися спогади родичів та знайомих, архівні документи, які допомагають дослідити біографії учасників бою (походження, навчання, родинні зв'язки, різні життєві обставини тощо), їхні індивідуальні якості (зовнішність, риси вдачі), взаємостосунки з оточенням. Усе це дасть змогу виявити чинники, які вплинули на формування особистості, та пояснити, що спонукало їх до подвигу. Чому ціною власного життя вони захищали Батьківщину?

Безперечно, що одним з найвідоміших учасників бою під Крутами був Григорій Пипський. Чому найвідоміший? За свідченнями очевидців, над 27-ма студентами спочатку знущалися, а потім розстріляли. Григорій Пипський перед розстрілом перший почав співати «Ще не вмерла Україна...», і решта студентів підтримали спів. На момент бою Григорій був учнем VII класу Дру-

гої Української гімназії ім. Кирило-Мефодіївського братства. Чи дійсно вчинок Григорія Пипського є подвигом? Подвиг – це важлива своїм значенням дія, героїчний вчинок, здійснюваний у важких, небезпечних умовах; самовіддана діяльність, поведінка, викликана глибоким почуттям [27, с. 736]. Те, що вчинок був здійснений у важких і небезпечних умовах – безсумнівно. Але звідки виникли глибокі почуття? Що спонукало його до здійснення такого вчинку?

У даній публікації ставимо на меті узагальнити біографічні дані одного з героїв, трагічно загиблих під Крутами, – гімназиста з Галичини Григорія Пипського.

Окремі відомості про його життя збережено у спогадах Мар'яна Чури, (уродженця села Мальговичі) із селища Нижанковичі Старосамбірського району на Львівщині, батько якого був сусідом і приятелем Григорія [16], родичів Ігоря Ткаченка – Йосипа Остренського, його дружини Ірини та доньки Євдокії, на квартирі яких мешкав Григорій у Києві 1917 р. [30; 31, с. 685], Христини Дмитерко та Омеляна Ноджака, сусідів Григорія Пипського у селі Мальговичі [17].

Григорій Пипський – (у деяких джерелах Піпський) народився 1898 р. в селі Мальговичі Старосамбірського району на Львівщині (тепер Польща, розташоване за 100-150 метрів від польсько-українського кордону неподалік від селища Нижанковичі); помер 29 січня 1918 р., станція Крути Борзнянського району Чернігівської області). Батько – Іван, мати – Текля, полька за походженням, але виховувала своїх дітей в українському національному дусі. Родина багатодітна. У Григорія були брат Гнат, сестри Софія, Емілія, Марія, Галина [16]. Григорій Пипський мав неабиякі здібності й наполегливість, адже незважаючи на те, що був сином незаможного селянина і вихідцем з багатодітної сім'ї, навчався в гімназії м. Перемишля [16]. І.Ткаченко акцентує увагу на тому, що м. Перемишль і гімназія зокрема були осередком національно-патріотичної свідомості, розвитку української культури, літератури, музики, освіти, мистецтва [31, с. 676]. Ця гімназія дала Україні багато особистостей, які прославили свій рідний край [16]. Імовірно, що навчання в ній мало вплив на формування особистості Г. Пипського. Про один епізод з юнацьких літ Григорія згадує Омелян Ноджак: «Про Григорія знаю від мами. Під час першої світової війни, коли сюди прийшли москалі, вони знущалися з мого діда. Гриньо обстав за нього. Тоді зайти схопили Пипського і відвели на околицю Мальгович. Пролунали постріли – ми подумали, що Григорія розстріляли. Але, на щастя, цього не сталося, його просто забрали із собою...» [17]. Омелян Ноджак так пояснює вчинок Г. Пипського: «Чому він виявився таким стійким українським патріотом? Пипські – наші сусіди. То була чесна, працююча свідомо родина... Тоді практично усі студенти були заангажовані в національні справи. Ось чому добровільно зголосився під Крути...» [17].

1917 р. Йосип Остренський виконував певні службові обов'язки на Перемишльщині, і деякий час мешкав у ро-

дині Пипських, тож знав батьків Григорія і з їхнього дозволу та благословення забрав хлопця із собою до Києва [31, с. 676]. Пипський оселився у квартирі Остренських. Це було двокімнатне помешкання № 8 в одноповерховому будинку-флігелі № 11 по вулиці Бульйонській, який належав спадкоємному почесному громадянину м. Києва Сильвестру Івановичу Слаболицькому [7]. Тепер увесь цей квартал, на ділянці між вулицями Федорова, Лабораторною та Антоновича, де розміщувалася згадана садиба, забудований спорудами Інституту електрозварювання ім. О. Патона, інших державних установ, житловими будинками [31, с. 676].

8 серпня 1917 р. в Києві відкрилась Друга Українська гімназія ім. Кирило-Мефодіївського братства [1, с. 715]. Кілька десятків юнаків відповідного віку – вихідців з Галичини – після іспитів вступили до гімназії [1, с. 717]. Серед них і Григорій Пипський. Збереглися й виписки з протоколів вступних іспитів (до VII-ої класи), розпочатих 6 вересня 1917 р.:

*Ім'я, прізвище вступника Пипський Грицько*

*Ноти вступника*

*рос. мова 4/3 (письмово/усно)*

*лат. мова 3*

*нім. мова 4*

*фран. мова –*

*алгебра 3*

*геометрія 3*

*фізика 3*

*історія 4*

Далі в одному з протоколів записано: «Пипський французької не вміє, німецька – 4, галичанин» [5]. Як бачимо, оцінки (ноти за тогочасною термінологією) не високі, але вони давали право вступу. У журналі протоколів засідань педагогічної ради гімназії є запис про те, що 1917 р. Г. Пипський був зарахований до VII-ої класи Української гімназії ім. Кирило-Мефодіївського товариства:

**«Протокол № 1 від 10 вересня 1917 року.**

*Над чим радили: Пропозиція пана виконуючого обов'язків директора гімназії Ф. З. Сушицького обміркувати прохання про переводи і результати прийомних іспитів, що відбулися 6, 7, 9 вересня 1917 року.*

*Що постановлено: Прийняти до: VI кл.*

.....

2) Лукасевича Льва (по перевodu з Київської 4-ої гімназії).

3) Соколовського Андрія (по перевodu з Київської 4-ої гімназії).



Мал.1. Григорій Пипський. Фото з музею. (З книги Крути. Січень 1918 року..., 2008. – С. XV.)



Мал.2. Григорій Пипський. Портрет невідомого автора.



VII кл.

2) Пипського Григорія

VIII кл.

3) Кольченка Павла (по переводу з Київської 4-ої гімназії).

4) Лоського Іоря (по переводу з Петроградської 1-ої гімназії).

13) Ганкевича Миколу (по переводу з Київської 4-ої гімназії)» [6].

Зауважимо, що всі інші перераховані гімназисти – також учасники бою під Крутами.

Про студентське життя Г. Пипського зберегли спогади Ірина Остренська та її донька Євдокія: мав надто привабливу зовнішність – красиве обличчя, акуратно зачесане хвилясте волосся, високий на зріст, стрункий. Унаслідок свого виховання, освіти та галицького походження, був щиро релігійним; його часто бачили перед образами, зверненням до Бога у молитві; мав неабиякий хист до малювання, малював багато і майже професійно, використовуючи кожну хвилину, на жаль, жодної з його картин не збереглося; підробляв собі на прожиток в одній з київських аптек, звідки приносив Євдокії різноманітні баночки, коробочки, флакончики від ліків. Григорій був дуже добрим і чуйним, чесним та відданим у друж-

бі, завжди ввічливим і витриманим, лагідним та спокійним, мрійливим хлопцем [31, с. 685].

На початку січня 1918 р. Г. Пипський разом з іншими товаришами – учнями Другої Української гімназії ім. Кирило-Мефодіївського братства записується до Студентського куреня Січових Стрільців. Що спонукало його та багатьох інших гімназистів до цього вчинку? Як зазначає С. Білокінь, це, передусім, висока національна свідомість галичан. Неабияке значення мала й атмосфера Визвольних Змагань, яка панувала в країні. Третім чинником був загальний патріотичний настрій, що панував у гімназії завдяки сильному педагогічному колективу [1, с. 717-718].

27 січня Григорій Пипський, учень VIII класу Другої Української гімназії ім. Кирило-Мефодіївського братства, у складі першої сотні Студентського куреня Січових Стрільців добровільно виїхав зі столиці України в напрямку Бахмача захищати рідний край... Після бою, зазнавши значних утрат, українські загопи відступили, забравши вбитих і поранених... Одна чота студентської сотні, відступаючи в сутінках, заблукала і потрапила в полон до більшовиків... І. Лоський, колишній гімназист VIII класу Другої Української гімназії ім. Кирило-Мефодіївського братства, учасник бою під Крутами в складі першої сотні Студентського куреня Січових Стрільців, згадує: «...35 Січовиків опинилося в полоні. Лише сім з них врятувалося, і зі слів їх, уже кілька місяців пізніше, почули Січовики про жахливу долю своїх товари-



Мал.3.Перепоховання 29-ти загиблих героїв Крут у березні 1918 року. Фото з музею.

шів. Цілу добу знущалися над ними червоні побідники... Зрештою, на другий день всіх, окрім згаданих семи, розстріляно. Перед розстрілом учень семої кляси ІІ-ої укр. гімназії – Галичанин Пипський зотягнув повним голосом український гімн, всі підтримали» [18, с. 4]. Як розповідали очевидці, жителі сусіднього села Печі, більшовики не дозволили їм ховати замучені тіла. Згодом, коли війська відійшли в напрямку Києва, селяни поховали вбитих за християнським звичаєм, загорнувши в полотнину...

Спочатку трагедія під Крутами не привернула уваги громадськості. Після звільнення Києва від більшовиків Центральна Рада повернулася до столиці. Родичі, близькі й друзі студентів і гімназистів вимагали перепоховати загиблих і покарати винних у їхній смерті. 8 березня 1918 р. газета «Нова Рада» опублікувала таке оголошення: «Гурток родичів звертається до всіх батьків і родичів студентів, середнєшкільників і інших, що входили в склад січового студентського куреня, і загинули в бою та розстріляні після бою біля Крут 16 січня с. р., і пропонує піднести загальне прохання про розкопку могил, щоб розпізнати і перевезти їх тіла з Крут, а також поховати їх у Києві» [21].

9 березня на першому засіданні Малої Ради М. Грушевський запропонував ушанувати пам'ять забитих стрільців студентського куреня, що склали свої голови в бою з більшовиками, а для цього перевезти їхні тіла до Києва, поховати на Аскольдовій горі на кошт держави. Пропозицію було прийнято. Зібрання вшанувало пам'ять цих борців уставанням [22]. 13 березня в київських газетах публікували звернення до батьків, рідних, родичів, близьких та знайомих загиблих із запрошенням прийти на Київський залізничний вокзал (фруктова гілка), аби розпізнати тіла привезених туди дітей [23; 11]. Острєнський Йосип, його дружина Ірина та їхня старша донька Євдокія впізнали та офіційно підтвердили особу Григорія. Жах охопив їх, коли побачили на юному тілі більше десяти кульових та багнетних ран, що їх завдали нелюди [31, с. 684].

19 березня в газеті «Нова Рада» було вміщено оголошення про час і місце похорону Січових стрільців студентського куреня та список козаків, забитих більшовиками біля станції Крути. Серед наведених прізвищ гімназистів є і Пипський. Повідомлялося, що похорон січовиків студентського куреня, які загинули на станції Крути, відбудеться на Аскольдовій могилі у вівторок 19-го березня о 2 годині дня з пасажирського вокзалу, що пізнавати трупи можна на пасажирському вокзалі (фруктова вітка) [24]. Оголошення подібного змісту друкували й інші газети [12].

Присутні на похороні дають детальний його опис у своїх спогадах, наголошуючи на тому, що за деякими домовинами ніхто не йшов. Так І. Лоський згадує: «Лише за кількома трунами не було нікого, крім товаришів по шкільній лавці й зброї – це були гімназисти Галичани, що своєю кров'ю принесли жертву на вітар української соборності» [18, с. 4-5]. Б. Мартос у своєму на-

рисі пише: «Лише за домовиною Пипського не було свояків» [20, с. 293-294.]. Або ж у газеті «Діло» у 20-ті роки опубліковано статтю «З під Нижанкович під Крутами. Пам'яті покійного Пипського Григорія», яка містить рядки: «Лиш за двома домовинами не було нікого з рідні. Це були домовини учнів-гімназистів галичан... В одній з тих домовин спочивав козак Пипський Григорій...» [9]. Беручи до уваги спогади своїх родичів Острєнських (бабусі Ірини та тітки Євдокії), І. Ткаченко подає дещо іншу інформацію: «...у вівторок, 19 березня 1918 року, погідної весняної днини Острєнські взяли участь у велелюдній жалобній процесії, ідучи вулицями скорботного Києва від вокзалу до Аскольдової могили за труною Григорія Пипського в гурті його приятелів, товаришів-гімназистів, як за своїм рідним. Вони були присутні й на врочистому мітингу та літургії по забитих, прощалися з Григорієм та іншими юнаками, немов зі своїми дітьми... За спогадами тітки Євдокії, труна з тілом Григорія лягла в братську могилу третьою зліва» [31, с. 684]. Поет В. Поліщук звернув увагу, що на одному з вінків нерівним дівочим почерком хімічним олівцем було написано: «Милому моєму Грицеві від його Олесі» [25, с. 165]. Проте сьогодні достеменно невідомо, хто така Олеся і чи це Григорію Пипському була остання шана.

Прізвище Григорій Пипський – учень VII класу Другої Київської української гімназії ім. Кирило-Мефодіївського братства знаходиться у списку студентів та гімназистів Помічного студентського куреня Січових Стрільців, замордованих російськими більшовиками після бою під Крутами та перепохованих заходами української влади 19 березня 1918 р. у Києві на цвинтарі «Аскольдова могила» [14, с. 166].

У журналі протоколів засідань педагогічної ради гімназії за 1917-1918 рр. є запис: «Протокол № 9 від 22.03.1918 р. «Над чим радили: 10. Пропозиція п. Діректора гімназії ушанувати пам'ять учнів гімназії, що полягли в боях – під час январських подій с.р. – Гнаткевича В., Тернавського Євг., Соколовського Андрія; VII кл. Сорокевича Ів., Пипського Григ.; VIII кл. Кольченка Павла, Ганкевича Миколу, Дубницького Юрія, що вбитий під Синявою. Що постановлено: Просити п. Діректора гімназії звернутися до батьків учнів і висловити жаль і спочуття Ради з приводу передчасної смерті їх дітей. Просити батьків забитих в бою учнів гімназії надіслати фотографічні портрети дітей, портрети бажано б збільшити і вивісити їх в помешканні гімназії. Вдатися до Міністерства Справ Освітніх в справі заснування при гімназії стипендії пам'яті загиблих в январських боях учеників гімназії. Зазначених учнів виключити зі списків [6].

Зважаючи на документальні свідчення, можна констатувати, що в Другій Київській українській гімназії ім. Кирило-Мефодіївського братства Пипський провчився лише перше півріччя 1917-1918 навчального року.

1938 р. заходами перемишльської молоді відбулися поминки в честь крутянських героїв у родинному селі од-



ного з крутянців – Григорія Пипського. Учасники відвідали батьків Григорія, подякували за сина, який поклав життя за найвищий ідеал українського народу. Молодь постановила зібрати кошти на спорудження у Мальговичах пам'ятника Г. Пипському [9]. У 50-х роках у Мальговичах студенти насипали могилу (згодом була зруйнована) і побудували пам'ятник героєві Крут Григорію Пипському [17]. Протягом багатьох років ХХ ст. у хатах жителів села Мальговичі на стінах висів портрет Григорія. Його сприймали як національного героя [17]. До 1939 р. портрет висів і на стіні Перемишльської гімназії [32, с. 707]. Як згадує Петро Дюк, вояк УПА, в одному з вишкільних таборів УПА існувала Перша Старшинська і Підстаршинська Юнацька школа УПА ім. Пипського при Гайдамацькому Курені [32, с. 707]. Мар'ян Чура, оформив у Добромильській середній школі, де вчителював, стенд, присвячений землякові [17]. У квітні 2008 р. загальноосвітній школі у смт. Нижанковичі Старосамбірського району присвоєно ім'я колишнього учня, героя Крут, Григорія Пипського [34].

Дослідивши життєпис Г. Пипського, можемо визначити такі його індивідуальні якості: привабливу зовнішність, релігійність, потяг до мистецтва, бажання працювати, турбота про інших, вірність справі. Важливе значення на формування його особистості мало батьківське виховання в українському національному дусі, прищеплення почуття національно-патріотичної свідомості в гімназіях м. Перемишля та Києва, атмосфера Визвольних Змагань в країні на той час. Зважаючи на все вищезазначене, з упевненістю можемо говорити, що саме ці чинники й викликали глибоке почуття патріотизму, спонукали до подвигу Г. Пипського. Це аж ніяк не потяг до пригод у дусі воєнної романтики. Це внутрішня потреба захищати Україну.

#### Джерела та література:

1. Білокінь С. Крутяни // Крути. Січень 1918 року: документи, матеріали, дослідження, кіносценарій / Історико-культурологічне товариство «Герої Крут»; упоряд. Я. Гаврилюк. – К.: Просвіта, 2008. – С. 709-735.
2. Бойко. О. Бій під Крутами: відтворення в історичній літературі минулого і сучасності // Українська революція 1917-1921 рр.: подвиг героїв Крут. Матеріали наукових читань. – Київ: Видавництво імені Олени Теліги. – 2005. – С. 30-44.
3. Горбачевський Л. Микола Ганкевич, один із героїв з-під Крут // Літопис Червоної Калини. – 1938. – Ч. 3. – С. 3.
4. Д. П.-ч. Крутянин Микола Корпан // «Дорога». – Львів, 1994. – Ч. 1 // Крути. Січень 1918 року: документи, матеріали, дослідження, кіносценарій / Історико-культурологічне товариство «Герої Крут»; упоряд. Я. Гаврилюк. – К.: Просвіта, 2008. – С. 282.
5. Державний архів м. Києва (ДАМК) Фонд Р-332. – оп. 1. – спр. 19.
6. Державний архів м. Києва (ДАМК) Фонд Р-332. – оп. 1. – спр. 5.
7. Державний архів м. Києва (ДАМК) ф-143, оп. 2, спр. 212, 6
8. Дорошкевич Борис. Олександр Попович // Народна справа. – № 7-8. – С. 3-4.
9. З-під Нижанкович під Крутами. Памяти покійного Пипського Григорія // Діло, неділя. – 13 лютого 1938 р. – Ч. 32 (14.864). – С. 6.
10. Іванова Л. Зі спогадів Іванової Лади Костянтинівни – племінниці Наумовича Володимира Миколайовича // Архів Товариства Героїв Крут. Незавірена машинописна копія. – Київ, 2005 // Крути. Січень 1918 року: документи, матеріали, дослідження, кіносценарій / Історико-культурологічне товариство

«Герої Крут»; упоряд. Я. Гаврилюк. – К.: Просвіта, 2008. – С. 298-299.

11. Киевская Мысль. – 1918. – 13 марта (28 февраля). – (№24).
12. Киевская Мысль. – 1918. – 19 (6). – (№ 28).
13. Крашенніков С. Памяті Володимира Шульгина (Спогад про Друга) // Збірник на пошану Олександра Шульгина (1889-1960). – Париж; Мюнхен, 1969. – С. 74-83.
14. Крути. Січень 1918 року: документи, матеріали, дослідження, кіносценарій / Історико-культурологічне товариство «Герої Крут»; упоряд. Я. Гаврилюк. – К.: Просвіта, 2008. – 840 с.: іл.
15. Леонтович Олена Він був увесь – любов до України // Крути. Січень 1918 року: документи, матеріали, дослідження, кіносценарій / Історико-культурологічне товариство «Герої Крут»; упоряд. Я. Гаврилюк. – К.: Просвіта, 2008. – С. 301-304.
16. Лось Й. Епічні герої живуть серед нас // Листи до Приятелів. – Ч. 2. – Листопад 2009; Журнал думки і чину // [Електронний ресурс]. – Режим доступу: [http://www.lysty.com.ua/index.php?option=com\\_content&view=article&id=71:20100121&catid=2:2009-10-04-13-35-05&Itemid=30](http://www.lysty.com.ua/index.php?option=com_content&view=article&id=71:20100121&catid=2:2009-10-04-13-35-05&Itemid=30)
17. Лось Й. Шляхетний порив Григорія Пипського // Листи до Приятелів. – Ч. 0. – Березень 2009; Журнал думки і чину // [Електронний ресурс]. – Режим доступу: [http://www.lysty.com.ua/index.php?option=com\\_content&view=article&id=127:2010-02-10-13-14-45&catid=2:2009-10-04-13-35-05&Itemid=30](http://www.lysty.com.ua/index.php?option=com_content&view=article&id=127:2010-02-10-13-14-45&catid=2:2009-10-04-13-35-05&Itemid=30)
18. Лоський І. Крути. Уривок зі споминів // Літопис Червоної Калини. – 1932. – № 2. – С. 2-5.
20. Мартос Б. Останній привіт Україні // Студентський шлях. – 1933. – № 10-12. – С. 293-294.
21. Нова Рада. – 1918. – 8 березня (23 лютого) № 29.
22. Нова Рада. – 1918. – 10 березня (25 лютого). (№ 31).
23. Нова Рада. – 1918. – 13 березня (28 лютого) (№ 32).
24. Нова Рада. – 1918. – 19 (6) березня (№ 36).
25. Поліщук В. Над свіжою могилою // Шлях. – Київ, 1918. – Ч. 3 // Крути: Збірка у пам'ять героїв Крут / Упор. Зінкевич О., Зінкевич Н. – К.: Смолоскип, 2008. – 422 с.
26. Скальський В. Дворянин, попович та селянський син (штрихи до біографій загиблих під Крутами у січні 1918 року). – С. 389-408 // [Електронний ресурс]. – Режим доступу: [http://histans.com/JournALL/revol/revol\\_2011\\_6/17.pdf](http://histans.com/JournALL/revol/revol_2011_6/17.pdf)
27. Словник української мови: в 11 томах. – Том 6. – 1975. – С. 736 // [Електронний ресурс]. – Режим доступу: <http://sum.in.ua/s/podvygh>
28. Студент Сидор Пурик-Пуриченко // Око: Тижневик 2-ї Волинської Стрілецької дивізії. – 1921. – 19 червня (Ч. 21). – С. 6.
29. Суровцова Н. Спогади. – К., 1996. – С. 78.
30. Ткаченко І. Григорій Пипський мешкав у нашій квартирі // Листи до Приятелів. Журнал думки і чину – Ч. 0. – Березень 2009 // [Електронний ресурс]. – Режим доступу: [http://www.lysty.com.ua/index.php?option=com\\_content&view=article&id=126:2010-02-10-12-54-22&catid=2:2009-10-04-13-35-05&Itemid=30](http://www.lysty.com.ua/index.php?option=com_content&view=article&id=126:2010-02-10-12-54-22&catid=2:2009-10-04-13-35-05&Itemid=30) ;
31. Ткаченко І. Їх – юних сміливців лиш жменька була // Крути. Січень 1918 року: документи, матеріали, дослідження, кіносценарій / Історико-культурологічне товариство «Герої Крут»; упоряд. Я. Гаврилюк. – К.: Просвіта, 2008. – С. 675-690.
32. Ткаченко І. На кров'ю політім крутянським снігу в безсмертя вписалось героїське ім'я // Крути. Січень 1918 року: документи, матеріали, дослідження, кіносценарій / Історико-культурологічне товариство «Герої Крут»; упоряд. Я. Гаврилюк. – К.: Просвіта, 2008. – С. 690-708.
33. Шевченко С. Володимир Шульгин – захисник станції Крути // Воєнна історія Середньої Наддніпрянщини. Науковий збірник: Матеріали Всеукраїнської наукової військово-історичної конференції 15 березня 2012 року. – Київ. – С. 574-377.
34. Школі в Старосамбірському районі, в якій навчався герой Крут Григорій Пипський, присвоєно його ім'я // [Електронний ресурс]. – Режим доступу: <http://zik.ua/ua/news/2008/04/01/131657>.



УДК94 (477) "919"

Костянтин ЗАВАЛЬНЮК (Вінниця),  
Сергій ЄСЮНІН (Хмельницький)

## ЧАСОПИС СІЧОВИХ СТРІЛЬЦІВ «СТРІЛЕЦЬКА ДУМКА»

**Анотація.** У статті йдеться про видання у 1919 р. газети «Стрілецька думка» – органу корпусу Українських січових стрільців. Акцент зроблено на аналізі часописів, що друкувались у Проскуріві та в Старокостянтинові. Проведено аналіз видання, розкрито тематику та зміст публікацій названого часопису.

**Ключові слова:** Українська Народна Республіка, Січові стрільці, преса, часопис, «Стрілецька думка».

Українські січові стрільці (УСС) – військове формування, що виникло у 1914 р. на Галичині, а з часом, після ряду реорганізацій, стало найдієвішим українським військовим підрозділом Української Народної Республіки (УНР). Історія УСС широко досліджена та має багату історіографію. Проте, у висвітленні діяльності УСС залишається ще чимало малодосліджених аспектів, серед яких питання видавничої діяльності січовиків. Адже, серед чисельних періодичних видань, що побачили світ у роки Української революції 1917–1921 рр., надзвичайну цікавість становить часопис «Стрілецька думка» – орган Корпусу УСС.

Ця газета почала видаватись навесні 1919 р. у доволі скрутний момент для УНР та її регулярної армії. Як відомо, взимку 1919 р. під натиском більшовиків українським військам довелося уступити Київ. Остання військова частина Корпусу УСС вийшла з Києва вранці 5 лютого 1919 р. Як місце для відпочинку і реорганізації Січовим стрільцям було визначено район Старокостянтинова – Проскурова (нині – Хмельницький). Протягом трьох напружених тижнів реорганізації було сформовано із залишків частин січовиків Корпус УСС. З метою організації запасних частин та поповнення Корпусу і для вишколу мобілізованих новобранців у березні 1919 р. в Крем'янці було створено т.зв. Кіш Січових стрільців, який у липні перенесли до Старокостянтинова. Кіш УСС був центром вишколу усіх підрозділів січовиків (крім кінноти) та місцем функціонування старшинської і підстаршинської шкіл Січових стрільців. Кіш організаційно-вишкільну працю з великим розмахом та енергією, не зважаючи на важкі тогочасні обставини. Кіш став тоді також ідейним центром Січового стрілецтва, отож при ньому було зорганізовано Пресову Квартиру УСС, яка як раз й почала видавати газету «Стрілецька думка», що стала офіційним органом Корпусу УСС та виразником стрілецької ідеології й визвольно-політичної думки [1, с.51; 5, с. 525-526].

Часопис видавався до кінця листопада 1919 р. Усього побачило світ понад 60 номерів, які друкувались у тих місцях, де перебувала Пресова квартира УСС – Кривин (станція та село поблизу Шепетівки Волинської губ.),

Здолбунів (станція та місто Волинської губ.), Проскурів (повітове місто Подільської губ.), Старокостянтинів (повітове місто Волинської губ.). Наклад різних чисел був різний – від кількох сотень примірників до 6 тисяч.

Серед авторів часопису зустрічаємо такі прізвища: Бабій О., Гринюк Дм., Курах Мих., Рудик Ст., Черник, Гладкий Гр., Загаєвич Мик., Яворський Ів., Ковч Гр., Думін, Грех, Брюкнео, Отмарштейн Ю., Прокопович, Чмола, Ольгин (Рудик) Ст.

До наших днів відомо близько двох десятків номерів часопису. Великий масив газети нині зберігається у краєзнавчому відділі Вінницької обласної універсальної наукової бібліотеки ім. К. Тімірязєва, де газетна підшивка включає номери, починаючи з числа 43 від 4 вересня і закінчуючи числом 56 від 25 жовтня 1919 р. (відсутній №49). Є окремі примірники у бібліотеці стародруків Кам'янець-Подільського національного університету ім. Івана Огієнка, зокрема – три числа цієї газети: №26 від 1 липня, №35 від 25 липня та №40 від 2 серпня 1919 р. На вищеназваному масиві збережених примірників «Стрілецької думка» проведемо аналіз часопису.

Передусім зазначимо, що на першій сторінці цього часопису зазначено, що його видає Пресова квартира Січових стрільців. Виходило видання неперіодичне, вартість його складала 6 гривень за примірник, а з числа 45-го (від 13 вересня 1919 р.) – 5 гривень. Своєрідним епіграфом часопису були слова із відомого стрілецького гімну «Червона калина», –«А ми тую червону калину підніmemo»..., що свідчило про його високу просвітницьку місію [6-17].

Редакцію «Стрілецької думки» очолював хорунжий Степан Рудик – постать варта того, аби коротко згадати про неї. Народився С. Рудик 1890 р. в м. Тисмениця (сучасна Івано-Франківська область). Воював у лавах Української Галицької Армії (УГА) проти червоних та білих окупантів. Після поразки національно-визвольних змагань займався громадсько-політичною діяльністю. У 1923-1931 рр. редагував у Львові літературно-політичний місячник «Культура» марксистського напрямку. Входив до Комуністичної партії Західної України, з якої був виключений 1927 р. за оборону «шумськїзму» і «хвильовїзму». Після цього, у 1927–1939 рр., гуртував у Галичині опозиційний до КПЗУ елемент. Заарештований більшовиками у 1939 р. Загинув у катівнях ГУЛАГу [3, с.2629].

Влітку-восени 1919 р., коли Корпус УСС перебував на Поділлі та Волині, С. Рудик вдалося налагодити регулярне видання «Стрілецької думки». Це відзначив в одній із своїх публікаціях у вересні 1919 р. полковник

Є. Коновальця, який серед іншого згадав: «Довгі місяці ніхто не бачить часопису. Коли раз попав між них часопис, виданий ще в червні, то стрільці мало не побилися над ним. Коли так далі буде, то ми підемо з крісами в заплілля і розженемо всі редакції та пресові квартири, котрі друкують часописи тільки для кошів і для міста» [9]. Червневі та липневі номери видавались у Проскуріві, наклад складав 4-6 тис. примірників, з яких 1,5 тис. для корпусу УСС. Редакція містилась по вул. Старобульварній, будинок №18[6]. Виняток складає лише №35 від 25 липня 1919 р., який був віддрукований у містечку Дунаївці Подільської губернії [7].

Після Проскурова, редакція переїхала до Старокостянтинова, де розмістилася Пресова квартира УСС. Наклад часопису був зменшений, але періодичність збереглася. Так, №48 від 24 вересня 1919 р. вийшло тиражем 600 примірників, з яких не всі пішли у вільний доступ, адже політвідділ при штабі Корпусу УСС повинен був розіслати по частинам потрібну кількість [13]. У Старокостянтинівській редакції «Стрілецької думки» розміщувалась в будинку Чацькіса по вул. Олександрівській (там же знаходився і видавничий відділ Пресової квартири Січових стрільців). Друкувалася газета спочатку в друкарні С. Остайчера, а з №50 – в друкарні «Стрілецької думки» [14]. Надалі, у вихідних даних газети вказувалося, що з №51 вона випускалася в друкарні Пресової квартири Січових стрільців [15], з №52 – в друкарні Групи Січових стрільців [16], а далі – в друкарні Січових стрільців [17] (імовірно, що це назви однієї й тієї ж друкарні).

Цікавими для дослідників є тематика та характер публікацій «Стрілецької думки». Наскрізним мотивом усіх її публікацій було гасло «Україна мусить бути Самостійною Народною Республікою». Ця ж тематика простежується і в постійних рубриках газети: «Ріжне», «Телеграми», «Переписка редакції», «Наші втрати», «Дрібні вісти», «Думки мудрих людей», «Кутик вільного слова» та ін.

Безперечно, що у своїх публікаціях газета не могла оминати злободенних моментів тогочасного життя: бойових дій на фронтах, повстанської боротьби в тилу ворога, труднощів у економіці тощо. Друкувалися в газеті і офіційні повідомлення та розпорядження як верхньої, так і місцевої влади. Зокрема, у №43 від 4 вересня 1919 р. знаходимо наказ командира залоги міста Старокостянтинів полковника Чмоли за 31 серпня того ж року про те, що він із своїм помічником хорунжим Білоусом приступають до виконання своїх обов'язків. Цим же наказом сотника січових стрільців Петра Мокроуса призначено міським комендантом. Будь-які самочинні арешти, обшуки, ревізії, згідно зазначеного наказу, заборонялися, так само, як і публікація власниками друкарень без дозволу різних матеріалів [8].

Заслугує на увагу читача і стаття у №44 від 9 вересня під назвою «Як можуть прислужитись Україні покалічені (інваліди) Січові Стрільці», де автор пропонує свій варіант соціального захисту та працевлаштування покалічених війною людей (зокрема, у харчівнях, де вони

мали замінити собою різних шахраїв та гендлярів) [9]. Досить своєчасними та влучними були і крилаті вислови багатьох визначних людей та діячів світової культури, що регулярно друкувалися в газеті під рубрикою «Думки мудрих людей». Ось як, скажімо, витяг з Талмуду, котрий актуальний і для нашого сьогодення: «Народ можна тільки тоді побідити, коли вже побито його богів, тобто його моральні ідеали, його кращі стремління» [11]. Гадаємо, що після таких точних і промовистих слів, якими, без сумніву, завжди користувалися наші вороги, годі що й додати.

Окрім світової афористики, газета друкувала й різні кумедні бувальщини з народного життя, жарти, оповідки, а то й сатиричні твори, у яких надзвичайно гостро та влучно висміювалася тогочасна дійсність, зокрема, і вороги України. Цілу низку таких творів зібрав січовий стрілець Василь Стасюк, один з яких, під назвою «Кацапське чаювання», пропонуємо увазі читачів: «Сів наш дядько з кацапом чай пити. Отож дядько як напився, той відставив склянку, як треба. Коли глянь, а кацап свою горі дном перекинув.

Навіщо це так? – питає дядько.

Ето значить, що я уж больше не хочу – відповідає цей. Ну-у, то хіба-ж годиться зараз і склянку перекидати? У нас то свиня тільки так робить: наїстсья, тай тоді корито перекидає» [10].

Справжньою окрасою часопису «Стрілецька думка» були його «бояни», – золоті голоси січової стрілецької поезії Олесь Бабій (1897-1975), Михайло Курах (1895-1962) та менш відомі автори, такі як Михайло Панчишин, Грицько Босий, Кирило Кушнірук, М.Шикета тощо. До речі, один з найкращих творів О. Бабія, поему «Гуцульський курінь» (Прага, 1927), високо оцінив Дмитро Донцов, назвавши її антиподом «Червоної зими» В.Сосюри [2, с. 310]. Варто також відзначити, що чимало творів О. Бабія побачили вперше світ саме на сторінках «Стрілецької думки». Зокрема, це такі твори, як поезії «Привіт Січовим Стрільцям» (написано у Дунаївцях), «Герой», «Над могилою товариша Журавчука», «За Збруч», «Біля могил тих поставали...», «На Київ», «Стрільці на Волині», «Чи тямий мила», «Марш стрільців», «Присяга С.С.», «Україна».

Один із віршів – «Чи тямий мила», був написаний О. Бабієм у Старокостянтиніві (12 вересня 1919 р.) та вартий того, аби його процитувати:

*«Мила!.. Чи тямий ту хвилину?*

*Гармати грали;*

*Прапори наші упадали*

*Під ноги ворогам... З заходу*

*Ніс кат кайдани для народу,*

*Покривши смутком Україну...*

*Мила!... Чи тямий ту хвилину?*

*Ти в смутку, жалю,*

*Єдиний скарбе мій, кришталю,*

*Ридала, військ ворожих ждучи.*

*Останню стежку вже ведучи,*

*Прилинув в твою я хатину.*

*Мила!... Чи тямшиш ту хвилину?*

*Вже вулицями*

*Скрадався він, шукає за нами.*

*Ти ревно, тихо заридала,*

*Мене цілунком ти прощала.*

*Пішов я в тузі на чужину.*

*Забув вже матір я єдину*

*Без жалю, труду;*

*А до могили не забуду*

*Цілунку, Мила, я Твогого.*

*Плачу, ридання жалісного...*

*Гей, чи й Ти тямшиш ту хвилину?»[13]*

Не можна байдуже пройти і повз нарис І. Петруняка «Смерть соколовця» у №47 від 21 вересня 1919 р. [12], в якому розповідається про героїчну загибель невідомого козака – повстанця із загону отамана Д. Соколовського (1894–1919) [4]. Саме на таких прикладах, попри їх жорстокість, можна виховувати у теперішнього покоління почуття патріотизму, жертвовності, мужності та героїзму.

Можна цитувати та аналізувати ще чимало публікацій «Стрілецької думки», адже часопис є унікальним джерелом не лише для дослідження подій тих часів, а й розуміння загального настрою в Україні та світоглядних думок тих часів. Опрацювання та залучення матеріалів часопису «Стрілецька думка» до джерельної бази досліджень сприятиме подальшому поглибленню вивчення історії УНР.

#### **Джерела та література:**

1. Завальнюк О.М., Олійник С.В. Українська Галицька армія на Поділлі (липень 1919 – травень 1920 рр.): Історичний нарис. – Кам'янець-Подільський, 2001. – 148 с.
2. Енциклопедія українознавства. У 10-ти томах / Гол. ред. Володимир Кубійович. – Париж; Нью-Йорк: Молоде життя, 1954-1989. – Т. 2: Перевидання в Україні. – Львів, 1993. – с. 405-800.
3. Енциклопедія українознавства. У 10-ти томах / Гол. ред. Володимир Кубійович. – Париж; Нью-Йорк: Молоде життя, 1954-1989. – Т. 7: Перевидання в Україні. – Львів, 1998. – с. 2400-2800.
4. Коваль Р. Отаман святих і страшних / Р.М. Коваль. – К., 2000. – 289 с.
5. Кучабський В. Корпус Січових стрільців. Воєнно-історичний нарис. Ювілейне видання 1917-1967. – Чикаго, 1969. – 679 с.
6. Стрілецька думка. – 1919. – Ч. 26. – 1 липня.
7. Стрілецька думка. – 1919. – Ч. 35. – 25 липня.
8. Стрілецька думка. – 1919. – Ч. 43. – 4 вересня.
9. Стрілецька думка. – 1919. – Ч. 44. – 9 вересня.
10. Стрілецька думка. – 1919. – Ч. 45. – 13 вересня.
11. Стрілецька думка. – 1919. – Ч. 46. – 18 вересня.
12. Стрілецька думка. – 1919. – Ч. 47. – 21 вересня.
13. Стрілецька думка. – 1919. – Ч. 48. – 24 вересня.
14. Стрілецька думка. – 1919. – Ч. 50. – 5 жовтня.
15. Стрілецька думка. – 1919. – Ч. 51. – 9 жовтня.
16. Стрілецька думка. – 1919. – Ч. 52. – 12 жовтня.
17. Стрілецька думка. – 1919. – Ч. 53. – 15 жовтня.



Олександр КРАВЧУК (Вінниця)

## ЧЕХОСЛОВАЦЬКА ВІЙСЬКОВА ДИКТАТУРА В ЗАКАРПАТТІ (1919–1922 рр.)

**Анотація.** У статті розкрито процес встановлення чехословацької військової диктатури в Закарпатті після Першої світової війни, діяльність військового командування по консолідації ситуації в регіоні у 1919–1922 рр. Показано створення чехословацької цивільної адміністрації в краї, перші кроки влади по реформуванню всіх сторін життя регіону, боротьбу закарпатських політичних діячів за автономію східної провінції ЧСР.

**Ключові слова:** Перша світова війна, Чехословаччина, військова диктатура, Закарпаття, автономія.

Перша світова війна, сторіччя з початку якої виповнюється 2014 р., суттєво вплинула на формування політичної карти сучасної Європи. Одним із її наслідків був розпад багатонаціональної Австро-Угорської монархії. Можливість зміни свого державно-правового отримали й русини – українське населення Закарпаття. Процес їх державотворчих пошуків і, зокрема, включення краю до складу Чехословацької республіки, ґрунтовно розкрито різними авторами (М. Болдижар, Я. Брандейс, М. Вегеш, С. Віднянський, І. Гранчак, Ю. Ганчин, І. Кремпа, І. Ліхтей, П. Р. Магочій, П. Мосни, В. Олівова, І. Поп, А. Пушкеш, А. Раушер, П. Шворц, К. Шевченко та інші). Водночас, період функціонування в краї чехословацької військової диктатури недосліджений недостатньо, перебуваючи в тіні головної політичної проблеми краю – запровадження автономного устрою. З огляду на це, мета статті – розкрити процес встановлення і функціонування чехословацької військової диктатури на Підкарпатській Русі у 1919–1922 рр., як в ті часи офіційно іменувався регіон.

Процес інтеграції Підкарпатської Русі до складу ЧСР відбувався в непростих умовах повоєнної боротьби новостворених держав за встановлення своїх кордонів. Особливістю Закарпаття було те, що його прагнула втримати у своєму складі Угорщина, що розпочала процес створення автономної Руської країни (21 грудня 1918 – 18 квітня 1919 р.). У самому регіоні в місцевих політиків не було єдиної політичної програми. Частина з них підтримала ідею «Руської країни». У краї поширеною була ідея приєднання до України, яку, зокрема, відстоювали діячі проголошеної на сході Закарпаття Гуцульської республіки (8 січня – 11 червня 1919 р.) і підтримали русинські діячі на зборах у Хусті 21 січня 1919 р. [23, с. 47]. Активними були й прихильники включення Закарпаття до складу держави чехів і словаків, яку вперше висловили русини в США у 1918 р. 18 грудня 1918 р. представники Свалявської народної ради відвідали у Будапешті представника ЧСР М. Годжу і поставили вимогу «відриву Закарпаття від Угорщини і його приєднання або радше до

України, або, коли б це не було можливе то до Чехословацької держави» [31, с. 70]. 7 січня 1919 р. за злуку з Чехословаччиною висловилася Пряшівська народна рада на чолі з А. Бескидом. Завдяки ініціативі американських русинів і Пряшівської ради, країни Антанти підтримали ідею включення Закарпаття до складу ЧСР [38, с. 99]. Встановлення влади ЧСР в Підкарпатській Русі розпочалося з введення вранці 12 січня 1919 р. до Ужгороду підрозділів чехословацьких легіонерів, яких очолював італійський офіцер А. Чіаффі [38, с. 99]. Він став першим воєнним комендантом Чехословаччини в краї [45, с. 62]. Зайняття Ужгороду відбулося на основі уповноваження Антанти від 3 грудня 1918 р. Згідно з ним, ЧСР мала зайняти території до р. Уж, включно з Ужгородом. Це було підтверджено 24 грудня 1918 р. в ноті Угорщині, поданій представником Антанти К. Віксом, що встановлювала її північні кордони [16, с. 243]. Далі підрозділи ЧСР не просувався. Президент Чехословаччини Т. Г. Масарик проголосив, що зайняття Підкарпатської Русі продовжиться при бажанні населення і після попереднього схвалення Антанти [19, с. 289]. Декількома днями пізніше румунські війська, союзники Чехословаччини, зайняли південно-східні райони Закарпаття [43, с. 229].

Після введення військ ЧСР в Ужгород, Прага почала знайомити місцевих русинських діячів з рішенням русинів США приєднати землі Закарпаття до Чехословаччини. За свідченням А. Волошина, русинські політики дізналися про це саме від чехословацьких офіцерів, направлених Т. Г. Масариком. Це справило вирішальний вплив на русинських діячів [57, с. 108]. У цьому контексті Масарик відзначав, що «звільнення Підкарпатської Русі було покладено нашою угодою в Америці і продовжено зайняттям даної території нашим доблесним військом» [58, с. 37].

Вже з перших місяців контролю над частиною Закарпаття уряд ЧСР почав реорганізацію його адміністративно-територіального устрою. У лютому 1919 р. була утворена Ужгородська жупа. Одним з перших заходів її голови – Л. Мойш – був наказ службовцям установа, зокрема, освітніх, принести присягу на вірність ЧСР [55, 29]. Щоб зберегти народ, виснажений війною, від голодної смерті та епідемії, декретом президента ЧСР у лютому 1919 р. в краї було створено нові осередки організації Червоного хреста [52, с. 89].

Водночас, на міжнародному рівні влада ЧСР продовжувала діяльність щодо інтеграції Закарпаття до складу держави чехів і словаків. 5 лютого 1919 р. у виступі на Паризькій мирній конференції міністр закордонних справ ЧСР Е. Бенеш торкнувся питання русинів Угорщи-

ни. Він визнав, що русини Карпат і Галичини належать до одного народу, наголосив на пропозиції русинів Закарпаття створити федерацію з ЧСР [37, с. 106; 27, с. 11]. 25 березня 1919 р. Бенеш звернувся до голови мирної конференції Ж. Клемансо з листом, в якому звертав увагу на небезпеку, що загрожує Чехословаччині з боку комуністичної Угорщини. Бенеш просив конференцію дозволити чехословацькому війську зайняти русинську територію, населення якої, на його погляд, доволі схильне до більшовизму [19, с. 294].

У березні 1919 р. командувачем військами підкарпато-русинської області був призначений представник французької військової місії в ЧСР генерал Е. Ш. А. Еннок. Під його орудою підрозділи ЧСР, після встановлення 15 квітня 1919 р. кордонів Закарпаття Паризькою мирною конференцією [40, Арк. 94-95], 23 квітня 1919 р. почали займати опорні пункти у центральній і східній частині краю [35, с. 633]. Місцеві політики намагалися вплинути на лідерів ЧСР щодо збільшення її територіальних вимог на конференції. 27 квітня 1919 р. А. Волошин направив Т. Г. Масарику листа з проханням відстоювати неподільність території русинів, включно з Прикарпаттям, де жили лемки [2].

З початком війни ЧСР з Радянською Угорщиною (27 квітня – 7 липня 1919 р.) Еннок став командувачем східної армійської групи [20, с. 105]. В краї тривали зіткнення армії ЧСР з військами Угорщини. Ужгород продовжували контролювати підрозділи ЧСР. У таких умовах місцеві русинські політики віддали перевагу чехословацькому варіанту самовизначення Закарпаття. 8 травня 1919 р. в Ужгороді було створено Центральну руську народну раду, яка прийняла рішення про приєднання Закарпаття до складу ЧСР на основі федеративного принципу. На цьому засіданні ЦРНР був присутній і Й. Достал – політичний представник уряду ЧСР при військовому управлінні ужгородський жупан Л. Моїш [8, с. 721].

У зв'язку з військовими діями в регіоні, 6 червня 1919 р. в західній частині Підкарпатської Русі, яка перебувала під контролем військ Чехословаччини, була неофіційно запроваджена військова диктатура, на чолі якої стояв генерал Еннок [20, с. 105]. Його завданням була внутрішньополітична консолідація краю після відступу угорської Червоної армії з його центральної частини та румунських окупаційних військ – зі східної [51, с. 417]. Зайняття Підкарпатської Русі військами ЧСР тривало більше року. 22 липня 1919 р. вони зайняли Чоп і Берегово [19, с. 298]. 25 липня 1919 р. командування словацької східної армійської групи видало наказ зайняти землі на схід від лінії Чоп-Мукачеве. 18 серпня 1919 р., коли підрозділи армії ЧСР зайняли значну частину Підкарпатської Русі, Еннок звернувся до населення краю з повідомленням, що Чехословаччина надасть їм самоуправління, яке дозволить «повернутися до правильного життя і при цьому дозволить вам зберегти свої національні особливості» [23, с. 145]. У цьому оголошенні також говорилося про призначення Я. Брейхи керівником

Цивільного управління для організації адміністрації краю [10, с. 94]. Один з перших наказів генерала Еннока, виданий восени 1919 р., вимагав замінити всі угорські вивіски в Ужгороді вивісками однією з слов'янських мов [57, с. 126].

Війська ЧСР займали територію Закарпаття до 25 серпня 1920 р. [40, арк. 94-95]. Чехословацькі легіонери сприймалося русинами як визволителі від хаосу угорської комуністичної диктатури і румунської окупації (1919-1920 рр.) [51, с. 402]. У процесі зайняття краю чехословацькими військами створювалися нові адміністративні одиниці: Мукачівська, Берегівська і Марамороська жупи [45, с. 50-60].

Військово-політична ситуація в Закарпатті у період інтеграції краю до складу ЧСР була надзвичайно складною. Ось як описували її чехословацькі службовці у 1928 р.: «Адміністрація була в повному занепаді. Мадярські адміністративні установи в повоєнний період припинили свою діяльність, найбільше господарювали маєтком військового ерару, який окремі службовці і посадовці тодішньої мадярської армії розпродавали між місцевими людьми. Відразу після перевороту тут наступив стан повного хаосу. Утворена Національна оборона не була здатна втримати внаслідок війни занепаду дисципліну між людьми, і до цього переважно і не прагнула і так повільно вкорінювалося право сильного. Ніхто не знав, що буде далі і незабаром кожен прагнув використати ситуацію для власної користі...» [40, арк. 96–97]. Економічне і громадське життя на Підкарпатській Русі було паралізоване внаслідок світової війни і окупації військами угорського комуністичного режиму і Румунії. Свою агітацію здійснювали комуністичні радикали. У травні 1919 р. за завданням Комінтерну в Підкарпатську Русь прибув уродженець краю І. Локота з метою організації комуністичного руху [51, с. 235]. У регіоні діяли проугорські іредентистські рухи, які виступали за перебування краю в складі Угорщини. Угорські службовці ігнорували чехословацьку адміністрацію [50, с. 164]. Влітку-восени 1919 р. колишній австрійський намісник в Угорщині Й. фон Габсбург встановив зв'язки з угорськими службовцями на Підкарпатській Русі з метою завдати їй приєднання до ЧСР [23, с. 55]. Про поширення проугорських настроїв в краї свідчить той факт, що ще у грудні 1919 р. населення Берегівської жупи, де переважали угорці, вважало існуючий стан тимчасовим, очікуючи, що її території відійдуть до Угорщини [41, арк. 4–5]. Угорці жили суцільною масою в прикордонній смузі Закарпаття і налічували 102144 осіб у 1921 р. (17,2 % населення краю).

На допомогу генералу Енноку у серпні 1919 р. було створене Цивільне управління для організації адміністрації краю на чолі з чеським адміністратором Я. Брейхою. Ця установа виконувала функції земського уряду і частково – функції центральних установ [40, арк. 102]. Цивільне управління діяло на основі наказів і розпоряджень, які разом підписували Еннок і Брейха. У структурі Цивільного управління діяли відділення: політичне,

шкільне, судове, поліції, охорони здоров'я, громадських робіт, пошти і зв'язку, економічне, фінансове, сільсько-го господарства, соціального забезпечення [51, с. 145]. Завершенням процесу міжнародного визнання інтеграції території русинів до складу Чехословаччини став Сен-Жерменський мирний договір від 10 вересня 1919 р. країн Антанти з Австрією. ЧСР брала на себе зобов'язання надати краю «русинів на південь від Карпат» автономію з такими самоврядними інституціями як губернатор і представницький орган – сейм [51, с. 40] із законодавчими правами в галузі мови, освіти і релігії. Губернатор повинен був бути відповідальним перед «русинським сеймом». Також регіону гарантувалося справедливе представництво в парламенті ЧСР. Такі самі положення були зафіксовані в договорі про національні меншини, укладеному 10 вересня 1919 р. в Сен-Жермен-ан-Ле Чехословаччиною з Англією, Францією, Італією, Японією і США [22].

Після цього 1 жовтня 1919 р. була офіційно проголошена військова диктатура в краї [51, с. 417]. В умовах саботажу угорських службовців і підприємців єдиною можливою формою управління за допомогою військових [51, с. 418]. Еннок поставив своєю метою «поважати справедливі, законні бажання і прагнення населення і ... прагнути до того, щоб на карпатській землі панував порядок, справедливість і свобода» [47, с. 115]. Тоді ж, 1 жовтня 1919 р., з метою забезпечення правопорядку в Ужгороді було створено «жандармське командування для Руської країни». Згодом жандармерія в краї налічувала 6 відділень, 20 районів і 102 жандармські станції (осередки) [40, арк. 110-114]. Одним з перших заходів чехословацьких військових було обеззброєння населення [40, арк. 98].

Піклувалася чехословацька адміністрація також про соціально-економічні питання. 29 жовтня 1919 р. Еннок і Брейха оприлюднили розпорядження про обмеження цін на товари щоденного споживання [19, с. 302], 17 листопада – про розповсюдження одягу і взуття між незаможними населенням краю. Тоді ж Еннок повідомив про притягнення до польового суду тих осіб, які виступали проти чехословацьких військ [19, с. 306].

Русинам була надзвичайно важлива освітня сфера діяльності органів влади ЧСР. Напередодні світової війни, у регіоні, що в той час був частиною Угорщини, існувало 634 початкові школи, а також 9 грожанських (неповні середні), 3 середні, 1 промислова. Викладання в них здійснювалося переважно угорською мовою [40, арк. 115–116]. Декларування «народної мови» як мови навчання в школах русинів викликало запит у Прагу військового диктатора Е. Еннока від 15 листопада 1919 р. На питання яку мову необхідно розуміти під терміном «народна», 4 грудня 1919 р. вчені Чеської академії наук і мистецтв оприлюднили наступні тези: «1. Вирішувати про літературну мову будь-якої нації або племені належить передовсім їх представникам... 2. Творити штучно нову літературну слов'янську мову для населення Карпатської Русі було б не тільки вельми нелегко... але й

з погляду наукового повністю помилковим і з погляду нашої і слов'янської політики небажаним... 3. Оскільки місцеве нареччя у Карпатській Русі, про яке говорить статут, є, безумовно, нареччя малоруське, літературною мовою місцевого населення необхідно визнати малоруську літературну мову, яку уживають його найближчі сусіди і одноплемінники, тобто галицьку українську мову...». Водночас у четвертому пункті рекомендації стверджувалося: для того щоб русини не втрачали свідомості того, що вони «як українці належать до великого російського народу», у середніх школах необхідно вивчати російську мову, поряд з чеською і словацькою [12]. Саме ці рекомендації почав реалізовувати головний інспектор шкільного відділення цивільного управління Й. Пешек. Офіційна політика ЧСР сприяла запровадженню викладання українською мовою з етимологічним правописом в початкових школах [49, с. 86]. Почалися створюватися русинські школи. У 1921 р. вже було 679 початкових шкіл (521 русинських, 115 угорських, 32 словацьких, 6 німецьких, 5 румунських), 9 горожанських (8–русинських і 1 угорська), 4 середні (3 русинські, 1 угорська), 2 торгівельні академії (1 русинська, 1 угорська), 2 торгівельні двохрічні, 10 ремісничих [40, арк. 115–116]. Однак, нечітке розуміння чеськими урядовцями етнопольового статусу русинів, як і українців, що полягало у сприйнятті їх як частини росіян, призвело в майбутньому до «мовної боротьби» в краї. 18 листопада 1919 р. генерал Еннок оголосив «Генеральний статут про організацію адміністрації Підкарпатської Русі, приєднаної Паризькою мирною конференцією до Чехословацької республіки». У розробці цього документу брали участь президент Т. Г. Масарик, уряд, Я. Брейха, лідер американських русинів Г. Жаткович. «Генеральний статут ...» був першим нормативним актом ЧСР, який визначав правовий статус органів державного управління на території сучасного Закарпаття [33, с. 294]. У ньому повторювалися положення Сен-Жерменського договору щодо регіону, встановлювалися його кордони, назва – «Підкарпатська Русь», основні адміністративної організації, проголошував «народну мову» мовою навчання в школах русинів [20, с. 105]. Документ визначав демаркаційну лінію між Словаччиною та Підкарпатською Руссю, яка проходила від містечка Чоп (важливого залізничного вузла, що залишилося на території Словаччини) до північної частини Ужгорода та далі річкою Уж до Карпат [44, с. 49]. Зазначалося, що вибори до автономного сейму буде проведено через 90 днів після парламентських виборів в ЧСР. Водночас уряд ЧСР призначив тимчасову п'ятичленну русинську автономну раду (Тимчасову Директорію) з дорадчими функціями (серпень 1919 р. [54, с. 68]), який фактично був одиницею з невизначеними чіткими функціями, що містила елементи тимчасового автономного сейму й органу автономного управління. Однак він не мав дійсного впливу на управління краю. До речі, «Статут Руської автономної Директорії» мав бути частиною «Генерального Статуту ...», але не був до нього включеним



[24, s. 19]. Конфлікт, який виник між урядовою владою і русинськими політиками частково вдалося розв'язати відкликанням французького генерала Еннок, який став символом концентрації влади і прийняття рішень без русинської політичної репрезентації [23, s. 57]. Він ставився до Тимчасової Директорії недемократично (не радився при ухваленні рішень і навіть не виділив приміщення для її роботи). Еннок був відправлений у відставку 3 грудня 1919 р. [20, s. 105]. У грудні 1919 – жовтні 1922 рр. його місце посідав М. Паріс [45, с. 62].

Продовжувались суперечки між Я. Брейхою і Директорією на чолі з Г. Жатковичем, який прагнув досягнути автономії на зразок штатів у США [8, s. 736]. 28 січня 1920 р. Г. Жаткович у листі уряду і президенту ставив вимогу скасувати військовий стан, посаду адміністратора і Директорію, призначити замість них повновладного губернатора і міністра у справах краю, провести вибори до сейму [56, с. 223]. Але, незважаючи на закріплення в конституції ЧСР від 29 лютого 1920 р. автономних прав краю [19, с. 283-284], продовжувалось зміцнення централізованої системи управління за рахунок самоврядування. Не були враховані й вимоги русинів щодо територіальних обсягів автономії. Якщо до «Руської країни» у складі Угорщини мали увійти території площею 17 945 кв. км, то Підкарпатська Русь в межах ЧСР включала тільки 12 617 кв. км, зокрема Пряшівщина – українська етнічна територія площею близько 4 тисяч кв. км – залишалась під юрисдикцію словацьких адміністративних одиниць [39, арк. 28; 26, с. 115].

Водночас, ліберальний режим ЧСР сприяв виникненню в регіоні нових політичних партій. На початку 1920-х рр. їх було в краї 12 [23, s. 59]. Їх програми були автономістськими. Але окремі партії специфічно розуміли автономні права краю. Так, створена 21 березня 1920 р. Міжнародна соціалістична партія Підкарпатської Русі в комуністичному дусі визнавала тільки «справжню автономію» у формі «самовизначення влади всіх трудящих» [51, с. 249]. Згодом ці гасла були трансформовані у вимогу відокремлення краю від ЧСР і його приєднання до Радянської України.

Уряд відреагував на суперечки між Брейхою і Жатковичем ліквідацією посади адміністратора і Директорії 26 квітня 1920 р. [51, с. 105]. З метою стабілізації політичної ситуації уряд Чехословаччини активно налагоджував у регіоні діяльність адміністрації. 26 квітня 1920 р. було видано розпорядження уряду «Про зміну Генерального статуту Підкарпатської Русі». Важливими відмінностями в автономній організації краю, порівняно з конституцією, були два нові органи влади, а саме віце-губернатор і губерніяльна рада. Голова регіону – губернатор – призначався президентом республіки за пропозицією уряду. Губернатор мав суттєві повноваження, але міг їх реалізувати лише за підтримки віце-губернатора, який очолював місцевий адміністративний апарат. Губерніяльна рада (10 осіб) отримала право ухвалювати постанови Цивільного управління [28, с. 90-96]. Попередній дорадчий орган (Директорія) ліквідувався [35, с. 641].

За пропозицією уряду ЧСР, 5 травня 1920 р. Т. Г. Масарик призначив тимчасовим губернатором Г. Жатковича, а 14 травня 1920 р. віце-губернатором – П. Еренфельда – чеха за національністю [3; 36, с. 32].

Новою державною установою ЧСР в краї був заснований 4 травня 1920 р. Земський економічний уряд Підкарпатської Русі [14]. 30 грудня 1920 р. було відкрите районне відділення Державного земельного уряду [19, s. 313]. Уряд активно направляв чеських службовців в край, де вони становили приблизно 38% (більше 3, 3 тис. осіб) кадрового складу (1921 р.) [5, s. 134]. Саме ці адміністратори здійснили основну роботу по створенню нової системи державного управління в Закарпатті, консолідації ситуації в розореному війною краї, проведенні аграрної реформи, створенні сучасної системи охорони здоров'я, організації принципово нової шкільної системи з викладанням рідною для учнів мовою [51, с. 402]. Найголовнішу політичну вимогу політичних представників краю – запровадження автономних прав – уряд ЧСР почав відкладати. Вибори до парламенту ЧСР, проведені в чеських землях і Словаччині, в Підкарпатській Русі не проводилося. Чехословацька держава вважала передчасним запровадження автономії через нестабільність внутрішньополітичної ситуації на Закарпатті влітку 1920 р., що поглиблювалась зовнішньополітичними обставинами. Так, посилювались прояви іредентизму серед колишніх угорських урядовців, а також загроза вторгнення радянської Червоної армії з Галичини (влітку-восени 1920 р.) [34, с. 299]. У зв'язку з останнім Міжнародна соціалістична партія Підкарпатської Русі очікувала створення революційної ситуації, на місцях підпільно створювала озброєні загони (понад 8850 осіб [53, с. 41]). Влітку 1920 р. на Закарпаття було стягнуто підрозділи чехословацької армії для протидії можливому наступу військ Радянської Росії, яка в цей час вела війну з Польщею. У липні 1920 р. в Закарпатті було оголошено надзвичайний стан, за якого передбачалася смертна кара за революційну діяльність, збільшено чисельність правоохоронців [15, s. 112]. Урядовці ЧСР боролись з угорською іредентою. Поліція встановила контроль за діяльністю угорських партій Закарпаття (Угорська партія права, Угорська партія дрібних землевласників і Угорська християнсько-соціальна партія) [32, с. 51-52].

Не менш вагомими були заходи безпеки у зовнішній політиці. Так, 14 серпня 1920 р. між Чехословаччиною, Югославією було підписано договір про оборонний союз. Аналогічний за змістом протокол ЧСР 17 серпня 1920 р. підписала з Румунією [15, s. 105]. Так почала утворюватись Мала Антанта, спрямована проти угорського ревізіонізму. Саме Підкарпатська Русь відіграла роль з'єднуючої територіальної ланки між ЧСР і Румунією.

В умовах політичної кризи, яка посилювалась, у вересні-грудні 1920 р., уряд ЧСР не міг діяти інакше. Національні демонстрації в прикордонні і Празі, спроба насильницького захоплення влади прокомуністичними силами і загальний страйк обумовили продовження заходів по зміцнен-

ню правопорядку. Зокрема, в Підкарпатській Русі 3 січня 1921 р. була призупинена діяльність судів [17, с. 464].

Поглиблення політичної кризи в Закарпатті було обумовлено зволіканням Праги в реалізації автономних прав краю. В цих умовах у відставку подав тимчасовий губернатор Г. Жаткович. Переговори депутації політичних партій краю в Празі (квітень 1921 р.), робота в регіоні у 1921 р. представників уряду ЧСР на чолі з аграрієм О. Франкенбергером, які вивчали настрої населення у випадку запровадження демократичного управління і призначення виборів [4, с. 74], не привели до реалізації автономних прав. Причини цього мали об'єктивний характер, пояснювалися складністю місцевих мовних, релігійних та економічних відносин, політичною нестабільністю, низьким культурним рівнем населення, нестачею власної інтелігенції і сильними позиціями ліво-радикальних політичних сил [33, с. 424]. Вище керівництво ЧСР вважало, що русини ще не готові до автономії. 15 травня 1921 р. Е. Бенеш заявив у комісії із закордонних справ Національних зборів: «Ми повинні там вирішувати насамперед завдання цивілізаційне, щоб підняти народ до рівня, коли він сам зможе собою управляти» [46, с. 20]. Не підтримував запровадження автономних прав краю і лідер найвпливовішої партії країни – аграрної – А. Швегла [45, с. 80]. Ситуація в краї залишалася важкою. Але, коли з Румунії ЧСР були попередження про можливість повстання у Східній Галичині, Буковині, Закарпатті, яке начебто готував колишній лідер ЗУНР Є. Петрушевич в травні-червні 1921 р., місцеві державні структури краю спростували подібні настрої населення краю [42, арк. 1 – 12].

У цей час, реалізуючи свої зовнішні завдання уряд ЧСР йшов на територіальні поступки без врахування думки політиків Підкарпатської Русі. Під час встановлення кордону з Румунією 4 травня 1921 р. Чехословаччина передала їй багату на поклади солі східну частину Закарпаття з містом Мармарош-Сігет [25, с. 65]. Її площа становила 0,7 кв. км.

В умовах підтримки іредентизму меншин сусідніми державами, панівні кола Чехословаччини були зацікавлені у централізованому керуванні державою [28, с. 98], розглядаючи його як засіб політичної стабілізації. 26 серпня 1921 р. уряд затвердив новий територіально-управлінський поділ Закарпаття на три жупи (Ужгородська, Березька, Марамороська) [45, с. 59]. Територія русинів у ЧСР залишалася і далі адміністративно розділеною. Пряшівщина, де проживало близько 1/3 русинів ЧСР [30, с. 27], увійшла до складу Кошицької жупи на словацькій території.

Головні зусилля чехословацького уряду у Закарпатті були спрямовані на розвиток економіки та культури. Зокрема, під час відвідин Ужгороду, 23 вересня 1921 р. Т. Г. Масарик проголосив необхідність консолідації інтелігенції русинів, економічного і освітнього піднесення населення краю. Президент відзначив: «Народ Підкарпатської Русі був дуже довго політично і суспільно утискуваний, а духовно просто закріпачений. Через це

сталося так, що між народом і так званою інтелігенцією постала глибока прірва. Ваша інтелігенція тепер має спеціальне і тяжке завдання. Інтелігенція без духовного зв'язку з народом, без національного коріння легко розпадеться на численні, що ворогують між собою, партії і фракції, кожна з яких має мету, зовсім не зрозумілу для народу. Цьому мусимо запобігти. Культурне і господарське піднесення руського народу є через це таким нагальним завданням. Відчувається потреба інтенсивної праці шкільної, виховної, гігієнічної і народногосподарської. Політична автономія Підкарпатської Русі забезпечена мирною угодою і конституцією. Я бажаю, щоб найширші верстви якнайшвидше змогли брати участь в адміністрації. Уряд ні на хвилину не буде цьому заважати. Автономія цілого краю не повинна бути пануванням одного напрямку. Я апелюю до руської інтелігенції, щоб вона енергійно взялася за своє тяжке і почесне завдання для добра народу. Будьте ж усі переконані, що я щиро зацікавлений у добробуті Підкарпатської Русі та її народу» [29, с. 194].

Незавершеністю внутрішніх реформ Масарик пояснював відкладення реалізації його автономних прав. Так, 1 січня 1922 р. Т. Г. Масарик відзначив: «Підкарпатська Русь є найбільш занедбана земля. Дії передвоєнного мадярського абсолютизму і мадяризації відчуваємо саме на Підкарпатській Русі. Громадянство на Підкарпатській Русі мусить бути виховано до адміністрації і має бути освічене. У цій частині наша адміністрація вже виконала поважну частину праці. Губернатор Жаткович мені постійно підтверджував, що адміністрація на Підкарпатській Русі непогана, багато пристойніша, ніж була за старого режиму. Однак на Підкарпатській Русі здійснюється з великим задоволенням так звана висока політика. Особливо значна частина інтелігенції, відчужена від народу, проводить неплідну, партійну політику за рахунок неполітичного народу. На Підкарпатській Русі... необхідно провести земельну реформу, однак водночас має народ бути навчений землеробству; до сьогодні зникло занадто екстенсивного господарства, особливо до пасовищного скотарства. Зрозуміло, що успішні реформи адміністративні вимагають освіченості населення; школи і діяльність освітня тому є такою невідкладною вимогою. У цій галузі також вже дещо виконано; але за три роки неможливо наздогнати занедбане століттями» [11, с. 254]. В інтерв'ю газеті «Jovo» 5 березня 1922 р. Масарик окреслив цілі політики ЧСР на Підкарпатській Русі: «Нашим головним завданням сьогодні є підняти народ на рівень парламентської діяльності», і «перш за все необхідно дати народу достатню кількість шкіл тому, що тут справді потрібно починати працю від культури абетки. З огляду охорони здоров'я, також потрібні точні положення і сучасні інституції, тому що саме у цій землі необхідно поставити греблю східним епідеміям. Важливою проблемою є також земельна реформа. Її здійснення на Підкарпатській Русі є справжнім культурним посланням тому, що польове господарство там є ще загалом на середньо-

вічному рівні; не знає жодних можливостей техніки, є екстенсивним і базується на використанні народу. Тому залишився цей народ такий бідний, не сформований і на найнижчому рівні культури. Коротко кажучи, для Підкарпатської Русі необхідні три основні реформи: будівництва шкіл, гігієнічних інституцій і реформи землеробства. Коли всі ці завдання завершимо, згодом у повній мірі здійснимо автономію так, як це було домовлено» [18, s. 15]. У праці «Слов'яни після війни» (12 травня 1922 р.) Масарик писав, що «поряд з заснуванням шкіл піклується республіка про гігієнічне піднесення цієї занедбаної землі (засновує державні лікарні, бореться з епідемічними і ендемічними хворобами тощо). Без перебільшення можна сказати, що цей наслідок чехословацької культурної політики немає в новій Європі багато подібних явищ» [18, s. 15].

Важливим напрямком економічної політики ЧСР в Підкарпатській Русі була її інтеграція з іншими регіонами країни. 1 серпня 1921 р. в Словаччині і Закарпатті було скасовано колишні угорські транспортні тарифи, на 5-7 % вищі за аналогічні податки в Чехії [7, s. 276; 9, s. 42]. Уряд виділяв на розвиток Закарпаття значні фінансові інвестиції. Так, за бюджетом на 1920 р. в Закарпатті передбачалось витрати у сумі 81, 4 млн. крон, а податкові надходження – 39 млн. крон, на 1921 р. відповідно видатки в 232, 8 млн. крон, а податкові надходження – 119, 8 крон [6]. У 1922 р. в краї було витрачено 258, 9 млн. крон, а податків зібрано лише на суму 192 млн. крон. Різниця у видатках покривалася за рахунок чеських земель [13].

Така економічно і культурно орієнтована програма підтримувалася не всіма політичними силами Закарпаття. Так, у жовтні 1921 р. угорці Закарпаття відправили скаргу у Лігу Націй, що нібито ЧСР прагне звільнитися від зобов'язань надати автономію регіону. У своїй відповіді уряд Чехословаччини твердив про відсутність у Закарпатті основних передумов утворення будь-якої автономії, а саме певного рівня самосвідомості населення і достатньої кількості місцевих службовців. На думку Праги, реалізувати автономію за таких умов означало віддати землю угорській меншині. Ліга Націй погодилася з такими аргументами [17, s. 686]. Зрештою, ще однією причиною відкладення терміну запровадження автономії краю була зовнішньополітична нестабільність. Під час другої спроби Карла Габсбурга відновити свою владу в Угорщині (20-24 жовтня 1921 р.), 23 жовтня 1921 р. у ЧСР було оголошено часткову мобілізацію [1].

З метою консолідувати політичні сили русинів в краї, 30 грудня 1921 – 2 січня 1922 р. його відвідав тодішній прем'єр-міністр ЧСР Е. Бенеш. Для зближення та об'єднання русинських політичних сил, він запросив на нараду лідерів окремих політичних партій – А. Бескида, А. Волошина, Є. Пузу, М. Брацайка та Й. Камінського [48, с. 84]. Після цієї наради, 9 січня 1922 р. уряд ЧСР скасував в краї військову диктатуру, а у квітні 1922 р. – військовий стан [40, арк. 102]. Після цього свою діяльність припинило Цивільне управління [51, с. 145]. Але

демократичний режим почав функціонувати в Підкарпатській Русі лише після проведення виборів до органів місцевого самоврядування у 1923 р.

Отже, військова диктатура була важливим механізмом інтеграції Підкарпатської Русі до складу Чехословаччини. Відповідний правовий статус регіону у період становлення ЧСР був викликаний умовами воєнного протистояння ЧСР з Угорщиною, зруйнування краю світовою війною і іноземною окупацією, його політичною розбурханістю угорською комуністичною диктатурою, відсутністю власних кваліфікованих кадрів. Під час військової диктатури були здійснені основи розбудови чехословацького адміністративної системи, суспільно-політичні та соціально-економічні стабілізаційні заходи. Закарпаття було включено до складу демократичної держави, культурно й економічно найрозвиненішої у Центральній Європі. Водночас, здійснені Чехословаччиною кроки не зробили край повноправною автономною одиницею республіки. Незважаючи на об'єктивні причини цього розчарування представників всіх політичних напрямків в краї вилилося у розгортання автономістського руху, що став віссю політичного життя регіону у міжвоєнний період.

#### Джерела та література:

1. Archiv Ústavu T.G.Masaryka – Fond. T.G.Masaryk – R. – Krabice číslo 392. – Složka 1. Menšiny. 1919 – 1921.
2. Archiv Ústavu T.G.Masaryka – Fond. T.G.Masaryk – R. – Krabice číslo 400. – Signatura 2. Podkarpatská Rus, 1919.
3. Archiv Ústavu T.G.Masaryka. – Fond T.G.Masaryk. – R. – Krabice číslo 402. – Složka 11. Podkarpatská Rus. 1923 / 3. kviten, březem.
4. Brandejs J. Vývoj politických poměrů na Podkarpatské Rusi v období 1918 – 1935. // Podkarpatská Rus. – Bratislava, 1936. – S. 72 – 88.
5. Československá statistika. – Svazek 23. Řada VI. (Sčítání lidu, sešit 5). Sčítání lidu v republice československé ze dne 15. února 1921. II. Díl (Povolání obyvatelstva). 4. Část (Československá republika). – Praha, 1927. Vydal Státní úřad statistický. – 146 s.
6. Finanční zákon republiky československé pro rok 1921 ze dne 17. prosince 1920, kterým se stanoví státní rozpočet a rozpočet státních investic pro tento rok. Čís. 682. // Zbírka zákonů a nařízení státu Československého. – 1920. – Částka CXLIII. – S. 1657 – 1714.
7. Holec R. Hospodářský vývoj Slovenska bezprostředně po vzniku ČSR v kontexte česko-slovenských vztahov. // Československo 1918-1938. Osudy demokracie ve střední Evropě. – Praha, 1999. – Sv. 1. – S. 273-278.
8. Krempa I. Připojení Zakarpatské Ukrajiny k Československu // Československý časopis historický. – 1978 – Ročník XXVI. – Číslo 5. – S. 713 – 739.
9. Lacina V. Zlatá léta československého hospodářství (1918 – 1929). – Praha: Historický ústav AVČR, 2000. – 254 s.
10. Lichtej I. Organizacia a činnosť Civilnej správy ako mocenského orgánu Podkarpatskej Rusi // Vel'ká politika a malé regiony. Malé regiony vo vel'kej politike, vel'ka politika v malých regiónoch. Karpatský priestor v medzivojnovom období (1918-1939). – Prešov-Graz, 2002. – S. 93-101.
11. Masaryk T. G. Cesta demokracie II. Soubor projevů za republiky. Svazek druhý. 1921-1923. – Praha: Čin, 1934. – 558 s.
12. Národní archiv, Praha. Fond Předsednictvo ministerske rady. – Karton 131.–Složka 223/1 -4.
13. Národní archiv, Praha. Fond Nejvyšší účetní a kontrolní úřad – Karton 2327. – Složka 1. Sumaře 1919 – 1932. 1919 – 1933. 1919 – 1934. 1919 – 1935.



14. Nařízení vlády republiky Československé ze dne 4. května 1920 jímž se zřizuje Zemský hospodarský úřad pro Podkarpatskou Rus. Čís. 344 // Zbírka zákonů a nařízení států Československého. – 1920. – Částka LXV. – S. 838.
15. Olivová V. Dějiny první republiky. Praha, Karolinum, 2000. – 356 s.
16. Peroutka F. Budování státu. I – II (1918-1919)– Praha: Academia, 2003. – 868 s.
17. Peroutka F. Budování státu. III – IV (1920-1922)– Praha: Academia, 2003. – 961 s.
18. Podkarpatská Rus v Masarykových projevech // Podkarpatská Rus. – Bratislava, 1936. – S. 14-16.
19. Pop I. Dějiny Podkarpatské Rusi v datech. – Praha: Libri, 2005. – 536 s.
20. Pop I. Podkarpatská Rus. Osobnosti její historie, vědy a kultury. – Praha: Libri, 2008. – 312 s.
21. Raušer A. Připojení Podkarpatské Rusi k Československé republice. // Podkarpatská Rus. – Bratislava, 1936. – S. 60 – 72.
22. Smlouva mezi čelnými mocnostmi spojenými i sdruženými a Československem, podepsaná v Saint – Germain – en-Laye dne 10. září 1919. // Zbírka zákonů a nařízení států Československého. – 1921. – Částka 134. – S. 2301 – 2215.
23. Švorc P. Začlenění Podkarpatské Rusi do ČSR (1918-1920) // Česko-slovenská historická ročenka.–1997. –Brno. – S. 39 – 60.
24. Žatkovič G. I. Otkrytie–expozé Dr. G. I. Žatkoviča byvošho gubernatora Podkarpatskoj Rusi. – Homestead, 1921. – 21 s.
25. Александров Б.А. Положение национальных меньшинств в послевоенной Европе. – М.: Партийное издательство, 1933. – 184 с.
26. Бенедек А.Ш. Рисины, gens fidelissima. – Ужгород: ПолиПрінт, 2001. – 176 с.
27. Болдижар М, Болдижар С. Державність на Закарпатті: Події, факти, оцінки. – Ужгород: УжНУ, 2003. – 208 с.
28. Болдижар М., Мосни П. Державно-правовий статус Закарпаття (Підкарпатської Русі) в складі Чехословаччини. – Ужгород: УжНУ, 2002. – 240 с.
29. Бочковський О. І. Т. Г. Масарик: Національна проблема та українське питання (Спроба характеристики та інтерпретація). – Подєбради, 1930. – 244 с.
30. Ванат І. Державно – правове становище українців Пряшівщини в рамках ЧСР (1919 – 1939 рр.). // Закарпатська Україна у складі Чехословаччини (1919 – 1939). Збірник матеріалів 6 – ої наукової карпатознавчої конференції, Пряшів, 2–4 вересня 1998. – Пряшів, 2000. – С. 17–30.
31. Ванат. І. Нариси новітньої історії українців Східної Словаччини. Книга перша (1918–1938). – Пряшів: Словацьке педагогічне видавництво, 1979. – 368 с.
32. Вегеш М.М., Гиря В.І., Король І.Ф. Угорська іредента на Закарпатті між двома світовими війнами (1918-1939 рр.). – Ужгород: Ужгород. держав. ун-т., 1998. – 129 с.
33. Віднянський С. В. Національна політика Праги у Підкарпатській Русі // Національне питання в Україні ХХ – початку ХХІ ст.: історичні нариси / [ред. рада: В. М. Литвин (голова), Г. В. Боряк, В. М. Даниленко та ін.; відп. ред. В. А. Смолій; авт. кол.: О. Г. Аркуша, В. Ф. Верстюк, С. В. Віднянський та ін.]. – К. : Ніка-Центр, 2012. – 592 с. – С. 283-304.
34. Віднянський С. Закарпаття у складі Чехословацької республіки: формування державних структур і громадсько-політичне життя в краї у 20-х – першій половині 30-х років ХХ ст. // Проблеми історії України: Факти, судження, пошуки. Міжвідомчий збірник наукових праць. Випуск 6. – К., 2000. – С. 297 – 318.
35. Віднянський С. В. Політичні процеси в Закарпатті. // Політична історія України. ХХ століття: У 6 т. / Редкол.: І.Ф.Курас (голова) та ін. – К: Генеза, 2002-2003. – Т.5: Українці за межами УРСР (1918–1940). – Керівник тому В.П. Трощинський. – К, 2003. – 720 с. – С. 623 – 694.
36. Ганчин В.Ю. Соціально-політичне становище Закарпаття в складі буржуазної Чехословаччини // Кульчицький В.С., Настюк М.І., Ткач А.П., Ганчин В.Ю., Гураль П.Ф. Возз'єднання Закарпаття з Радянською Україною. – Львів: Видавництво при Львівському державному університеті, видавничого об'єднання „Вища школа”, 1985. – С. 29 – 69.
37. Ганчин В.Ю., Петрище П.А. Питання Закарпаття на Паризькій мирній конференції 1919 року // Нариси з історії Закарпаття. Т. II. (1918-1945). – Ужгород: „Закарпаття”, 1995. – С. 105–113.
38. Гранчак І., Пальок В. Гранчак І., Пальок В. Місто над Ужем. Історичний нарис. – Ужгород: „Карпати”, 1973. – 273 с.
39. Державний архів Закарпатської області. – Ф.29. – Оп. 3. – Спр. 595.
40. Державний архів Закарпатської області. – Ф. 29. – Оп. 3. – Спр. 706.
41. Державний архів Закарпатської області. – Ф. 63. – Оп. 1. – Спр. 1.
42. Державний архів Закарпатської області. – Ф. 63. – Оп. 1. – Спр. 124.
43. Дзюбка І. С., Співак Б. І. З історії революційно-визвольного руху на Закарпатській Україні в кінці 1917 – на початку 1919 р. // Питання нової та новітньої історії. Міжвідомчий науковий збірник. Вип. 4. – К.: Вид-во Київ. ун., 1967. – С. 215–230.
44. Домбровський Д. Польща і Закарпаття: 1938-1939. – Київ: Темпора, 2012. – 392 с.
45. Закарпаття 1919-2009 років: історія, політика, культура / україномовний варіант українсько-угорського видання / Під ред. М. Вегеша, Ч. Фединець; [Редкол.: Ю. Остапець, Р. Офіцинський, Л. Сорко, М. Токар, С. Черничко; Відп. за вип. М. Токар]. – Ужгород: Поліграфцентр «Ліра», 2010. – 720 с.
46. Кремпа І. Борьба за интернациональное единство революционного движения в Словакии и Закарпатской Украине до образования КПЧ. Специальность № 07.00.04. История международного коммунистического и рабочего движения и национально-освободительных движений. Автореферат дис. ... д. и. н. – М., 1974. – 66 с.
47. Ліхтей І. М. Інтеграція Закарпаття в політичну і державну систему Чехословацької республіки // Нариси з історії Закарпаття. Т. II. (1918-1945). – Ужгород: «Закарпаття», 1995. – С. 113 – 120.
48. Ліхтей І. Українське питання в діяльності політичних партій Підкарпатської Русі (1919 – 1939 рр.) // Закарпатська Україна у складі Чехословаччини (1919 – 1939). Збірник матеріалів 6 – ої наукової карпатознавчої конференції, Пряшів, 2–4 вересня 1998. – Пряшів, 2000. – С. 81–90.
49. Магочій П.Р. Формування національної самосвідомості: Підкарпатська Русь (1848-1948 рр.). – Ужгород: „Поличка карпатського краю”, 1994. – 296 с.
50. Поп Д. Історія Подкарпатської Русі. – Ужгород, 2005. – 264 с.
51. Поп І. Енциклопедія Подкарпатської Русі. – Ужгород: Издательство В. Падяка, 2001. – 431 с.
52. Попович Г. М. Соціальна робота на Закарпатті у 20-30 роки ХХ ст. // Науковий вісник Ужгородського державного університету: Серія “Педагогіка. Соціальна робота”. – № 1. – 1998. – С. 89–94.
53. Пруниця С.Ю.Червоний сенатор. – Ужгород: Видавництво „Карпати”, 1984. – 160 с.
54. Пушкаш А. І. Цивілізація или варварство? Закарпатьє 1918-1945 гг. – М.: „Европа”, 2007. – 564 с.
55. Ужгородська гімназія. Історія, матеріали, спогади. Ред. і упорядник: проф. П. Чучка. – Ужгород: «ПоліПрінт», 2001. – 272 с.
56. Шандор В. Закарпаття, історично – правний нарис від ІХ ст. до 1920. – Нью – Йорк, 1992. – 292 с.
57. Шевченко К. В. Русины и межвоенная Чехословакия. К истории этнокультурной инженерии. – М.: Модест Колеров, 2006. – 272 с.
58. Шевченко К. В. Славянская Атлантида: Карпатская Русь и русины в XIX – первой половине XX вв. – М.: Издательский дом «Регнум», 2010. – 414 с.

УДК 947.04:321.02 "1894-1944"

Андрій КУЩИЙ (с. Боршовичі, Пустомитівський р-н, Львівська обл.)

## РОМАН СУШКО – ПОЛКОВНИК АРМІЇ УНР

**Анотація.** Метою статті є висвітлення військової діяльності Романа Сушко у період національно-визвольної боротьби 1914–1921 рр. Актуальність теми полягає у тому, що у такий складний час, командувачам Збройних сил незалежної України, потрібно запозичувати досвід і тактику проведення воєнних дій у досвідчених старшин, які були в епіцентрі цих подій. Розглядається постать Романа Сушко як учасника парамілітарних організацій у Галичині, зокрема «Пласт» та «Січові стрільці І», де формувалася його національна свідомість. Також показана його роль військовика, який пройшов бойові дії у складі Легіону Українських січових стрільців і військових формуваннях Центральної Ради, Гетьманату та Директорії, де в Армії УНР посяг військового звання полковника.

**Ключові слова:** Роман Сушко, національно-визвольна боротьба 1914–1921 рр., армія УНР.

Багатолітній досвід існування збройних сил та їх участь у війнах, зокрема найбільш масштабних у ХХ ст., красномовно свідчать, що жодна армія, незалежно від рівня її боездатності не може досягати перемог без фахово підготовлених і досвідчених воєначальників, які її очолюють. Довготривала і напружена збройна боротьба українського народу за державність, яка спричинилася до формування власної національної армії, висунула із народу когорту військових діячів, зокрема генералів – командармів, командирів корпусів і дивізій, яких революційна хвиля поставила в епіцентрі великих битв за незалежність України. Більшість з них пройшли гарт у вогні Першої світової війни, коли у збройні визвольні змагання 1914 р. вступила перша за останні століття національна військова формація – Легіон Українських січових стрільців (УСС), який був утворений на західно-українських землях і дав Україні визначних військових діячів. Почесне місце серед них посідає активний учасник національно-визвольних змагань 1914–1921 рр. полковник Роман Сушко.

Народився Роман 9 березня 1894 р. у с. Ременові (тепер Кам'янка-Бузького району Львівської області) в родині Кирила Сушка та Марії (з дому Мельник) народилась шоста дитина – син Роман, про що зроблено відповідний запис у метричній книзі [11, Оп. 4а. Спр. 7076. – Арк. 131.]. Охрестив і миропомазав новонародженого о. Стефан Онишкевич, парох місцевої церкви Собору Пресвятої Богородиці. Згідно з тогочасним австрійським законодавством, коли Р. Сушку виповнилося шість років, а було це в 1900 році, його записали до народної школи у рідному селі.

Після закінчення цієї школи у 1905 р. він успішно склав вступні екзамени й був прийнятий на навчання до Цісарсько-королівської (тобто державної) Української Академічної гімназії у Львові, а коли в 1907 році відкрилася філія цієї гімназії – перевівся до неї. Гімназія мала прекрасний педагогічний колектив, навчання в ній велося українською мовою. Та чи не найбільший вплив на учнів мав видатний діяч українського відродження і організатор військового і спортивного вишколу галицького юнацтва професор Іван Боберський. У гімназії Роман Сушко близько потоваришував з ровесниками – В. Кучабським, О. Яримовичем, Ю. Головинським, М.Опокою, вів знайомство із гімназистами старших класів Є. Коновальцем, П.Франком, О.Степанівною, які вже тоді були активістами молодіжного руху. Разом з ними Роман брав участь у заснуванні 1911 р. і діяльності «Пласту» – організації учнів львівських середніх шкіл для початкового військового вишколу [6, с. 126., с. 17]. Роман Сушко успішно закінчив гімназію, склав іспит зрілості у 1912–1913 навчальному році і одержав «Свідоцтво зрілості», яке давало йому право вступу до університету, де записався на Відділ права і політології Львівського Університету, в якому до початку Першої світової війни закінчив «два курси», тобто два семестри, або один навчальний рік. Про це довідуємося із так званої «Картки запису для вжитку деканату (індекс 6599)», в якій йдеться про те, що «Роман Сушко, греко-католик, рідною мовою якого є українська, народжений 9 березня 1894 року в селі Ременів Львівського повіту, у якому мешкає його батько Кирило Сушко, громадянин Австрії, який проживає у Львові на вул. Супінського, 21<sup>1</sup>, 20 червня, 1913 року закінчив Філію цісарсько-королівської Академічної гімназії у Львові, записаний як слухач до університету...» [15, Оп.15. – Спр. 168. – Арк. 368].

Він одразу ж потрапив у вир завзятої боротьби студентства за український університет, став активним діячем «Академічної громади». Але скоро прилучився до мілітарного руху. Як писала О.Степанівна у спогадах «Напередодні великих подій», що то був час бурхливих, доленосних змін в Європі. Балканська війна знайшла живий відгомін серед студентства, якого «бачила в балканських подіях можливість оружного австро-російського конфлікту і вірила, що українська молодь зможе поставити окрему мілітарну одиницю в ім'я боротьби за самостійну Українську державу» [10, С. 21]. З перших днів заснування 1913 р. військового товариства «Січові Стрільці» Роман Сушко став його активним діячем. Біля витоків «Січові стрільці І» стояли такі відомі пізні-

<sup>1</sup> вул. Супінського – сучасна вул. Ю. Коцюбинського у м. Львові

ше старшини, а той час студенти Р. Дашкевич, Є. Коновалець, В. Кучабський, П. Франко, а також Р. Сушко, який після закінчення академічної гімназії і поступив на юридичний факультет Львівського університету і не покидав військово-організаційної роботи» [7, с. 29]. Під керівництвом українських старшин запасу австрійської армії тисячі галицьких юнаків і дівчат пройшли військовий вишкіл, який став безцінним здобутком для них в найближчому часі. Після успішного закінчення військової науки Р. Сушко очолював стрілецький підрозділ на знаменитому січовому здвигу 28 червня 1914 р., у Львові.

Коли почалася світова війна на заклик Головної Української Ради на збірні пункти, де формувался Легіон УСС, прийшли тисячі добровольців. Вже 2 вересня 1914 р. до Стрия з'їхалися 28 тисяч добровольців до Легіону Січових Стрільців з різних галицьких міст, а 4 вересня, о п'ятій годині після обіду, Січові Стрільці від'їхали зі Стрия до Закарпатського містечка Мукачева. Поїзд складався з одного пасажирського, дев'яти критих і тридцяти відкритих вагонів. У цьому пасажирському вагоні їхали старшини та колишні студенти львівського університету і деякі гімназисти, серед них був Роман Сушко.

Приїхавши увечері 5 вересня до Мукачева, стрільці одержали наказ: розміститись у сусідніх селах Страбичеві (по-мадярськи Мезетеребеш) та Горонді. Тут було здійснено організацію Легіону Українських січових стрільців. Бойовою одиницею визнано курінь у складі чотирьох сотень, кожна сотня в свою чергу складалася із чотирьох чет. Розміщено цілий кіш так: Перший курінь під проводом Д. Вітовського в Страбичеві; другий під проводом доктора С. Шухевича і третій під Ерастом Коником в Горонді. Таким чином було створено два і пів куреня у складі 10 сотень. Кожна сотня нараховувала 220 стрільців. Командиром I куреня був четар М. Волошин, II – четар Г. Коссак і III – півкуренем – четар С. Шухевич. До першого куреня увійшли сотні В. Дідушка, Р. Дудинського, Н. Гірняка, О. Будзиновського. У другому курені були сотні С. Горука, О. Семенюка, М. Барана, О. Букшованого. У третьому півкурені під командою доктора С. Шухевича були сотні Д. Вітовського і Т. Рожанківського, якого згодом замінив Іван Коссак. Роман Сушко був зарахований стрільцем до сотні Василя Дідушка [12, Оп. I. – Спр. 10 – Арк. 4–4зв.].

Поразка Австрії у битві під Львовом, в кінці серпня 1914 р. відкрила російським військам вільний шлях на захід і південь. У другій половині вересня 1914 р. у Карпатське підгір'я прибула велика кількість російського війська, а 24 вересня російські війська направились здобувати ужоцький перевал в Карпатах. Взимку 1915 р. легіон УСС ніс службу на Бескидах і за наказом командування корпусу був «оком фронту». «Його стежі (патрулювання) тримали під пильним наглядом фронт від Вишкова до р. Ужок. Четар Сушко неодноразово очолював стежі і прославився як чудовий розвідник. У надзвичайно складних умовах морозної зими, глибокого снігу він здійснював по горах великі переходи, проникав поміж ворожими заставами далеко в тил

противника, приносив цінні оперативні дані про розміщення і сили російських військ» [9, с. 160].

На довгому фронтовому шляху молодого четаря була славно битва на горі Маківці, яка увійшла золотою сторінкою в історію Українського легіону. Тоді в ніч на 29 квітня 1915 р. росіяни несподіваним ударом зайняли австрійські позиції на північно-західному узбіччі Маківки і готувалися розширити прорив. Завдання відновити становище отримали січовики. «Ще поки УСС з'явилися на Маківці, чети Свідерського і Сушка вислано на підтримку правого крила, – зазначено в «Історії Українських Січових Стрільців» О. Думіна. – «На світанку їх разом з четою Яримовича перекинули туди, де вже змагалися з москалями сотня Будзиковського. Ця допомога прийшла справді у вирішальну хвилину... У стрілецьку лаву вступив новий дух – вона зривається на прорив. Ворог сипонув крісовим вогнем і ручними гранатами, та для стрільців не було стриму. Вони побігли вперед, багнетами торуючи собі шлях. Московська лава не витримала» [3, с. 3]. Завзята битва на Маківці тривала до 2 травня 1915 р. У загальному наступі австро-німецьких військ, який розгорнувся у травні 1915 р. після Горлицького прориву, легіон УСС зійшов з карпатських перевалів і просунувся з боями у напрямі Болехів-Галич, вийшов на Золоту Липу, а наприкінці серпня досяг Стрипи, де в районі Семиківців перейшов до оборони. На цьому рубежі розгорілися запеклі кровопролитні бої, особливо напружені на початку листопада. Призначений незадовго перед тим командиром сотні Роман Сушко виявив себе талановитим відважним старшиною. «Трудящий, вічно зайнятий і холодний, а чемний і товариський, добрий товариш, а ще крадій сотник», – писав про нього В. Дзіковський, підхорунжий, автор багатьох розвідок з бойового шляху УСС. Він згадував, як у бою 2 листопада під Семиківцями під час шаленого обстрілу росіянами бойових порядків сотні, Р. Сушко ходив по окопах і «його холодний, певний спокій відрядно впливав на хлопців» [1, с. 238]. У своєму щоденнику, який зберігся в Центральному державному історичному архіві України у Львові, С. Горук того дня занотував: «Стрільці боролись по-геройськи та йшли до бою із запалом». У тому ж архіві знаходиться наказ від 19 листопада 1915 р., згідно з яким, четарю Р. Сушкові надавалася відпустка на 14 днів з виїздом додому в с. Ременів. Невдовзі він був нагороджений медаллю Хоробрості II ступеня та підвищений у ранзі до поручника [13, Оп. I. – Спр. 28. – Арк. 17].

Наприкінці літа 1916 р. полк УСС займав оборону в районі пагорба Лисоні і прикривав напрямок на Бережани. Російські частини неодноразово намагалися прорватися через позиції січовиків. Найзапекліші і кровопролитні бої розгорілися на горі Лисоні 2 вересня 1916 р. Після могутнього артилерійського удару частини козаків 2-го кінного корпусу росіян прорвали фронт на відтинку-сусіднього 35-го полку. Полковник Ва-тривода кинув на допомогу сотні Р. Сушка і А. Мельника. У зустрічному нічному бою Р. Сушко втратив майже половину своїх стрільців і потрапив в оточення. Спроби пробитися до



своїх не дали успіху. Січовики опинилися у російському полоні. Разом з Р. Сушком у російський полон потрапили старшини полку А. Мельник, В. Кучабський, І. Андрух, Д. Герчанівський, Ф. Черник та інші. Всього ж опинилися в російських таборих 285 військовополонених січовиків. Усіх старшин відвезли в приволзький Царицин (тепер Волгоград) та розмістили у таборі містечка Дубовка, де галичани, на щастя, перебували не так вже й довго. Невдовзі до них приєднався Євген Коновалець, який зіграв у подальшій долі галичан особливу роль.

Коли навесні 1917 р. в Росії сталася революція, а в Україні утворилася Центральна Рада, полонені галицькі старшини робили спроби вирватись з неволі. Але це вдалося лише Є. Коновальцю, який виїхав до Києва та встановив зв'язок з керівництвом нової влади в Україні. Зусиллями галичан у листопаді розпочалося формування з полонених австрійських українців Куреня Січових Стрільців. Його засновниками стали Є. Коновалець, Р. Дашкевич, І. Чмола, Ф. Черник та інші. 6 січня 1918 р. до них приєдналися Р. Сушко, А. Мельник, В. Кучабський, П. Пасіка, І. Андрух та ще семеро, які втекли з Дубовки до Царицина і поїздом добралися до Києва. Стрільцький історик О. Думін писав про цю подію так: «З-над Волги прибули в ряди січового стрілецтва колишні старшини українських січових стрільців Андрій Мельник, Роман Сушко, Дмитро Герчанівський, Петро Пасіка, Василь Кучабський, старшини, які поруч Федя Черника і Євгена Коновальця відіграли вирішальну роль не лише для тогочасної організації, але й для всього майбутнього січових стрільців» [14, Оп. I. – Спр.11 – Арк. 6].

На вічі 19 січня 1918 р. з участю 600 січовиків Романа Сушка обрано до складу Стрільцької Ради поряд з Є. Коновальцем, А. Мельником, Ф. Черником та іншими авторитетними старшинами. Тоді ж призначено командиром сотні, відповідно підвищено у ранзі. Вже 23 січня він отримав перше бойове завдання виїхати на фронт під Яготин, куди підходили більшовицькі частини Муравйова. Сміливими та рішучими діями Р. Сушко роззброїв цілий полк і дістав 2500 крісів, 75 кулеметів, 8 гармат. У подальшому разом з С.Петлюрою Р.Сушко воював з більшовиками в Печерську, брав штурмом «Арсенал». Під час відступу з Києва його сотня охороняла уряд УНР. «Київські Січові Стрільці – була найкраща бойова формація усієї Української армії, – писав М.Островерха. Перший голова Центральної Ради в Києві Михайло Грушевський лише тоді був певний за свій спокій у праці чи у відпочинку, коли варту біля будинку Центральної Ради виконували Січові Стрільці» [4, с. 44]. Дійсно, голова Центральної Ради з особливим почуттям ставився до січовиків Є. Коновальця. 10 березня 1918 р. після повернення до Києва курінь перетворено в 1-й полк Січових Стрільців, командиром 1-го куреня призначено 24-річного Романа Сушка, а його підлеглими стали сотники А. Домарадський, О. Думін, І. Рогульський.

Після гетьманського перевороту 29 квітня 1918 р. П. Скоропадський запропонував командуванню полку визнати нову владу й перейти на службу до нього. Стрільць-

ка Рада прийняла рішення скласти зброю, але не йти на службу до гетьмана. Січовики розбрелися по всій Україні. У результаті переважна більшість стрільців вступила до 2-го полку під командуванням П. Болбочана у складі Запорізького корпусу генерала О. Натієва. Загальна кількість стрільців, яка вступила до Запорізького полку, за даними Р. Сушка становила більш як 700, а Р. Дашкевича – понад 1000 осіб. З них у червні 1918 р. було сформовано 3 курінь під командуванням Р. Сушка, який перебував у складі 2-го Запорізького полку до вересня 1918 р., тобто до часу, коли П. Скоропадський дав дозвіл на відновлення формації Січових Стрільців у Білій Церкві. А коли 23 серпня гетьман підписав наказ про відновлення Окремого загону Січових Стрільців під командуванням Є. Коновальця, Р. Сушко привів свій курінь до Білої Церкви, де зосереджувалися січовики. На початку листопада загін нараховував близько 900 стрільців і старшин. 1-й курінь Р. Сушка мав чотири піші сотні під командуванням досвідчених І. Рогульського, О. Думіна, М. Загаєвича, В. Кучабського – всього 474 багнети.

У ті дні група українських діячів на чолі з В. Винниченком і С. Петлюрою готували повстання проти гетьмана П. Скоропадського. Напередодні до Білої Церкви прибув з Галичини О. Назарук, який за дорученням уряду ЗУНР запросив січовиків повернутися до Львова і допомогти молодій Галицькій армії у боротьбі за незалежність проти агресії з боку Польщі. Але на Стрільцькій Раді лише Р. Сушко висловився, за повернення до Галичини. Решта були проти, оскільки без січовиків антигетьманське повстання буде приречене.

У день виступу Р. Сушко виконав надзвичайно важливе завдання – на переговорах з німецьким кількатисячним гарнізоном домігся його нейтралітету, а 18 листопада в історичній битві під Мотовилівкою зіграв чи не вирішальну роль. Коли гетьманці перейшли у контрнаступ, загинув командир кулеметної сотні Ф. Черник і лави січовиків захиталися. У той момент на цьому відтинку з'явився з сотнею Думіна курінний Р. Сушко. Зі своїми сотнями він спільно окопався і зустрів ворога щільним вогнем. Сотня ж Думіна обійшла офіцерську дружину і атакувала з флангу. Гетьманці під командуванням генерала Святополка-Мірського не витримали й відступили. Цей бій став переломним у наступі на Київ. 14 грудня Р. Сушко вже на чолі полку січовиків вступив до української столиці. Його підрозділи зайняли головний вокзал та район Хрещатика, де зустріли вогонь гетьманців, які перед тим розсіяли частини повстанської Дніпровської дивізії. Стрільці добре знали місто і швидко подолали опір залишків гетьманської армії. З середини грудня 1918 р. призначено начальником 1-ї Січової дивізії військ Директорії, до складу якої ввійшли 1-й (сформований з галичан), 2-й (сформований з селян-повстанців), 3-й та 4-й (сформовані з вояків Сердюцької дивізії гетьмана П. Скоропадського, які перейшли на бік Директорії) Січових полків. Дивізія Сушка складалася з двох піших і кінного полків, півтора тисячного Вишколу і мала

близько 7 тис. багнетів бойового стану [5, с. 169]. З кінця січня 1919 р. Р. Сушко стає командиром Північної групи з оборони Коростенського залізничного вузла під Києвом, під час боїв був контужений. З середини лютого 1919 р., після скасування управління 1-ї Січової дивізії, перебував на посаді отамана для доручень при командувачі Корпусу Січових стрільців Дієвої армії УНР. Навесні і влітку 1919 р. його дивізія майже не виходила з боїв на більшовицькому фронті. Особливо напруженими вони були у липні, коли йшли бої в районі Проскурова, Старокостянтинова, Чорного Острова. Поруч з полковником в усіх боях була його дружина Христина – військовий лікар. Після реорганізації Групи Січових Стрільців у Проскурові, сотник Р. Сушко отримав призначення на посаду командира 2-ї дивізії (невдовзі вона стала 11-ою), начальником штабу був полковник Ю. Отмарштайн. Нарешті, після приєднання Галицької армії, Українська армія перейшла у наступ. У ході наступальної Київської операції (6–31 серпня 1919 р.) дивізія Р. Сушка у взаємодії з II галицьким корпусом полковника А.Вольфа діяла на лівому крилі фронту і наступала у напрямку Коростеня. Вона оволоділа Старокостянтиновом, Шепетівкою, а 21 серпня – Новоград-Волинським, де розгорілися запеклі бої з частинами 44-ї дивізії Миколи Щорса. До того ж дошкульних ударів у тилах завдавали поляки. Місто довелося залишити. Бої з перемінним успіхом продовжувалися до середини вересня. 21 жовтня 1919 р. дивізію Сушка перекинуто на південний фронт у Жмеринку, де вона взяла участь у боях з денікінцями. Моральний дух стрілецьтва підупав. Згодом почався загальний відступ українських військ. 26 листопада залишки Групи Січових Стрільців зосередилися у Старокостянтинові. 6 грудня 1919 р. Є. Коновалець провів останню нараду. Він визнав, що далі вести збройну боротьбу корпус не в змозі і запропонував розформувати його: особовому складу перейти до Польщі в табори інтернованих, бажаним – вступити до армії М. Омеляновича-Павленка, яка розпочинала Зимовий похід по тилах червоних та денікінських військ на Правобережжі. Сотник Р. Сушко з групою старшин приєднався до Є. Коновальця і виїхав до Луцька, а коли дізнався, що начальник штабу корпусу генерал М. Безручко у Ланцуті формує 6-ту Січову дивізію, негайно зголосився до нього і отримав призначення на посаду командира 16-ї пішої бригади. Наказом війську УНР від 17 квітня 1920 р. ч. 24 Р. Сушка було підвищено до рангу підполковника [16, Оп. 1. – Спр. 61. Арк. 2]. У квітні – травні 1920 р. його бригада громилла більшовицькі частини 12-ої армії на Правобережжі, одною з перших вступила у Київ. Та найзнаменнішою подією для нього стала участь в обороні Замостя, де відбулася битва, що увійшла в історію як видатна і доленосна. Після невдачі у битві за Львів, І-ша Кінна армія С. Будьонного була перекинута радянським командуванням у напрямку на Люблін-Варшава із завданням вийти у фланг і тил Мозирській групі польських військ. Поява 16-тисячної червоної кінноти у польському заплілі становила грізну небезпеку. Та на шляху С. Будьонного стало

старовинне містечко Замостя, яке обороняли частини 6-ї дивізії М. Безручка спільно з підрозділами польської армії (неповний 31-й полк, дивізіон артилерії та два панцирні поїзди), всього близько 5 тис. вояків. Напередодні передбачливий командир дивізії за допомогою місцевих мешканців оточив місто оборонними спорудами. 16-ту бригаду Р. Сушка вислав у бік Красностава із завданням прикрити підступи до Замостя. В критичний момент битви Р.Сушко з своєю бригадою атакував будьонівців з тилу і завдав їм великих втрат, що змусило С. Будьонного відтягнути назад кіннотників. 31 серпня літак скинув оточеним повідомлення про наближення групи генерала В.Сікорського. Наступного дня Будьонний припинив атаки і відвів знекровлену армію до Володимира-Волинського. Плани перекинути Кінну армію до Варшави зірвали героїчні дії української дивізії М. Безручка, у складі якої уславив своє ім'я й полковник Р.Сушко [8, с. 15–16].

Після оборони Замостя 6-та дивізія приєдналася до головних сил Армії УНР. Бригада під командуванням Р. Сушка взяла участь у боях з котовцями під час наступу на Вапнярку, Бар, Іванівці, Жмеринка. За бойові заслуги наказом війську УНР від 5 жовтня 1920 р. Р. Сушка було підвищено до рангу полковника. [17, Оп. 1. – Спр. 61. Арк. 2] За наказом командування армії УНР Р.Сушко відвів 16-ту бригаду 6-ої Стрілецької дивізії 21 листопада 1920 р. до Польщі, де її інтерновано і розміщено в таборі Олександрів-Куявський під Торунем. Але відпочивати полковників не довелося. Невдовзі він прилучився до генерала Ю. Тютюнника, який таємно збирав вояків з таборів Польщі для ще однієї спроби відновити збройну боротьбу проти радянського режиму в Україні. У другій половині 1921 р. у волинських лісах, на північ від Рівного, зосередилося близько 1200 козаків і старшин, у більшості наддніпрянців, які добровільно зголосилися до збройного виступу проти більшовиків. Полковника Сушка призначено командиром 2-ї Збірної бригади Київської дивізії генерала В. Янченка. 4 листопада біля с. Нетреби група Ю. Тютюнника перейшла радянський кордон і розпочала операцію, яка увійшла в історію визвольних змагань як Другий Зимовий похід. Уже 7 листопада бригади полковників Р. Сушка і Л. Ступницького відчайдушною атакою оволоділи Коростенем і звільнили 600 політв'язнів, захопивши багато зброї, яка дуже згодилася, бо повстанці були погано забезпечені всім необхідним для бойових дій. З Коростеня група Тютюнника рушила на Житомир, але у ніч на 15 листопада червоною кінною групою Г. Котовського, яка мала три бригади і в кілька разів переважала українців у силах, вдалося роз'єднати повстанців. Тютюнник віддав наказ відходити на захід до кордону. За три доби бійці пройшли з боями 170 кілометрів. Та біля с. Малі Мінки червоні наздогнали їх – відбувся трагічний бій, у якому сотні українців загинули, а 537 потрапили у полон. Хворий полковник Сушко з групою своїх козаків на коні прорвався через лінію фронту і 19 листопада перейшов польський кордон. З великою скорботою він пе-

режив загибель бойових друзів під Базаром, де червоні розстріляли 359 полонених. Один з них, козак його бригади Степан Щербак на пропозицію Г. Котовського перейти до нього сміливо кинув: «Ми знаємо, що нас чекає, але до вас служити не підемо. Коли ж ви повбиваєте нас, то знайте, що за нас вам помстить весь український народ!» [2, с. 187].

**Джерела та література:**

1. Дзіковський В. Силуети старшин УСС // За волю України. – Нью-Йорк, 1967. – С. 238.
2. Другий Зимовий похід. – Київ, 1995. – С. 187.
3. Думін О. Історія легіону Українських Січових Стрільців. – Львів, 1936. – С. 3
4. Історія Січових Стрільців: Воєнно-історичний нарис. – К. : Україна, 1992. – С. 44.
5. Там само. – С.169
6. Кучабський Ю. Василь Кучабський // Україна в минулому. Збірник статей. Вип. 2. – Київ-Львів, 1992. – С.126. Ріпецький С. Українське січове стрілецтво. Визвольна ідея і збройний чин.– Нью-Йорк: Червона калина, 1956. – С.17.
7. Монолатій І.Українські легіонери: Формування та бойовий шлях Українських Січових Стрільців, 1914 – 1918рр, – К.: Темпора. – С.29.
8. Оборона Замостя VI Січовою стрілецькою дивізією Армії УНР у 1920 р. // Український воєнно-історичний інститут. – Торонто, 1956. – С. 15–16.
9. Розлупький Д. Записки до літопису Українського Січового війська // Шляхи. – Львів, 1916. – Ч. 5. – С. 160. – 15 лютого.
10. Степанівна О. Напередодні великих подій. Власні переживання і думки 1912–1914. – Львів: Червона Калина, 1930. – С. 21.
11. Центральний державний історичний архів у Львові (далі ЦДІАУ, м. Львів) – Ф.201. – Оп.4а. Спр.7076. – Арк.131.
12. ЦДІАУ, м. Львів. – Ф. 359. – Оп. I. – Спр. 10 – Арк. 4–4зв.
13. ЦДІАУ, м. Львів. – Ф. 353. – Оп. I. – Спр. 28. – Арк. 17.
14. ЦДІАУ, м. Львів. – Ф. 353. – Оп. I. – Спр. 11 – Арк. 6.
15. Львівський державний обласний архів. – Ф.26. – Оп.15. – Спр.168. – Арк. 368.
16. Центральний державний архів вищих органів влади та управління України (далі ЦДАВОВУ України). – Ф. 2373. – Оп.1.– Спр. 61. Арк. 2.
17. Центральний державний архів вищих органів влади та управління України (далі ЦДАВОВУ України). – Ф. 2373. – Оп.1.- Спр. 61. Арк. 2.



Олена ЛУГОВА (м. Бережани, Тернопільська обл.)

## СТАНОВИЩЕ ГАЛИЦЬКИХ ВІЙСЬКОВИХ У ТАБОРАХ ІНТЕРНОВАНИХ ТА ПОЛОНЕНИХ У 1918–1920 РОКАХ

**Анотація.** У статті аналізується важке становище галицьких військових у таборах інтернованих і полонених та умови, в яких вони перебували. Також відображено намагання української громадськості зорганізувати допомогу колишнім воякам УГА на прикладі Українського горожанського комітету.

**Ключові слова:** Східна Галичина, табори, полонені, Український горожанський комітет, секція.

Закінчення I Світової війни не принесло очікуваного полегшення для українського народу. Одразу ж розпочалася визвольна війна, в результаті якої українці прагнули здобути омріяну свободу. В результаті цього масштаби руйнувань на західноукраїнських землях значно збільшились. Зросла і кількість людських втрат.

Становище українського населення Східної Галичини ще більше погіршилось після відступу Галицької армії 22 листопада 1918 року зі Львова. Українці залишились сам на сам з чужою окупаційною владою без легальних засобів захисту своїх національних прав. Польська влада проводила грабінницьку політику стосовно українського населення, обкладаючи його численними контрибуціями, проводячи ревізії майна українських громадян та установ [6, с. 64].

Правовий статус Східної Галичини, починаючи із 1918 року, не був остаточно визначений. Згідно міжнародних угод Галичина не перебувала в складі польської держави в цей час. Така ситуація зберігалася до 1923 року. До цього часу ці землі перебували під протекторатом Ліги Націй. На них поширювався суверенітет країн Антанти [1, с. 11].

Однак таке офіційне становище Галичини не перешкоджало польській владі запроваджувати свої порядки та дискримінувати українське населення у всіх напрямках суспільного-політичного життя [4, с. 456]. Визначальною подією у підпорядкуванні Галичини стала ліквідація автономії краю. У 1918 році польський уряд скасував крайовий сейм та крайовий виділ в Галичині. Наступним кроком була заборона навчатися у вищих навчальних закладах Львова молодим українцям, які не прийняли польського громадянства і не відслужили в польській армії [8, с. 22].

Польська влада утискала всі прошарки українського населення. Однак найбільша дискримінація застосовувалась до українських військових, що потрапили до польського полону. Дієвим засобом реалізації такої політики стало запровадження у 1918 році військово-польових судів [10, арк. 177]. В той час вони мали назву «наглих судів». Ці установи діяли до 1934 року. Судовий процес із винесенням вироку тривав 12 годин, а на апе-

ляцію відводилось лише 24 години [2, с. 125]. Звичайно, такі умови провадження судового процесу не сприяли винесенню виправдальних вироків для українців.

Характерною рисою суспільного-політичного становища Східної Галичини 1918-1920 роках стало перебування тисяч українців, зокрема вояків УГА, в таборах інтернованих та полонених, які були організовані польською окупаційною владою. У казематах Модліна, Берестя, Стшалкові, Варшави, в таборах полонених у Домб'ю, Вадовицях, Перемишлі, Пикуличах утримувалися та гинули тисячі українці, що стали жертвами терору поляків. Кількість всіх арештованих та інтернованих осіб з цивільного українського населення Східної Галичини перевищувало чверть мільйона осіб (3,5 млн. становило тогочасне населення) [9, с. 21]. Осип Мегас зазначає, що загальна кількість інтернованих та полонених на 1920 рік становила 100 тис. осіб [1, с. 34].

Табір інтернованих та полонених у Домб'ю розташовувався за три кілометри від Кракова. В кінці 1919 року в таборі перебувало 6 тисяч інтернованих і полонених українців. Умови перебування були дуже важкими. Полонені проживали в дерев'яних бараках, деякі з них були навіть без вікон. Українські полонені спали на дерев'яних лежаках без постелі і навіть без соломи. Вони без наказу не мали права пересуватися по бараку. Влітку в приміщенні стояла неможлива задуха та спека через відсутність вентиляції, а взимку – нестерпний холод. Щоденний раціон полонених був надзвичайно убогим. Зранку вони отримували черпак чорної теплої води (ніби кава), 1 четвертина чорного хліба. На обід – буряковий суп. Такий раціон призвів до страшного зовнішнього вигляду полонених та до масового поширення п'ятнистого тифу та корости. Ці хвороби щоденно забирали 30-40 людських життів. Частково хворих вивозили на лікування до лікарні в Кракові, але це були поодинокі випадки. Лікування було надзвичайно убогим, що не зменшувало до високої смертності. Українські полонені офіцери перебували переважно у мурованих бараках з вікнами, на лежаках була солома. Вони мали можливість їжу готувати самим собі. Проте кількість продуктів була надзвичайно обмежена.

Перебування за таких умов у таборах було рівнозначне винесенню смертного вироку. У таборах полонені перебували місяцями, а деколи і цілий рік без будь-якої провини. 30 червня 1919 року польські наглядачі здійснили розправу в таборі в Домб'ю. Підчас цього погрому постраждало понад 700 осіб [7, с. 96–99].

Табір полонених у Вадовицях розміщувався біля Кракова. Цей табір був споруджений ще австрійською вла-

дою для військовополонених. На 1920 рік у ньому перебувало 15 тисяч інтернованих і полонених українців [7, с.100]. Становище українців було ще гірше ніж в таборі в Домб'ю. В цьому таборі були часті випадки побиття полонених навіть із смертельними випадками.

У квітні 1920 року делегація УГК відвідала табір полонених у Вадовицях. На цей час в таборі перебувало 3 тисячі осіб, в таборовому шпиталі – 700, а на роботах – близько 5 тисяч чоловік. Делегація засвідчила, що стан українських полонених був надзвичайно важкий та гнітючий. Колишні вояки не мали речей першої необхідності: одягу та взуття, а про найпростіші умови гігієни – не було й мови. Делегація привезла 420 пар взуття, однак цим не допомогла навіть одній п'ятій нужденних. Велика кількість українських полонених потребувала лікарської допомоги, яка їм зовсім не надавалась [6, с. 74].

В Перемишлі діяв ще один табір полонених. Він був перехідним, тут полонені перебували декілька тижнів. А потім їх розсилали по різних постійних таборах на території Польщі. Табірні приміщення не могли вмістити всіх перебуваючих, тому умови перебування були вкрай важкі. Здорові і хворі люди перебували в одних приміщеннях. Щоденний раціон був надзвичайно бідним: зранку і ввечері давали чорну каву, в обід – гнила капуста, чи стухла квасоля або буряки. Хліба зовсім не було. Українці, що проживали в Перемишлі передавали їжу для інтернованих, однак польські жандарми самі її розподіляли, в результаті чого українцям залишалася незначна частина харчів [7, с.101].

Ще жахливішими умови утримання були в таборі полонених в Пікуличах біля Перемишля, де розміщувалося понад 20 тис. полонених та інтернованих. Такі нелюдські умови утримання полонених призвели до поширення тифу, який щоденно забирав від 20 до 80 людських життів. Варта не дозволяла українцям з навколишніх сіл передавати будь-які харчі, а тих, хто наважувався це робити, били. Інтернованих та полонених українців також піддавали жорстоким катуванням [7, с. 102].

У таборі інтернованих та полонених в Стшалкові на 26 липня 1919 року перебувало 5 тис. українців. Однак вони утримувались у жахливих умовах, оскільки бараки викопані в землі, покрівля не захищала від дощу та вітру. Із 10 тисяч всіх полонених, які перебували в таборі, 3 тисячі в цей час хворіли на тиф або іспанку. Окрім цього українці постійно піддавалися жорстоким тортурам. Такі жахливі умови утримання українських полонених спостерігала місія Червоного хреста. Побачене нею навіть було опубліковане в польських часописах, однак це суттєво не вплинуло на умови утримання українських полонених в описаних таборах [7, с. 103–104].

Колишні вояки Галицької армії перебували також і в таборах в Тухолі і Щипюрній. Стан українських полонених нічим не відрізнявся від вище описаних. В Тухолі нараховувалось 300 українських старшин, а близько 400 втекли або були відпущені [6, с. 72].

Важке становище українців було і в львівській в'язниці Бригідки. Львівська тогочасна преса так описувала

страшний антисанітарний стан в'язниці, де сиділи тисячі українських полонених: “В келіях роїться від насікомих, які розносять зародки заразливих хоріб. В офіцінах в'язниці міститься рівночасно шпиталь для хорих на плямистий тиф. Були случаї, що тіло помершого на цю хворобу лежало кілька день, заки його погребано” [5, с. 4–5].

Умови утримання полонених та інтернованих були вкрай жахливими через їх надзвичайно велику кількість. Внаслідок цього їх умови утримання ставали безпосередньою причиною масової смертності українських полонених. Відсутність елементарних санітарно-гігієнічних умов в приміщеннях тюрем та таборів спричинювали поширення корости, тифу... Та інших інфекційних захворювань. Польська влада не вживала ніяких дієвих заходів для покращення умов утримання арештованих та інтернованих, а навпаки хворих утримували і одних приміщеннях. В результаті цього близько 20% інтернованих загинула від цих хвороб у післявоєнний час [9, с. 23]. Спільною характерною рисою перебування українських полонених в таборах стало таке явище як грабунок колишніх галицьких вояків польськими наглядачами.

Таким чином, мережа таборів для полонених та інтернованих, де утримувались колишні українські військові, стали надзвичайно ефективною системою для планомірного та масового знищення вояків УГА. Оскільки ці люди боролись за незалежність свого краю із зброєю в руках. Польська окупаційна влада не могла дозволити існувати такому чисельному суспільному прошарку національно-свідомих галичан.

В таких умовах постійних утисків та переслідування українська громадськість створює 4 грудня 1918 року Український горожанський комітет (далі УГК), який прагнув захищати права українського населення перед польською владою. А наступного дня польський Тимчасовий Комітет повідомив, що він взяв до уваги факт про створення УГК із застереженням, що його діяльність буде спрямована на задоволення щоденних потреб і охорони українців у Львові [11, арк. 1]. Завданням УГК було репрезентувати українське населення перед окупаційною польською владою.

УГК спільно із Червоним Хрестом допомагав українським полоненим, інтернованим, в'язням та всім знедоленим. 1 лютого 1919 року була підписана угода, згідно якої члени УГК, зокрема Самаританської секції, мали право відвідувати хворих полонених та інтернованих [3, с. 297]. Керівництво самаританської секції розташовувалось на вулиці Бляхарській, ч. 2, 1 поверх. Очолював секцію Маріян Паньчишин. Секція опікувалася українськими полоненими та арештованими особами, які перебували у таборах за межами Львова (Домб'ю, Вадовицях, Стшалкові, Брест-Литовську, Ланцуті, Модліні, Дембліні, Тухолі, Щипюрні, Вісничу, Серадзи). Допомога цієї секції в окремі часи надавалась близько 10 000 особам. Більша частина засуджених перебувала у жалюгідних умовах утримання і потребувала харчів, одягу, білизни, взуття, мила, дезінфекційних засобів і тому

подібного. Працівники секції відвідували табори та привозили найбільш необхідні речі. Окрім цього діяльність секції була спрямована на боротьбу із інфекційними хворобами у краї, надання безкоштовної лікарської допомоги і ліків українському населенню Львова. Важливою складовою роботи самаритянської секції була опіка над військовими інвалідами. Для покращення ефективності роботи секції передбачалось відкрити у Львові притулок та лікарню для інвалідів [12, арк. 2-3].

В УГК діяла ще і секція інтернованих полонених, арештованих і німецьких. Її діяльність поширювалася на інтернованих, полонених та поранених українських солдатів, офіцерів, що перебували у польському полоні у Львові; на арештованих цивільних українців, які відбували ув'язнення у Львові. Секція утримувала чотири кухні, які готували їжу для більш як тисячі чоловік. Ця допомога обходилась у 200 000 марок щомісяця. Окрім цього секція надавала грошову та матеріальну допомогу особам, що поверталися із польського полону. На ці потреби щомісячно виділялось 40 000 корон. Управління цієї секції теж розміщувалось у приміщенні головної управи комітету у Львові за адресою вул. Руська, ч.3 на другому поверсі [12, арк. 2].

УГК розгорнув свою діяльність майже на всій Східній Галичині. Повітові та місцеві Українські горожанські комітети організовувались у Перемишлі, Станіславі, Коломиї, Стрию, Самборі, Бережанах, Підгайцях, Чорткові [12, арк. 1]. Вони провадили таку ж діяльність як і УГК у Львові. Найголовніше їх завдання полягало у зборі коштів і гуманітарної допомоги, розподіл та передача цього всім нужденним.

Для боротьби з тифом була утворена спеціальна польська організація «Цекадур». Самаритянська секція УГК звернулася до неї з проханням про співпрацю. Однак не знайшла розуміння з польської сторони [6, с. 76].

Отже, становище колишніх вояків УГА, що перебували в таборах інтернованих та полонених, було надзвичайно важким. Полонені та інтерновані перебували в нелюдських умовах. Ці табори полонених та інтернованих стали надзвичайно дієвим засобом реалізації дискримінаційної політики польської окупаційної влади після 1918 року. УГК намагався забезпечити найнеобхіднішим всіх, хто цього потребував. Але зусиль цієї організації було недостатньо, щоб допомогти всім нужденним. Попри це Український горожанський комітет став провідною українською установою, яка зуміла організувати соціальну взаємодопомогу галичан у важкий післявоєнний час.

#### Джерела та література:

1. Галицька-Дідух Т.В. Східна Галичина і Ризька мирна конференція (1920–1921) : Автореферат дисертації... кандидата історичних наук: 07.00.01 / Національна академія наук України. Інститут народознавства. Інститут українознавства ім. І. Крип'якевича. – Львів, 2001. – 21 с.
2. Дерев'яний І. До проблеми окупаційного характеру польського режиму на західноукраїнських землях у 1918–1939 рр. / І. Дерев'яний // волинська трагедія. Через історію до порозуміння. Матеріали конференції. – Луцьк, 2013. – С.121–128.

3. Західно-українська народна республіка. 1918–1923. Уряди. Постаті / Інститут українознавства ім. І. Крип'якевича; гол. ред. Ярослав Ісаєвич; упоряд. : Микола Литвин, Іван Патер, Ігор Соляр. – Львів. – 2009. – 350 с.
4. Зашкільняк Л. Історія Польщі: від найдавніших часів до наших днів / Л.Зашкільняк, М. Крикун. – Львів : Нац. ун-т ім. І. Франка. – 2002. – 752 с.
5. Дзюбан О. Стрілецькі некрополі Львова. Галицька Брама. – 1998. – № 5-6. – С. 3-6.
6. Кривава книга. Матеріали до польської інвазії на українські землі Східної Галичини 1918. – 1919 року. – Відень: Вид-во ЗУНР, 1919. – Ч. 1. – 185 с.
7. Мегас О. Трагедія Галицької України. Матеріали про польську інвазію, польські варварства і польську окупацію Східної Галичини. – Вінніпег : Канадійський фермер, 1920. – 254 с.
8. Мірчук П. Нарис історії ОУН. 1920–1939 роки / П. Мірчук. – Вид. 3-тє. доп. – К. : Укр. вид. спілка, 2007. – 1008 с.
9. Навроцький О. Початки УВО у Львові / О. Навроцький // Срібна сурма. Статті й матеріали до діяння Української Військової Організації / Упор. З. Книш. Торонто, Б.р. 36. 2 : Початки УВО у Галичині. – Торонто, 1963. – 167 с.
10. Центральний державний історичний архів України у місті Львові (далі ЦДІА України у місті Львові). – Ф. 121. – Оп. 1. – Спр. 22. – 181 арк.
11. ЦДІА України у місті Львові. – Ф. 462. – Оп. 1. – Спр. 2. – 32 арк.
12. ЦДІА України у місті Львові. – Ф. 462. – Оп. 1. – Спр. 3.– 68 арк.



УДК 94 (477 + 737.311.2): 711.57 – 05

Віталій МАНЗУРЕНКО (Львів)

## ЖИТТЯ ВІДДАНЕ УКРАЇНІ. ВОЇН І МЕЦЕНАТ КАЛЕНИК ЛИСЮК (1887–1980 рр.)

**Анотація.** В статті досліджується життєвий шлях та діяльність українського мецената, старшини Армії УНР, директора Українського музею в США Каленика Лисюка. На основі нещодавно знайдених документів, які зберігаються в архіві автора висвітлюються героїчні етапи його життя в боротьбі за незалежність і збереження історичної пам'яті українського народу.

**Ключові слова:** військовий діяч, філателіст, меценат, директор музею, Музей визвольної боротьби України в Празі, українська громада Америки, Карпатська Україна, Архів Українського наукового інституту Гарвардського університету, Український національний музей у Чикаго.

Каленик Лисюк (справжнє ім'я: Василь Вахтамович Лепикаш) – український революціонер, військовий діяч, підприємець, філателіст, видавець, меценат; прапорщик Першого панцерного дивізіону, козак Петроградського відділу Вільного козацтва (з червня 1917), дипломатичний кур'єр уряду УНР в екзилі (з 01.1921), отаман Закордонної станиці Українського вільного козацтва на Північну і Південну Америки (1923), директор Українського музею (м. Онтаріо, США) (1954-1958), голова Українсько-американської фундації (1959–1974). Військові звання – старшина Армії УНР, осавул Вільного козацтва.

Народився 18.08.1887 р. в селі Велика Бубнівка на Поділлі в багатодітній бідній родині рибалки Вахтама Андрійовича Лепикаша, який мав 3 морги<sup>1</sup> поля та 10 дітей. Матеріальні нестатки змусили на 14-му році життя покинути рідну хату і їхати до дядька в Одесу. Тут вступив до партії соціал-революціонерів. За активну діяльність в партії був декілька разів заарештований. В 1909 р. за участь в замаху на командувача військами Одеського військового округу генерала Олександра Каульбарса засланий до Сибіру на каторжні роботи неподалік Іркутська [1, с. 479]. Через 18 місяців каторги звідти втік і щоб сховатися від царської поліції, змінив прізвище на Лисюк, яке носив до останніх років життя.

З початком першої світової війни був призваний до російської армії. У 1916 р. закінчив школу прапорщиків<sup>2</sup>. Воював на Західному фронті у першому панцерному дивізіоні. За хоробрість був відзначений Георгіївським хрестом. У червні 1917 р. зустрівся в м. Петроград з Іваном Полтавцем-Остряницею, який там організував відділ українського Вільного Козацтва. «Його розмови вплинули на мене, – пізніше згадував К. Лисюк, – і я став сам почувати себе козаком». Разом з І. Полтав-



*Фото.1. К. Лисюк – дипломатичний кур'єр при уряді УНР в екзилі (01.1921). На зворотній стороні напис: «К. Лисюк вступив до диплом[атичної] служби, як дипломатичний кур'єр. Січень 1921». Світлина знаходиться в архіві автора.*

цем-Остряницею взяв участь у самовільному відібранні з Історичного музею стародавніх козацьких клейнодів та зброї. Під впливом І. Полтавця-Остряниці в липні 1917 р. розірвав стосунки з есерами. На фронті в липні 1917 р. розпочав українізацію панцерного дивізіону, що дислокувався у м. Перемишль. Організував при дивізіоні 1600 козаків, яких разом із 4 броньовиками перевів до м. Проскурів – два з них вдалося доставити до Києва. «Але, – згадував К. Лисюк, – Винниченко розпустив моїх козаків, бо, як він сказав мені особисто: „Нам потрібна міліція, а не бавитися в солдатика!“ Один з організаторів Вільного Козацтва [2. – с. 1298]. Учасник Першого зимового походу Армії УНР, зокрема бою під м. Вознесенськ. Потрапив до денікінського полону, був засуджений до смерті, але втік з-під розстрілу. Про його хоробрість згадують у своїх творах Павло Шандрук [3. – С.75-79] та Михайло Омелянович-Павленко. Лицар ордену Залізного хреста армії УНР і Хреста Українського

<sup>1</sup> Морг – міра землі, що дорівнювала 0,56 га.

<sup>2</sup> Світлина з картини, де К. Лисюк у формі прапорщика російської армії, знаходиться в архіві автора.



Фото 2. Музей визвольної боротьби України в Празі. Куток військового відділу. Поштова листівка надіслана з Праги 01.06.1934 р. з рукописним текстом: «Щирий привіт і сердечна подяка від зборів управи Товариства «Музей Визвольної Боротьби України», яку підписали: перший голова Товариства МВБУ Іван Горбачевський, співзасновник МВБУ Дмитро Дорошенко, професор Українського вільного університету Олександр Мицюк, співзасновник і перший директор МВБУ професор Дмитро Антонович та його дружина Катерина, співзасновник МВБУ Євген Вировий, професор Степан Сірополко та полковник Диомид Антончук. Листівка знаходиться в архіві автора.



Фото 3. Членська картка за № 9 на 1931 р. на ім'я К[аленика] Лисюка-члена Товариства Музею визвольної боротьби України з підписом першого голови Товариства академіка Івана Горбачовського та скарбника Євгена Вирового. Картка знаходиться в архіві автора.

козацтва з мечами та золотою і срібною лавровими гілочками на орденській стрічці.

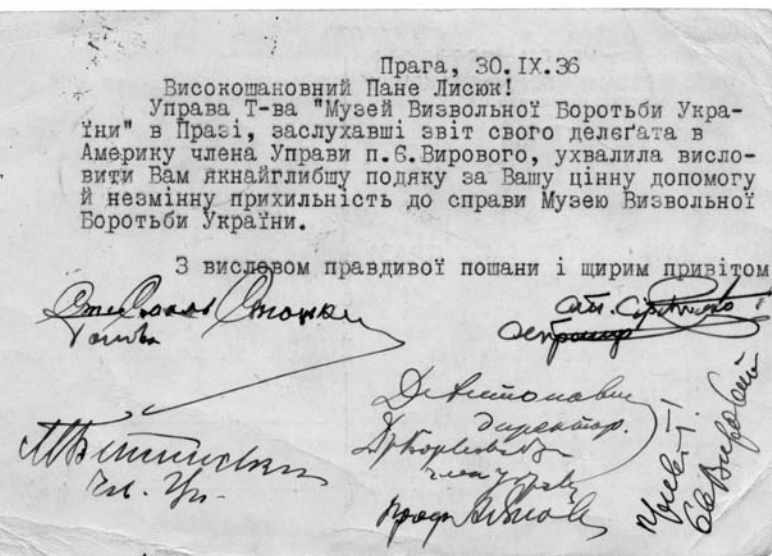
В еміграції з січня 1921 р. Був дипломатичним кур'єром

при уряді УНР в екзилі<sup>3</sup> (фото 1). 28.07.1923 р. за допомогою президента американської допомогової організації АРА Герберта Гувера<sup>4</sup> переїхав до США. Його перші кроки перебування в Нью-Йорку були пов'язані з пошуком помешкання для проживання та працевлаштування. Щоб мати чим заплатити за кімнату продав свій годинник, шлюбні перстні та позичив у приятеля 100 доларів. В Нью-Йорку почав торгувати поштовими марками для колекціонерів-філателістів. Вже за перший місяць мав заробіток, який дав змогу платити за кімнату та віддати борг. Через рік мав змогу відкрити власну крамницю поштових марок, а через три роки мав власну крамницю та офіс, які знаходились на Бродвею та 42-й вулиці<sup>5</sup>.

Наприкінці 1924 р. українські філателісти у Відні виявили спробу згуртувати українських філателістів цілого світу. В зв'язку з цим було підняте питання про видання українського філателістичного органу. Ініціатори нав'язали зв'язок з К. Лисюком в Нью-Йорку, який матеріально допоміг реалізувати видання часопису. З січня 1925 р. у Відні почав виходити перший український фаховий філателістичний орган – місячник «Український Філателіст», який виходив до кінця 1939 р. З почину К. Лисюка «Український Філателіст» видав заклик до українських філателістів про збірку марок України для заснування філателістичного відділу при Музеї Наукового Товариства ім. Т. Шевченка у Львові [4 С. 304–305].

В 1924 р. К. Лисюк заснував у Нью-Йорку фірму «Dnipro Film Corp., Inc.» (Дніпро-фільм), з метою продукувати і висвітлювати фільми з українською тематикою. Ця спілка не зуміла стати на шлях кіновиробництва та вона придбала проекційну апаратуру і демонструвала по українським осередках США кінохроніку з часів визвольної боротьби України та інший репертуар. З огляду на технічні та коштовні ускладнення, спілка «Дніпро» було ліквідовано в 1927 р.

У 1925 р. випустив каталог марок повітряної пошти англійською мовою, який був дуже популярним серед колекціонерів всього світу<sup>6</sup>. На філателістичній виставці в Філадельфії (США) каталог отримав перше місце. Крім торгівлі поштовими марками К. Лисюк взявся за торгівлю акціями на біржі і це дало йому значний капітал. У 1927 р. разом з іншими заснував оселю «Нова Україна» в штаті Нью-Джерсі (США). З того часу він став меценатом, який не шкодував коштів на українські справи. У 1929 р. викупив акції Земельного Гіпотетичного банку у Львові, щоб підтримати українські підприємства. Щедро допомагав різним українським інституціям, зокрема Союзові українських старшин (м. Берлін), Українській господарській академії (м. Подебради), Українському нау-

<sup>3</sup> Світлина знаходиться в архіві автора. На зворотній стороні напис: «К. Лисюк вступив до диплом[атичної] служби, як дипл[оматичний] кур'єр. Січень 1921».

<sup>4</sup> Герберт Кларк Гувер (англ. Herbert Clark Hoover, 10.08.1874 – 20.10.1964) – 31-й президент США (1929-1933), від Республіканської партії. У 1920-і роки Г. Гувер керував АРА (англ. American Relief Administration, Американська адміністрація допомоги) – добродійною організацією, що надавала у тому числі допомогу голодуючим в Поволжі.

<sup>5</sup> Бродвей (англ. Broadway – широкий шлях) – назва найдовшої вулиці Нью-Йорку (понад 25 км). У районі перетину Бродвею з 42-ю стріт знаходиться Таймс-сквер (назва від газети «Нью-Йорк Таймс»). На цій вулиці розташовуються знамениті театри, тому назва вулиці стала синонімом американського мистецтва театру.

<sup>6</sup> Lesiuk K. Historical Airmail Stamps. New York, 1925.

ковому інституту (м. Берлін)<sup>7</sup>, Музею Визвольної боротьби (м. Прага), Національному музею (м. Львів), Українському національному музею (м. Чикаго), Дому українських інвалідів (м. Львів) та ін. Був визначним жертводавцем найстаршої української інституції в Західній Європі Бібліотеки ім. Симона Петлюри в Парижі [5, с. 45]. Оплатив адвокатський захист членів ОУН Василя Біласа і Дмитра Данилишина (700 доларів), допомагав втікачам під час Другої світової війни (17000 доларів). Для поширення та популяризації українського танцю спонсорував Василя Авраменка (2100 доларів). Жертвував гроші на видання українських книг, наприклад „Українці в Північній Америці“ (6000 доларів) та ін. Особливу увагу К. Лисюк приділяв Музею визвольної боротьби України в Празі (МВБУ), який був заснований

в 1925 р. з ініціативи професорів Українського вільного університету (УВУ). За запрошенням свого товариша Євгена Вирового<sup>8</sup> відвідав Прагу в 1929 р. Тут його познайомили з професорами: Дмитром Антоновичем, Василем Бідновим, Степаном Сірополком та академіком Іваном Горбачовським. Також він зустрівся з генералом Михайлом Омеляновичем-Павленком, колишнім головнокомандуючим армії УНР, який був хрещеним батьком його сина Петра. З розмов К. Лисюк довідався, що МВБУ, заснований кілька років тому, не має приміщення і все майно переховується в двох гаражах. Як «чоловік бистрого ума і практичного розуміння справи, ще й маючи практицизм, вишколений кількістю діяльністю в Америці, був приголомшений кількістю історичних матеріалів і зрозумів їх вагу для історії України» [6, с.1-2].



Фото 4. Петро Лисюк з фотоапаратом на вулиці в Хусті. Незадовго перед загибеллю 14.03.1939 р. Архів Українського наукового інституту Гарвардського університету, фонд «Kalenik Lessiuk Papers».

<sup>7</sup> Український науковий інститут у Берліні – наукова установа, заснована 1926 з ініціативи гетьмана П. Скоропадського. Завданням інституту було поширення серед німців відомостей про Україну і український народ, дослідження взаємин України з західними країнами, зокрема Німеччиною, в минулому і сучасному та допомога українським студентам і науковцям у студіях і досліджах. Інститут давав стипендії молодшим українським науковцям і студентам, які навчалися у вищих школах Німеччини і утримував студентський дім у Берліні. Після окупації Берліна інститут перестав існувати, а його бібліотека загинула (1945).

<sup>8</sup> Вировий Євген (27.02.1889-17.05.1945) – український громадський, культурно-освітній, педагогічний діяч. Учасник українського національного відродження на Катеринославщині (1917), один з організаторів катеринославської «Просвіти». Голова культурно-просвітньої комісії Трудового конгресу (01.1919). Емігрував до Чехословаччини. Голова Українського товариства прихильників книги (1926-1934). Комендант спілки українських пластунів-емігрантів (1931-1933), філателіст – власник відомої колекції українських марок, неодноразово нагородженої на міжнародних виставках. В Празі, щоб не датися живим у руки працівникам радянської контррозвідки вистрибнув з вікна 4 поверху і загинув (17.05.1945).





Фото 5. Каленик Лисюк біля кінокамери з січовиками – учасниками реконструкції. 04.1939 р. Словаччина. Архів Українського наукового інституту Гарвардського університету, фонд «Kalenik Lessiuk Papers».

10.07.1929 р. відбулося засідання управи Музею на якій був присутній К. Лисюк. З того часу він став генеральним спонсором та зобов'язався до своєї смерті фінансувати всі видатки за приміщення та хід Музею і свою обіцянку чесно виконував до 1939 р., коли взаємини між Америкою й Європою внаслідок війни припинилися [7, с. 256]. До війни він встиг тричі (1929, 1931, 1933) відвідати музей та щорічно жертвував по 300 доларів<sup>9</sup>. Всього за період з 1929 по 1939 рр. музею було передано 5302 долари. Ця регулярна фінансова допомога сприяла пошквалюванню діяльності МВБУ. Вже в грудні 1929 р. було орендоване трикімнатне приміщення для Музею та відновлена його робота за адресою: Прага – Жижков, вулиця Карлова 14. В одній з кімнат було влаштовано постійну експозицію, в інших - склад, депозит та робоче приміщення. У червні 1930 р. після чотирирічної перерви вийшло третє число «Вістей МВБУ», де було вказано, що «новою ерою в життю і діяльності Музею стало прибуття до Праги із Нью-Йорку у 1929 р. українського громадянина і патріота Каленика Лисюка» [8, с. 1].

Ставши офіційним представником МВБУ в США, з ініціатииви К. Лисюка в 1930 р., був заснований відділ Товариства Музей визвольної боротьби України в Нью-Йорку. Його завданням було збирання в Північній Америці матеріалів і пожертв для празького музею. У звернен-

ні до української громади Америки говорилося: «Управа звертається до всіх українців Америки з гарячим покликом підтримувати Музей Визвольної Боротьби України, щоб спільними силами воздвигнути пам'ятник, гідний героїчної боротьби українського народу за свою незалежність і дати можливість прийдешнім поколінням знати, що робилося, які були помилки. Бо на підставі музейних колекцій та архівів прийдешні діячі не тільки зможуть досліджувати історію української боротьби за незалежність, але і витягати науку для продовження боротьби до побідного кінця» [6, с. 2].

В червні 1934 р. після зборів управи МВБУ на свою американську адресу К. Лисюк отримав поштову листівку з Праги (від 01.06.1934 р.), де було вказано: «Щирий привіт і сердечна подяка від зборів управи Т[овариств] ва «Музей В[извольної] Б[оротьби] України», яку підписали: перший голова Товариства МВБУ Іван Горбачевський, співзасновник МВБУ Дмитро Дорошенко, професор Українського вільного університету Олександр Мицюк, співзасновник і перший директор МВБУ професор Дмитро Антонович та його дружина Катерина, співзасновник МВБУ Євген Вировий, професор Степан Сірополко та полковник Диомид Антончук (фото 2)<sup>10</sup>.

Наприкінці 1936 р. Музей вже мав шість кімнат і три гаражі. Усі приміщення були завалені матеріалами. Екс-

<sup>9</sup> Всі видатки на утримання МВБУ на той час становили 300-350 доларів на рік.

<sup>10</sup> Поштова листівка зборів управи МВБУ від 01.06.1934 р. знаходиться в архіві автора.



Фото 6. Реконструкція. Січовик на бойовій позиції з легким кулеметом VZ-26/30. 04.1939 р. Словаччина. Архів Українського наукового інституту Гарвардського університету, фонд «Kalenik Lessiuk Papers».

плуатація цих просторів коштувала 10000 чехословацьких крон щорічно. Цю суму, згідно з обіцянкою, продовжував надавати К. Лисюк. На той час Товариство МВБУ нараховувало вже 125 членів [9, с. 1]. Під час другої поїздки до Праги К. Лисюк отримав членську картку за № 9 на 1931 р. члена Товариства Музею визвольної боротьби України з підписом першого голови Товариства академіка Івана Горбачовського та скарбника Євгена Вирового (фото 3)<sup>11</sup>. В квітні 1935 р. К. Лисюка обрали почесним членом товариства [10, с. 15]. На початку березня 1939 р. по дорозі із США в Карпатську Україну К. Лисюк знову відвідав Прагу. Як підприємець-практик, він не робив собі ілюзій, що нацистська Німеччина задовольниться успіхами своєї міжнародної політики і радив членам управи Товариства перенести МВБУ в Північну Америку або нейтральну Швейцарію, однак тоді вже реалізувати таку акцію було неможливо. Велика катастрофа нависла над Музеем після заняття Праги Червоною Армією. Майже вся українська еміграція подалася на Захід, добре знаючи, що їх чекає. В цей тяжкий час, щоб боронити безцінні матеріали Музею в

Празі залишився Симон Наріжний<sup>12</sup>, який намагався виконати цю місію. Коли органи радянської контррозвідки СМЕРШ-у наклали арешт на матеріали МВБУ, вважаючи їх військовою контрибуцією С. Наріжний 06.10.1945 р. написав лист Й. Сталіну, де вказав, що «Український музей є суто науковою установою, заснованою на кошти американців (МВБУ від 1929 р. утримувався на кошти американця К.Лисюка), а майно американців-союзників згідно з міжнародним правом не можна вважати воєнною здобиччю Червоної Армії» [11, с. 808]. Це виявилось переконливим і через кілька місяців з Москви до Праги надійшов наказ – зняти заборону з експонатів Українського музею (таку назву отримав МВБУ від травня 1945 р.).

На підставі такого несподіваного рішення С. Наріжний легалізував Український музей, який під його керівництвом продовжував свою діяльність. Здавалось, що небезпека вивезення матеріалів МВБУ до Радянського Союзу минула. Та 28.02.1948 р. владу у Чехословаччині захопили комуністи, які скасували Товариство і його Український музей, як «антидержавні» установи. С. На-

<sup>11</sup> Членська картка К. Лисюка за № 9 та підписом першого голови Товариства академіка Івана Горбачовського знаходиться в архіві автора.

<sup>12</sup> Наріжний Симон (30.01.1898-23.07.1983) – дослідник української еміграції, бібліограф, історик. Народився у с. Сокілка Кобеляцького повіту Полтавської губернії. Закінчив Кобеляцьку школу (1917), історико-філологічний факультет Полтавського інституту (1918-1921). Емігрував до Чехословаччини (1922), закінчив філософський факультет Українського вільного університету (1927). Викладав в Українському високому педагогічному інституті ім. М. Драгоманова (1928-1932), потім в Українському вільному університеті. Виконував обов'язки секретаря Українського історико-філологічного товариства (1929-1938), директор Музею визвольної боротьби України в Празі (1945-1948). Емігрував до Західної Німеччини, потім до Австралії (1951). Похований у Сідней (Австралія).



ріжний ще до прийняття ліквідаційної установи встиг юридично оформити передання матеріалів Музею Злученому Українсько-Американському Комітетові (ЗУАК) у Філадельфії (США). На жаль, цей комітет не скористався можливостями їх придбання дипломатичним шляхом через посередництво легальних міжнародних організацій. С. Наріжний надіслав багато листів в яких просив, щоб до Праги приїхав хтось із компетентних діячів української еміграції й на місці побачив реальний стан Українського музею та це не знайшло належної підтримки в адресатів.

З 1939 р. К. Лисюк припинив матеріальну підтримку празькому Музеєві, зрозумівши, що перспектив його дальшого розвитку у Празі немає. Ще в 1946 р. він вимагав від С. Наріжного, щоб той надіслав йому поштою найцінніші архівні матеріали Музею і на поштові витрати передав йому 200 доларів. С. Наріжний категорично відкинув таку пропозицію тому що, по-перше, чехословацька цензура не дозволила б надсилати архівні матеріали поштою; по-друге, в той час він не бачив жодної небезпеки для подальшого розвитку Музею в демократичній Чехословаччині, яку очолював президент Едуард Бенеш, послідовник політичних поглядів першого президента ЧСР Томаша Гарріга Масарика, який підтримував українські установи; по-третє, це суперечило статутіві Товариства.

На отримані гроші він повернув К. Лисюку його власні матеріали передані до МВБУ. Відомо, що К. Лисюк надав до Музею 155 предметів. Зокрема, у 1929 р. він передав: українські гроші 1918 р., фотографії січового руху в Нью-Йорку 1924-1929 рр., часописи, матеріали з громадського українського життя в Америці; у 1930 р. – збірку грошей різних урядів з часів революції на території колишньої Росії та СРСР з описом купюр [12, с. 209]. Також була передана фотографія з похорону Т. Г. Шевченка. До неї було долучено рапорт надісланий до жандармського управління в Петербурзі і підписаний жандармським полковником. В цьому рапорті були подані імена всіх присутніх під час похорону [13, с. 34]. Після повернення матеріалів К. Лисюк розпочав тривалу боротьбу з С. Наріжним, публікуючи в пресі статті із звинуваченням останнього в зраді інтересів української нації та передачі збірок МВБУ радянським спецслужбам [14]. На думку автора, С. Наріжний як директор МВБУ ще до приходу Червоної армії в Прагу повинен був переправити матеріали Музею на Захід, а коли через військові дії це не можна було зробити – мав їх просто знищити. Ні в якому разі вони не мали опинитися в руках представників радянської влади. Потрібно зауважити, що в той час в фондах МВБУ знаходилось майже мільйон музейних одиниць вагою понад сорок тонн. На мою думку знищити такий масив музейного матеріалу в той час, практично, було не можливо.

Наприкінці 30-х років українська діаспора, в особі батька і сина Лисюків, почала роботу над створенням першої в Закарпатті кіностудії, яку повинен був очолити Роман Мішкевич. У цей час відомий український режи-

сер, один із засновників скаутського руху в Україні Євген Деслав, який жив у Парижі готувався зняти фільм про Карпатську Україну. Однак Лисюки першими почали роботу над фільмом, який пізніше назвали «Трагедія Карпатської України». Крім того, вони розпочали роботу над двома мистецькими фільмами «За гріхи батьків» і «За землю і волю».

Для зйомок подій на Закарпатті у 1939 р. К. Лисюк спеціально прибув разом із сином-кінооператором в Хуст, щоб задокументувати творення нової держави (фото 4). 14.03.1939 р. його 23-річний син Петро, загинув героїською смертю під час вуличних боїв в Хусті з чеськими військовими відділами генерала Лева Прхали [15, с.92]. Батькові довелося самому завершати зйомки фільму та записати фонограму історичного проголошення незалежності Карпатської України, залишивши історії безцінний кінодокумент «Трагедія Карпатської України».

Описуючи відкриття Союму Карпатської України, громадсько-культурний і політичний діяч, один із творців Карпатської України Василь Гренджа-Донський згадує: «Американський українець Лисюк робить приготування до фільмування – розпалює намонтовані величезні лампи, розкладає апарати. На жаль, тільки з одним помічником – без сина, якого вчора застрелили чехи...» [16, с.206].

Після завоювання Карпатської України угорцями, К. Лисюк продовжив працювати над своїм фільмом у Словаччині. Вже в квітні 1939 р. він провів реконструкції закарпатських подій (фото 5). Цікаво, що їх учасниками були реальні вояки Карпатської січі, які вижили після березневих боїв з угорцями (фото 6). Ним же був змонтований кінцевий вигляд стрічки. Підготовку фільму «Трагедія Карпатської України» завершено в 1942 р. в кіностудії Василя Авраменка у Нью-Йорку, яка забезпечила світовий прокат стрічки.

На смерть свого сина К. Лисюк написав знаменитого вірша, де були такі рядки:

*«Не стогни в боротьбі, коли тяжко тобі –  
Хай ворог твій стогін не чує.  
Поклянися в душі, дай присягу собі –  
Ворог ту пімсту відчує».*

Ось, як згадує про героїську смерть Петра Лисюка член штабу Національної Оборони Карпатської України генерал-хорунжий Василь Филонович: «Громили чехи Січ, а з тої обсадженої Січі поза тинами викрались два відважні молоді борці, молодий П. Лисюк, що приїхав недавно разом з своїм батьком К. Лисюком з Америки, та ще один ентузіаст М. Шутко з Перечина. Вони прямують до уряду, до владної будови – виконують військовий наказ. Вже майже перед самою тою будовою напали на них чехи і тяжко поранили в живіт М. Шутка. Молодий Лисюк бере під страшним обстрілом на плечі свого пораненого товариша і залишає його в безпечному місці там, ховаючись поза тинами, спішить повернути до команди Січі. Але тут зрадлива чеська куля влучає йому в серце і він, оросивши українську землю власною кров'ю, падає мертвим. Молодих героїв знайшов батько забитого Лисюка» [17, с.29].



Історик-краєзнавець з Хуста Олег Мельник на основі розповідей учасників та очевидців бою в Хусті стверджує, що Петра Лисюка застрелили чехи під час проведення зйомки боїв. Також на основі світлини з місця поховання молодшого Лисюка він вважає, що поховали його в той же день 14.03.1939 р. на цвинтарі, що знаходиться на Замковій горі в Хусті. До нашого часу місце поховання Петра Лисюка не збереглося.

Унікальні колекції документів, фотографій з історії українських національно-визвольних змагань зберігаються сьогодні в численних закордонних архівах та музеях і чекають на своїх дослідників. Одна з таких багатих колекцій міститься в архіві Українського наукового інституту Гарвардського університету (Harvard Ukrainian Research Institute). Під час роботи в цьому архіві історик Володимиру В'ятровичу вдалося віднайти унікальну підбірку фотографій 1939 р., які висвітлюють історію Карпатської України. У фонді «Kalenik Lessiuk Papers» цього архіву збереглося понад 200 негативів та фотографій, зроблених Лисюком в лютому-березні 1939 р. на Закарпатті та квітні того ж року в Словаччині.

У 1954 р. К. Лисюк заснував Український національний музей і бібліотеку в Онтаріо, Каліфорнія (The Ukrainian National Museum and Library in Ontario, California) [2, с. 1298], проголосивши його спадкоємцем Музею визвольної боротьби України в Празі. Для здійснення своєї мети він продав власне підприємство в Нью-Джерсі та переїхав до Каліфорнії, де придбав для музею будинок в Онтаріо неподалік від Лос-Анджелоса. Це місце спеціально було вибрано для гарантування найбільшої безпеки зібраних матеріалів і можливості евакуації музею в разі вибуху третьої світової війни, яка в той час здавалась неминучою [18, с. 59]. У 1954 р. Український національний музей в Онтаріо був офіційно зареєстрований як громадська інституція. В основу його зібрання була покладена приватна колекція музейних пам'яток та видань К. Лисюка, яка складалася з понад 2000 томів книжок, старовинних картин, речових пам'яток княжої та козацької доби, листування. Організатор подбав про фінансове і технічне забезпечення діяльності музею, влаштував його експозиції згідно з усіма музейними правилами. В 1955 р. почав видавати музейний журнал «На слідах» (вийшло 8 номерів). Частина обсягу цього часопису присвячувалася минулому і сучасному українському музейництву. Пізніше цей журнал змінив назву на «Музейні вісті» (вийшло 4 номери). Кожне число цього журналу мало сорок сторінок тексту з чисельними ілюстраціями. Музей в Онтаріо діяв чотири роки. За цей час його відвідало понад три тисячі охочих [19, с. 41].

В 1958 р. К. Лисюк виступив з ініціативою об'єднання українських музейно-архівних осередків в Онтаріо та Чикаго в єдиний Український музей, яка була підтримана керівництвом чикагського центру. Того ж року з метою фінансування розвитку музейно-архівної справи в



Фото 7. Вказка ч. 588 від 01.06.1955 р. про нагородження К. Лисюка Українським комбатантським хрестом об'єднання бувших вояків українців в Америці. Вказка знаходиться в архіві автора.

еміграції він заснував Українсько-американську фундацію, яка діяла до 1974 р. До Чикаго було перевезено лише частину зібраних в Онтаріо музейних експонатів, архівних документів та книжок. Помітивши, що починають зникати передані ним до українських музеїв та інших інституцій експонати присвячені визвольній боротьбі українського народу більшу частину свого зібрання у 1958 р. К. Лисюк спакував у п'ять скринь і передав їх на депозитне зберігання до банку, обумовивши можливість їх подальшої передачі через 25 років до таких українських культурних установ, як Український національний музей у Чикаго, Український музей-архів у Клівленді та НТШ у Нью-Йорку. В переданих до банку скринях знаходилось дуже багато історично цінних експонатів. Серед них: 25 старовинних оригінальних карт України, Універсал гетьмана Богдана Хмельницького, печатка-перстень гетьмана Івана Виговського, срібна похідна ложка і срібна чарка гетьмана Павла Полуботка, антими́нси<sup>13</sup> з козацьких часів, підписані єпископами: Запорозької Січі, Чернігова, Києва і Чигирина, компас генерал-хорунжого армії УНР Юрія Тютюника, прапор Українського Вільного Козацтва, блузка, в якій була закатована Ольга Басараб, ручка, якою був підписаний договір між Карпатською Україною та Чехословаччиною, архіви генерала М. Омелянович-Павленка і президента Карпатської України А. Волошина та багатьох інших відомих людей [13, с.39–40]. Навіть такий неповний перелік скарбів нашої історії справляє велике враження. Термін зберігання цих раритетів закінчився у 1983 р. Де зараз знаходяться ці п'ять скринь і як склалася їх подальша доля, на жаль, нам не відомо. Чому заповіт колекціонера лишився невиконаним ми можемо тільки гадати.

Об'єднання двох музейних осередків відбулося 26.10.1958 р., внаслідок чого постав новий український музейно-архівний центр у США під назвою Український національний музей у Чикаго (The Ukrainian National Museum of Chicago), який існує і зараз. К. Лисюк у своєму

<sup>13</sup> Антимінс - посвячений обруч з шовкового чи льняного матеріалу з вишитою до нього частинкою мощів святих. На антими́нсі звершується під час св. Літургії таїнство Євхаристії. Звичай антими́нсу з мощами святих походить ще з давньохристиянських часів, коли Богослужіння відбувалися на гробах мучеників.

виступі на церемонії об'єднання наголосив, що «українські музеї займають і займатимуть важливе місце» у визвольній боротьбі українського народу, що справа музею є справою не якоїсь окремої партії чи групи, а всього українського громадянства, оскільки «музеї є найкращим об'єднанням усіх українців, незалежно від їхніх поглядів та переконань» [20].

К. Лисюк автор чотирьох книг, а саме «В обороні Української Правди» (Онтаріо, 1954), «Хто поповнив національний злочин» (Онтаріо, 1961), «Народ хоче знати», «За край і свободу» (англійською мовою; Онтаріо, 1954). Видав три бюлетені Українсько-американської фундації (1959–1967).

01.06.1955 р. нагороджений Українським комбатантським хрестом об'єднання бувших вояків українців в Америці за № 588 (фото 7)<sup>14</sup>.

Все своє свідоме життя К. Лисюк присвятив українському народу. Як старшина української армії він ніколи не схилив прапора і не сплямив ідеї Соборної України. Активно боровся за українську справу в кожній ділянці громадського життя та зберіг історичну пам'ять українського народу. Як ідейний, свідомий патріот ніколи не йшов на будь-які компроміси. Здобувши в США фінансовий досвід він з власних коштів видав четверть мільйона доларів на різні цілі: музеї, освітні установи, втілкам та поодиноким особам. Втративши єдиного сина Петра скромно проживав з дружиною Катериною (дівооче прізвище Цігелик). На питання чому так скромно живе, відповідав: «Я живу досить заможно, бо маю дім і дах над головою; маю старе авто, якому вже 11 років, але воно мене завезе, куди мені треба, а я ж не можу з'їсти два обіди, чи носити два убрання нараз. Живу для того, щоб щось зробити корисного в своєму житті для майбутнього покоління та щоб не бути колодою під ногами на перешкоді нашим національним змаганням. Я українець, люблю свій рідний Край і нарід і для нього працюю та буду працювати, доки вистачить моїх сил і здоров'я» [13, с. 32-33]. Помер К. Лисюк 12.8.1980 в Чикаго не доживши шість днів до свого 93-ліття.

Автор висловлює подяку Олександру Рудиченку (Нью-Йорк, США) за надану допомогу.

#### Джерела та література:

1. Українська загальна енциклопедія. Книга знання в 3-ох томах. – Т.2. – Львів, 1931.
2. Енциклопедія українознавства. Словникова частина. – Т.4.– Париж-Нью-Йорк, 1962.
3. Шандрук П. Arms of Valor. – New York, 1959.
4. Наріжний С. Українська еміграція. Культурна праця української еміграції між двома світовими війнами. – Прага, 1942.
5. Наріжний С. Українська еміграція. Культурна праця української еміграції 1919-1939 (матеріали, зібрані С. Наріжним до частини другої). – Київ, 1999.
6. Вісти Музею Визвольної Боротьби України (далі Вісти МВБУ). – Прага, 1930, Ч. 3.
7. Мушинка М. Симон Наріжний – літописець української еміграції міжвоєнного періоду // Українська еміграція. Культурна праця української еміграції 1919-1939 (матеріали, зі-

брані С. Наріжним до частини другої). – Київ, 1999.

8. Вісти МВБУ. – Прага, 1930. – Ч. 3.

9. Список членів та кандидатів Товариства МВБУ. – ЦДАВО України. – Ф. 4026. – Оп. 2. – Спр. 15.

10. Вісти МВБУ. – Прага, 1935. – Ч. 8.

11. Мушинка М. Музей визвольної боротьби у Празі та його останній директор Симон Наріжний // Русская, украинская и белоруская эмиграция в Чехословакии между двумя мировыми войнами. – Ч. 2. – Прага, 1995.

12. Палієнко М. Архівні центри української еміграції (створення, функціонування, доля документальних колекцій). – Київ, 2008.

13. Політична, культурна та громадська діяльність Каленика Лисюка (1887-1967). – Клівленд, 1967.

14. Лисюк К. Хто поповнив національний злочин? Під суд українського громадянства. – Б.м., 1961.

15. Стерчо П. Карпато-Українська Держава. До історії визвольної боротьби карпатських українців у 1919-1939 роках. – Торонто, 1965.

16. Гренджа-Донський В. Щастя і горе Карпатської України: щоденник. Спогади. – Ужгород, 2002.

17. Филонович В. Березневі дні Карпатської України. – Суми, 2009.

18. [Гририч] О., [Рибалко] О. Меценат і музейник Каленик Лисюк: реліквії зібрані і втрачені? // Пам'ятки України: Історія і культура. – Київ, 1998. – № 1.

19. Драган Р. Вік прожити – не поле перейти (У 90-ліття Каленика Лисюка) // Українське козацтво. – 1978. – Ч. 1 – 2 (46–47). – С. 38–43.

20. Климчак М. Український Національний Музей в Чикаго – вчора, сьогодні, завтра // <[http:// www.museum-ukraine.org.com](http://www.museum-ukraine.org.com)>.

<sup>14</sup> Виказка ч. 588 від 01.06.1955 р. про нагородження К. Лисюка Українським комбатантським хрестом об'єднання бувших вояків українців в Америці знаходиться в архіві автора.

УДК 94 (477.83/86)

Тетяна МОСІЙЧУК (Івано-Франківськ)

## ГРОМАДСЬКО-ПОЛІТИЧНА І ВІЙСЬКОВА ДІЯЛЬНІСТЬ М. ГАЛУЩИНСЬКОГО (1878 – 1931)

**Анотація.** У статті висвітлені основні аспекти громадсько-політичної і військової діяльності видатного галицького діяча I половини ХХ ст. – Михайла Галущинського. Автором здійснений аналіз внеску М. Галущинського у створенні Легіону Українських січових стрільців, розбудови товариства “Просвіта, діяльності провідної партії Західної України – Українського національно-демократичного об’єднання (УНДО). Крізь призму партійної і парламентської діяльності розкрито його роль як сенатора в суспільному житті українського народу. Мета статті полягає у всебічному висвітленні діяльності М. Галущинського, яку він здійснював на громадсько-політичній і військовій ниві у тісному зв’язку з конкретно-історичною ситуацією на західноукраїнських землях впродовж I половини ХХ ст.

**Ключові слова:** комендант, товариство “Просвіта”, сенатор, Українське національно-демократичне об’єднання.

Михайло Галущинський належить до когорти українських діячів, які перебували на вістрі боротьби за національне визволення та культурний розвиток західноукраїнських земель в міжвоєнний період. Він був активним учасником студентського руху в Галичині, організатором і командиром легіону Українських січових стрільців, провідним діячем Українського національно-демократичного об’єднання, організатором просвітницького руху, сенатором II Речі Посполитої. М. Галущинський завжди знаходився в епіцентрі українського громадського й політичного життя, виступав як активний учасник подій, постійно особисто впливав на їхній перебіг. Окремі згадки про М. Галущинського знаходимо в праці дослідника української діаспори І. Кедрини [12]. Наукові розвідки С. Гелея і А. Прокіпа [5], В. Горина [6], Я. Малика [17] висвітлили окремі напрями фахової та громадської діяльності М. Галущинського. Військовий етап у житті М. Галущинського, його перебування на посадах коменданта легіону Українських січових стрільців та референта УСС при австрійському військовому командуванні фрагментарно розкривають наукові дослідження Р. Коритка [13], М. Кравчука [14], М. Литвина і К. Науменка [16]. Життєвий шлях і творча діяльність М. Галущинського – предмет зацікавлення Б. Ступарика і В. Ковальчук [22]. Та попри це, громадсько-політична і військова діяльність видатного представника українського політикуму і національно-визвольної боротьби донині не знайшла в історичній науці всебічного цілісного висвітлення.

Народився М. Галущинський 26 вересня 1878 р. у с. Дзвиняч Чортківського повіту на Тернопільщині в сім’ї свя-

щенника. Початкову освіту дістав вдома, в родинному селі, середню отримав у Тернопільській гімназії. Тут належав до таємного гуртка “Студентська громада”. Університетську освіту здобув на філософічному факультеті у Львові та Відні (1898–1901). Уже в студентські роки віддався громадській праці: у Львові був головою студентського товариства “Академічна громада”, у Відні – керівником “Січі. Належав до провідних членів організації “Молода Україна”, вів роботу серед студентської та учнівської молоді, залучаючи її до громадської активності, політичних дискусій. Після університету розпочав педагогічну діяльність: у 1904-1909 рр. був учителем Золочівської гімназії, де також брав активну участь у культурно-освітній праці міста, в діяльності “Просвіти” та Педагогічного товариства [7, с. 150].

Як згадував його співробітник Степан Шах, “визначався він кремезною будовою тіла, високою особистою культурою, був скромний, ввічливий, ціле життя остав справжнім безсеребренником, непохитним ідеалістом, постійним оптимістом, полумінним бесідником; ми, в “Просвіті”, називали його “українським Демостеном” [18].

Із відкриттям у Рогатині української приватної гімназії ім. Св. Володимира Великого 1909 р., М. Галущинський став її першим директором. На цьому полі проявив себе як незрівнянний педагог, керівник і організатор освітньої галузі. Гімназія під його проводом піднялася на високий рівень, стала зразковим освітньо-культурним осередком краю, гордістю повіту. У виховній системі Рогатинської гімназії слід виділити два основні спрямування: насамперед, директор сприяв запровадженню методів самоврядування, принципів учнівської самоуправи; другий характерний момент – це орієнтація ідейних настанов на службу народові, на його тогочасні та сподівані потреби. М. Галущинський великий наголос ставив на вивченні історії рідного краю, етнографії, народних звичаїв [11].

Початок I Світової війни і формування Легіону Українських січових стрільців (УСС) кардинально вплинули на подальшу долю М. Галущинського. Бойова Управа призначила його головнокомандувачем українського війська. Для гімназійного директора ця новина була несподіванкою, бо, як згодом він писав, до “воєнного ремесла ніколи не чув надзвичайного покликання, а вже якоїсь більшої пошани не мав ніколи”; також “ніколи не чув у собі якого-небудь стратегічного таланту, не мав ясного, а навіть ніякого поняття про військову Українську організацію” [16, с. 14]. З великими труднощами зіткнувся М. Галущинський на початку вересня 1914 року під час організації військової формації. Даючи формальний до-



звіл на створення Легіону УСС, австрійський уряд відмовив йому у правах, які повинно мати військово-формування. Крім того, до мінімуму звів його кількісний склад. Вишкіл Легіону на Закарпатті та перший період його участі в боях проходив під керівництвом коменданта М. Галушинського. Згодом, вважаючи свою місію щодо створення національної армії виконаною, він залишив пост головного провідника і надалі виконував функції референта при австрійському командуванні генерала Гофмана (до осені 1917).

Одразу ж після закінчення I світової війни М. Галушинський долучився до процесу відновлення українського громадського життя, який відбувався в складних умовах польської окупації Західної України. Брав участь у створенні Українського громадянського комітету (УГК), що надавав допомогу українському населенню у різних сферах – політичній, юридичній, освітній, медичній та ін. Освітнім напрямком займалася “Шкільна секція” УГК, очолювана М. Галушинським. Після заборони УГК польськими властями М. Галушинський працював в Українському педагогічному товаристві “Рідна Школа”. Співпрацював одночасно з іншими українськими товариствами (“Академічна громада”, “Академічна поміч”, “Українське крайове товариство охорони дітей і опіки над молоддю” та ін.), взяв участь в організації Українського таємного університету [7, с. 150]. Виховання патріотично налаштованої молоді у цьому вузі стало для М. Галушинського основним завданням.

Багато сил та енергії М. Галушинський віддав праці у “Просвіті”. На протязі восьми років він очолював товариство (з 2 квітня 1923 р. до 25 вересня 1931 р.) з перших днів розгорнув жваву організаційну працю з метою поновити діяльність “Просвіти” після воєнної руйнації. В своїй роботі акцентував на організаційно-освітній і виховній роботі інституції, виокремлював місію усвідомлення народу у спротиві окупаційній польській владі, утвердженні національних пріоритетів. Увагу привертає стаття М. Галушинського “Найближчі завдання на просвітньому полі”, опублікована в газеті “Діло” за 2 травня 1926 р. Педагог виділяє 3 ключових напрями освітньо-виховного життя українців. Першим виступає виховання мистецтвом, а саме – театром. На думку автора “спів і музика ще не зайняли такого поважного місця як аматорська сцена...недостача грошей не дозволяє закупити інструментів, немає також учителів музики”. Наступним виховуючим чинником є бібліотеки, в роботі яких теж чимало перешкод. Однак найслабшим в цій царині є третій напрям “організація самоосвітніх змагань наших членів по читальнях”. М. Галушинський наголошував, що всі три напрями потребують підтримки як моральної так і матеріальної з боку української громади, бо йдеться про їхнє майбутнє. На підтримку своїх слів, автор наводив слова І. Франка “Кожний думай, що на тобі мільйонів стан стоїть, що за долю мільйонів мусиш дати ти відповідь!” [4, с. 2].

Часопис “Діло” за 27 січня 1926 р. повідомляв про заклик М. Галушинського до всього українського громадянства

поповнювати ряди “Просвіти”. Наголошуючи на важливості даного товариства для розбудови культурно-освітнього життя українців, автор називав вступ в “Просвіту” “загальнонародним обов’язком кожного” [10, с. 4]. Як наслідок – за п’ять повоєнних років головування М. Галушинського значно зросла кількість філій “Просвіти” (на 86 одиниць, за іншими даними – 96), число читалень досягло цифри більше 2930, що перевищило передвоєнні дані відповідно на 9 і 65 одиниць [13, с. 49]. Характерним у діяльності М. Галушинського як очільника “Просвіти” був тісний зв’язок із краєм, його часті поїздки по Галичині, Волині, поширення просвітянських ідей за кордоном, зокрема, в Польщі, навіть у Америці. Пам’ятав і про просвітню роботу на Східній Україні. На час головування М. Галушинського припало святкування 60-річчя заснування “Просвіти”. Перед тим Загальні збори Товариства 21 березня 1929 р. обрали його почесним членом “Просвіти”, що було глибоким виявом пошанування за різнобічну громадську, педагогічну, наукову працю. 22–24 вересня 1929 р. відбувся ювілейний з’їзд “Просвіти”, другий Всеукраїнський освітній конгрес, організований, по суті, зусиллями М. Галушинського [6, с. 449–450].

У післявоєнний період М. Галушинський активно включився також у політичне життя краю. В 1925 р. він став одним з співзасновників нової політичної сили – Українського національно-демократичного об’єднання (УНДО). Брав участь в партійних з’їздах і нарадах, був членом політичного проводу партії. Виконуючи політичні обов’язки, М. Галушинський не забував про своє дітище – “Просвіту”. Оскільки формально товариство являлось позапартійною організацією, УНДО прагнуло якомога більше поширити свій вплив. На засіданні ЦК об’єднання 22 січня 1927 р. М. Галушинський підтримав головну лінію партії, однак, наголосив, що “Просвіта” і Українське педагогічне товариство не мають стати м’ячем між політичними партіями” [23, арк. 8].

В політичній діяльності М. Галушинський найбільшу увагу приділяв питанням українського шкільництва та освіти. У виступах на партійних з’їздах та нарадах націонал-демократ часто зупинявся на проблемах важкого освітнього стану українського народу в умовах колонізації Західної України. З ініціативи М. Галушинського відбулось масштабне освітнє віче у Львові 14 червня 1926 р. Його полум’яний виступ на захист прав української школи перед більш як тисячною аудиторією, сколихнув усю громадськість міста. Кінцевий результат віча відобразили наступні резолюції: “покарати всіх тих польських урядовців, що приклали руки до нищення нашої школи, до масових перекидань українських учительських сил на польські етнографічні землі” та вимога відновити діяльність української бурси імені графа Шептицького [1, с. 2]. З аналогічним успіхом 10 вересня того ж року було проведено віче в Дорожеві Самбірського повіту. Разом з сенатором виступив його політичний соратник В. Целевич. [20, с. 5]. 27 червня 1928 р. М. Галушинський знову організував велике віче у Льво-

ві за участі провідних діячів УНДО - Д. Великановича, М. Рудницької, С. Хруцького [2, с. 3].

Таким чином, вічева кампанія М. Галущинського сприяла більшому об'єднанню громадськості навколо проблем української мови і освіти.

Особливо детально вивчав М. Галущинський стан українського шкільництва після обрання послом до польського сейму (1928 р.), ставши сенатором. Цей період був найскладнішим для налагодження українсько-польських стосунків міжвоєнного періоду. Політику польського уряду сенатор називав добре продуманим планом вбивання творчих сил, котрі живуть в поодиноких особах і цілих народах. Під час засідання сенатської бюджетової комісії 1 червня 1928 р. при обговорюванні бюджету Міністерства освіти, М. Галущинський виступив проти "політики спинювання продукції наукових українських сил". Як приклад наводився факт ненадання відпусток Львівською шкільною кураторією вчителів середніх шкіл для наукових цілей. Аналізуючи проблемні питання українського середнього шкільництва, посол запевняв польських урядовців, що школу "українці будуть боронити як найзавзятіше, бо здобули її у 60-літній боротьбі з Австрією". Окрім цього, сенатор порушив проблеми українських студентів, до яких застосовували т. зв. "нумерус клявзус" (обмеження кількості студентів, які можуть бути прийняті на навчання). Націонал-демократ щиро дивувався тому як міністр освіти може "вимагати від української молоді якогось ентузіазму для польської держави навіть не пробуючи вглибитися у цю надзвичайно складну проблему" [8, с. 3].

У виголошених промовах М. Галущинський викривав антиукраїнську спрямованість польської урядової політики, яка призводила до занепаду українського шкільництва, нищила українську культуру. Виступаючи з урядової трибуни 21 червня 1928 р. сенатор наголошував, що в теперішній ситуації польська влада повинна "визнати принцип національного шкільництва і віддати його українській адміністрації зі своїм окремим відділом включно". Насамкінець виступу, він звернувся до присутніх українських послів: "Мусимо домагатися трактувати нас, як вільних громадян, а не як невільників і не застосовувати до нас подвійної моралі" [9, с. 2]. Обороняючи право українців на національну освіту й виховання, М. Галущинський вимагав змінити ставлення до вчительства та змісту його професійної підготовки шляхом уможливлення університетської освіти, запобіганню перевантаженню учнів [3, с. 8].

В контексті політичної діяльності доволі часто М. Галущинському доводилось апелювати до міжнародної громадськості, направляючи звернення, скарги, запити-інтерпеляції до міжнародних організацій, зокрема до Ліги Націй. Особливого розмаху це набуло після проведення польським урядом у вересні-листопаді 1930 р. каральної операції проти українців – т. зв. "паціфікації". Польський уряд, не бажаючи неприємностей на міжнародній арені, неодноразово звертався до українських політиків з вимогою відкликати усі позовні заяви. 4 груд-

ня 1930 р. прем'єр - міністр Польщі В. Славек вимагав від М. Галущинського, "щоби українці відкликали з Женеви свої скарги проти "паціфікації", а тоді уряд призначиться над зміною політики супроти українців". Сенатор гідно і відважно відповів: "Хай польський уряд спершу покарає винуватців "паціфікації", дасть українцям відшкодування і змінить свою політику, а тоді ми подумаємо, чи відкликати наші скарги перед зовнішнім світом" [12, с. 325].

Під час роботи адміністраційної комісії 20 - 21 січня 1931 р., М. Галущинський не побоявся називати речі своїми іменами. "Усе, що українці мають, завдячують виключно своїй праці, - мовив сенатор, - паціфікація нічим не була вмотивована". На його думку, паціфікація спрямовувалась в першу чергу на ліквідацію читальень "Просвіти" і кооператив. В якості доказів наводився ряд фотоматеріалу. Посол вимагав "моральної сатисфакції українському населенню і матеріального відшкодування за втрати" [19, с. 1-2; 21, с. 5]. Виступаючи з урядової трибуни 21 лютого 1931 р. на засіданні сенату, М. Галущинський коротко і влучно підсумував, що стан шкільництва національних меншин під владою Польщі за останні роки не тільки не покращився, а значно погіршився. "Те, що ми вважали, чи бодай мали право вважати як перехідний стан, – наголошував він, – стає, а може вже стало хронічним запальним станом в острій формі" [15].

Отже, гостро полемічні виступи М. Галущинського в польському уряді в обороні українського шкільництва, розширення освітніх прав українського населення Галичини засвідчують його політичну активність як сенатора і посла.

На жаль, виснажлива праця, постійна політична боротьба, тяжке фінансове становище, передчасна втрата коханої дружини підірвали здоров'я М. Галущинського. 25 вересня 1931 р. він несподівано помер від паралічу мозку, проживши всього 53 роки. Похований у Львові на Личаківському кладовищі. М. Галущинський часто повторював слова: "Україна – це ти". "Україна – се ти, чоловіче, кождий зокрема. Сі слова віднесім кождий зокрема до себе й учімося говорити, а враз із сим поступати так, щоби ми могли також сказати слова "Україна – се я!" А тоді не треба буде ні присяги, ні заклинання, що любимо Україну, що за неї готові ми все віддати. Щоденною працею, кождим поступком, ділом і словом будемо зазначувати, що "Україна – се я!" І коли кожда одиниця те скаже у повній відповідальности, що вона винна сим трьом словам, тоді буде Україна, без огляду на те, чи її схоче хто визнати, чи ні. А чи вона буде вільна, самостійна, незалежна - розсудить вже самі" [6, с. 451]. Ці слова завжди були і залишаються актуальними, особливо в наш час для розбудови незалежної України, для виховання нової генерації української нації.

Таким чином, діяльність М. Галущинського характеризується багатогранністю й широким діапазоном. Просвітницьку роботу видатний педагог розглядав як важливий чинник формування й піднесення національної

свідомості народу. Своєю невтомною працею, як член і голова багатьох українських культурно-освітніх товариств, спричинився до піднесення та утвердження їх ролі в житті українського населення Галичини.

М. Галушинський виступив як керівник та організатор Українського січового стрілецтва, ставши першим фактичним командиром українського військового з'єднання та першим військовим референтом УСС при австрійському командуванні. Однак, відсутність спеціальної військової підготовки, внутрішнє несприйняття збройних методів боротьби за українську державність не дали йому можливостей належним чином та з достатньою ефективністю виконувати покладені на нього обов'язки.

Парламентська діяльність М. Галушинського була надзвичайно різноманітною й охоплювала виступи політика з парламентської трибуни, запити до різноманітних державних інституцій, участь в численних вічах і зборах. Вона була спрямована проти порушення конституційних прав українців на освіту з боку польської адміністрації.

#### Джерела та література:

1. Велике віче у шкільних справах у Львові // Свобода. – 1926. – 27 червня. – С. 2.
2. Віче в шкільних справах // Діло. – 1928. – 29 червня. – С. 3.
3. Галушинський М. Екстензивна чи інтенсивна освіта / М. Галушинський // Діло. – 1929. – 6 січня. – С. 8.
4. Галушинський М. Найближчі завдання на просвітньому полі / М. Галушинський // Діло. – 1926. – 2 травня. – С. 2.
5. Гелей С., Прокіп А. Михайло Галушинський – перший командант легіону Українських Січових Стрільців / С. Гелей, А. Прокіп // Михайло Галушинський – лицар обов'язку і чину: Матеріали наукової конференції, присвяченої 120-річчю від дня народження та 90-річчю відкриття Рогатинської гімназії ім. Володимира Великого. – Львів ; Рогатин, 1999. – 100 с. – С. 29 – 43.
6. Горинь В. Михайло Галушинський – громадський діяч і організатор «Просвіти» / В. Горинь // Україна: культурна спадщина, національна свідомість, державність. – 2010. – № 19. – С. 445–452.
7. Довідник з історії України (А-Я) / [За ред. І. Підкови, Р. Шуста]. – К. : Генеза, 2001. – 1136 с.
8. З парламентарної арени // Діло. – 1928. – 3 червня – С. 3
9. З парламентарної арени / Діло. – 1928. – 23 червня. – С. 2.
10. З українського товариства “Просвіта” у Львові // Діло. – 1926. – 27 січня. – С. 4.
11. Іванців О. Відомий Галушинський, якого ми не знаємо / О. Іванців – Спосіб доступу: <http://www.chortkiv.te.ua>
12. Кедрин І. Життя – Події – Люди. Спомини і коментарі / І. Кедрин. – Нью-Йорк : Видавнича кооператива “Червона калина”, 1976. – 721 с.
13. Коритко Р. Командант легіону / Р. Коритко // Календар Червоної Калини. – Львів : – 1991. – Ч. 4. – С. 46–50.
14. Кравчук М. В. Українські січові стрільці [Текст] / М. В. Кравчук. – Івано-Франківськ: Лілея-НВ, 1998. – 40 с.
15. Лаврук Б. Культурно-освітня діяльність УНДО / Б. Лаврук – Спосіб доступу: <http://www.nbu.gov.ua/portal/>
16. Литвин М., Науменко К. Історія галицького стрілецтва / М. Литвин, К. Науменко. – Львів: Каменяр, 1991. – 200 с.
17. Малик Я., Прокіп А. Михайло Галушинський у боротьбі за національну ідею. – Львів: ЛРІДУ НАДУ, 2005. – 128 с.
18. Мельник І. Михайло Галушинський, командант УСС, сенатор / І. Мельник – Спосіб доступу: <http://zbruc.eu/node>
19. Пацифікація (промова М. Галушинського на засіданні адміністраційної комісії союму 20 січня 1931 р.) // Діло. – 1931. – 28 січня. – С. 1–2.

20. Політичний огляд // Нова зоря. – 1926. – 3 жовтня. – С. 5.

21. Справа пацифікації в адміністраційній комісії // Діло. – 1931. – 23 січня. – С. 5.

22. Ступарик Б., Ковальчук В. Життя, віддане національній ідеї / Б. Ступарик, В. Ковальчук. – Івано-Франківськ: Лілея-НВ, 1998. – 54 с.

23. Центральний державний історичний архів, м. Львів, Ф. 344 “Українське національно-демократичне об'єднання”, оп. 1, спр. 32, 95 арк.



УДК 94(477) "1914/1918"

Ігор ПАСЮК (Луцьк)

## ПОДВИГИ ВОЛИНЯН ПІД ЧАС БОЙОВИХ ДІЙ В ГАЛИЧИНІ ТА ЗАКАРПАТТІ

**Анотація.** В статті ідеться про маловідомі сторінки життя волинян які відзначилися на території Галичини та Закарпаття під час бойових дій періоду I-ої Світової війни і були відзначені найвищими нагородами Російської імперії.

**Ключові слова:** I-а Світова війна, Волинь, Галичина, Георгіївський хрест.

Серед героїв Першої світової війни значне місце, по праву, слід приділити і духовенству православної церкви. Питання його участі у битвах довгий час замовчувалось, хоча на рівні із солдатами та офіцерами представники духовенства проявляли взірці хоробрості та мужності у ті часи.

З часу затвердження Ордену Святого великомученика Георгія Побідоносця 300 священнослужителів було нагороджено спеціальною відзнакою – золотим наперсним хрестом на Георгіївській стрічці. Багато з них було нагороджено бойовими орденами. Серед нагороджених за мужність у боях є і протоієрей Карпо Михайлович Закидальський 1875 року народження (с. Борщівка Кременецького повіту на Волині). Після закінчення Волинської духовної семінарії здійснює службу у сані ієрея. 17.X. 1915 з дозволу єпископа Кременецького Діонісія, по протекції начальника 16-ї дивізії, що квартирувались у с. Раковець, де правив Закидальський, головним священиком Південно-Західного фронту був призначений священиком дивізійного лазарету. В кінці листопада 1916 р. наказом Протопресвітера військових та морських сил призначений штатним священиком 63 Углицького піхотного полку, у якому служив до розформування полку у 1917 р. За участь у боях під Конохами та Тернополем під час Брусилівського прориву був нагороджений бойовими орденами Святої Анни 3-го та 2-го класу з мечами. За вивіз з поля бою поранених нагороджений Георгіївським хрестом. Ще однією медаллю він був нагороджений у 1945 р. Цією нагородою була медаль «За доблесну працю в Великій Вітчизняній війні». До речі під час війни загинув один з його зятів бувший студент Віленського університету Василь Козел, що пішов добровольцем на фронт у 1944 р. Його дружина Ніна працювала акушеркою та завідувачем фельдшерським пунктом у Гощі Рівненської області та 11.01.1945 р. була вбита українськими націоналістами. Отець Карпо у 1945 р. взяв до себе на виховання своїх внуків 7 та 4 років [1; 6].

Серед героїв війни волинян, слід згадати і Мартинюка Ілля Сільвесторовича (21.07.1869 – ?). Виходець з селян Волинської губернії, Закінчив Київську класичну гімназію (7 класів). На службу поступив 10.07.1888 р. рядо-

вим на правах «вільноопределяющимся» 1-го розряду в 128 – Бессарабський полк (що давало змогу через два роки скласти іспити на офіцерський чин). 18.04.1890 р. при присвоєнні звання підпоручика по закінченні Київського юнкерського училища направляється у 43-й піхотний полк, що розташовувався у Луцьку. 18.04.1894 р. отримує звання поручика. 06.05.1900 р. отримує звання штабс-капітана. У 1902 р. закінчує Академію Генерального штабу по геодезичному відділенню 2 класу 2 розряду. 18.04.1902 р. отримує позачергове звання капітана. За відзнаку 27.02.1907 р. отримує звання підполковника в тому ж Охотському полку. 05. 10. 1913 р. отримує звання полковника [7, с. 41]. На початку 1-ї світової війни (28.11.1914–25.12.1916 рр.) командує 44-м Камчатським полком. За відзнаку, під час тимчасового командування 43-м Охотським полком нагороджений Георгіївською зброєю (ВП. 09.09.1915 р.). За бойові відзнаки 25.08.1916 р. отримав чин генерал-майора. З 25.12.1916 р. призначений командиром бригади 1-ї прикордонної Заамурської піхотної дивізії. За заслуги нагороджений орденом Георгія 4-ст. (ПАФ 28.07.1917 р.). Командувач 159-ї піхотної дивізії з 15.08.1917 р. З 03.1918 р. член комісії по створенні українського війська. В армії Української Держави з 17.04.1918 р. – командувач 4-го Київського корпусу. Був у розпорядженні Військового міністра з 20.07.1918 р. у чині Генерального Хорунжого. Після падіння влади гетьмана П. П. Скоропадського – у армії УНР. З 05.01.1919 р. – коман-



Фото 1. Закидальський Карпо Михайлович



Фото 2. Юхим Чорний-Ковальчук



Фото 4. Назарчук Корній Григорович (1950-ті рр.)



Фото 3. Назарчук Корній Григорович під час I-ої Світової війни



Фото 5. Нагорода «За отличное фехтование» вручена Цюху С. О.

дувач 4-го Київського корпусу. З 05.04.1919 р. – командувач Сіро-жупанного корпусу. 17.05.1919 р. у Луцьку був полонений польськими військами. Як генерал був звільнений з табору, проживав у Варшаві, а згодом у Луцьку. З жовтня 1920 р. знову у армії УНР. З 06.11.1920 р. викладач Кам'янецької офіцерської школи. Згодом, разом із залишками армії УНР інтернований до Польщі. У таборі для інтернованих добровільно прийняв обов'язки декана військового

факультету, створеного ним же Українського народного університету. У березні 1922 р. виїхав у Варшаву [9, с. 167-268]. У серпні 1922 р. повертається у Київ. Дані про нього знаходяться у списку осіб, що стоять на особливому обліку бувших білогвардійців у органах ГПУ України – Т. 3, 11 234, як генерал-майор царської армії та армії Петлюри (взятий на облік 28.11.1922 р. Київ-

ським ГПУ). Проживав за адресою: Київ, вул. Назарівська, буд. 1. 04.04.1935 р. заарештований та 17.05.1935 р. звільнений. Проте подальша його доля невідома [8]. Нагороди: ордени Св. Станіслава 3-го ст. (1907 р.), Св. Анни 3-го ст. (1910 р.), Св. Анни 2-го ст. з мечами (ВП 27.12.1914 р.), Св. Станіслава 1-го ст. з мечами, Георгіївська зброя (ВП 09.03.1915 р.), Св. Георгія 4-го ст. (ПАФ 28.07.1917 р.), Св. Анни 1-го ст. з мечами (ПАФ 11.10.1917 р.) [7].

Цікавою історією Першої світової на Волині є факт нагородження волинянина Георгіївським хрестом № 1 (10 серпня 1913 р Микола II підписав наказ про новий Статут Георгіївських нагород, після чого 24 липня 1914 р. Монетний двір терміново виготовив 300 нагород 1-го ступеня, 800 – другого, 3000 – третього та 15000 четвертого ступенів з новою нумерацією). Юхим Чорний-Ковальчук народився в с. Мощаниця Олицької волості Дубенського повіту Волинської губернії. Призваний із запасу в 41-й піхотний Селінгінський полк, що знаходився у Дубно і входив до 9-ї піхотної дивізії зі штабом у Луцьку. Нагороджений він був за те, що у бою під Рава-Руською разом з унтер-офіцером Алексєєвим захопив знамено знаменитого 2-го Імператорського єгерського полку 11-ї піхотної дивізії полковника Фолька під час Галиційської битви (Алексєєв був також нагороджений Георгієм за № 2). Це знамено вони доставили у Царське Село. 20 вересня російський імператор записав у своєму щоденнику «Недолго гулял. Принял офицера, унтер-офицера и рядового Селингинского полка, которые взяли в бою и привезли мне знамя 2-го Тирольского полка». Нагороди вони отримали з рук царя. Нажаль 6 жовтня 1914 року Георгіївський кавалер та унтер-офіцер Чорний-Ковальчук загинув у бою на річці Сан. (Першим же кавалером у Першій світовій став наказний (єфрейтор 3-го Донського Єрмака Тимофійовича полку Козьма Крючков за те що він убив офіцера та 10 солдат у бою з 22 ворогами, хоча козаків було лише п'ятеро). У цьому бою сміливець отримав 16 ран, Козьма Прутков був нагороджений хрестом за №5501, саме такі нагороди були завезені у 1-шу армію Північно-Західного фронту). Повний георгіївський кавалер Крючков загинув влітку 1919 р. в бою з більшовиками будучи офіцером Донського війська [2].

Відоме на Волині ім'я повного Георгіївського кавалера Корнія Григоровича Назарчука (1887–1967). У 1909 році він був призваний служби фельдшером ветеринаром артдивізіону у м. Дубно у 11 артилерійську бригаду, якою командував генерал-майор Олександр Семенов. У 1912 р. його полк, яким командував полковник Савицький, бере участь в урочистостях до 100-річнниці битви на Бородінському полі. Під час цих подій Назарчук отримує іменний годинник Павла Буре, який йому особисто вручив Микола II. Першу світову війну, яку він пройшов у складі армії Антона Денікіна, Корній Григорович застав на посаді регносцировщика артбатареї. За мужність під час боїв в Галичині і його було нагороджено двома медалями «За хоробрість» та Георгіївськими хрестами 4 та 3 ст., 2-гу ступінь він отримав за бої на



Фото 6. Цюх Сазон Олександрович

Волині, а 1-у ступінь йому було вручено також у 1916 році на Волині. Повернувся з фронту 1 вересня 1917 р. у рідне село Переспу Ковельського повіту [5]. Іншим героєм війни був Сазон Олександрович Цюх, що народився у 1888 році в с. Угринів. Службу він починав у Варшавському кавалерійському полку його величності імператора російського Миколи II, де став інструктором з фехтування на шаблях та шабельному бою верхи на конях. У 1913 році він приймає участь у Першій Російській олімпіаді, що проходила у Києві з 20 по 30 серпня, звідки він повернеться з заслуженими нагородами у свій полк де його застала війна. З війська після 9 років служби він повернувся у чині підофіцера з п'ятнадцятьма нагородами та відзнаками. Помер він під час окупації у 1942 році [3].

**Джерела та література:**

1. Архієпископ Варфоломій. Рідна церква. Історико-інформаційний нарис про церкву святого апостола і євангеліста Луки села Городно Любомльського району Волинської області. – Рівне, 2002.
2. Бортніков С., Ткачов С. Перший георгіївський кавалер був з Волині // Волинь-Нова. – 14 жовтня 2010. – № 115.
3. Боярчук П. Царських кавалеристів учив фехтування волинянин // Волинь-Нова. – 28 серпня 2008. – № 96.
4. Военный орден святого великомученика и Победоносца Георгия. Биобиблиографический справочник РГВИА. – М., 2004.
5. Волинська ОДТРК підготувала радіофільм «Маленька людина великої війни» // [voltv.com.ua/volynska-odtrk-pidhotuvala-radio](http://voltv.com.ua/volynska-odtrk-pidhotuvala-radio).
6. Волинські єпархіальні відомості. – № 27, 28. – 1911.
7. Егоров Н. Русский генералитет накануне Гражданской войны. (Материалы к биографическому справочнику). – М. – 2004.

8. Книга учета лиц, состоявших на особом учете бывших белых офицеров в органах ГПУ Украины. – Т. 3. – Харьков.– 2012.

9. Тинченко Я. Офицерский корпус армии Украинской Народной Республики. – К. – 2007.



Сергій СЕГЕДА (Київ),  
Олексій ПОКОТИЛО (Київ)

## ОРГАНІЗАТОР І ПЕРШИЙ РЕДАКТОР ГАЗЕТИ УКРАЇНСЬКОЇ ГАЛИЦЬКОЇ АРМІЇ «СТРІЛЕЦЬ» – ВАСИЛЬ ПАЧОВСЬКИЙ

**Анотація.** Характеризується творча і військова діяльність галицького поета, письменника, військового, історика, педагога Василя Пачовського. Аналізується його вклад у становлення та розвиток центрального часопису Української галицької армії «Стрілець». Недооцінюваний сучасниками, невинно забутий нащадками В. Пачовський є зразком громадянина-патріота, творчої особистості.

**Ключові слова:** Василь Пачовський, військова газета, УГА, «Стрілець», громадянин, поет.

Народився Василь Пачовський 12 січня 1878 р. в с. Жуличах поблизу Золочева (нині Львівщина) у родині священика [1, с. 4]. Мати Марія також походила з роду, в якому було багато священиків. На той час священики були єдиними представниками української інтелігенції в селі, тому і родинне виховання, і наступне навчання у школі, польській гімназії слугували добрим стартом для розвитку особистості В. Пачовського, щедро наділеною талантами. Тринадцятилітнім втратив батька, однак гідно пройшов важкі життєві «університети».

Вчителював у гімназіях Львова та Відня. Тоді ж проявився поетичний талант. Василь Пачовський був одним з організаторів літературної групи «Молода муза». Він як журналіст, автор полум'яних патріотичних статей, віршів, фейлетонів, як письменник і поет вартий особливої уваги дослідника.

Коли почалася Перша світова війна, численна когорта журналістів, учених, педагогів, митців, що відчували особисту відповідальність за духовне виховання нації, йшли служити своїм талантом війську. Їхній «фронт» був також і на шпальтах військових видань. Зокрема, серед членів редакційних комітетів, від яких залежало обличчя газет і журналів військових формувань галицьких українців, були кращі письменницькі й наукові сили. Літературний блок серед редакторів військових часописів представляли Роман Купчинський – поет, прозаїк, журналіст, композитор, критик, громадський діяч (видав журнал «Новініада» (1914 р.)), Мирослав Ірчан (Андрій Баб'юк) – драматург, прозаїк, Антін Лотоцький – дитячий письменник і видавець (редактори «Українського самохотника», «Самохотника» (1915 – 1917 рр.), Левко Лепкий – автор поетичних і прозових творів, фейлетонів, літературно-критичних статей («Молодий самохотник», «Бомба»), письменник М. Угрин-Безгрішний (Венгжин) («Вісник Пресової Квартири УСС» (1916 – 1918 рр.), співредактор журналів «Самопал» (1916 р.), «Червона Калина», «Самохотник», Василь Пачовський, Осип Назарук (в різний час редактори центрального органу Україн-

ської галицької армії «Стрілець» (1919 рр.)) та інші.

У вихідних даних перших 11-и номерів газети українського війська «Стрілець» (1919 р.) зазначено, що відповідальним за редакцію є В. Пачовський. Його вплив на формування «обличчя» часопису, його тематики і змісту був суттєвим. Перші номери дали напрямок подальшій роботі газети «Стрілець». Оскільки детально це питання не вивчено, автор робить спробу на основі опублікованих даних та творів В. Пачовського скласти короткий характеристику цієї особи.

«За редакцію відповідає В. Пачовський» зазначено по 11 номер газети (номерів 12 і 13 у фондах немає). Надалі це ім'я зникає зі шпальт «Стрільця». Цей факт, а також відсутність в «Енциклопедії українознавства» імені В. Пачовського серед редакторів «Стрільця» можна пояснити зміною політичних поглядів письменника (захоплення соціалістичними ідеями), хоча в 5-му томі «Енциклопедії» йому дається коротка характеристика як письменникові [2, с. 1965].

Сучасники Василя Пачовського згадують як особливу рису його характеру – гордість, яку вважають природженою, адже мати була з роду галицьких бояр з дому Боярська – а батько з роду шляхетського, чи навіть княжого. Крім того, або, як вважалось власне тому, захоплював його Ніцше і Шопенгауер.

«Я – Пачовський! – говорив не раз, а це людей дразнило. Я Пачовський! – у тому він розумів, що він такого то роду, що він поет, що він українець. Це останнє треба підкреслити. Скільки наших людей відчуває це, як тягар, що вони українці члени недержавного народу?! Пачовський був задивлений в безнастанну боротьбу наших предків за самостійність, за волю, був задивлений і в майбутність, в якій бачив велику вільну Україну, вірив у неї і вже змолodu співав – «Будь гордий, що ти українець» [1, с. 4]. Василь Пачовський починав свою працю як педагог, вчителював у гімназіях у Станіславові та Львові у 1915-1918 роках працював у австрійських таборах українських полонених, у 1920-1929 рр. на Карпатській Україні вчителював у гімназіях у Берегові, згодом знову в Галичині, у Перемишлі і Львові, де й помер [2, с. 1965].

В літературу Василь Пачовський увійшов у 1901 році, видавши збірку любовних поезій «Розсипані перла» Ця збірка отримала добрі відгуки, зокрема її вихід у світ привітав І.Я. Франко, який пророкував молодому поетові широку дорогу в літературу: «В Пачовськiм виявляється неабиякий майстер нашого слова, правдивий талановитий поет, що надзвичайно глибоко вслухався в мелодію нашої народної пісні і нашої мови, що воло-

діє технікою вірша як мало хто у нас вміє за одним дотиком порушити в душі симпатичні струни, збудити пожаданий настрій і видержати його до кінця» [11, с. 4].

Та вже в 1903 році Пачовський заявляє про себе як громадянин-патріот книжкою «Сон української ночі». Він сам писав у автобіографії, що ідея цього твору назріла під впливом проголошення ідеалу самостійної України. Василь Пачовський був співтворцем і членом літературного об'єднання «Молода Муза», проте «...його творчість не вкладається повністю у поняття «мистецтво для мистецтва», навіть, як його розуміли творці «Молодої Музи» [8, с.23].

«Молода Муза» (1906–1908 рр.) була літературним угрупованням західноукраїнських письменників і митців, що об'єдналися навколо видавництва тієї ж назви і журналу «Сьвіт».

Остап Луцький у статті «Молода Муза» писав: «Формальне основи «Молодої Музи» треба завдячувати випадкові. Найближчі друзі поміж молодими письменниками (Б. Лепкий, Василь Пачовський, Петро Карманський, Михайло Яцків, С. Чарнецький, Остап Луцький, С. Твердохліб і В. Бірчак) зібралися в один гурт для зазначення своєї солідарності в розумній артистичної творчості і почали видавати свої твори під спільним кличем: «Молода Муза». Молодомузівці, хоч і проповідували гасло «мистецтво для мистецтва», та в своїй творчості не йшли за визначенням маніфесту» [7].

У 1907 році вийшла збірка «На стоці гір», в 1912 – «Ладі й Марені терновий огонь мій». Ліричні вірші Пачовського, стилізовані під народні пісні, відзначаються легкою, дзвінкою формою [8, с. 23].

В творчому доробку Василя Пачовського є і драматичні твори, які заслужили високої оцінки сучасників. В 1911 році В. Пачовський видав книгу «Сонце руїни», головний герой якої Марко Проклятий символізує багатостраждальний український народ. До речі, найпопулярніша стрілецька пісня «Ой у лузі червона калина» була написана С. Чарнецьким до цього твору [10, с. 121].

Дар провидця виявив В. Пачовський у драмі «Сфінкс Європи», де в 1914 році передбачав долю України після 1920 року. У 1918 році написана драма «Роман великий», у 1933 році «Гетьман Мазепа, Містерія воскресіння». Ці твори об'єднує ідея української державності і самостійності, але «через надмірний ліризм і публіцистичність вони оцінювалися як малосценічні» [2, с. 1965]. Із задуманої великої епічної поеми «Золоті ворота» Пачовський написав тільки дві частини: «Пекло України» і «Преісподня» (1937 рік). Марко Проклятий, духруйнівник України став головним героєм цього твору. Образ Марка Проклятого постав ще в 1919 році у часописі «Стрілець», де Пачовський в статті «В справі переговорів» писав: «Той народ хоч не розумний та невмірущий, як Марко Проклятий! Не загинув за шістьсот літ неволі, не загине серед тої великої бурі, а підіймиться по трупах старого оновлений, видющий, мідріший новим тяжким досвідом, що найбільший народ без своєї державності стає рабом грабіжників» [9].

В. Пачовський – автор ряду історичних праць: «Нарис історії мініатюри по рукописам» (1913 р.), «История Подкарпатской Руси» (1921 р.), «Срібна земля» (1938 р.), «Історія Закарпаття» (видана посмертно у 1946 р.) [2, с. 1965]. Сам Василь Пачовський писав про себе: «Кров'ю серця я написав тридцять книжок державницького змісту, де вирізьбив ряд українських князів, змалював ряд гетьманів, в освітленні тисячеліття, аби сполучити давнє з новим та з минулого прийдешнє привести до воскресення для храму нашої держави» [5, с. 196].

Поряд з цією багатогранною літературною діяльністю В. Пачовський відомий як полум'яний публіцист, організатор друкованих органів, патріот-пропагандист. Василь Пачовський в працях дослідників української преси згадується серед тих, хто доклав зусиль до розвитку суспільно-політичної преси в передвоєнну добу на західноукраїнських землях. Місячник «Руська хата», де публікувався В. Пачовський, виходила до січня 1906 р. «На початку січня 1906 року став виходити новий місячник «Сьвіт»; що його з 24 лютого став видавати В. Будзиновський з участю літературних сил «Руської хати». Запрошено було сюди В.Бірчака, М.Яцькова, О.Луцького, П.Карманського, д-ра В.Щурата, Б.Лепкого та В.Пачовського» [4, с. 41]. Твори Пачовського публікувалися в місячнику «Руська хата», «Сьвіт», «Літературно-Науковому Вістнику». Його письменницький доробок зараховували до цвіту української літературної творчості поруч з поезіями І. Франка, Б. Грінченка, А. Кримського, С. Руданського, Я. Щоголіва та ін. В критичних статтях щодо творчості В.Пачовського, які друкувалися в «Літературно-Науковому Вістнику», позитивно оцінювалася його робота на літературній ниві [3, с. 989].

Безумовно, ознакою часу було те, що кращі літератори-патріоти під час війни стали в авангарді боротьби за духовне змужніння нації. Цей «фронт» був у військових часописах, у полум'яній публіцистиці суспільно-політичної преси. Також необхідними і дуже актуальними були художньо-літературні спроби відтворити славне історичне минуле українського народу. Всі ці нагоди не обминуло творче перо Василя Пачовського.

У 1917 році виходить книга В. Пачовського «Гетьман Петро Дорошенко – борець за неподільну, вільну, незалежну Україну» – яскравий публіцистичний твір, де автор виступає як високоосвічений, з глибоким знанням історії українського народу патріот, талановитий публіцист.

«Впродовж 1915-1917 рр. здебільшого двічі на тиждень виходила «Громадська думка» у Вецлярі, редактори послідовно В. Пачовський, Б. Лепкий, Р. Порфєцький», – зазначає А. Животко, висвітлюючи діяльність В. Пачовського як редактора преси військовополонених [6, с. 19]. 1918 рік і початок 1919-го року пов'язані з організацією і видавництвом під керівництвом В. Пачовського часопису «Стрілець». В. Пачовський активно працював не тільки як редактор, але й як автор «Стрільця». В газеті публікувалися його вірші, передові статті «До бою всім», повідомлення «В справі переговорів», «Настрій на фронті» [9]. Все це матеріали лише одного номера,

за час його редакторства жоден номер не виходив без матеріалів Пачовського. Діяльність В. Пачовського як письменника, українознавця після 1919 року продовжується в еміграції. Це був час написання і видання драми «Гетьман Мазепа. Містерія воскресіння», епосу «Золоті ворота».

Сам В. Пачовський згадує про ці часи, як найважчі у своєму житті. Матеріальні труднощі, убогість не дозволяли купити необхідні для праці книжки, публікації; недоступна бібліотека робить працю надзвичайно важкою. Гонитва за шматком хліба для сім'ї відбирає цінний час. В. Пачовський сподівається покращити матеріальне становище коштами від випуску власних творів, та часу на роботу надто мало. Сам письменник проводить паралелі між своїм життям і життям українського народу в передньому слові до «Золотих воріт»: «Як зубожів мій народ поміж націями, так я зубожів, понижений між земляками, опинився в сутеринах своїх надій і осягів!» Винною у своїй біді і недолі рідної країни В. Пачовський бачить відсутність української держави, за яку боровся в молоді роки і присвятив все життя. Закінчує 1 частину книги «Золоті ворота» словами: «Своя держава або смерть! Амінь» [1, с. 11].

Зберіг літературну спадщину Василя Пачовського його син Роман Пачовський (1911-1968 рр.), художник, публіцист, мистецтвознавець. В мемуарній літературі немає згадок про В. Пачовського як редактора «Стрільця» і про його діяльність в період 1918 – 1919 рр. Тільки в книзі «Василь Пачовський. Зібрані твори», що вийшла стараннями родини письменника (Звенислава Пачовської – Вороняк, Романа Пачовського, Бориса Пачовського, Олександра Вороняка), вміщена фотографія автора творів з підписом «Четар Василь Пачовський, військовий редактор «Стрільця» 1918/19 рр.». З 12 номера його ім'я зникає зі шпальт «Стрільця», лише через кілька місяців газета знову друкує його вірш. На нашу думку, причина заміни редактора іншим полягає в особистих якостях В. Пачовського.

Сучасники характеризували його як горду, запальну людину, що могла йти на необдумані вчинки, керуючись цюгочасними емоціями. Володимир Бірчак розповідає про епізод з життя В. Пачовського, що збігається з часом його звільнення від редакторської діяльності у «Стрільці».

«З початком 1919 року, коли до Станиславова приїхав С. Петлюра, М. Шаповал, А. Крушельницький та В. Темницький, В. Пачовський підпав під їх вплив. Був тієї думки, що в Галичині треба взяти як найбільше лівий курс і провести революцію аж до краю. За промову того змісту його ув'язнили. Але не довго тривало в нього захоплення лівими. Ми переїхали до Кам'янця-Подільського, тут пізнав він господарку лівих і його погляди змінилися» [1, с. 6].

В. Пачовський за способом думок нагадує сучаснику гордого козака чи княжого дружинника. Вірив у мандрівку душ і писав, що чується спорідненим з душами княжої і козацької доби. Завжди однаково вірно служив своїй Батьківщині і йшов своїм шляхом. «Мене уважа-

ють гордим, бо я не бачу людей і не вітаю їх уклони, та я хочу бути небаченим – дивлюся в себе, бо я творю душею цілий світ», – казав В. Пачовський [1, с. 9].

Після відсторонення від редакторської роботи В. Пачовський, ймовірно, до редагування «Стрільця» не повернувся. Бо жодне з джерел: ні сам часопис, ні архівні документи, ні мемуарна література, ні довідники не називають імені В. Пачовського серед редакторів часопису.

#### Джерела та література:

1. Бірчак В. Лицар-мрійник. Думи і спогади про Василя Пачовського / В. Бірчак // Наші дні. – № 7. – Львів, 1942. – С. 4–8.
2. Енциклопедія Українознавства: Словникова частина / за ред. В. Кубійовича. – Париж-Нью-Йорк: Молоде життя, 1966. – Т. 5. – 2300 с.
3. Енциклопедія Українознавства: у 2 томах / за ред. В. Кубійовича. – Мюнхен; Нью-Йорк: Молоде життя. – Т. 1. – 1949. – 1200 с.
4. Животко А. Нарис історії української преси. Курс лекцій. – Подзєброди, 1937. – 110 с.
5. Животко А. Історія Української преси. – Мюнхен, 1989–1990. – 240 с.
6. Животко А. Сучасне українське письменство поза СССР. – Прага, 1937. – 120 с.
7. Луцький О. Молода муза // Діло. – 1907. – 18 листопада.
8. Пачовський В. Зібрані твори / Василь Пачовський. – Нью-Йорк: Слово, 1984. – 380 с.
9. Стрільць. – 1919. № 7. – 12 лютого.
10. Українські Січові Стрільці – 1914–1920 рр. – Монреаль: Ігоря Федіва, 1955. – 220 с.
11. Франко І. Наша поезія в 1901 р. / Іван Франко // Літературно-Науковий Вістник. – № 1. – 1902. – С. 4–12.



УДК 94(477)+355.432.1 "1917/1921"

Денис ПУКАНЮК (Київ)

## ЧОРТКІВСЬКА ОФЕНЗИВА – ГЕРОЇЧНА СТОРІНКА УКРАЇНСЬКОЇ ІСТОРІЇ

**Анотація.** У статті розглянуто Чортківську офензиву як військову операцію, що показала мужність українських вояків, здатність перемагати чисельнішого противника. Також у праці вказано основні етапи утворення Західноукраїнської Народної Республіки (ЗУНР), окупаційних дій Республіки Польща та крах сподівань у західних українців на незалежність. Метою статті є дослідження Чортківського наступу у контексті українсько-польської війни 1918–1919 рр. Актуальність теми полягає в необхідності мобілізації сил сучасного українського суспільства з метою здійснення економічного та політичного відродження, подібно тому, як це було майже 100 років назад на західноукраїнських землях перед початком польської окупації.

**Ключові слова:** Чортківська офензива, Західноукраїнська Народна Республіка (ЗУНР), Українська Галицька Армія, українсько-польська війна 1918–1919 рр.

Протягом багатовікової історії України нашої нації випадала не одна можливість вибороти таку омріяну незалежність. Проте найбільше надій і сподівань українці покладали в період національно-визвольних змагань 1917–1921 рр. На жаль, оточений з усіх боків супротивниками паросток української незалежності не зміг укорінитись на теренах Європи ще в першій чверті ХХ ст., однак героїчні подвиги українських патріотів у боротьбі за свободу власного народу ніколи не будуть забуті. Одним із таких подвигів була Чортківська офензива. Дану військову операцію досліджував ряд українських істориків. Так, опис Чортківського наступу міститься у праці О. Думіна "Нариси історії українсько-польської війни 1918–1919 рр." та праці "Пролом під Чортковом" І. Карпинця. Свої спогади про військову операцію також публікували безпосередні її учасники: генерал О. Греков ("Короткі нотатки про бойові операції й організацію галицьких військ") та генерал М. Омелянович-Павленко ("Українсько-польська війна 1918–1919 рр.").

Метою статті є всебічне та об'єктивне дослідження проведення Чортківського наступу з урахуванням тогочасних реалій, завдань та викликів молодого ЗУНР. Обрана тема є досить актуальною, зважаючи на важливість пам'яті героїчних подвигів нашого народу в умовах окупаційної небезпеки та зроблених помилок минулого з метою недопущення їх в цей особливо складний для України час.

У кінці жовтня 1918 р. у зв'язку із численними поразками на фронтах Першої світової війни Австро-Угорщина почала розпадатись на окремі національні держави. Зокрема, українці західноукраїнських земель також реалізували своє право на самовизначення. 18 жовтня 1918 р. було

створено український представницький орган в Австро-Угорщині – Українську Національну Раду, а з 31 жовтня на 1 листопада 1918 р. за керівництва попередньо створеного ще у вересні Українського Генерального Військового Комісаріату стрілецькими частинами було зайнято всі найважливіші урядові установи у Львові. Впродовж наступних днів створено виконавчий орган Державний Секретаріат та ухвалено Тимчасовий основний закон про державну самостійність українських земель колишньої австро-угорської монархії – так постала Західноукраїнська Народна Республіка.

З перших днів існування держави було прийнято ряд законів: про тимчасову адміністрацію, тимчасову організацію судівництва, державну мову та ін. 22 січня 1919 р. проголошено Акт про Злуку ЗУНР і Української Народної Республіки (УНР). Відповідно до закону "Про форму влади в Україні", прийнятим Трудовим Конгресом України УНР, ЗУНР отримала назву Західна область Української Народної Республіки (ЗОУНР). Тим часом Республіка Польща не збиралась визнавати ЗУНР і розпочала військові дії, спрямовані на захоплення західноукраїнських земель. Проте до квітня 1919 р. сторони намагались вирішити конфлікт за посередництва Паризької мирної конференції. Однак, оскільки ці умови чергового перемир'я не влаштували сторони, військові дії поновились.

У квітні 1919 р. із Франції до Галичини було перекинуто 100-тисячну (деякі джерела повідомляють 80 000) польсько-французьку армію, сформовану під Парижем. Очолив її генерал Ю. Галлер, кадровий військовий, який до цього призначення командував бригадою Польського легіону у Франції. До особового складу дивізії армії входили не лише військовополонені поляки з колишнього війська Німеччини або Австро-Угорщини. Значна частина солдатів була привезена з-за океану. Це були емігранти польського походження, які відбували натуралізацію (проходили процедуру отримання громадянства США).

Найвища Рада Антанти вирішала, що ця армія не повинна використовуватись на галицькому фронті – її призначення відсіч більшовикам. Проте польське командування обійшло цю умову: новоприбулі дивізії зосереджувалися вздовж колишнього австро-російського кордону, нібито для ведення операцій проти військ очільника УНР С. Петлюри. 30 квітня 1919 р. у Львові Ю. Галлер виголосив промову, в якій, зокрема, сказав: "Як птахи, прилетіли ми з чужини сюди, щоб у сім місті звити гніздо, з якого полинемо на схід, щоби здобути для нашої вітчизни такі границі, які їй мусять бути признані".

Варшава в передчутті близької перемоги, відмовилась йти на будь-який компроміс, нехтуючи навіть вимогами Антанти, яка ладна була закрити очі на витівки свого польського протеже. “Суперечку з русинами не вдасться залагодити інакше, як зі зброєю в руках...” – писав у квітні 1919 р. верховний головнокомандувач польських військ Ю. Пілсудський прем’єр-міністрові І. Падеревському. У середині травня польські війська, зміцнені армією Ю. Галлера, перейшли в загальний наступ і до початку червня зайняли майже всю Галичину, за винятком невеликого трикутника між річками Дністер і Збруч. Президент Є. Петрушевич та уряд ЗУНР залишили м. Станіслав (Івано-Франківськ) і рушили до м. Бучача, а звідти до м. Чорткова [4, с. 304]. Водночас УНР надіслала телеграму до Парижу з наступним змістом: “...Директорія звертається до країн Антанти з проханням вплинути на уряди Румунії і Польщі, щоб вони припинили захоплення українських земель і надали Директорії УНР, спільно з державами Антанти, допомогу у боротьбі проти більшовизму, що у свою чергу дасть можливість захистити Європу від поширення у ній ідей більшовизму”. Але вказані дії не дали жодних результатів [2, с. 620]. У цей критичний момент 9 червня 1919 р. уряд ЗУНР – Державний Секретаріат склав свої повноваження, а Українська Національна Рада призначила Є. Петрушевича диктатором ЗУНР. Того ж дня командувачем 25-тисячною Українською Галицькою Армією призначено генерала О. Грекова, який разом із групою старшин підготував план наступальної операції у напрямі Чорткова, Львова. Початком наступу став бій за Ямпільницю 7 червня 1919 р. Увечері 8 червня дві бригади 2-го корпусу УГА під командуванням А. Бізанца і А. Вольфа зайняли м. Чортків. Долаючи опір противника українські війська визволили м. Бучач, 12 червня – с. Струсів, 14 червня – м. Підгайці, 15 червня – м. Тернопіль, чим завершили 1-й етап операції [2, с. 476]. Спогад поручника 16-ї Бригади УГА Якіма Вербоного: “Пам’ятаю, як нині, звитяжний наш бій за село Ягільницю..., що біля Чорткова. Через поля ми підійшли впритул до Ягільниці. А потому, після доброї атаки вдерлися ми сюди. Наш наступ був несподіванкою для поляків. Ми їх тоді буквально розгромили до тла. Забрали в полон їхніх вояків та багато трофеїв” [7].

Другий етап наступу УГА, кінцевою метою якого було здобуття Львова, розпочався 20 червня 1919 р. боями за м. Бережани. 21 червня, розгромивши переважаючі сили противника, стрільці здобули місто. Розвиваючи початковий успіх, українські війська оволоділи м. Золочивем, м. Рогатином, м. Бурштином (23.06), с. Ожидовом (24.06), вийшли на підступи до Львова. Успіхи УГА викликали величезне патріотичне піднесення у Галичині. До діючих частин УГА зголосилися понад 90 тис. добровольців, але через брак зброї було прийнято лише 15 тис. людей [2, с. 476].

Варто згадати, що Чортківська офензива також була добре підготовлена у розвідувальному аспекті. Структура військової розвідки УГА включала в себе розвідний від-

діл, агентурну мережу, відділи польової розвідки. Ініціатором створення розвідки галицького війська став полковник Д. Вітовський. Становить інтерес також організація контррозвідувального обслуговування Збройних сил ЗУНР. З перших днів свого існування вони стали об’єктом розвідувально-підривної діяльності польських спецслужб. Останні намагалися укорінити свою агентуру в середовищі військовослужбовців УГА, вербувати членів її командного складу [6, с. 191]. Зокрема, у документі спецслужби ЗУНР під назвою “Про намагання польської розвідки схилити до співробітництва офіцерів УГА” від 19 червня 1919 р. йдеться про спроби польської розвідки методами психологічного та фізичного тиску, примусити офіцерів-парламентарів УГА до видачі таємної інформації [5, с. 143]. Одним із таких прикладів є випадок 19 травня 1919 р. – ще до початку Чортківської офензиви, але в період, коли армія Ю. Галлера вже була перекинута на польсько-український фронт. Так, в той день підполковники УГА Фідлер і Колтунюк були затримані в штабі польського генерала Ю. Галлера у Любліні. Парламентарів УГА офіцери польської розвідки почали запитувати про стан, дислокацію, командний склад УГА. Затриманим українським офіцерам погрожували зброєю, знущалися над ними, не давали спати тощо.

Під час Чортківської операції галицькі частини відчували постійну нестачу в зброї, боєприпасах та військовому спорядженні. Польське командування почало постійно стягувати у район на північній схід від Львова всі наявні резерви. 28 червня 1919 р. польська армія перейшла в контрнаступ на фронті від Бродів до Коломиї. Виснажені двадцятиденними наступальними боями, українські військові були змушені відступити, тому 16 липня 1919 р. частини УГА перейшли р. Збруч. Західно-українські землі були окуповані Республікою Польща, на них створена Польська адміністрація. Рішенням Паризької мирної конференції від 21 листопада 1919 р. затверджено статут для Східної Галичини, за яким Республіці Польща передано мандат Ліги Націй на управління нею протягом 25 років з обов’язковим забезпеченням галицьким землям автономного статусу. 14 березня 1923 р. Рада послів держав Антанти прийняла остаточне рішення про приєднання Східної Галичини і Західної Волині до Республіки Польща [1].

На жаль, протягом 1917-1921 рр. ані військам ЗУНР, ані військам УНР не вдалося відстояти власну незалежність. Проте вони спромоглися показати світу своє стремління віддати життя у боротьбі за самостійність. Яскравим прикладом цьому є Чортківська офензива, під час якої українська армія змогла суттєво відтіснити вчетверо сильнішу армію противника. Хоча вона й не закінчилась повним успіхом – визволенням території ЗУНР, але засвідчила високий морально-психологічний дух і боєздатність УГА, а також змусила привернути увагу світової громадськості до проблеми статусу ЗУНР.

**Джерела та література:**

1. Довідник з історії України у 3 томах / [укл. І. Підкова, Р.Шуст]. – Львів, 2001.
2. Історія війн і збройних конфліктів в Україні: енцикл. довідник / [упоряд. О. І. Гуржій та ін.]. – К. : Вид. гуманітар. літ-ри, 2004. – 520 с.
3. Коцур А. П. Історія України від найдавніших часів до сьогодення. Зб. док. і мат. / заг. ред. А. П. Коцура, Н. Т. Терес. – К., – Чернівці : Книги, 2008. – 1100 с.
4. Рубльов О. С. Українські визвольні змагання 1917–1921 рр. / О. С. Рубльов, О. П. Реєнт. – К. : Вид. дім "Альтернатива", 1999. – 320 с.
5. Сідак В. С. З історії розвідки і контррозвідки України. 1918–1919 рр. Зб. док. і мат. / За ред. В. С. Сідака. – К. : Вид-во Академії СБ України, 1996. – 160 с.
6. Сідак В. С. Національні спецслужби в період Української революції 1917–1921 рр. (невідомі сторінки історії): Монографія / В. С. Сідак. – К. : Вид. дім "Альтернатива", 1998. – 320 с.
7. "Чортківська офензива – одна з найгероїчніших сторінок в історії змагань нашого народу" [Електронний ресурс] / Я. Чорпіта – 2009. Режим доступу до статті : <http://www.chortkiv.te.ua/index.php?option=comcontent&task=view&id=981&tewid=363>



Павло СЛЮСАРЕНКО (Київ)

## АРМІЯ УКРАЇНСЬКОЇ НАРОДНОЇ РЕСПУБЛІКИ В БОЯХ ЗА СХІДНУ ГАЛИЧИНУ У ПЕРІОД РОСІЙСЬКО-ПОЛЬСЬКОЇ ВІЙНИ 1920 РОКУ

**Анотація.** У статті висвітлено бойовий шлях Армії УНР з 10 липня по 19 вересня 1920 року, який вона успішно пододала на території Східної Галичини в ході російсько-польської війни. Майже подетально розкрито особливості її бойової діяльності у взаємодії з союзною 6-ю армією Війська Польського. На основі аналізу архівних джерел та історіографії надано об'єктивну оцінку усім протиборствующим сторонам. Охарактеризовано склад і діяльність не лише Армії УНР та з'єднань 6-ї польської армії, а й військових з'єднань, частин і підрозділів армії Радянської Росії. Наведено імена командувачів армій, командирів з'єднань і частин. Вказано на головні причини поразок в боях як з боку союзних українсько-польських військ, так і з боку з'єднань і частин Червоної армії.

**Ключові слова:** Армія УНР, Військо Польське, бойові дії, Червона армія, фронт, дивізія, командарм, армійська група, наступ, відступ, фланг, контрудар.

На сьогоднішній день в сучасній українській історіографії, а особливо у військових виданнях, воєнні дії Армії УНР на території Східної Галичини періоду російсько-польської війни 1920 р. фактично не висвітлені. Взагалі збройна боротьба Армії УНР цього періоду історії по детально практично не розглядається і залишається білою плямою української національної воєнно-історичної науки. Саме тому й визріла ідея спробувати дослідити бойовий шлях Української армії на теренах Східної Галичини.

Тривалий час залишаються непопулярними в українському суспільстві варшавські угоди (політична і військова конвенції між урядами УНР і Польської Республіки), але на той момент іншого вибору у керівництва УНР, щоб продовжити боротьбу за українську національну державність, практично не існувало. Керівництво УНР на чолі з Головою Директорії УНР і Головним отаманом військ УНР С.Петлюрою прийняло доволі компромісне рішення союзного договору з Польською Республікою. Союзника у збройному протистоянні з Радянською Росією потребувала на той час і Польща, адже спостерігала як стрімко нарощувала свою чисельність Червона армія у її прикордонні.

Польсько-українські війська нанесли випереджувальний удар на українських теренах по угрупованням російських військ О.Єгорова 25 квітня 1920 р. Так почалася російсько-польська війна. Союзні польсько-українські війська розпочали свій похід з територій Східної Галичини і Волині у Київському і Одеському напрямках під гаслами "За вашу і нашу свободу", який на перших етапах мав блискавичний успіх. 12-а (команду-

вач С.Межанінов) і 14-а (командувач І.Уборевич) російські армії були розгромлені практично за два тижні. Успіху сприяли і активні дії українських повстанських угруповань в запіллі південно-західного російського фронту. Союзні війська зайняли Київ і почали укріплюватися на лівому березі Дніпра. Фронтові частини Армії УНР діяли на правому фланзі південно-східного польського фронту поруч з 6-ю польською армією. В цей же час, а саме 7 травня 1920 р., Дієва Армія УНР на чолі з генералом М.Омеляновичем-Павленко повернулася із зимового походу (до об'єднання з фронтовими українськими з'єднаннями діяла в запіллі 14-ї російської армії). Слід зазначити, що до початку мобілізації, станом на 15 травня 1920 р., Дієва Армія УНР налічувала до 12 000 осіб, а після неї – до 20 000 осіб (з них 1600 кіннотників) [2, с.123]. Радянська Росія повернула собі ініціативу у війні лише сконцентрувавши величезні за чисельністю збройні сили, як в Білорусії, так і на території України. Відбувся "перелом" на користь російської сторони з введенням в дію 1-ї Кінної армії С.Будьонного (14 795 шабель, 1144 багнети, 56 гармат, 471 кулемет, 5 панцирних потягів, 8 автопанцирників та 12 літаків) під Уманню, як ударної наступальної сили [2, с.87], котра практично прорвала фронт 3-ї польської армії генерала Ридза Смігли і змусила не лише її відступати, а й 6-у польську армію генерала Івашкевича, відповідно й правофлангову Дієву Армію УНР генерала М.Омеляновича-Павленка.

Втративши територію Поділля, саме на лінії р. Збруча, як "кордонної смуги" Східної Галичини, Армії УНР нарешті вдалося призупинити стрімкий наступ 14-ї російської армії І. Уборевича. Червоноармійці намагались сходу прорвати українську смугу оборони і вийти в тил південно-східного польського фронту щоб як найшвидше його знищити. Як тільки українському командарму генералу М.Омеляновичу-Павленку стало відомо від розвідки, що лівий фланг армії УНР поляками оголено і вона опинилася висунутою на 80 км наперед, він відразу ж прийняв рішення на відступ. Тим більше, визріла небезпека з боку російської 8-ї кінної дивізії Примакова [14, с.57]. Протягом 5 – 12 липня 1920 р. Армія УНР відступала до Збруча [15, с.81].

Причинами відступу Української армії були не тільки втрата зв'язку і бойової взаємодії з союзником – Військом Польським, а й брак боєприпасів та санітарного майна. Не врятувало положення навіть отримання 6 липня 1920 р. медикаментів від місії Українського Червоного Хреста [22, арк.1]. Вже 10 липня 1920 р. українським командармом було віддано наказ по військам Дієвої Армії Ч.0132 про відступ на правий берег Збруча [15, с.87].

Намагання російських військ 10 і 11 липня 1920 р. обійти з лівого флангу Армію УНР завершилися невдачею. Силами лівофлангової української 3-ї Залізної дивізії була розбита російська кінна бригада чисельністю у 300 шабель. А українська Київська дивізія, у свою чергу, контрнаступом відбила декілька атак 121-ї і 122-ї піших бригад противника в районі Гусятина. В ніч з 11 на 12 липня 1920 р. Армії УНР вдалося форсувати Збруч і зайняти оборону на його правому березі від р. Дністра до м. Збаража. Встановлено, що за останні півтора місяці боїв втрати Армії УНР становили близько 2500 осіб [15, с.93].

Користуючись тим, що протягом 13 та 14 липня 1920 р. командування 14-ї російської армії не організувало жодного наступу, а лише збирало свої сили на лівому березі Збруча, український командарм провів перегрупування своїх збройних сил. Лінію оборони від Дністра до Збаража було розмежовано на три дивізійні смуги, які й зайняли українські дивізії: від румунського берега Дністра до Гусятина – 5-а дивізія, від Гусятина до Волочиська – 2-а, а від Волочиська до Збаража – 3-я з приданим їй 54-им польським полком та бронепотягом “Кармелюк”. У резерві залишилися: 1-а дивізія в районі Мушкатівки, поблизу Чернокиївців 4-а, а Окрема кінна в районі Озерян [10, с.361; 15, с.95]. Така розстановка сил дійсно дозволяла тримати зайняту лінію оборони.

Саме у ці дні у бельгійському місті Спа, не попередивши керівництво УНР про свої наміри, польська делегація уже вела переговори про замирення з радянською Росією, безумовно, за посередництвом представників Антанти. Дійсно, можна вважати, що польські війська на даний час опинилися майже на межі цілковитого знищення, особливо армії північно-східного фронту. Навіть можна констатувати, що під загрозою опинилась польська державність, але нехтувати варшавськими угодами між УНР і Польською Республікою, на думку автора, було вкрай непорядно.

На переговорах росіянам було запропоновано зупинити наступальні дії на відстані 50 км від лінії Гродно – Валовка – Немирів – Брест – Дорогузьк – Устилуг – на схід від Грубешова – Криліва – західніше Рави-Руської – на схід від Перемишля до Карпат, від лінії “Керзона” [6, с.71]. Керівництво ж Радянської Росії, у свою чергу, за рішенням Пленуму ЦК РКП(б) навмисно висунуло неприйнятні для Польської Республіки свої умови – скоротити армію до 50 000 осіб й добровільно віддати отримане від союзників (країн Антанти) військове майно, цим самим підштовхнувши поляків до продовження війни [3, с.162].

На південно-східному польському фронті, у цей час, союзні 6-а польська та Дієва Українська армії ледве стримували наступ 14-ї російської армії, вводячи в бій останні свої резерви. Між іншим, 16 липня 1920 р. Армія УНР зупинила наступаючу 41-у російську дивізію й контрнаступом розбила її, відкинувши залишки на лівий берег Збруча. Як результат, командування 14-ї російської армії, після цих боїв, було змушене поповнити 41-у дивізію Осадного чотирма свіжими полками.

Невдовзі, за даними розвідки, українському командуванню стало відомо, що на лінії фронту від Дністра й до Са-

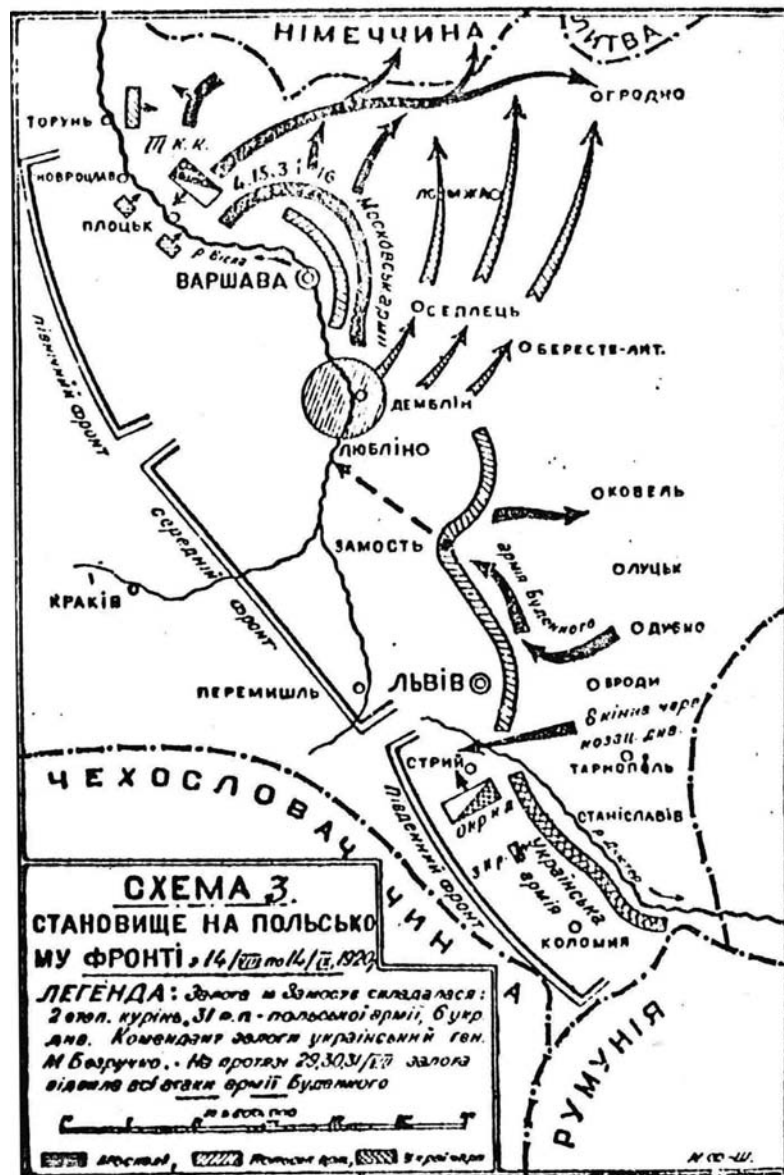

Мал.1. Удовиченко О. Третя залізна дивізія. Матеріали до історії Війська Української Народної Республіки. – І. Топочний Упорядкував. – Нью-Йорк: Червона Калина. – Т.2. – Рік 1920. – 1982. – С. 91.

таніва проти українських 5-ї Херсонської та 2-ї Волинської дивізій веде бойові дії виключно чотирибригадна 41-а російська дивізія, а проти української 3-ї Залізної дивізії, від Сатаніва до Збаража, протистоїть стрілецька бригада 60-ї російської дивізії та кінний полк зі складу 8-ї червонокозачої дивізії [15, с.99]. За підрахунками автора у цей час безпосередньо в боях з українського боку брало участь близько 4500 багнетів і шабель, а з російського понад 10 000 багнетів і шабель, що свідчить про великі втрати в Українській армії за два місяці боїв. 17 липня 1920 р. у районі Гусятина за вогневою підтримкою бронепотяга “Кармелюк” українська 3-я Залізна дивізія і 54-й польський полк відбили всі атаки противника [14, с.63]. Лише в ночі з 18 на 19 липня 1920 р. російським 365-му, 367-му пішим та 115-му і 116-му кінним полкам, зі складу 41-ї дивізії, вдалося форсувати Збруч у районі сел Залісся та Шедлівці й захопити села Васильків і Си-



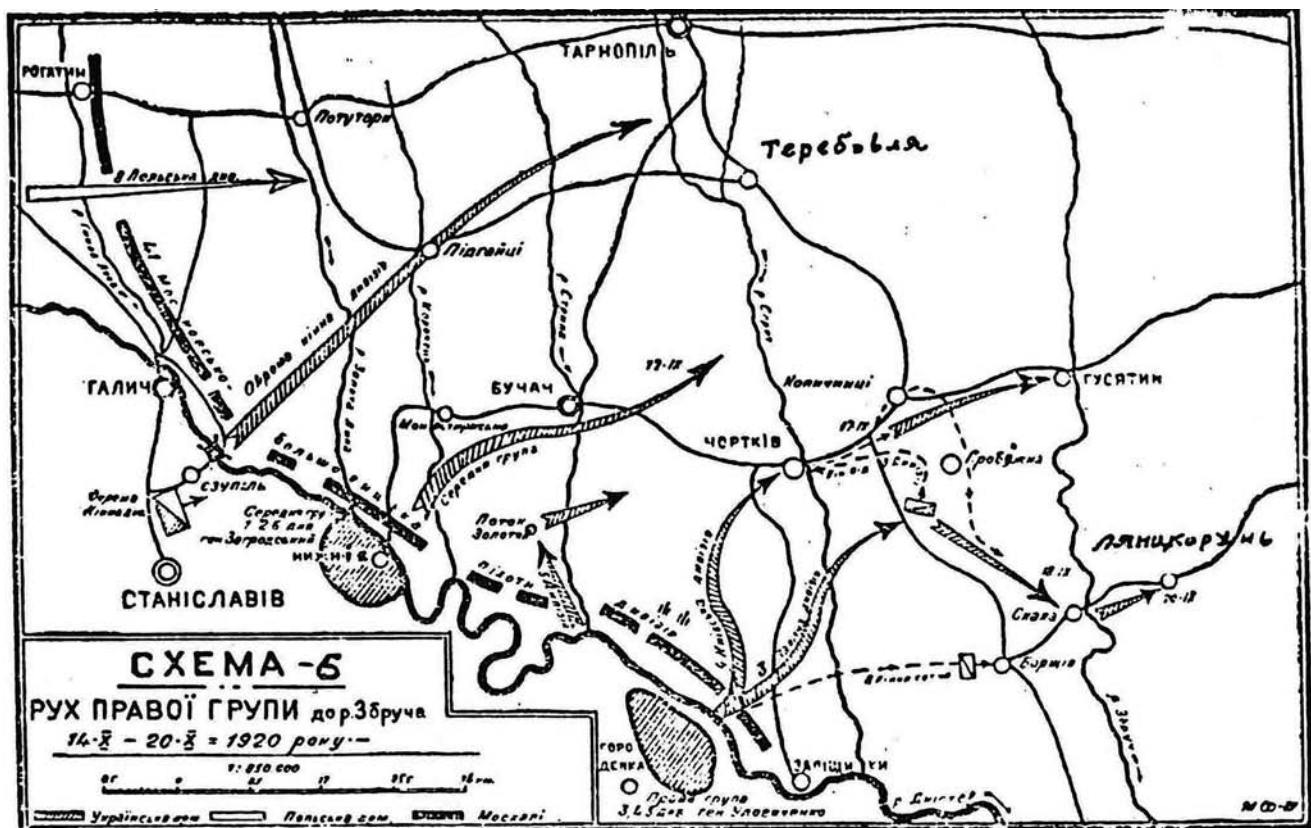

Мал. 2. Удовиченко О. Третя залізна дивізія. Матеріали до історії Війська Української Народної Республіки. – І.Толочний Упорядкував. – Нью-Йорк: Червона Калина. – Т.2. Рік 1920. – 1982. – С. 112.

дорів, але знову ж таки ненадовго. Контратакою українських 3-ї та 5-ї дивізій й за підтримкою Окремої кінної дивізії полковника І.Омеляновича-Павленка російські частини були відкинуті на лівий берег Збруча. Між тим, українська кіннота у боях під Сидоровом відбила атаку російської кінноти, втративши 24 козаків, в той час як з протилежної сторони втратили становили 40 червоноармійців [15, с.105]. Так само й 20 липня 1920 р. у районі с. Шедлівці українською 5-ю дивізією було розбито російську 121-у бригаду [15, с.107].

Між тим, воєнно-стратегічна ситуація на південно-східному польському фронті знову ускладнилась. За наказом російського Головнокомандувача С. Каменева змінено напрямок дій 1-ї Кінної армії С. Будьонного – виключно на Львів, у той час як за попереднім задумом вона повинна була розвивати наступ безпосередньо у люблінському напрямку. Мотивацією цього рішення, як свідчать джерела, стало те, що поляки вели досить уперті бої саме у львівському напрямку, та й з Румунією у росіян виявились напружені відносини [11, с.135]. Враховуючи ці зміни в обстановці командуванню 6-ї польської армії довелось терміново вжити заходів щодо оборони Львова.

Відповідні зміни не могли не вплинути й на події на лінії оборони Дієвої Армії УНР. Протягом 21 липня 1920 р. бойова російська група (300 багнетів та 400 шабель) вела наступ із району Кудринці – Звинячка у напрямку сел Мельниця – Іване Пусте – Залісся, але 5-ю українською дивізією була зупинена й витіснена на попередні позиції.

Ще гірше відбулося з 122-ю російською бригадою 22 липня 1920 р. у районі Гусятин, де під час бою її жіночий загін (30 осіб) поширив паніку, спричинивши втечу усієї бригади. Спроба російської 122-ї бригади 23 липня 1920 р. знову форсувати Збруч теж не мала успіху [15, с.109].

Проте, вже 24 липня 1920 р. склалося загрозливе становище для лівого флангу Армії УНР, після того як російські 123-я (1000 багнетів) та посилена з резервів кавалерійська (1100 шабель) бригади у районі с. Шидлівці переправилися через Збруч і перейшли у наступ на Сидорів – Кривеньке, що й призвело до залучення до бою резервної Окремої кінної дивізії. Вона не тільки розбила російську 123-ю пішу бригаду, а й нанесла поразку російській кінноті 25 липня 1920 р. в районі с. Сидорове, змусивши “залишки” втікати на лівий берег Збруча [13, с.146]. Українська сторона теж понесла втрати, зокрема, 20-й курінь 3-ї дивізії цілком було знищено російською кіннотою [15, с.144].

Слід відзначити, що наприкінці липня 1920 р. з'явилася можливість для українського командування домовитися з союзниками-поляками і передислокувати значно ослаблену українську 6-у Січову стрілецьку дивізію полковника М. Безручка із Більсько Воли до лав Дієвої Армії УНР, але перекреслив ці наміри успішний наступ 58-ї російської дивізії на оборонні позиції українських січовиків [21, арк.48–51].

26 липня 1920 р. 14-а російська армія, спрямувавши більшість своїх сил у Тернопільському напрямку, змусила знову 6-у польську армію відступити від Збруча, але



тепер вже аж за р. Серет. Дізнавшись, що лівий фланг знову оголений український командарм віддав наказ лівофланговій 3-й Залізній дивізії негайно відходити за Серет до Джурина [14, с.68]. Решта ж з'єднань Армії УНР відступила аж уночі [15, с.117]. А після переходу армії на правий берег Серету командарм змушений був замінити на позиціях ослаблену боями 3-ю Залізну дивізію 1-ю Запорізькою, відвівши "залізних" до армійського резерву для поповнення [14, с.69]. На правому березі Серету було терміново створено лінію оборони від р. Дністра до м. Чорткова, на якій і розташовано у послідовності три українські дивізії: 5-у – 2-у – 1-у. У резерві зосереджено 3-ю, 4-у та Окрему кінну дивізії [15, с.118]. Протягом 27 – 28 липня 1920 р. 41-а російська дивізія з усіма своїми резервами підійшла до Серету й відразу ж розпочала спроби форсувати його. Українській 5-й Херсонській дивізії протистояла 121-а російська бригада, 2-й Волинській – 122-а бригада, а 1-й Запорізькій – 123-я бригада. Крім того, 41-а російська дивізія у своєму складі мала окрему кінну бригаду сформовану із чеченців, подільський партизанський загін із євреїв та для вогневої підтримки бронепотяг "Ленин". Взагалі 14-а російська армія на озброєнні мала потужну групу із шести бронепотягів: "Смерть Панам", "Товарищ Алябьев", "Красноармеец", "Красный крестьянин", "Бела Кун" і "Ленин" [20, арк.2-4].

Теж саме відбулося і 28 та 29 липня 1920 р., але українському командуванню вдалося повернути втрачені позиції вже надвечір 29 липня 1920 р. [15, с.119].

Стрімким наступом 30 липня 1920 р. 60-а російська дивізія змусила відступити 12-у польську дивізію, тим самим знову створюючи загрозу лівому флангу Армії УНР. Покинувши Янів, поляки надали можливість переправитись через Серет значній силі противника й закріпитись на правому березі. Обороняти лівий фланг Армії УНР довелося з 30 липня до 4 серпня 1920 р. лише резервній 3-й Залізній дивізії. Слід зазначити, що полякам так і не вдалося повернути втрачену територію [14, с.73]. На відміну ж діям союзників, на усіх відтинках української лінії оборони наступаючі російські частини були відкинуті на лівий берег Серету. Не допомагала росіянам навіть наполеглива агітаційна робота, спрямована особливо на галичан 5-ї Херсонської дивізії [15, с.124].

Між іншим, у цей час паралельно із поповненням із Ланцуті, до складу Армії УНР влився й "Італійський курінь", сформований в Італії із військовополонених-українців. Він значно доповнив склад української 2-ї стрілецької дивізії [12, с.80]. Разом з тим, незважаючи на поповнення, 4 серпня 1920 р. Армія УНР відступила на правий берег Стрипи, оскільки черговий раз оголився її лівий фланг [4, с.458].

Вже на правому березі Стрипи 5 серпня 1920 р. Дієву Армію УНР було реорганізовано на три групи: Праву – генерала О. Загородського (5-а, 4-а, 2-а дивізії), Середню – полковника І. Омеляновича-Павленка (Окрема кінна дивізія) та Ліву – генерала О. Удовиченка (3-я та 1-а дивізії). Після реорганізації 1-а Запорізька дивізія зайняла обо-

рону Стрипи від с. Жижномир до Вишнівчика, 4-а Київська дивізія від Жижномира до Дністра, а правіше від неї, аж до румунського кордону, тримала оборону 5-а Херсонська дивізія. Між тим, як відомо, із джерел, Дієва Армія УНР готувалася до наступу на 6 серпня 1920 р. [15, с.133].

Проте, спроба повернути загальним наступом втрачені позиції успіху не мала, оскільки росіяни теж готувалися до наступальних дій зі свого боку. Найбільш успішним був наступ Лівой групи О. Удовиченка, якій вдалося потіснити 123-ю російську бригаду, але затримка української Київської дивізії Ю.Тютюнника й відступ 12-ї польської дивізії, призвели до відходу груп на правий берег Стрипи 7 серпня 1920 р. [14, с.74].

8 серпня 1920 р. знову ініціатива перейшла до противника. Тільки під вечір 366-й піший російський полк переправився через Стрипу й повів наступ на позиції 1-ї Запорізької дивізії, захопивши села Осовець і Бабулинці. А 9 серпня 1920 р., 115 російський кінний полк захопив село Переволоки поблизу Бучачу. Проте, 10 серпня 1920 р. загальними зусиллями Української армії усі втрачені позиції на правому березі Стрипи були повернуті [15, с.143].

Спроби опанувати правим берегом Стрипи з боку російських частин протягом 11 та 12 серпня 1920 р. теж не мали успіху. Так, форсувавши 11 серпня 1920 р. Стрипу на лінії оборони Запорізької дивізії 368-й російський полк (200 багнетів і 60 шабель) захопив с. Бобулинці, де й протримався лише до наступного дня. А 366-й полк, переправившись поблизу с. Жижномир зайняв його і навіть захопив м. Бучач, але теж не втримався. Контратаками 3-ї та 2-ї дивізій українському командуванню вдалося знову повернути втрачені місцевості відкинувши 366-й та 368-й російські полки на лівий берег Стрипи. Не мав успіху 13 серпня 1920 р. й 364-й полк наступаючи на позиції 5-ї Херсонської дивізії.

На середину серпня 1920 р. загальна воєнно-стратегічна обстановка на польсько-російському фронті складалась далеко не на користь союзним польсько-українським військам. 1-а Кінна армія С.Будьонного 14 серпня 1920 р. знову захопила Броди, 15 серпня 1920 р. зайняла Бузьк, а 16 серпня 1920 р. підійшла до Львова. Командування південно-західного російського фронту сподівалось з дня на день захопити столицю Галичини. Проте, поляки створили міцну оборону Львова і зупинили російські війська [6, с.79]. На лінії ж фронту Армії УНР протягом 13 – 17 серпня 1920 р. російське командування не застосовувало численної живої сили. Щодня з обох боків велася лише стрілянина. Спроби невеликими групами (50 шабель та 80 багнетів) форсувати Стрипу завершувалися для противника поразками.

Безактивність російських частин 41-ї дивізії було проявом щоденних мітингів майже в усіх її полках. Великі втрати, стомленість бійців, незмінність частин на бойових позиціях призвели до бунту, припинити який комісари змогли лише при підході значного поповнення [15, с.148].



Мал.3. Головнокомандувач Дієвої Армії УНР генерал-поручник М.Омелянвич-Павленко



Мал.4. Командир Окремої кінної дивізії генерал-хорунжий І.Омелянвич-Павленко



Мал.5. Командир 1-ї Запорозької дивізії генерал-хорунжий А.Гулий-Гуленко

Тим часом, завдяки нез'ясованості дій між командуваннями західного і південно-західного російських фронтів полякам вдалося 16 серпня 1920 р. нанести удар із під Любліна по військам західного російського фронту, врізавшись у практично незахищений його лівий фланг. Протягом чотирьох діб чотири російські армії і окремі кінний корпус були розбиті. Успіх "ударної групи" Ю. Пілсудського (45 000 солдатів, 187 гармат і 750 кулеметів) фактично врятував Варшаву [9, с.197]. Є цілком очевидним, що можливо б і не сталося "Варшавської катастрофи" для російських військ, якби своєчасно було спрямовано на Люблін російські 12-у і 1-у Кінну армії ще 11 серпня 1920 р. Польський "заслін" (7500 багнетів), що прикривав зі сходу "ударну групу", напевно не витримав би наступу 12-ї (11 225 багнетів та шабель) та 1-ї Кінної (16 000 шабель) російських армій [4, с.502].

Між тим, поки йшла битва на Віслі поміж польськими і російськими військами, на лінії фронту Української армії 17 серпня 1920 р. частини 41-ї російської дивізії кілька разів переходили р. Стрипу майже на усіх відтинках передових українських дивізій (5-ї, 2-ї та 3-ї), але контратаками українських з'єднань були відбиті. Лише відступ 12-ї польської дивізії 18 серпня 1920 р., надав можливість перейти 123-й російській бригаді р. Стрипу у районі Зборова і міцно вдарити по лівому флангу армії УНР, що й вирішило подальші дії Української армії [15, с.152]. Отримавши директиву від Генерального Штабу УНР командарм віддав наказ відступати всім дивізіям до Дністра, а в ніч з 18 на 19 серпня 1920 р. перейти на його правий берег, зайнявши оборону від Румунії до м. Миколаєва [15, с.158].

Протягом 19 та 20 серпня 1920 р. український командарм провів чергове перегрупування своєї армії. Знову ж таки лінія оборони створювалася спорудженням окремих укріплень-застав у найбільш придатних для організації переправ місцях, поблизу: Коропця, Нижнева, Ізуполя та Галича. Так, від Румунії до села Буківки зайняла оборону 5-а дивізія, 4-а від Буківки до міста Галича, а 3-я від Галича до Журавно. А смуга оборони від Журавно до Миколаєва була тимчасово перекрита резервною 2-ю дивізією, оскільки знову відклялося прибуття із Красностава української 6-ї Січової дивізії. Без 6-ї дивізії бойовий склад Дієвої Армії УНР налічував: 985 старшин, 3672 багнети та 1972 шабель. На озброєнні було: три бронепотяги ("Кармелюк", "Чорноморець", "Запорожець"), 36 гармат і 249 кулеметів [15, с.154].

У зв'язку із поразкою російських військ під Варшавою й переходом ініціативи у війні до союзних польсько-українських військ, російсько-польські переговори у Мінську вкотре зайшли у глухий кут. Тепер вже Польська Республіка остаточно не погоджувалась на умови РСФРР і вимагала їх переглянути, у результаті чого переговори було перенесено на вересень 1920 р. [9, с.266]. Уряд Польщі почав вести подвійну гру, бо не запросив делегацію від УНР на переговори, хоча з протилежної сторони, у складі делегації РСФРР, вже працювали представники від "маріонеткового" уряду УСРР [5, с.382]. Незважаючи на сумнівну політичну позицію поляків уряд і Армія УНР й надалі виконувала свої союзницькі зобов'язання, не залишаючи лінії фронту, за винятком лише особового складу 5-ї Херсонської дивізії (більшість стрільців із галичан). Так, 20 серпня 1920 р. із її складу самочинно залишив фронт загін у 300 осіб на чолі з підполковником Долудом і попрямував до Косова, а 23 серпня 1920 р. лінію фронту покинула ціла бригада [2, с.478]. Очевидним є те, що галичани боляче реагували на подвійну політичну гру уряду Польської Республіки під час ведення ним переговорів з представниками РСФРР.

Протягом 20 – 24 серпня 1920 р. малочисельній 5-й Херсонській дивізії протистояла 121-а російська бригада (361-й, 362-й, 363-й піші полки), проти 4-ї Київської дивізії вела наступальні бойові дії 122-а бригада (364-й, 365-й, 366-й піші полки), з 3-ю Залізною дивізією вела бої 123-а бригада (367-й, 368-й, 369-й піші полки) [15, с.60]. Ще 20 серпня 1920 р. польські літуні-розвідники зафіксували на підході до Журавно численну російську кінноту. Так, командування 14-ї російської армії направило свою 8-у кінну червонокозачу дивізію Примакова (особовий склад із кубанців) для удару з півдня по львівському угрупованню польських військ. Ця дивізія (бойовий склад: 2400 шабель, 12 гармат та 84 кулемети) становила неабияку загрозу і для Армії УНР і тому український командарм негайно відправив до м. Черняхова Окрему кінну дивізію, щоб прикрити лівий фланг [14, с.80]. Встановлено, що зіткнення української і російської кінноти так і не відбулося у зв'язку зі зміною обстановки на всьому російсько-польському фронті, й під Львовом, зокрема.

Після поразки, війська західного російського фронту у безладді відступали від Варшави. Виконуючи директиву Л. Троцького, яка вимагала “енергичного и немедленного содействия конной армии Западному фронту”, С. Будьонний спробував відвести 1-у Кінну армію від Львова, але успішні контратаки польських військ проти російських 12-ї та 14-ї армій змусили його знову втягнути свою кінноту у бої [6, с.95]. Між тим, на підтримку “групи Якіра” і 60-ї дивізії було відведено й дивізію Примакова [15, с.159].

Після відходу кінноти Примакова, 22 серпня 1920 р. до Стрия прибув на лівий фланг Дієвої Армії УНР польський курінь, підсилений бронепотягом, а українську Окрему кінну дивізію було відведено до Калуша [13, с.148].

Українське командування свої бронепотяги зосередило на найважливіших напрямках наступальних дій противника, а саме: бронепотяг “Чорноморець” в районі Галича, бронепотяг “Кармелюк” в районі Іезуполя, бронепотяг “Запорожець” у районі Нижнева. Завдяки цьому 22 серпня 1920 р., втративши 3 батальйони піхоти і сотню кінноти, 41-й російській дивізії так і не вдалося опанувати правим берегом Дністра [15, с.172].

У ході дослідження встановлено, що після поразки військ Червоної армії під Варшавою, де втрати перевищили 120 тис. осіб, із 22 до 25 серпня 1920 р. в РСФРР було проведено позачергову мобілізацію, зокрема, у Петрограді, Москві, Новій Ладозі, Новгороді, Ярославлі та Казані. Мобілізовано було 23 420 осіб [4, с.551]. Разом з тим, у найближчому майбутньому до суттєвих змін на фронті це не привело.

Щоб призупинити наступ польських військ в Білорусії С. Каменєв 25 серпня 1920 р. віддав наказ відправити 1-у Кінну армію С.Будьонного у рейд на Люблін з перспективою виходу до Варшави [6, с.95]. За три доби (з 26 до 29 серпня 1920 р.) будьонівська кіннота підійшла до Замостя, де й вела затяжну облогу аж до 1 вересня 1920 р. Саме стійка оборона Замостя українською 6-ю Січовою стрілецькою дивізією й надала можливість перегрупуватися союзним польським військам і успішно розгромити 1-у Кінну армію [9, с.281]. Після переслідувань польським кавалерійським корпусом полковника Ю. Руммеля з 13 до 18 вересня 1920 р. її бойовий склад ледве нараховував 1500 шабель, що й змусило російське командування відвести її залишки під Київ на докомплектування [9, с.286].

У цей час керівництво УНР робило спроби домовитися з союзниками про проведення мобілізації у Східній Галичині, але отримало відмову від Міністерства внутрішніх справ Польської Республіки. Армія УНР конче потребувала поповнення, оскільки мала відчутні бойові втрати і численне дезертирство із лав 5-ї Херсонської дивізії, де більшість особового складу під проводом генерала А. Кравса самовільно залишила лінію фронту і перейшла кордон Чехословаччини [5, с.368]. Зваживши на це, негайно був виданий наказ Головної команди військ УНР Ч.9/а від 24 серпня 1920 р., згідно з яким заводились у військових частинах списки дезертирів і

надсилалися Головному військовому прокуророві. Крім того, посилювався контроль щодо відбору старшин і козаків до лав Армії УНР [16, арк.21]. Дійсно, саме жорсткі правові заходи й могли зміцнити військову дисципліну. Нарешті протягом з 25 до 29 серпня 1920 р. до Армії УНР надійшло поповнення із Збірної Станиці Ланцуті (Польща), завдяки якому Запорізька дивізія збільшилася до 4045 осіб, Волинська – до 2855 осіб, Залізна – до 5192 осіб, Київська – до 2696 осіб, Херсонська – до 444 осіб, Окрема кінна – до 1364 осіб, штаб армії – до 730 осіб, тил армії – до 573 осіб, окрема залізнична сотня – до 250 осіб, шпиталі – до 409 осіб, збірна запасна дивізія – до 2700 осіб, бронепотяг “Запорожець” – до 115 осіб, бронепотяг “Кармелюк” – до 176 осіб, а бронепотяг “Чорноморець” – до 230 осіб [19, арк.70]. Це значно зміцнило Українську армію, а відповідно й посилювало оборонну лінію.

Порівнюючи загальну чисельність Дієвої Армії УНР до і після поповнення можна дійти висновку, що поляки інколи сприяли збільшенню Армії УНР і лише завдяки вербуванню військовополонених, й надавали відповідну кількість зброї, боєприпасів і амуніції. Між іншим, склад Армії УНР збільшився майже втричі і нараховував 22 239 козаків і старшин. Разом з тим, до Станіславова було привезено із Румунії: чотири гармати, 934 рушниці, 1650 багнетів, 300 списів, 128 сідел кавалерійських, 1280 гранат та близько 1 800 000 рушничних набоїв [18, арк.5]. Зрозуміло, що Румунія йшла на відповідні кроки лише нелегально.

Ще 24 серпня 1920 р. за на-



Мал.6. Командир 2-ї Волинської дивізії генерал-хорунжий О.Загородський



Мал.7. Командир 3-ї Залізної дивізії генерал-хорунжий О.Удовиченко



Мал.8. Командир 4-ї Київської дивізії генерал-хорунжий Ю.Тютюнник





Мал.9. Командир 5-ї Херсонської дивізії полковник А.Долуд

казом військам Дієвої Армії УНР Ч.0158 Українську армію було перегруповано на три армійські групи: Праву групу генерала О. Загородського (2-га та 5-а дивізії), Середню генерала О. Удовиченка (3-я, 4-а та Запасна дивізії), Ліву полковника А. Гулого-Гуленка (1-а дивізія і Юнацька школа). У армійському резерві Окрема кінна дивізія [15, с.173]. Це надавало змогу успішніше здійснювати контрнаступи і маневрувати.

Слід зазначити також, що під час отримання й розподілу поповнення бойові дії ні на мить

не припинялися по всій українській оборонній лінії. Так, 27 серпня 1920 р. Середня група вела успішні бої з 364-им і 366-им російськими полками у районі Нижнева, змусивши їх відступити. У свою чергу Права група зайняла Возилів, розбивши 365-й російський полк, а Окрема кінна дивізія 28 серпня 1920 р. переслідувала 123-ю російську бригаду аж до Рогатина [13, с.128]. Варто зазначити, що своїми активними діями Армія УНР надавала відчутну допомогу союзній 6-ї польській армії, яка зупинила наступ російських з'єднань на лінії Бібрка – Перемишляни – Кам'янка Струмилова. Крім того, 6-а польська армія розпочала наступ проти "групи Якіра" з метою відкинути її у південно-західному напрямку під удар українських військ. Тому й було наказано українському командарму провести 30 серпня 1920 р. перегруповання частин створивши: Праву групу генерала Загородського (2-а, запасна, 5-а дивізії з доданими двома польськими куренями полковника Ролінського), Ліву групу генерала Удовиченка (1-а, 3-я та 4-а дивізії) та резерв (окрема кінна дивізія). Причому, Права група підсилювалась бронепотягами "Кармелюк" і "Запорожець", а Ліва бронепотягом "Чорноморець" [15, с.185]. Найбільш вдалим був наступ Лівой групи 30 серпня 1920 р. в районі Вичолки – Жабель. Отримали поразку 368-й полк та Московська школа курсантів (400 багнетів) [13, с.148]. У цьому ж бою проти української 3-ї Залізної дивізії вів бій і загін китайців-червоноармійців [14, с.88].

Між тим, після героїчної оборони Замостя українська 6-а Січова дивізія й надалі залишалася у оперативному підпорядкуванні командувачу 3-ї польської армії і лише аж 10 вересня 1920 р. була відправлена потягами із Красностава до Ізюполя до Армії УНР [17, арк.75; 7, 18 вересня].

Коли точилися бої під Замостям, Дієва Армія УНР вела бойові дії ще на лівому березі Дністра, стримуючи постійні атаки червоноармійських частин 41-ї та 60-ї російських дивізій. Лише провівши контратаку, українській Правій групі вдалося зупинити наступ 121-ї російської

бригади, але не на довгий час тому, що противник підвів важку артилерію до с. Порхів й почав інтенсивно обстрілювати українські позиції. На лінії ж фронту Лівой групи противник захопив села: Слобідка, Большовце, Библо, Дитятин. 123-я російська бригада, атакуючи українську Ліву групу, пробивалась до Монастириська на з'єднання із 122-ю бригадою [15, с.192].

Від розвідки і допитаних полонених українському командуванню стало відомо про прибуття нових російських частин на фронт, а саме: окремої кінної бригади донських козаків (500 шаблів), полку піхоти (до 1200 багнетів), полку кінноти зі складу 8-ї кавалерійської дивізії (250 шабелів) тощо. Враховуючи це, протягом ночі з 2-го на 3-є вересня 1920 р., за наказом українського командарма, усі піші українські частини було переправлено на правий берег Дністра, крім Окремої кінної та 1-ї Запорізької дивізій, які тимчасово залишались для підтримки правого флангу союзної 6-ї польської армії [15, с.198]. Ці українські з'єднання 7 вересня 1920 р. теж відступили за Дністер [15, с.205].

Отже, знову Дієва Армія УНР опинилась на правому березі Дністра й тримала оборону на лінії від Румунського кордону до м. Галич.

Для чергової підтримки контрнаступу союзної 6-ї польської армії, за наказом українського командарма Окрема кінна дивізія 9 вересня 1920 р. форсувала Дністер поблизу Галича й розбила під Бурштином російські 123-ю та 12-у стрілецькі бригади, взявши до полону 300 червоноармійців. При чому, 12-а бригада нещодавно прибула із Сибірска [13, с.148]. А 10 вересня 1920 р. завдяки вмілим діям кінного полку імені Максима Залізняка на лівому березі Дністра в районі Німчика було розбито два червоноармійських батальйони. До полону потрапило 159 бійців, три командири рот і один командир батальйону. Взято трофеї – 200 рушниць та два кулемети [15, с.211].

Довідавшись, що червоноармійці розпочали з 12 вересня 1920 р. будувати на лівому березі Дністра суцільну смугу оборони із окопів, українське командування прийняло рішення ранком 14 вересня 1920 р. провести загальний наступ перегруповавши перед тим свої з'єднання і частини на три армійські групи: Праву групу генерала О. Удовиченка у складі 3-ї, 4-ї та 5-ї стрілецьких дивізій, Середню групу генерала О. Загородського у складі 1-ї, 2-ї та 6-ї стрілецьких дивізій, та Ліву групу полковника І. Омеляновича-Павленка у складі Окремої кінної дивізії. В ніч з 13 на 14 вересня 1920 р. дивізії Правой групи було зосереджено в районі Городенка – Заліщики, Середньої групи в районі Нижнева, а Окрему кінну дивізію було підведено до Ізюполя. Між тим, резерв армії становила кулеметна дивізія полковника Базильського. Проте, слід зазначити, що на 14 вересня 1920 р. Дієва Армія УНР у своєму складі мала близько 17 000 старшин і козаків, що говорить про втрати більше 5000 осіб за час оборони Дністра [15, с.216].

Можна цілком вважати, що загальна воєнно-стратегічна обстановка на фронті станом на 14 вересня 1920 р. сприяла розгортанню наступу в Україні з боку союзних

польсько-українських військ. Початковою його фазою став успішний удар польського кінного корпусу полковника Ю. Руммеля по 12-й російській армії [1, с.214]. Українській же армії відводилось завдання затакувати й розбити російські частини за Дністром та вийти у запілля 14-ї російської армії [13, с.149].

Дієвій Армії УНР протистояла у цей час 123-я російська бригада бойового складу до 3500 багнетів та 200 шабель, 50 кулеметів та двох гармат. Відтинок від румунського кордону до гирла ріки Стрипи займав її 363-й полк, далі по Дністру до Устя Зелене – 364-й полк, від Устя Зелене до станції Галич – 365-й полк, а від Галича до гирла Свижа – 366-й полк. У запіллі 123-ї бригади зосереджувались кінна бригада Гофа та 36-й запасний полк [14, с.93].

Лише у другій половині 14 вересня 1920 р. першою переправилась на лівий берег Дністра Окрема кінна дивізія в районі Іезуполя і затакувавши червоноармійський 365-й полк змусила противника відступити у напрямку Бучачу [15, с.222]. Правій групі довелось переправлятися в ніч з 14 на 15 вересня 1920 р. поблизу с. Жежави на плотах. А Середній групі форсувати Дністер під м. Нижневом [13, с.150].

Слід зазначити, що протягом 15, 16 та 17 вересня 1920 р. наступ Дієвої Армії УНР проходив успішно. Так, окрема кінна дивізія, знищивши 365-й російський полк зайняла Підгайці. Середня група, розбивши 364-й російський полк, захопила Бучач. А Права група оволоділа Чортковом та Заводським, що підживлювало бойовий дух козаків [15, с.227].

Спроба 18 вересня 1920 р. з боку російських військ зупинити й відкинути Дієву Армію УНР назад за Дністер не мала успіху. Командувач 14-ї російської армії спрямував на Бучач резервну 121-у бригаду, та два кінних ескадрони зі складу дивізії Примакова, але силами 8-ї польської дивізії у тісній взаємодії з українською кінною дивізією акція противника завершилася цілковитою для нього поразкою [14, с.110]. Нарешті Українська армія вийшла на лінію Збруча, з боями пройшовши 110 км [13, с.150].

У результаті наступальної операції з 14 до 19 вересня 1920 р. усі частини 41-ї російської дивізії на терені між Дністром і Збручем було розбито, до полону потрапило 1217 червоноармійців, захоплено 68 кулеметів і 915 возів з боєприпасами [15, с.234]. Так спільними зусиллями Дієвої Армії УНР та Війська Польського територія Східної Галичини була звільнена від російських військ. Це по праву була знаменна подія, що надихала на перспективу подальшого успіху.

Отже, Армія УНР і Військо Польське відстояли Східну Галичину від військ Радянської Росії. Більше того, союзники були спроможні, не зупиняючи успішних наступальних дій, звільнити всю територію Великої України, адже Червона армія отримала відчутні поразки на всіх фронтах протяжністю від Пруссії до Румунії. Проте, сталося непередбачуване для української сторони, в обхід союзницьких угод з урядом УНР політичне керівництво Польської Республіки підписало 12 жовтня 1920 р.

перемир'я з керівництвом Російської Федеративної Радянської Республіки, що й звело нанівець спільну боротьбу за українську національну державність. Союзник практично зрадив союзника. Самотужки Армія УНР не встояла проти значно переважаючої за чисельністю та оснащенням Червоною армією. Змушена була 21 листопада 1920 р. відступити на правий берег Збруча, скласти зброю і піти до таборів інтернування колишнього союзника.

Відповідна тематика потребує подальших досліджень.

#### Джерела та література:

1. Войны польского империализма 1918 – 1921 гг. / Перевод польского труда А. Пшибыльского „Борьба Польши за свои границы” с предисловием и примечаниями Боровского М. – М. : Госвоениздат, 1931. – 260 с.
2. Гражданская война на Украине (1918-1920): сборник документов. – К. : Наукова думка, 1967. – Т. 3. – 371 с.
3. Каменев С.С. Записки о гражданской войне и военном строительстве. – М., Воениздат, 1963. – 264 с.
4. Какурин Н.Е. Гражданская война. 1918 – 1921 / Н.Е. Какурин, И.И. Вацетис; Под ред. А.С. Бубнова и др. – СПб. : ООО «Изд-во «Полигон», 2002. – 672 с.
5. Литвин С.Х. Суд історії: Симон Петлюра і Петлюріана. – К. : Видавництво імені Олени Теліги, 2001. – 640 с.
6. Мельтюхов М.И. Советско-польские войны. Военно-политические противоречия 1918 – 1939 гг. – М. : Вече, 2001. – 464 с.
7. Накази і розпорядження // Українське слово (щоденна громадсько-політична, літературна й економічна газета). – Станіславів. – 1920, 18 вересня.
8. Оборона Замостя VI Січовою стрілецькою дивізією Армії УНР у 1920 році / Український воєнно-історичний інститут. Видано накладом групи вояків VI Січовою стрілецькою дивізії і прихильників. – Торонто, 1956. – 32 с.
9. Прушинський М. Драма Пилсудського. Війна 1920 / Булгаков В.В., Ведіна В.П. (переклад з польського). – К. : Лібра, 1997. – 372 с.
10. Савченко В.А. Симон Петлюра / Худож.-оформитель Л.Д. Киркач-Осипова. – Харьков : Фолио, 2006. – 415 с.
11. Соколов Б.В. Истребленные маршалы. – Смоленск: „Русич”, 2000. – 528 с.
12. Тинченко Я. Армии Украины 1917 – 1920 гг. – М. : ООО „Восточный горизонт”, 2002. – 140 с.
13. Удовиченко О. Україна у війні за державність. Історія організації і бойових дій Українських ЗС (1917 – 1921 рр.). – Вінніпег, 1954. – 175 с.
14. Удовиченко О. Третя залізна дивізія. Матеріали до історії Війська Української Народної Республіки. – І. Толочний упорядкував. – Нью-Йорк : Червона калина. – Т.2. Рік 1920. – 1982. – 230 с.
15. Українсько-московська війна в документах (оперативні документи штабу армії Української Народної Республіки) / З передмовою і під редакцією Генерального штабу генерала В. Сальського. Документи впорядкував генерал Шандрук П. – Ч. I. – Варшава, 1933. – 401 с.
16. Центральний державний архів вищих органів влади та управління України (ЦДАВОВУ України): Ф. 1075. – Оп. 2. – Спр. 58.
17. ЦДАВОВУ України: Ф. 1075. – Оп. 2. – Спр. 60.
18. ЦДАВОВУ України: Ф. 1075. – Оп. 2. – Спр. 299.
19. ЦДАВОВУ України: Ф. 1075. – Оп. 2. – Спр. 381.
20. ЦДАВОВУ України: Ф. 1078. – Оп. 2. – Спр. 108.
21. ЦДАВОВУ України: Ф. 1078. – Оп. 2. – Спр. 122.
22. ЦДАВОВУ України: Ф. 2491. – Оп. 1. – Спр. 2.

## ЄВГЕН КОНОВАЛЕЦЬ ЯК ВІЙСЬКОВИЙ ДІЯЧ І ЛІДЕР ВИЗВОЛЬНОГО РУХУ У БОРТЬБІ ЗА НЕЗАЛЕЖНІСТЬ УКРАЇНИ 1917–1921 РОКІВ

**Анотація.** В статті розглянута військова та політична діяльність полководця, провідника української нації полковника Євгена Коновальця, який залишив глибокий слід в історії не лише визвольних змагань 1917–1921 років, а й вплинув на весь процес здобуття Україною незалежності упродовж XX–XXI століть. Він був творцем одного з найкращих формувань української армії у війні за державність 1917–1921 років – корпусу Українських січових стрільців та підпільної політичної Організації українських націоналістів. Засади визвольної боротьби, закладені ним на початку 1920-х, стали основою розвитку українського визвольного руху наступних поколінь. Метою статті є розкриття світогляду та діяльності Євгена Коновальця як талановитого військового діяча і далекоглядного політика у боротьбі за незалежність Української держави.

**Ключові слова:** Євген Коновалець, концепція інтегрального націоналізму, військовий діяч, війна за державність 1917–1921 років, корпус Українських січових стрільців, Організація українських націоналістів.

Україна подарувала світу чимало яскравих і харизматичних особистостей. Ці видатні постаті минулого, патріоти України, хто своєю жертвовною боротьбою, працею і відданим служінням українському народу прославив свою країну, вплинув на хід її історії. Саме завдяки таким постатям відбувалися революції, розвалювалися імперії, поставали на їх уламках нові держави. Оскільки головним засобом реалізації революційних перетворень упродовж XX століття в Україні була збройна боротьба, повалення існуючого ладу, то серед цих особистостей, таких як Симон Петлюра, Микола Міхновський, Андрій Мельник, чимало політиків, які стали військовими, або військових, які стали політиками. Через багато десятиліть уже в сучасній Україні із заборонених архівних документів повстає перед нами правда про життя і боротьбу, відвагу та хоробрість, стійкість і непохитність людей, які мужньо воювали у рядах Українських січових стрільців, Української Галицької Армії, Української Повстанської Армії, відстоюючи незалежність України. Очолювали ці армії і військові підрозділи люди, за плечима яких були роки підпільної боротьби, тюрем, переслідувань владою.

Українську історію XX століття важко уявити без поста- ті талановитого військового, далекоглядного політика, палкого патріота і невтомного борця за незалежність України – Євгена Коновальця (1891–1938). Як і більшість тогочасних військових і політичних діячів він прожив не- легке життя. Кришталева чесність, відданість інтереса- сам українського народу, рішучість, відповідальність,

радикальність були його найкращими рисами. Він не дочекався створення незалежної Української держави, проте його роль у розгортанні визвольного руху, який через понад півстоліття після його смерті все ж досяг своєї мети, була, без сумніву, визначальною. Ім'я Євге- на Коновальця є одним з ключових в історії українсько- го національно-визвольного руху двадцятого століття. Про цю визначну особистість на сьогодні написано ба- гато статей, есеїв, спогадів, зокрема збірник «Євген Ко- новалець та його доба» [5, 1019 с.], «Сила волі. Євген Коновалець» І. Дерев'яного [2, 128 с.], «Залізний комен- дант України» І. Ходака [19, с.42–46.] тощо. Є. Конова- лець – один з тих діячів, які залишили глибокий слід в історії не лише визвольних змагань на початку два- дцятого століття, а й вплинули на весь процес здобуття Україною незалежності упродовж наступних років. По- стать полковника–провідника, палкого патріота і борця, талановитого військового, організатора та людини не- похитної волі притягує погляди сучасників і буде при- кладом наслідування для нащадків.

Метою статті є розкриття світогляду та діяльності Євге- на Коновальця як талановитого військового діяча і дале- коглядного політика у боротьбі за незалежність Україн- ської держави.

Виходець з родини галицьких народних вчителів, Євген Коновалець здобув блискучу освіту: закінчив Україн- ську академічну гімназію, навчався на юридичному фа- культеті Львівського університету, вивчав повний курс історії України під керівництвом професора Михайла Грушевського. Вже у студентські роки виразно прояви- лася громадянська позиція Євгена Коновальця, його прагнення прислужитися Україні, бути у перших лавах борців за її державність [22, с.47]. Саме роки активної участі у галицькому студентському русі, “Просвіті”, в ор- ганізації “січів”, а згодом куреня і корпусу січових стріль- ців, який був хребтом армії Української Народної Рес- публіки, сприяли формуванню політичного світогляду українського патріота Євгена Коновальця [14, с.81–89]. Перші десятиліття двадцятого століття. Трагічна доля українців під польською та радянською владами, втра- та віри в традиційні легальні методи боротьби, розча- рування західними демократіями, які упродовж трива- лого часу ігнорували заклики українців про допомогу й самі опинилися у глибокій кризі, спричинили до форму- вання поглядів, суть яких зводилася до того, що не слід миритися з існуючим станом речей, сподіватися на по- ступки окупаційних урядів, а необхідно посилювати бо- ротьбу, вдаватися до радикальних заходів аби повали- ти існуючи колоніальні режими. Ці та інші погляди базу-



валися на ідеології і політиці українського інтегрального націоналізму, теоретиком якого був Дмитро Донцов. У центрі його ідеології була нація, яку він визнавав найвищою цінністю й був переконаний в тому, що всі зусилля варто зосередити на її зміцненні. Кінцевою метою боротьби Дмитро Донцов вважав побудову Української самостійної держави. Невід'ємною частиною його ідеології було поняття «творчого насильства» та «ініціативної меншості» як порядкуючих сил. Йшлося про людей, покликаних сформувати спочатку незрозумілу для несвідомої маси ідею, зробити її доступною цій масі й, нарешті, мобілізувати народ на боротьбу за її реалізацію. Ідеї Дмитра Донцова, передовсім його концепція інтегрального націоналізму, знайшли відгук у суспільстві. Особливо захоплювалися ними учнівська молодь, студенти вищих та середніх навчальних закладів, які почали об'єднуватися, створювати молодіжні організації, що стояли на самостійницьких позиціях [3, с.17].

Вирішальний вплив на світогляд Є. Коновальця мало його знайомство з Дмитром Донцовим на Другому всеукраїнському студентському конгресі у Львові (2–4 липня 1913 р.) [9, с.271–282]. Сильне враження справив на юнака виступ Д.Донцова на Конгресі, в якому він висловив думку, що «коли наша нація відчуває в собі силу і волю до життя, коли вона відчуває в собі організаційний талант, котрий вона так блискуче колись виявить, коли вона не хоче добровільно замкнутися в тій труні, котру їй готують російські молодотурки – єдиним виходом для неї мусіла б бути програма не автономізму, а лише патріотичного сепаратизму» [18, с.27].

Тогочасна прогресивна галицька молодь була розчарована у старшому поколінні політиків, військових і громадських діячів, які не змогли відстояти українську державність. До того ж вона зазнавала постійних утисків з боку польської влади, страждала від безробіття. Це був час, коли над українською нацією нависла смертельна більшовицька загроза. Молодий інтелігент Євген Коновалець, усвідомивши підневільний стан свого народу, вирішив шукати шляхи виходу з нього.

Під час першої світової війни прапорщик австро-угорської армії Є. Коновалець потрапив у російський полон (1915). Роки перебування у таборах для військовополонених, спочатку в Чорному Яру – маленькому степовому містечку над Волгою (1915–1916), а потім у Царицині та Дубівці (1917), стали для Євгена Коновальця етапом кристалізації військової доктрини українства і створення перших підрозділів українських збройних сил [1]. Це був час, коли упродовж кількох тижнів розкладалися під впливом популярної «соціалістичної ідеології» найбільш боєздатні українізовані частини. Втікши з полону разом зі сотником Іваном Чмолюю до Києва, щоб прислужитися відродженню Української держави, він уже наприкінці жовтня 1917 р. на вічі галичан і буковинців, яке засудило процеси розпаду української армії, демагогічну більшовицьку пропаганду, наголосив на потребі створення західноукраїнської військової частини для боротьби за об'єднання всіх українських земель

[4, с.419]. Ніколи не будучи формальним головою держави, Є. Коновалець був і залишається для майбутніх поколінь вождем української нації. Він прибув до Києва у найкритичніший момент, коли більшовики намагалися одурманити пробуджену національну стихією ідеєю «соціалістичної революції», щоб застерегти українську націю від смертельної небезпеки і вказати їй вірний шлях. В час, коли ідея державної самостійності української нації відкидалася формальними лідерами як «гола ідея, яка не може мати ніякої принади для клясово свідомого українського соціаліста», а саме поняття нації вважалось більшовиками «неіснуючим питанням», коли вимога творення регулярної, дисциплінованої, національної армії не сприймалася навіть головою уряду України Михайлом Грушевським, Євген Коновалець рішуче закликав негайно створити міцну, дисципліновану, регулярну, українську національну армію, об'єднану єдиною ідеєю, єдиним гаслом – боротьбою за самостійну, соборну Українську державу [10, с. 288]. Коли 12 листопада 1917 року Центральна Рада дала згоду на формування військових підрозділів із полонених українців австрійської армії, Є.Коновалець одним із перших підписав «Відозву старшин Західних земель», яка закликала добровольців до Галицько-Буковинського куреня січових стрільців. 19 січня 1918 р. на зборах назву куреня було змінено на Перший курінь січових стрільців. З метою збереження військової дисципліни замість солдатських рад до керівництва було запрошено досвідчених старшин, командиром обрано Євгена Коновальця, а заступником – Андрія Мельника [12, с.45].

Є. Коновалець став творцем і командиром однієї з найбоєздатніших формацій Української Народної Республіки – корпусу січових стрільців. Він сформував армію, незважаючи на поширені на той час в українському політикумі уявлення про її непотрібність, підтримував сувору дисципліну і патріотичні настрої у військових. Очолені Є. Коновальцем січові стрільці були вирішальними чинниками в критичних ситуаціях під час січневого більшовицького заколоту в Києві у 1918-му, в бою під Мотівилівкою 18 листопада 1918 року тощо. Попри свій великий авторитет, він не намагався скористатися ним у політичній боротьбі. Євген Коновалець на той момент – не політик, він військовий, здатний реально оцінити ситуацію, чітко і професійно виконувати накази, зі зброєю в руках служити справі визволення України [13, с.73–74]. На жаль, серед тодішньої української еліти таких людей було небагато, для більшості з них чвари й міжусобиці відсували на задній план головне завдання – боротьбу за незалежність. У той час, коли була проголошена Українська Народна Республіка і Україна стала незалежною державою, саме Є. Коновальцю належала ідея створення української регулярної військової формації, заснованої на дисципліні, інтенсивному вишколі, вірності національній справі. На його думку, без дієвої, міцної армії не можна збудувати незалежну Україну [8, с. 540]. Упродовж п'яти місяців (грудень 1917 р. – квітень 1918 р.) курінь Є. Коновальця виріс у 3-тисячний полк піхоти сі-

чових стрільців. Саме цьому полку була доручена охорона Центральної Ради, що сприяло її успішній роботі. Піхотний полк січового стрілецтва упродовж 29 січня – 2 лютого 1919 р. розгромив повстання антиукраїнських сил у Києві напередодні наступу більшовицьких банд Муравйова. Відданий Центральній Раді стрілецький полк на чолі з мудрим і досвідченим командиром Є. Коновальцем чинив запеклий опір більшовицький навалі у напрямку Київ – Житомир – Коростень – Сарни – Малевичі. «В багатьох відношеннях цей полк Січових Стрільців був зразковим і став прибічною гвардією голови Української Центральної Ради й уряду. Виказуючи такий великий організаційний успіх, Євген Коновалець по своїй вродженій скромності не хапався за ранги...» [16, с.34–35].

Після гетьманського перевороту 29 квітня 1918 р. у травні полк січових стрільців був розформований. Влітку 1918 року відбулися зміни у політичному курсі гетьманату і за сприяння Дмитра Дорошенка, В'ячеслава Липинського, Дмитра Донцова Є. Коновалець розпочинає генерувати ідею відновлення стрілецтва. За посередництвом тогочасного міністра закордонних справ Дмитра Дорошенка 23 серпня 1918 р. гетьманат видав наказ про формування окремого загону січових стрільців з місцем його перебування у Білій Церкві. Коли командиром загону було призначено Є. Коновальця, до Білої Церкви почали повертатися віддані полковнику побратими по боротьбі. Після появи грамоти Павла Скоропадського від 14 листопада 1918 р. про його наміри відновлення «Великої Росії», прагнучи зберегти єдність та консолідацію українських сил, Є. Коновалець з власної ініціативи висуває перед гетьманом рішучі вимоги: відкликати грамоту про федерацію з Росією, скликати Український національний конгрес (на вимогу Директорії), розформувати російські добровольчі військові частини, перенести розташування стрілецтва до Києва. У разі згоди гетьмана з висунутими вимогами полковник гарантував йому моральну і збройну підтримку. Коли ж П. Скоропадський відмовився, Є. Коновалець наважується на збройний виступ. 16 листопада 1918 р. стрілецькі загони вирушили до Білої Церкви, а 18 листопада відбувся переможний бій під Мотовилівкою. Молодий полковник і очолювана ним двотисячна військова формація стрілецтва одержала переконливу перемогу над 20-тисячними військами противника. Після успішних військових дій закін під командуванням Є. Коновальця поступово розростався і перетворився на дивізію, а в грудні 1918 р. – на осадний корпус січових стрільців кількістю понад 28 тисяч вояків [17, с.39]. Полковника Є. Коновальця почали з повагою називати «залізним комендантом» України. 14 грудня 1918 року війська Директорії здобули Київ. Вважаючи стрілецтво найвідданішою частиною української армії, Директорія передала полковнику Є. Коновальцю всю повноту влади у Києві. 19 грудня, коли наступ більшовицьких військ на Україну супроводжувався розгулом антиукраїнської пропаганди, скрізь панува-

ла руїна і економічний хаос, Директорія переїхала до столиці України. У ці тривожні часи Євген Коновалець розуміє завдання стрілецтва як збройний захист української державності без прямого втручання у політичний процес. Саме тому на вимогу полковника Стрільська Рада відхилила постанову Директорії про додаткове обрання Є. Коновальця шостим членом Директорії. Своїй позиції він залишився вірним аж до ліквідації стрілецького корпусу. Коли Директорію зрадили дніпровські дивізії отаманів Зеленого і Данченка, збунтувався отаман Григорій, на бік більшовиків перейшов отаман Хименко, тільки Є. Коновалець і його стрілецький корпус віддано захищали українську державність.

2 лютого 1919 р. під натиском ворога та через внутрішні чвари Директорія змушена була залишити Київ. Останніми залишили столицю військові підрозділи стрілецтва Є. Коновальця. У березні 1919 р. Корпус січових стрільців зазнав важких втрат від наступаючої більшовицької навали у боях за Бердичів. У травні цього ж року стрілецький корпус вів важкі бої з Таращанською дивізією, яка за чисельністю вдвічі переважала стрілецтво. Саме стійкість і хоробрість стрільців та військовий талант його командира врятували Дійову армію УНР від передчасної ліквідації більшовиками. Упродовж червня – липня 1919 року корпус стрілецтва на чолі з полковником Є. Коновальцем (з 10 липня 1919 р. корпус січових стрільців названо групою січових стрільців) стримував наступ Червоної армії у районі Кам'янця–Подільського і тим самим врятував Українську Галицьку Армію, що відступала під ударами поляків. 16 липня 1919 р. УГА перейшла Збруч і зайняла лівий берег, який знаходився під контролем армії УНР. Об'єднані українські війська 30 серпня 1919 р. зайняли Київ [16, с.34–35].

Внаслідок пропольського політичного курсу С.Петлюри похмурої, холодної осені 1919 року змучена постійними боями, епідемією тифу, нестачею їжі, одягу, зброї разом з Дійовою армією УНР група січових стрільців відступила на захід. 3 грудня 1919 р. на нараді з командуючими групами головний отаман Симон Петлюра вирішив припинити ведення регулярних військових дій і вдатися до партизанської тактики боротьби. Кожному стрільцю полковник Є. Коновалець залишив право вибору – вступити до партизанської армії генерала М. Омеляновича–Павленка чи повернутися додому. Частина стрілецтва з 6 на 7 грудня 1919 р. у складі армії під проводом М. Омеляновича–Павленка вирушила з «трикутника смерті» у Перший Зимовий похід [7, с.467–469]. Решта стрільців, переважно хворих на тиф, було захоплено в полон жовнірами генерала Юзефа Галлера.

Січові стрільці на чолі з Євгеном Коновальцем пройшли важкі шляхи боротьби за Україну від Збруча до Дону, від північних кордонів до Чорного моря, позначивши ті шляхи стрілецькими могилами. «Залізний комендант» ніколи не вступав у переговори із ворогами України, не укладав домовленостей з денікінцями, поляками, більшовиками. Формація січових стрільців припинила своє існування на підставі розпорядження Симона Петлю-

ри від 23 листопада 1919 року і наказу Є. Коновальця від 6 грудня цього ж року. Проте пройшовши вишкіл та ідейний гарт на чолі з Є. Коновальцем, багато стрільців не склали своєї зброї, пройшли Перший і Другий Зимові походи, воювали у підпіллі та повстанському русі, у складі шостої стрілецької дивізії армії УНР, стали активними діячами УВО, а пізніше ОУН.

Згодом після прикрих поразок і невдач у визвольних змаганнях, трагічний фінал яких завершився під Базаром у листопаді 1921 року, розпочався пошук винуватців і нещадна критика провідників національно-визвольної боротьби. Не минула вона й постаті Євгена Коновальця. Проти нього, його діяльності, його проводу, його ролі у національно-визвольних змаганнях висувалися і висовуються безпідставні звинувачення, витончені наклепи [20, арк.5].

Проте, незважаючи на всі інсинуації «друзів» і недругів, що критикували та звинувачували полковника, «залізний комендант» залишився відданим патріотом та борцем за незалежність України. Його життєвий шлях від студента-активіста до провідника Корпусу січових стрільців пройнятий духом вірності Україні, духом соборності і самостійності. Євген Коновалець і очолюване ним стрілецьтво, як єдина військова національна формація, зберегли і пронесли через роки лихоліття велику традицію патріотизму самостійницького дисциплінованого війська. Життя полковника є підтвердженням його моральної чистоти і незаплямованої військової честі.

У період невірних помилок та ідейних хитань, коли уряд П. Скоропадського опирався то на німецькі багнетти, то на домовленості з білогвардійським командуванням, Українська Галицька Армія уклала вимушені тимчасові домовленості з Денікіним та більшовиками, уряд УНР і головний отаман С.Петлюра підписали Варшавський договір з Польщею (25 квітня 1920 р.), Євген Коновалець залишився відданим національній ідеї. У важкий період трагічної української історії 28-річний полковник непохитно вів боротьбу за волю України, опираючись лише на власні сили, заперечуючи будь-які сумнівні угоди. Єдиним вірним шляхом для нього була впевнена і вперта боротьба проти окупантів української землі [10, с. 288].

Після закінчення визвольної боротьби частина стрілецьтва виїхала до Чехії. Туди ж потрапив і Євген Коновалець. Поразка визвольного руху для багатьох українських політиків стала шоком, який вони так і не зуміли подолати. Вони швидко й безповоротно перетворилися на еміграційних політиків, відірваних від українських реалій і залежних від іноземної підтримки. Для Є. Коновальця поразка, навпаки, була поштовхом до перетворення талановитого військового командира на самодостатнього політика. На останньому засіданні стрілецької ради, котре відбулося у Празі в липні 1920 року під проводом Євгена Коновальця, було обговорено конкретний план дальшої боротьби українців в умовах польської і радянської окупації. Полковник запропонував створити таємне підпільне військово-формування – Українську

військову організацію (УВО), метою якої було мобілізувати народ на боротьбу за його права [21, арк.72]. У 30 років він очолив цю підпільну організацію, яка під гаслом “війна не закінчилася” продовжила боротьбу за незалежність України. Поява УВО засвідчила, що український визвольний рух вийшов на новий етап свого розвитку, подолав кризу поразки. Ймовірність того, що без активної діяльності Євгена Коновальця український визвольний рух і далі живився б спогадами про героїчне минуле та був би нездатним відповідати на виклики сучасності, була дуже висока. Адже тогочасна політична еліта, яка мобілізувала й повела за собою українців, завела їх у нікуди, змарнувавши найбільш придатний для успіху момент. Зібрати сили визвольного руху для продовження боротьби, поставити перед ним нові цілі та новий формат стало основним завданням для лідерів, які відважилися перехопити ініціативу в його керівництві. Здійснити це в умовах цілковитого розчарування суспільства та відсутності нескороментованих провідників було вкрай важко. Євген Коновалець упорався з цим завданням. Він сформував групи активістів, які утворили ядро підпільної діяльності в Україні. УВО розгорнула збройну боротьбу проти представників польської влади на українській території, ініціювала бойкот польських виборів у Галичині на початку 1920-х років, створення «Просвіти», «Рідної школи», товариств «Сокіл», «Січ», «Пласт», брала участь в організації господарського піднесення Галичини [11, с.60].

Вершиною політичної мудрості та революційної активності полковника стало створення 29 січня – 3 лютого 1929 року у Відні на Першому конгресі українських націоналістів унікальної в українській історії підпільної Організації українських націоналістів (ОУН). Саме Євген Коновалець, як голова проводу українських націоналістів, надав цій націоналістичній революційній силі її головних пріоритетів – безкомпромісна боротьба за національну державу українського народу, вірність християнській ідеї, послідовна орієнтація на власні сили, ідеологічна чіткість усіх програм тощо. ОУН, яка об'єднала галичан і наддніпрянців, стала найуспішнішим політичним проектом українців у ХХ столітті, який кардинально змінив нашу історію. Полковник Є. Коновалець докладав усіх зусиль, щоб створити пункти опору, осередки націоналістичних ідей у радянській Україні. Він передбачав наближення нової світової війни, тому накреслив план переведення підпільної боротьби у русло всеукраїнської національної революції, мета якої – відновлення суверенної Української держави. Невдовзі ОУН стала найпотужнішою підпільною революційною силою [15, с. 64]. Проте теракт, організований КДБ за особистим наказом Сталіна, не дозволив втілити у життя цей доленосний план Євгена Коновальця. 23 травня 1938 року у Роттердамі радянський агент Судоплатов під виглядом представника ОУН з України передав полковнику в пакеті вибуховий пристрій, який призвів до загибелі Провідника української нації. Євген Коновалець був похований на цвинтарі Кросвейк у Роттердамі. 25 травня 1938 року над мо-



гилою Євгена Коновальця Степан Бандера проголосив, що Організація українських націоналістів і весь національно-визвольний рух вистояли у боротьбі з більшовицьким режимом й іншими ворогами України, закріпили та поширили свої впливи на український народ тому, що вірно й послідовно йдуть його шляхом [6, с. 328].

Отже, Євген Коновалець був творцем одного з найкращих формувань української армії у війні за державність 1917–1921 років – Українських січових стрільців та підпільної політичної Організації українських націоналістів. Його життя – це історія талановитого військового діяча, який не тільки умів воювати, але й чудово опанував політичні методи боротьби. Це історія лідера, який після поразки у боротьбі за державність і незалежність України, зумів дати надію нації й підняти її на нову боротьбу. Життя Євгена Коновальця – невід’ємна частина визвольного процесу у двадцятому столітті. Оминаючи його діяльність важко зрозуміти багато подій в добу Центральної Ради, Директорії, міжвоєнного часу та після його загибелі. Заради незалежності України він зрісся багатьох життєвих благ, став на шлях борця і мученика, жив заради майбутнього українського народу та залишив нащадкам приклад патріотичного ставлення до рідної землі. Заповітом провідника української нації стали слова, сказані ним незадовго до смерті, що йому та його однодумцям випало виняткове щастя боротися і обороняти самостійність України, і хоча багатьом з них не судилося дожити до того щасливого дня, обов’язок кожного з них вести визвольну боротьбу у непохитній вірі, що Україна знову буде самостійною державою. Є. Коновалець займає одне з почесних місць серед борців за волю нації і побудову держави.

Можливість існування кожної нації визначається наявністю людей, готових у будь-яку мить віддати власне життя за свій народ. Велике значення має вміння пробудити таку жертвовність у свідомості людей, дати приклад самовідданого служіння нації, організувати активний національний протест і спрямувати його у русло безкомпромісної революційної боротьби. В історії України завжди були постаті, які в різний час зуміли уникнути пасток особистої чи партійної амбіційності і стали справжніми вождями нації: Тарас Шевченко, Іван Франко, Леся Українка, Микола Міхновський, Дмитро Донцов, Степан Бандера, Ярослав Стецько, Роман Шухевич та багато інших. Це шлях самовідданого служіння національній ідеї. В історії двадцятого століття вагоме місце серед них займає полковник Євген Коновалець. Засади визвольної боротьби, закладені ним на початку 1920-х, стали основою розвитку українського визвольного руху наступних поколінь. Цей рух набув інших форм: інтелектуального руху опору 1950–1980-х років, згодом – масового національно-демократичного руху кінця 1980-х – початку 1990-х і продовжується й дотепер як боротьба проти утиску громадянських прав та вільного волевиявлення українського суспільства, розчарованого політикою скомпрометованої еліти. Шлях до досягнення мети, в ім’я якої він загинув, ще довгий і нелегкий.

Після двох етапів: етапу Симона Петлюри – збройної боротьби за державність, етапу Євгена Коновальця – революційно-підпільної боротьби, продовжується третій етап боротьби вже у самостійній Україні. Це боротьба за людські й національні права українського народу, який виборів цю державу. І ця боротьба триває.

#### Джерела та література:

1. Грицай О. Життя і діяльність Євгена Коновальця до революції 1917 р. // Діло. – 1912. – №283. – 17 грудня.
2. Дерев’яний І. Сила волі. Євген Коновалець / Центр досліджень визвольного руху; Національний музей-меморіал «Тюрма на Лонцького». – Львів: Часопис, 2013. – 128 с.
3. Донцов Д. Сучасні політичні положення нації і наші політичні завдання. – Львів, 1913. – С. 17.
4. Дорошенко Д. Історія України 1917–1923. – Ужгород, 1930. – Т.1. – С. 419.
5. Євген Коновалець та його доба. – Мюнхен: Видавництво фундації ім. Є. Коновальця, 1974. – 1019 с.
6. Життя і смерть полковника Коновальця. Історична бібліотека. Ч. 8. – Львів: Червона калина, 1993. – 328 с.
7. Зарицький М. Сильветка полковника Євгена Коновальця // Корпус Січових Стрільців. Воєнно-історичний нарис. Ювілейне видання 1917–1967 рр. – Чикаго, 1969. – С. 467–469.
8. Ковалевський М. При джерелах боротьби. – Мюнхен, 1961. – С. 540.
9. Коновалець Є. Студентський Конгрес // Наша школа. – Львів, 1913. – С. 271–282.
10. Ковальчук М. На чолі січових стрільців: військово-політична діяльність Євгена Коновальця в 1917–1921 рр. – К., 2010. – 288 с.
11. Курах М. Соборницька книга // Розбудова Держави. – 1955. – №1. – С. 60.
12. Кучабський В. Корпус Січових Стрільців. Воєнно-історичний нарис. Ювілейне видання 1917–1967 рр. – Чикаго, 1969. – С. 45.
13. Матчак М. Початки Січових Стрільців // Календар Червоної Калини на 1937 р. – Львів, 1937. – С. 73–74.
14. .Перський С. Популярна історія товариства «Просвіта». – Львів, 1932. – С. 81–89.
15. Сватко Я. Євген Коновалець – творець ОУН. – Львів: Галицька видавнича спілка, 2006. – 64 с., іл.
16. Стахів М. Україна в добі Директорії УНР. – Мюнхен, 1962. – Т.1. – С. 34–35.
17. Стахів М. Україна в добі Директорії УНР. – Мюнхен, 1963. – Т.2. – С. 39.
18. Сушко Р. Мої спомини про першу сотню СС // Національна думка. – Прага, 1926. – С. 27.
19. Ходак І. Залізний комендант України // Літопис Червоної Калини. Історико-краєзнавчий часопис. – 1991. – Ч.3. – С.42–46.
20. ЦДАВОВ України, м. Київ. – Ф. 1105. – Оп.1. – Спр.106. – Арк. 5.
21. ЦДАВОВ України, м. Київ. – Ф. 1105. – Оп.1. – Спр.71. – Арк. 72.
22. Шах С. Молодість Євгена Коновальця // Євген Коновалець та його доба. – Мюнхен, 1974. – С. 47.

УДК 433.93/94

Мілада МАРТИНЮК (м. Бердичів, Житомирська обл.)

## МИСТЕЦТВО ВИКОРИСТАННЯ БУЛАВИ В РОКИ ПЕРШОЇ СВІТОВОЇ ВІЙНИ

**Анотація.** В статті розглядаються питання виникнення та використання під час Першої світової війни траншейної зброї – окопної булави. Визначаються передумови виникнення зброї та застосування її на східному фронті. Розглядаються форми та конструкція окопних булав, способи їх виготовлення й використання різними арміями.

**Ключові слова:** траншейна зброя, окопна булава, Перша світова війна.

Так вже історично склалося, що першою формою зброї людства була палиця та камінь. Але з часом людський мозок видумував все витонченіші форми знищення собі подібних. Проте деякі види зброї довгий час залишалися незмінними. До них можна віднести траншейні молоти та окопні булави. Саме ці види зброї були широко поширеними в роки Першої світової війни.

Справа у тім, що, вперше застосувавши отруйливі речовини, німецькі війська стикнулися у військових траншеях не стільки з солдатами, скільки з пораненими – людьми деморалізованими, які були не здатні до спротиву. Залишати в живих таких поранених солдат ніхто не збирався, проте і добивати, застрілювати поранених – була справою затратною та марною [3].

Результатом такого протиріччя стало застосування у німецьких та австро-угорських арміях траншейних молотів та булав. Адже користуватися штатною довгомірною гвинтівкою зі штиком в окопі часто було дуже складно через незручність [6]. Коли піхота вривалася до тісні, а багатьма вигинами окопи, використання рушниць унеможливилось. В сутичках між супротивниками нерідко в тісному контакті, булави за ефективністю завдання удару та за швидкістю в направленні наступального удару програвали навіть ножі-багнети. На користування булави на території Галичини вказував Дмитро Адаменко у своїй праці, присвяченій подіям 1914-1918 років. Він, зокрема, акцентував свою увагу на той факт, що цей вид зброї на даній території і до початку Першої світової війни широко використовувався [1]. Назріла необхідність винайдення спеціальної зброї, яка б стала компактним, універсальним та ефективним засобом ведення рукопашних боїв. Спочатку з цією метою використовувалися гостро відточені саперні лопатки. Про це, зокрема, згадується у романі Еріх-Марії Ремарка «На Західному фронті без змін»: «Тепер пошла нова мода ходить в атаку: некоторые берут с собой только ручные гранаты и лопату. Отточенная лопата – более легкое и универсальное оружие, ею можно не только тыкать снизу, под подбородок, но, прежде всего, рубить наотмашь. Удар получается более увесистый,

особенно если нанести его сбоку, под углом, между плечом и шеей: тогда легко можно рассечь человека до самой груди» [7].

Проте, окопна війна потребувала більш компактнішого та ефективнішого знаряддя у використанні, яке б водночас було простим у виробництві. Такою траншейною зброєю, яку широко використовували в роки Першої світової війни, і стала окопна булава, яка вже з 1915 року стала чи не обов'язковим елементом бойового спорядження піхотинців основних воюючих сторін. Спочатку це були конструкції примітивної конструкції з простих гілок. Потім для виготовлення окопної булави знадобився і держак від тієї ж самої саперної лопатки та приладований до нього шматок труби, великі шестірні з механізмів, а то й корпуси від гранат [8, с. 43]. В торець верхів'я закріплювали довгий шип, за допомогою якого булавою можна було завдавати ворогові колючі удари. Надалі бойова практика показала велику незручність та нераціональність використання цього шипу. Справа у тому, що при ударі шипи часто застрягали у тілі супротивника, а тому залишали нападаючого без зброї для подальших дій.

Пізніше для виготовлення булави почали залучати полкові столярні майстерні. Ручки булав обточувалися на токарних станках, шліфувалися, потім рифлювалися та встановлювалися упори для утримання. Також встановлювалися темляки – спеціальні мотузки для утримання. Такі майстерні дозволяли озброїти цілі військові підрозділи.

З часом форма їх модернізувалася, вимагаючи ускладнення виготовлення навіть фабричного виробництва [9]. Деякі булави являли собою доволі грубо оброблені дерев'яні бруски у вигляді довгої рукоятки з циліндричною ударною частиною на кінці, яку іноді заливали свинцем та для підвищення забійної сили споряджали металевими жалами. У якості жала використовувалися будь-який металевий предмет: великий цвях, снарядний уламок необхідного розміру, кусок товстої проволочки чи навіть гвинтова куля. Крім того встановлювалися наверхіть, для яких використовували відрізки труб з шипами [2]. Для виготовлення ударної частини нерідко встановлювалася тяжка граната без запалу та заряду (улюбленіша зброя німецьких штурмових груп).

Чітко виражену «національність» булави визначити неможливо, хоча відомі так звані британські ціпки. Ними озброювалися офіцери, які очолювали колоніальні війська (у складі британських військ, що воювали на фронтах Першої світової війни, було багато представників народів, які населяли тоді велику Британську імпе-

рію). Такі офіцерські булави відрізнялися круглою наверхістю та відсутністю шипів, адже вони слугували не лише як зброя, а й як посадовий знак. Такою булавою, що виготовлялася з дерева та обтягувалася шкірою, офіцер міг покарати недбалого солдата. «На месте, где мы прошлой ночью отражали атаку с фланга, лежали три трупа. Это были два индуса и офицер-англичанин с двумя золотыми звездами на погонах, то есть старший лейтенант. Его ранило в глаз. Пуля, выходя, пробилла ему висок и раздробила край каски – она находится теперь в моем собрании подобных предметов. В правой руке он еще держал обрызганную кровью булаву, левая сжимала большой шестизарядный «кольт», в барабане которого еще оставалось два патрона» [2].

Широке використання молоту та булави отримали на східному фронті. За допомогою булави відтепер можна було не лише роздроблювати кістки ворогів, але й «зачищати» окопи та достатньо успішно знешкоджувати вартових [6].

Згодом з'явилися булави промислового виробництва, які виготовлялися довжиною до 70 см та вагою до 3-х кг. Верхівки булав були найрізноманітнішої форми. Часто верхівку підсилювали гострими ребрами або таким накопником так, що булава ставала схожою на бойовий молот або сокиру. Деякі з них мали заводське клеймо. Наприклад, на багатьох булавах англійського виробництва ставили клеймо у вигляді короткої та широкої стріли [2]. З часом з'явилася можливість випускати оригінальну конструкцію рухомої «гнучкої» булави, яка мала дерев'яну ручку довжиною 15-20 см. Ручка поєднувалася з кулеподібною, кубічною або яйцеподібною металеву ударною частиною (часто з шипами) через пружину або відрізок жорсткого сталевого троса. Така конструкція булави практично не ламалася і сприяла нанесенню вирішального удару навіть захищеному шоломом ворога [8, с. 44]. На ударних частинах австрійських булав зустрічається клеймо у вигляді літер FKG [2].

У Великобританії випускалась суцільнометалева булава типу «RC», зовні схожа на старовинний пернач. Розроблена вона була спеціалістами Королівського інженерного корпусу (Royal engineering corps – звідси і назва та відповідна аббревіатура). Її циліндрична верхівка мала вісім радіально вихідних ребер. Загальна довжина становила 42 см. Проте промислова продукція використовувалася у меншій кількості, ніж виготовлені в прифронтових умовах.

В німецькій армії були популярними окопні булави, схожі на бейсбольні біти. Вони виготовлялися з дерева, а ударну частину усаджували гострими цвяхами для підков [2]. Австрійці використовували булави традиційної конструкції. З боку держав Антанти проти них, як і проти німецьких вогнеметів, розвернулася велика пропагандистська кампанія. Стверджувалося, ніби австрійці використовували булави виключно з метою добити поранених чи отруєних газами. Поводом до такого ствердження слугував епізод, що стався 26 червня 1916 року. Позиції італійських військ в районі Мон-Сен-Мікеле під-

далося газовій атаці з боку австрійців. Слідом в італійській траншеї увірвалися солдати 7-го та 20-го угорських полків, які у рукопашному бою активно використовували булави та ціпи. Італійці, які були отруєні газами, втратили боєздатність, а тому не мали змогу дати відсіч і багато з них було вбито саме цими ціпами та булавами.

Звичайно цей ганебний вчинок було підхоплено пропагандою Атланти. Крім цього, 13 серпня 1916 року був розповсюджений наказ по італійській армії, який приписував розстрілювати на місці ворожих солдат, які були оснащені ціпками та булавами.

У російському журналі «Нива» за 1916 рік було опубліковано пропагандистську замітку про австрійські булави та ціпки: «По признанию австрийского эрцгерцога Евгения, его войска на итальянском фронте имели в своем составе специальные отряды, вооруженные особыми палицами (дубинами с острыми гвоздями) для добывания итальянских солдат, обнаруженных в обморочном состоянии от отравления газами. Посетивший Горлицу тотчас же после ее взятия итальянцами, известный английский журналист, издатель газеты «Таймс» лорд Норткилиф сам видел эти палицы, захваченные у австрийцев» [5].

Про систематичне використання булави у російській армії достеменно не відомо. Проте, враховуючи дешевизну та простому виготовлення цієї зброї, можна припустити, що російська армія все ж таки використовувала цей вид зброї. Крім цього, на місці російських позицій у Карпатах у рештках бліндажа було знайдено саморобний ціпок. Для нього було використано рукоятка малої саперної лопати, яку підсилили чотирикутними підковочними цвяхами. Більше детальніша інформації з цього приводу відсутня.

З появою після Першої світової війни 1914–1918 років вогнепальної зброї роль молотів та булави в Європі поволі згасла до повного знищення.

#### Джерела та література:

1. Адаменко Д. Украинцы в австро-венгерской армии. 1914–1918 гг. [Електронний ресурс]. – Режим доступу: <http://ah.milua.org/ukraincy-v-avstro-vengerskoj-armii-1914%e2%80%931918>.
2. Булавы [Електронний ресурс]. – Режим доступу: [http://www.e-reading.biz/chapter.php/1006997/104/Ardashev\\_-\\_Velikaya\\_okopnaya\\_voyna.\\_Pozitsionnaya\\_boynya\\_Pervoy\\_mirovoy.html](http://www.e-reading.biz/chapter.php/1006997/104/Ardashev_-_Velikaya_okopnaya_voyna._Pozitsionnaya_boynya_Pervoy_mirovoy.html).
3. Оружие средневековья в руках современных солдат [Електронний ресурс]. – Режим доступу: [www.kajan.com.ua/news/view/oruzhie\\_srednevekovya\\_v\\_rukah\\_sovremennih\\_soldat](http://www.kajan.com.ua/news/view/oruzhie_srednevekovya_v_rukah_sovremennih_soldat).
4. Маркевич В. Ручное огнестрельное оружие // В. Маркевич. – М.: Полигон, 2005. – 491 с.
5. Нива. – 1916.
6. Первая Мировая, трофей захваченный в немецких окопах [Електронний ресурс]. – Режим доступу: <http://www.stena.ee/blog/pervaya-mirovaya-trofej-zahvachennyj-v-nemetskih-okopah>.
7. Ремарк Е.М. На Западном фронте без перемен // Е.М. Ремарк. – Москва, 1985.
8. Серпак О. Булава. Остання реінкарнація // О. Серпак // Волонтер, 2013. – №2. – С. 42–44.
9. Ударное оружие Нового времени [Електронний ресурс]. – Режим доступу: <http://kopiica.ru/402/>.



УДК 94 (477.85) "1916"

Андрій НАУМЕНКО (Київ)

## БОЙОВА ДІЯЛЬНІСТЬ ВІЙСЬК 8-Ї РОСІЙСЬКОЇ АРМІЇ У БОЙОВИЩІ НА р. ГНИЛА ЛИПА

**Анотація.** У статті розглядається бойова діяльність військ 8-ї російської армії у бойовищі на річці Гнила Липа. Висвітлюються дії армійських корпусів та інших окремих військових частин, що входили до її складу, їх внесок у загальні результати бойовища, наводяться окремі приклади доблесті бійців і командирів.

**Ключові слова:** Перша світова війна, Російська армія, Австро-Угорська армія, Галицька битва, Гнила Липа, 8-а армія, генерал Брусилов, армійський корпус, дивізія. Важливу роль у Галицькій битві 1914 року відіграла 8-а російська армія генерала від кавалерії О.О. Брусилова. Її героїчні війська зробили вагомий внесок у розгром австро-угорської збройної сили у Галичині. Однією з перших успішних бойових акцій 8-ї армії було бойовище на р. Гнила Липа, що відбулося 16 (29) – 18 (31) серпня 1914 р.

Цим подіям приділяється значна увага у більшості наукових праць, які вийшли з під пера вітчизняних дослідників, що вивчали військові події на Східному фронті під час Першої світової війни. Це зокрема роботи, підготовлені членами спеціальної комісії, яка у Радянській Росії і узагальнювала досвід війни 1914 – 1918 рр. з метою впровадження його у подальшу підготовку командирів Червоної армії. Тут в першу чергу слід назвати роботи А. Зайончковського, О. Белого, О. Коленковського [7, 14, 10]. Важливе значення має також перша частина «Стратегического очерка войны 1914 – 1918 гг.», де йдеться і про події Галицької битви, підготовлена Я. Циховичем [1]. В цих та інших роботах поглиблено розглянуто бойову діяльність російських армій Південно-Західного фронту, вивчено умови збройної боротьби, визначено основні особливості застосування різних родів військ, з'ясовано характерні недоліки у їх організації та діяльності. Даний науковий доробок має важливе значення для вивчення як історії Першої Світової війни в цілому так і окремих її подій. Робота цієї комісії стала фактично одним з перших етапів історичного опрацювання Першої Світової війни, зокрема і на Східному фронті. В ході роботи нею вивчено також і досвід бойової діяльності військ у Галицькій битві.

У пізніші часи дослідження подій цієї війни продовжувалося. Тут варто згадати передусім спеціальну працю І. Ростунова, а також роботу колективу авторів, присвячену історії Першої Світової війни, що побачила світ у 1975 р. У цих працях чільне місце приділено висвітленню всіх кампаній війни. Автори використали значний обсяг архівних документів, мемуарів та інших джерел [2, 18]. Проте, попри значну увагу, приділену процесові планування війни, розв'язку стратегії, кампаніям, операціям та іншим важливим питанням, тут не розглядається внесок окремих

військових частин і з'єднань у результат бойових дій, не висвітлюються героїчні подвиги солдатів, офіцерів і генералів. При цьому слід зазначити, що в цілому дана проблематика до сьогодні залишається малодослідженою сторінкою історії війни 1914 – 1918 рр.

Серед праць російського зарубіжжя, де розглядаються дані події, можна виділити працю А. Керсновського. Він досить коротко розглядає перебіг бойовища на Гнилій Липі, називаючи його ще «бойовище під Перемишлянами». Важливо і те, що даний автор наголошує на зв'язі військ, коротко згадуючи подвиги військових частин і з'єднань, які найбільш відзначилися [13, с. 209-210].

Певне значення для дослідження згаданих подій мають наукові праці сучасних, передусім, російських дослідників. До них належать роботи С. Базанова, К. Залесского, М. Оськіна, де розглядаються бойові дії під час Галицької битви через загальний хід подій, біографії воєначальників і т.д. [5, 11, 16]. Подібною є стаття українського історика В. Волковинського. Тут окремі військові частини лише згадуються, але їх діяльність не розкривається [9]. Ці роботи, попри їх незаперечне значення для дослідження історії Першої Світової війни, все ж не містять докладних відомостей про бойову діяльність військ в ході боїв на Гнилій Липі та в інших подіях.

Отже, дослідники надто малою мірою торкалися вивчення бойової діяльності окремих військових частин і з'єднань, не акцентували увагу на бойових подвигах бійців і командирів, тоді як це давно вже потребує свого поглибленого висвітлення, що і являє мету даного дослідження.

8-ю армією командував генерал від кавалерії О.О. Брусилов. Напередодні війни він був командиром XII-го армійського корпусу у Вінниці. При мобілізації 19 липня (1 серпня) 1914 р. О.О. Брусилова призначено командуючим Проскурівської групи, яка 28 липня (10 серпня) 1914 р. була перетворена у 8-у армію [11, с. 91]. Начальником штабу армії був генерал П.М. Ломновський. Про нього О.О. Брусилов згадував: «Це була людина розумна, знаюча, енергійна і вищою мірою працелюбна. ... Він ... виконував мої накази і своєчасно передавав їх у війська, був дисциплінований і ніколи не виказував боягузтва і нерішучості. Жили ми з ним у дружбі і злагоді. Щоправда, він не завжди схвалював мої плани, вважаючи їх інколи ризикованими, і за службовим обов'язком доповідав свої сумніви. Але, якщо яка-небудь справа була вирішена, то він покладав всю свою душу для найкращого виконання тої чи іншої операції. ... це був прекрасний начальник штабу» [8, с. 78-79]. Відтак, успіхи 8-ї армії в подальшому значною мірою обумовлювалися вдалим управлінням на полі бою, в чому немала заслу-

га начальника штабу армії генерала П.М. Ломновського. В цілому у бойовищі на Гнилій Липі взяли участь 8 корпусів 3-ї і 8-ї армій, що утворили загальний 120-кілометровий фронт від Кам'янки до Галича, на якому [10, с. 204] діяли 20,5 піхотних та 8 кінних дивізій і 2 стрілецьких бригади, — всього 344 батальйони, 192 ескадрони і 1304 гармати, або близько 400 000 бійців. Зокрема до складу 8-ї армії входили такі з'єднання: VII-й армійський корпус генерала Е.В.Екка, XII-й армійський корпус генерала Л.В. Леша, VIII-й армійський корпус генерала Р.Д. Радка-Дмитрієва, XXIV-й армійський корпус генерала О.А. Цурікова [11, с. 803-804, 806, 814]. Армійська кіннота числила одну кінну та чотири козацьких дивізій [7, с. 196].

Напередодні бойовища обстановка складалася наступним чином. Після боїв на р. Золота Липа командуючий 3-ю російською армією генерал від інфантерії М.В. Рузький вирішив призупинити наступ на 2–3 дні з метою здійснити рекогносцирування підступів до Львова, а також привести до ладу тили. Цей намір підтримувало і фронтове командування. Але ставка заборонила цю зупинку і наказала 3-й і 8-й арміям продовжити наступ за всяку ціну, щоб позбавити австрійців передишки, розвиваючи своїм правим флангом дії в обхід Львова з півночі. В силу цього розпорядження 3-я і 8-а армії продовжували свій наступ [14, с. 246].

В свою чергу командуючий 2-ю австро-угорською армією фельдмаршал Е. ф. Бьом-Ермолі планував зустріти на Гнилій Липі поблизу Рогатина наступ російських військ групою Мейкснера (VII-й корпус, 20-а дивізія, 105-а бригада ландштурма і 12-а маршова, 8-а кінна дивізія) і атакувати їх у фланг від Галича групою Карга (38-а і 43-я дивізії і 103-я бригада ландштурма). Але о 17 год. 16 (29) серпня група Мейкснера отримала новий наказ сприяти правому крилу XII-го австрійського корпусу, наступаючи частиною сил у північному напрямі [7, с. 196]. Всього австрійці встигли зосередити на 16 (29) серпня на 120-кілометровому фронті від Куликова до Маріамполя 14,5 піхотних, 4 кінні дивізії і 6 бригад ландштурму, тобто 262 батальйони, 136 ескадронів і 862 гармати польових військ та 39 батальйонів і 4 ескадрони маршових формувань, що надійшли також на фронт для бойових завдань, тобто всього близько 300 000 бійців. Розташування австрійців було найщільнішим на ділянках вже пошарпаних III-го і XII-го австрійських корпусів, що займали фронт у 35 кілометрів від Куровців до Фірлеїва, де у середньому на 1 кілометр укріпленої позиції приходилося до 3 батальйонів, 6 кулеметів і 9 гармат. Однак на цю ж ділянку виходив напрям головного удару XI-го, IX-го, X-го і VII-го російських корпусів, що мали у середньому на 1 кілометр до 5 батальйонів, 10 кулеметів, 2 ескадрони і 12 гармат [10, с. 205]. Відразу видно, що чисельна перевага була на боці росіян. Австрійські війська (лінія Рогатин–Галич) мали своїм завданням вдарити у фланг росіянам у разі обходу ними правого флангу 3-ї австрійської армії [1, с. 165].

План Рузького, що об'єднав 17 (30) серпня командування обома арміями, полягав у фронтальному наступі всіх

корпусів 3-ї армії на фронт Куликів – Бібрка. 8-а армія мала сприяти цьому наступові VII-м корпусом, XII-й корпус мав наступати на Рогатин, а VIII-й корпус – північніше Галича. XXIV-й корпус залишався у спостережному становищі на р. Дністер нижче Галича [10, с. 204].

План бойовища на Гнилій Липі, як вказує О. Брусилов, полягав у тому, щоб XII-й і VIII-й корпуси атакували противника, зв'язавши його з фронту, але не форсували річку, поки ясно не виявиться охоплення лівого флангу австрійців VII-м корпусом, який мав перейшовши Гнилу Липу, відкидати лівий фланг австрійців на південь, щоб відрізати цю групу противника від військ, які протистоять російській 3-й армії, і віддалити її від Львова, щоб вони не зайшли у його форти. VIII-й корпус, крім того мав загнути свій лівий фланг, щоб відбивати атаки гарнізону Галича. XXIV-й корпус, що йшов на один перехід за лівим флангом армії, мав вислати свою головну бригаду форсованим маршем на Галич для полегшення становища VIII-го корпусу і всьому XXIV-му корпусу доручено направлятися на Галич для його облоги, а у разі можливості – захопити його несподіваною атакою [8, с. 99]. Правофлангові VII-й і XII-й корпуси, виконуючи наказ фронту, з 3-ї години ночі 15 (28) серпня рухалися у загальному напрямі на Бібрку. Надвечір, здійснивши переходи більше 50 км., корпуси 8-ї армії досягли: VII-й – Дунаїва, XII-й – Стратина, VIII-й – Желіборів, а XXIV-й залишався розкиданим по Дністру від Галича до Заліщиків. Армійська кіннота була висунута: 12-а кінна дивізія – в Нараїв, кінний загін генерала Павлова (2-а зведена і 2-а Кубанська козака дивізії) – у Сарнки і 1-а Кубанська козака дивізія – в Бурштин. Дністровський загін, підсилений Терською козакою дивізією, залишався у двох переходах східніше Чернівців [10, с. 203].

На правому фланзі 8-ї армії в VII-му корпусі форсування Гнилої Липи було здійснено на ділянці від Брюховичів до Хулкова спільно з частинами 9-ї дивізії, після чого о 21 год. для переслідування противника по дорозі від Брюховичів на Свірж було висунуто тільки один 49-й полк 13-ї дивізії. Форсування річки далось VII-му корпусові надто важко і з великими втратами [8, с. 100]. VII-й корпус мав сприяти X-му корпусові в обході правого флангу противника, а у подальшому – атакувати Львів з півдня і південного заходу. Решта військ 8-ї армії мали забезпечувати операцію на Львів зі сторони Дністра. 16 (29) серпня зав'язався бій у 8-й армії, яка при підході до Гнилої Липи зустріла впертий спротив на фронті Мерещів–Рогатин. Сили противника оцінювалися в тричотири дивізії. Дійсно тут був VII-й австрійський корпус поблизу Рудки і 20-а гонведна дивізія поблизу Рогатина. Бій був вдалим для росіян [1, с. 165-166].

У XII-му корпусі 19-а дивізія, підходячи 16 (29) серпня до Гнилої Липи, вступила у бій з 20-ю австрійською дивізією і спішеними частинами 8-ї кінної дивізії, що займали сильно укріплену позицію на узвишсях у 8 км. східніше Рогатина. Тільки пізнього вечора, зазнавши значних втрат, частини 19-ї дивізії збили противника багнетним ударом та оволоділи узвишсями лівого берега. Після

заходу сонця 19-а дивізія оволоділа Рогатином та переправилася через Гнилу Липу і закріпилася до ночі на фронті Підгороддя–Рогатин. В тісному проміжку, до 12 км, між 19-ю дивізією та лівим флангом VII-го корпусу вели наступ 1-а бригада 12-ї дивізії та 65-а дивізія, і тут же на ділянці Гнилої Липи від Фірлеїва до Підгороддя діяли 10-а і 12-а кінні дивізії. Зважаючи на пересічену і лісисту місцевість ці частини повільно пересувалися до річки і лише надвечір зайняли фронт від Фірлеїва до Руди, забезпечивши зтик VII-го і XII-го корпусів. Після 17 год, коли 34-а австрійська дивізія групи Мейкснера намагалася наступати на північ через Руду на підтримку правого крила XII-го австрійського корпусу, – 65-а дивізія своїм вогнем затримувала цей рух [7, с. 196-197].

Наступного дня, зранку, 17 (30) серпня, бій поблизу Рогатина відновився на ділянці 19-ї дивізії, яку поступово продовжували тиснути частини 20-ї австрійської дивізії і 12-ї маршової бригади західніше Рогатина. До австрійців протягом ночі прибували частини VII-го австрійського корпусу. Спільним ударом з півночі 1-ї бригади 12-ї піхотної і 12-ї кінної дивізії цей наступ було остаточно зупинено. Тут разом з іншими частинами відзначилися солдати і офіцери 45-го піхотного Азовського полку. Бої того дня були напруженими. Азовці діяли спільно з Охтирськими гусарами, які також провадили бій у піших лавах. Рота капітана Третьякова зайняла позицію, а навпроти неї австрійці і мадяри зайняли ліс. Артилерія обох противників вела потужний вогонь. Як припущають учасники бою, австрійці стріляли гранатами, що надто діяло психологічно. Російські солдати готові були відкрити вогонь по противнику, що почав наступ. Та холоднокровний командир роти капітан Третьяков спокійно спостерігав за наступаючими австрійцями і не поспішав. І лише з наближенням противника рота почала стріляти. Наступним етапом стала атака на багнети, якої австрійці не витримали і почали відступ. Їх не переслідували. Проте в цьому бою доблесна рота втратила свого героя-командира капітана Третьякова [6, с. 16]. Незважаючи на особливу впертість австрійців і великі втрати 19-ї дивізії (за 2 дні боїв до 50% свого складу), XII-й корпус не тільки утримав своє становище, але навіть просунувся у Підкам'яні до лівого берега р. Свірж, де зайняли позицію 34-а і 20-а австрійські дивізії і 12-а маршова бригада, що відступали. Особливо важке становище створилося на ділянці 19-ї дивізії, яка, використавши всі резерви, окопалася на позиції західніше від Рогатина, маючи у себе в тилу палаюче місто і знаючи від місцевих мешканців, що попереду, на станції Псари, триває висадка частин VII-го австрійського корпусу [7, с. 196-197].

Сусідній з півдня VIII-й корпус протягом дня 16 (29) серпня зав'язав зустрічний бій з австрійськими частинами груп Мейкснера і Карга, що вели наступ: 14-а дивізія була атакована поблизу Лучинців 17-ю австрійською дивізією і змушена була перейти до оборони. Надвечір 14-а дивізія, підтримана 2 полками 3-ї стрілецької бригади, що надійшли з XXIV-го корпусу від Дрищова, після впертого бою оволоділа до ночі обома берегами Гнилої

Липи південніше Рогатина, створивши міцне положення на правому фланзі VIII-го корпусу.

У 15-й дивізії поблизу Желіборів утворилося досить тяжке положення. Група Карга, наступаючи від Галича 43-ю дивізією і 103-ю бригадою ландштурма і від Маріамполя 38-ю дивізією, на 16 год. дісталася фронту Кунашів–Гербутів та загрожувала обходом лівого флангу VIII-го корпусу. Цей наступ примусив 15-у дивізію перейти до оборони і вона стримувала протягом дня наступ противника, очікуючи підходу 48-ї дивізії XXIV-го корпусу, направленої на підтримку VIII-го корпусу від Монастрища через Дрищів.

Австрійці, відвівши 3-ю армію А. Брудермана на рубіж Пруси – Куровці – Фірлеїв, підсилили її 23-ю дивізією і 97-ю бригадою ландштурму, котрі зосередили на висотах поблизу Куликова як армійський резерв. До складу XI-го корпусу, у якому 93-я бригада ландштурму втратила тільки полоненими 25 % свого складу, була включена 44-а дивізія. Для укомплектування 3-ї австрійської армії були спрямовані: 10-й полк ландштурму з Кракова і 4-а маршова бригада із Самбора.

Австрійське командування вирішило вести 3-ю армією оборонні бої на укріпленому рубежі Пруси – Куровці – р. Гнила Липа до Рогатина, маючи за лівим флангом армійський резерв (група Демпфа, 23-я дивізія і 97-а бригада ландштурму) поблизу Куликова для здійснення контрудару по правому флангу 3-ї російської армії. 2-а австрійська армія мала перейти у наступ, охоплюючи групою від Рогатина лівий фланг 8-ї армії і виходячи їй у тил групою Карга від Галича [10, с. 205].

Отже, бойові дії 16 (29) і 17 (30) серпня розвивалися для австрійців невдало. 3-я російська армія відбивши на фронті XXI-го корпусу поблизу Жултанців контрудар 23-ї австрійської дивізії, атакувала XI-им, IX-им, X-им і VII-им корпусами укріплену позицію III-го і XII-го австрійських корпусів і прорвала 17 (30) серпня розташування XII-го корпусу на 15-кілометровій ділянці Перемишляни – Брюховичі [10, с. 206]. Під Янчином 17 (30) серпня відбувся блискавичний бій, який названо було «боєм генералів», оскільки попереду атакуючих батальйонів 34-ї піхотної дивізії стали всі її старші начальники. 34-а дивізія захопила 20 гармат [13, с. 209]. Крім того, джерела вказують на захоплення частинами цієї ж дивізії прапора 2-го стрілецького полку Тирольського ландверу [3, с. 39]. Її командир генерал-майор М. Баташов, особисто керуючи частинами дивізії, під рушничним і кулеметним вогнем, поранений, атакою відбив противника, що загрожував флангу дивізії. Це сприяло вирішальному успіхові бою VII-го корпусу [15, с. 62]. В цьому бою відзначився 135-й піхотний Керчь-Енікальський полк, де підполковник М. Файдиш під сильним вогнем, особистим прикладом повів своїх підлеглих через важку перешкоду на р. Гнилій Липі, зайняв протилежний берег і тут утримався. Тут же відзначився підпоручик А. Данейко, який, прилучивши до своєї роти бійців інших підрозділів, активно діяв у цьому бою [15, с. 62]. У зв'язі з 13-а дивізія не відставала від 34-ї. Так її 1-а бригада з приданою арти-



лерією перебуваючи під вогнем противника захопила і утримала важливу укріплену позицію, що в подальшому сприяло військам VII-го корпусу. Діями бригади керував командир 51-го піхотного Литовського полку полковник Г. Ліхачов [15, с. 63-64]. Відзначилися бійці і командири інших частин. Підполковник М. Аветчин, тимчасово прийнявши командування 133-м піхотним Сімферопольським полком, і перебуваючи у передових лавах під рушничним і кулеметним вогнем, особистим прикладом підняв залеглі підрозділи, сприяючи успішній багнетній атаці. Поранений, він продовжував керувати діями полку [15, с. 64].

XII-й корпус після впертих боїв 16 (29) серпня поблизу Рогатина з 20-ю австрійською дивізією, яка була розбита, і 17 (30) серпня з колонами VII-го австрійського корпусу, які були відкинута, просунувся майже на перехід на захід до р. Свірж. Сусідній південніше VIII-й корпус 16 (29) серпня витримав вперті атаки правого флангу VII-го австрійського корпусу, а від Галича був атакований поблизу Желіборів 2,5 дивізіями групи Карга, внаслідок чого перейшов до оборони, очікуючи підходу частин XXIV-го корпусу [10, с. 207]. Брусилов пише: «Особливо тяжко було лівому флангу нашої армії, оскільки з фортеці Галича австрійці значними силами охоплювали фланг VIII-го корпусу, який тут бився. Вислана по моему наказу, генералом Цуриковим бригада XXIV-го корпусу перетягла на себе більшу частину військ гарнізону Галича і цим полегшила становище VIII-го корпусу» [8, с. 100]. Як видно, для російських військ була характерна взаємовиручка.

17 (30) серпня VIII-й корпус продовжував обороняти позиції вздовж Гнилої Липи на південь від Рогатина до Желіборів, очікуючи підходу до свого лівого флангу 48-ї дивізії. Надвечір 17-а австрійська дивізія знов атакувала на ділянці 14-ї дивізії, але була відбита з великими втратами. VIII-й корпус в нічному бою під Желіборами наніс удар групі генерала Карга, що намагалася обійти лівий фланг 8-ї армії, а вночі сам перейшов у стрімкий наступ, при чому особливо відзначився Празький полк [13, с. 209]. В ході бою частини корпусу захопили до 4000 полонених і 32 гармати [11, с. 510-511]. У ці дні відзначається багато бойових епізодів, пов'язаних з діяльністю військ VIII-го армійського корпусу. Під час бойовища великі втрати поніс Подільський полк 14-ї дивізії, командир якого просив дозволу йти полку на чолі дивізії з нагоди полкового свята [13, с. 209]. У важке становище потрапив і 56-й піхотний Житомирський полк. Але житомирців було врятовано завдяки сміливим діям 2-ох батальйонів 53-го піхотного Волинського полку, якими керував підполковник Іван Годлевський, що відважно повів їх на підтримку своїх товаришів, чим стримав натиск противника. Пораненим він залишався з військами, і був винесений з поля бою лише після 2-х чергових поранень. Не менш завзятими були дії полків 57-го Модлінського полковника Олександра Березовського та 60-го Замостського полковника Миколи Тихменьова під Желіборами [15, с. 64].

Невдалою була спроба частин групи Карга продовжити наступ від Галича на ділянку 15-ї дивізії, котра, відбивши атаку, перейшла у контрнаступ 2-ма своїми полками і за підтримки 2-ох полків 3-ї стрілецької бригади потіснила противника на південь. Відхід австрійців, що розпочався у зв'язку з підходом 48-ї дивізії, перетворився на втечу, при цьому австрійці покинули 31 гармату. 48-я дивізія після 14 год. атакувала частини 38-ї австрійської дивізії, що займала позицію західніше Дришова. Наступаючи на позицію з фронту 1-ю бригадою і охоплюючи правий фланг противника 2-ю бригадою, 48-а дивізія з малими втратами збила австрійців і оволоділа узвишшями в 6-7 км. від Галича [7, с. 197-198].

Активно діяла і кіннота. Зокрема в цих боях відзначилася 12-а кінна дивізія генерала О.М. Каледіна, яка значно допомогла 8-й армії поблизу Руди [19, с. 15]. У перший день боїв на Гнилій Липі 12-а кінна дивізія зайняла розрив між двома корпусами і за власною ініціативою боролася з переважаючими силами противника до підходу 12-ї піхотної дивізії [8, с. 100]. Генерал О. Каледін, отримавши від розвідки відомості про рух противника через ліс в напрямку до переправ через Гнилу Липу поблизу с. Руди і Кліщівки, спішив всю дивізію і зайняв підлеглою артилерією позиції, витримав впертий бій, і незважаючи на значні втрати, випередив прорив переважаючого противника і утримався до підходу піхоти. Спішеними охтирськими гусарами керував полковник Микола Одинцов. Він, при обході значними австрійськими силами лівого флангу XXIV-го корпусу, кинувся в атаку 4-ма ескадронами, під сильним рушничним і кулеметним вогнем, вибив противника з села і примусив його відійти, чим затримав наступ австрійців на лівий фланг. Тоді ж відзначився 12-й Білгородський уланський полк полковника Вацлава Тусського. Протягом 10 годин улани під рушничним, кулеметним і гарматним вогнем відбили 2 атаки австрійців. Двічі поранений командир полку постійно керував його діями. Через два дні охтирські гусари під проводом підполковника Володимира Вишневського, що повів в атаку 1-у лінію розімкнутих 3-х ескадронів, довели її до удару холодною зброєю, незважаючи на потужний вогонь противника [15, с. 62, 64].

В цілому на кінець другого дня бойовища австрійці скрізь були змушені перейти до оборони, а на 15-кілометровій ділянці південніше Перемишлян їх фронт було прорвано. Проти прорваної ділянки знаходилися 12-а кінна, 3-я Кавказька козака дивізії і 5 піхотних дивізії X-го і VII-го російських корпусів, які не взяли участі у розвиткові успіху і у переслідуванні противника, що був вдало розпочатий 10-ю кінною дивізією. Серйозна невдача XII-го австрійського корпусу змусила відходити частини III-го австрійського корпусу, з яких лише 28-а і 6-а дивізії продовжували 18 (31) серпня утримувати свою ділянку на південь від Куровців на гірському масиві Туркоцин.

З ранку 18 (31) серпня корпуси 3-ї та 8-ї армій продовжували переслідування австрійців, що відступали, збиваючи авангарди противника. О. Брусилов вказує, що на третій день бою з ранку вияснилося, що австрійці

вважають себе розбитими і їх головні сили у великому розладі вночі почали відступати під прикриттям сильних ар'єргардів. Російські війська тіснили противника, швидко наступаючи, захоплювали багато гармат, кулеметів, всякої зброї, великі обози і багато полонених. Штаб армії тим часом перебував у Бережанах, зв'язок було налагоджено добре, що давало можливість своєчасно отримувати з широкого фронту всі необхідні донесення для управління боєм [8, с. 100].

Надвечір 19 серпня (1 вересня) 8-а армія, виконуючи вимогу генерала М. Рузького щодо безпосередньої підтримки лівого флангу 3-ї армії двома корпусами, вийшла на фронт Бібрка – Ходорів. XXIV-й корпус підтягувався до переправ поблизу Мартинова і Галича, залишивши 4-у стрілецьку бригаду поблизу Нижніва до підходу Дністровського загону, який з 16 (29) серпня 30–35 кілометровими переходами рухався від Заліщиків. Всього ж, за даними А. Керсновського, 8-ю армією у цьому бойовищі захоплено більше 20 000 полонених, 3 прапори і 70 гармат [13, с. 209].

Командувач 8-ї армії генерал від кавалерії О.О. Брусилов зробив відповідні висновки щодо дій підлеглих військ у бойовищі на Гнилій Липі. Він наголошував на тому, що тут його армія дала перше справжнє бойовище. Попередні бої, стаючи все серйознішими, були гарною школою для необстріляних військ. Ці вдалі бої підняли їх дух, дали їм впевненість, що австро-угорці в усіх відношеннях слабші за них, вселили їм впевненість у своїх вождах. Крім того О. Брусилов на досвіді боїв 17 і 18 серпня з'ясував для себе, що командувач армією повинен мати сильний загальний резерв без якого результат бойовища висітиме на волосинці. Також він дійшов висновку, що необхідно мати і поважний артилерійський резерв з метою концентрації артилерійських мас на вирішальних пунктах. Після бойовища він видав спеціальний наказ щодо ролі інспектора артилерії під час бою [8, с. 100]. Таким чином, спроба австрійців зупинити на берегах р. Гнила Липа наступ 3-ї і 8-ї російських армій була програна. Невдача стала наслідком помилкового рішення продовжувати спротив на берегах р. Гнила Липа всього у 1-1,5 переходах від фронту програного бойовища на р. Золота Липа. Чисельна перевага російських військ, невідповідність угруповання 3-ї та 2-ї австрійських армій тим завданням, які ставилися їм, і порівняно недостатня тактична підготовка і стійкість австрійських військ стали головними причинами їх поразки. Однак обидва противники не оцінили повною мірою результатів подій, що відбулися на р. Гнила Липа. Австрійське командування намагається організувати новий спротив в районі Львова, для чого змушене було повернути більшу частину 4-ї армії з Томашовського бойовища на південь для дій проти 3-ї і 8-ї російських армій. 3-я і 8-а російські армії отримували, нарешті, оперативну свободу для виконання нових вказівок фронту щодо докорінного перегрупування та участі в остаточному етапі бойовища між рр. Вісла і Буг [10, с. 208].

Таким чином війська 8-ї російської армії у бойовищі на

Гнилій Липі продемонстрували повну здатність одержувати перемоги над противником, що обумовлювалося цілком задовільною підготовкою у мирний час та вдалою організацією управління військами на полі бою. Командування своєчасно зробило висновки з аналізу недоліків у застосуванні військ, що значною мірою могло допомогти у подальших боях.

#### Джерела та література:

1. Стратегический очерк войны 1914–1918 гг. Период от объявления войны до начала сентября 1914 г. Первое вторжение русских армий в Вост. Пруссию и Галицийская битва. [Электронный ресурс]. – Ч. 1. – [Сост. Цихович Я. К.]. – М., 1922. – Режим доступа: [http://www.grwar.ru/library/Strateg\\_Essay\\_1/index.html](http://www.grwar.ru/library/Strateg_Essay_1/index.html);
2. Агеев А., Вержховский Д., Виноградов В., Глухов В., Крилицын Ф., Ростунов И., Соколов Ю., Строков А. История первой мировой войны 1914–1918 гг. / Под редакцией доктора исторических наук И.И. Ростунова. – М.: Наука, 1975. – 712 с.
3. Андоленко С. Неприятельские знамена, взятые Русской Армией в войну 1914–1917 гг. // Военная быль. – 1966. – №77. – С.38–41.
4. Базанов С. Фронтовые пути русских армий // Военно-исторический журнал. – 1996. – № 1. – С. 72–81; № 4. – С. 24–36.
5. Базанов С. Алексей Алексеевич Брусилов. – М.: Цейхгауз, 2006. – 48 с.
6. Белов В. Первые бои 45 пехотного Азовского полка в 1914 году // Военная быль. – 1960. – № 42. – С. 14–16.
7. Белой А. Галицийская битва [Электронный ресурс]. – М., 1929. – Режим доступа: <http://www.grwar.ru/library/Beloy-Galicia/index.html>.
8. Брусилов А. Мои воспоминания: Воспоминания. Мемуары / Алексей Алексеевич Брусилов. – Мн.: Харвест, 2003. – 432 с.
9. Волковинський В. Бойові дії на українських землях у роки Першої світової війни // Український історичний журнал. – 2004. – № 4. – С. 38–55.
10. Зайончковский А. Первая мировая война [Электронный ресурс]. – / Зайончковский А. – СПб.: ООО «Издательство «Политгон», 2002. – 878 с. – Режим доступа: <http://militera.lib.ru/h/zayonchkovsky1/index.html>.
11. Залесский К. Кто был кто в Первой мировой войне / К.А. Залесский. – М.: ООО «Издательство АСТ»; ООО «Издательство Астрель», 2003. – 894 с.
12. Залесский К. Первая мировая война. Биографический энциклопедический словарь – М.: Вече, 2000. – 576 с.
13. Керсновский А. История Русской Армии. – М.: Воениздат, 1994. – Т. 3. – 318 с.;
14. Коленьковский А. Маневренный период первой мировой империалистической войны 1914 г. [Электронный ресурс]. – М.: Воениздат НКО СССР, 1940. – 368 с. – Режим доступа: [http://militera.lib.ru/h/kolenkovsky\\_ak2/index.html](http://militera.lib.ru/h/kolenkovsky_ak2/index.html).
15. Летопись войны 1914–1917 гг. [Пг.], [Еженедельник]. Вып. 1–132. Ред.-изд. Д. Дубенский. Репринтное издание. – Кн. 7.– Вып. 31–35 (489–568 с.)–Х.: Издательство САГА, 2008.– 104с.
16. Оськин М. Галицийская битва. Август 1914. – М.: Цейхгауз, 2006. – 48 с.
17. Португальский Р., Алексеев П., Рунов В. Первая мировая в жизнеописаниях русских военачальников [Электронный ресурс]. – М.: Элакос, 1994. – Режим доступа: <http://regiment.ru/Lib/A/27/1.htm>.
18. Ростунов И. Русский фронт Первой мировой войны. – М.: Издательство «Наука», 1976. – 387 с.
19. Рубец И. Конные атаки Российской Императорской Кавалерии в первую мировую войну // Военная быль. – 1964. – № 68. – С. 15–18.
20. Семанов С. Генерал Брусилов: Документальное повествование. – М.: Воениздат, 1988. – 318 с.

Сергій ГОЗУВАТЕНКО (Київ)

## МІЖ ВІЙНОЮ І ПОЛІТИКОЮ: МИХАЙЛО ОМЕЛЯНОВИЧ-ПАВЛЕНКО НА ЧОЛІ ГАЛИЦЬКОЇ АРМІЇ (КІНЕЦЬ 1918 – ПЕРША ПОЛОВИНА 1919 рр.)

**Анотація.** Метою статті є аналіз військової та політичної діяльності генерала Михайла Омеляновича-Павленка на чолі Галицької Армії наприкінці 1918 – першій половині 1919 рр. На підставі документальних матеріалів та спогадів розглядаються військово-організаторські здібності головнокомандуючого збройних сил ЗУНР в українсько-польській війні у Східній Галичині та його роль у суспільно-політичних процесах молоді республіки. Критичне переосмислення діяльності військового проводу у період української революції дає можливість глибше зрозуміти причини її поразки.

**Ключові слова:** Михайло Омелянович-Павленко; Галицька Армія; військово-політична діяльність; українсько-польська війна в Східній Галичині у 1918–1919 рр. Важливою віхою у військовій діяльності М. Омеляновича-Павленка було його перебування на посту командуючого («Начального Вождя») Галицької Армії – збройними силами Західно-Української Народної Республіки у грудні 1918 – червні 1919 рр.

На початку українсько-польського збройного конфлікту наприкінці 1918 р. нагальною проблемою Галицької Армії була нестача військових кадрів найвищого командного складу. За ухвалою уряду, Державний Секретаріат Військових Справ звернувся до командувача військами Директорії УНР Симона Петлюри з проханням відрядити в розпорядження ЗУНР кваліфікованих офіцерів [22, с. 193]. Про обставини запрошення та призначення наддніпрянського генерала командувати галицькими військами згадували у своїх мемуарах Дмитро Паліїв та Лонгін Цегельський. У цих спогадах, які відрізняються деталями, йдеться про те, що Головний Отаман запропонував галичанам залучити у їхні збройні сили генерала Михайла Омеляновича-Павленка та полковника Євгена Мишковського, які були у той час тимчасово затримані. Петлюра і галицькі делегати цих офіцерів перейти на службу до їх війська [23, с. 41; 29, с. 148-149].

У розмові галичани розповіли наддніпрянським офіцерам про стан справ у збройних силах ЗУНР та ситуацію під Львовом. Омелянович-Павленко попросив дозволу взяти зі собою двох чи трьох поручників, котрі були з ним як ад'ютанти. Незабаром усі разом вирушили в Галичину [29, с. 149-150].

У своєму першому наказі до військ ЗУНР датованому 10 грудня 1918 р. генерал сказав: «Старшини і козаки! По проханню Ради державних Секретарів ЗУНР я приїхав з України ратувати Ваше народне діло від ворога, який хоче задушити волю і долю українців. Наша мета звіль-

нити стару столицю України Львів, а потім і всю Західну Україну, від Тернополя до Сяну і від Рави Руської до Коломиї, від ворога, який знущається над всяким правом і всякою справедливістю» [24, с. 343].

Призначення М. Омеляновича-Павленка Начальним Вождем викликало хвилю сподівань серед галицького воєцтва. Але досить скоро наступило розчарування у його командирських здібностях. Як писав Олег Ключенко, «З гори не повіяло новим духом, не чути було міцної руки. А хто мав нагоду особисто стрінутися з генералом, Павленком під час його обїздок фронту, в того осталося розчарування. Він же пізнав в особі генерала добродушну людину, а не військову постать, з очей якої палає рішучість, енергія й іскорки суворости. Характеристичним для нього є наради зі значно молодшими, та запити підстаршин, чи будуть битися – і це в хвилих, коли він сам мав рішати. Наслідком того, що не мав своєї волі, було те, що на нього впливали різні чинники» [9, с. 4]. Досить критично оцінював командирські якості генерала і державний секретар внутрішніх справ ЗУНР Івана Макух. У своїх спогадах він зокрема відзначив: «Ми не мали також відповідного начального вождя. Генерал Михайло Омелянович-Павленко в наших обставинах не був відповідний на головнокомандувача. Також не був відповідний на нашому фронті і шеф штабу полковник Євген Мишковський» [16, с. 234].

Проте були й інші, більш позитивні, враження. Василь Волицький побачив генерала 17 травня 1919 р., коли його курінь при транспортуванні зупинився на станції Ходорів. «Своєю зовнішністю він нічим не нагадував колишніх генералів дореволюційної доби. Лице погідне, привітне, з підстриженою «вклин» русявою борідкою, на голові шапка УГА з золотим тризубом. У синіх, під густими бровами, очах, ясна якась особлива думка, що підвладного змушувала коритися і поважати. Ліва рука на чорному. Через шию, бандажі, високі чоботи, «галіфе» і новий «френч» [2, с. 119]. З пієтетом описав візит командарма на позиції стрільців під Львовом хорунжий Михайло Петруняк [25, с. 26-27].

До заслуг М. Омеляновича-Павленка треба віднести суцільну реорганізацію Галицької Армії, яку він здійснив за планом, розробленим полковником Є. Мишковським [3, с. 636]. У січні 1919 р. завдяки ініціативі начальника штабу було проведено зміни в організації збройних сил ЗУНР, які перетворилися на регулярну розгорнуту армію. Її поділили на три корпуси, кожен з яких складався з чотирьох піхотних бригад, що включала в себе від



трьох до п'яти піхотних куренів, полк артилерії, кінну сотню, технічну сотню, сотні санітарних та інтендантських служб та зв'язку [13, с. 306–308; 30, с. 30–31; 33, с. 50–56]. До весни 1919 р. вдалося завершити реорганізацію збройних сил ЗУНР. Їх лави зросли до 125 тисяч вояків, переважно з українського селянства [22, с. 178]. Хоча оперативні можливості і технічне забезпечення Галицької Армії були дуже обмеженими [12, с. 132–133].

Історик Михайло Ковальчук звернув увагу на дуже важливий факт в організації збройних сил ЗУНР. Він відзначив, що Галицька Армія за часів командування Омеляновича-Павленка уважалася автономною частиною єдиної Армії УНР. Штаб Холмсько-Галицького фронту військ УНР координував військові дії українських сил проти польських з'єднань у Галичині та на Волині [11, с. 21–22]. Начальний Вождь Галицької Армії узгоджував свої дії з провідними діячами УНР. 14 січня 1919 р. він зустрічався з Євгеном Коновальцем, який представляв Січових Стрільців та міністром військових справ Директорії Осецьким [1, с. 106–107]. Генерал згадував про свою участь у військовій нараді в ставці Головного Отамана у Рівному весною 1919 р. [19, с. 180–181].

М. Омелянович Павленко брав активну участь в обговоренні нової військової форми вояків Галицької армії та її бойових нагород [1, с. 157], регулярно інспектував фронтові частини, перевіряв матеріальне забезпечення та боєздатність підрозділів [11, с. 23].

Окрім військового будівництва М. Омелянович-Павленко приділяв значну увагу гуманітарним питанням. Зокрема, звернувся до громадян ЗУНР із закликом організувати і вступати в «Комітети допомоги хворим і раненим в національній боротьбі» й здійснив особистий грошовий внесок для організації цієї справи [5, арк. 64]. Про свої політичні переконання генерал уперше заявив 15 грудня 1918 р. У його наказі йшлося, що кожного хто буде пов'язувати український рух з більшовизмом буде притягнуто до відповідальності як державного зрадника [1, с. 106]. Генерал намагався регулярно повідомляти уряд про ситуацію на фронті та настрої у військах. 6 квітня 1919 р. він проінформував уряд про проблеми дисципліни в рядах Галицької Армії, відмови її кращих частин воювати з Червоною Армією [7, арк. 8–12].

Командарм найбільш виразно продемонстрував свою політичні погляди на нараді військових і цивільних властей ЗУНР 29 квітня 1919 р. у Стрию. Генерал тоді говорив про боєздатність армії та її настрої: «Начальна команда остане на становищу, коли набере переконання, що наряд хоче війни без огляду на кінець: чи прийде побідити чи миритись. Таку зорганізувати, як наша, міг лиш наряд, що хоче війни. Поки поляки воювали з Чехами і німцями, ми були активні, а коли Державний Секретаріат військових справ обіцяв Начальній команді 6–7 000 люда, а не доставив, ми перейшли до пасивності. До того завела Станиславівська бригада, яка була в розкладі, і тому ворог мав успіх у напрямі на Ходорів. Причиною була агітація і тому треба проти агітації, а провадити її можуть козаки, треба лиш свідомий-

шим провадити відповідні курси» [6, арк. 7 зв.].

Виступ командарма з політичними постулатами критично оцінили його офіцери. Густав Ціріц у своєму рапорті від 2 травня 1919 р. вищій владі ЗУНР висловився про недопустимість таких промов воєначальника [6, арк. 5–7]. Заступник військового міністра ЗУНР Петро Бубела підтримав Ціріца і підписав: «Прилучуюсь вповні до вище наведених висновків» [6, арк. 6]. Капітан Шипайло зауважив, що, взявши першим слово, генерал порушив норми політичного зібрання. На думку капітана, керівник армії не має опиратися на волю народу і в нього питатися: «Як довго вести війну?» а слухати обраний уряд. Тому Шипайло вимагав, щоб генерал утримався від політичної діяльності [6, арк. 6 зв.-7 зв.].

Як бачимо, відкрите висловлювання генералом своїх політичних поглядів, та намагання впливати на політичні рішення уряду ЗУНР були негативно сприйняв вищий офіцерський склад армії. Однак, як відзначив Г. Кох, загалом, її верховне командування завжди було лояльне до керівництва держави і жодного разу не зважилася на який-небудь виступ чи змову проти свого уряду [12, с. 133].

У грудні–січні 1918 р. українська та польська армії з намагалися здійснювати локальні бойові операції в районі Львова, Жовкни, Рави-Руської та Хирова. Командування Галицької Армії своїм найважливішим завданням вважало здобуття Львова. 27–28 грудня 1918 р. та 11–12 січня 1919 р. її з'єднання здійснили безуспішні фронтальні наступи на місто [26, с. 208].

Олег Ключенко відзначив, що Омелянович-Павленко, як і начальник штабу Мишковський не відзначалися широкими стратегічними вміннями, які саме тоді були потрібні, а потурали вузькій меті здобуття Львова й утримання в руках Борислава. Свої навички вони здобули у битвах Першої світової війни, коли командир почував себе незручно, не маючи прикриття з правого і лівого флангів [10, с. 6].

Сучасний історик Олег Павлишин у монографії про Євгена Петрушевича звернув увагу на існуючі альтернативні погляди серед командування Галицької Армії щодо її стратегії та тактики. Серед старшин був колишній офіцер австрійського Генштабу полковник Антон Легар. У Галицькій Армії йому, як офіцерові-контрактнику доручили командувати групою «Наварія» (грудень 1918 р. – січень 1919 р.). У лютому 1919 р. Легар розробив стратегічний план, стверджуючи, що війна яку ведуть українці, відрізняється від позиційних бойових дій світової війни. На думку Легара треба було ліквідувати безперервну фронтову лінію, натомість створити армійські групи і воювати, не оглядаючись на фланги. Є. Петрушевич підтримав кандидатуру Легара на засіданні уряду й більшістю голосів було ухвалено рішення підписати контракт з А. Легаром. М. Омелянович-Павленко виступив проти призначення Легара, тому контракт не підписали [21, с. 198–199].

Розроблену стратегію А. Легара взяли на озброєння інші вищі офіцери Галицької Армії й використали їх у плануванні таких наступальних операцій як Вовчухів-

ська та Чортківська (т. зв. Чортківська офензива) [21, с. 199]. Метою Вовчухівської операції було перервання залізничного сполучення Львів–Перемишль й замкнення кільця навколо Львова. 16 лютого 1919 р. українська артилерія обстріляла позиції польських частин на лінії Судова Вишня–Городок. 17–19 лютого армійські групи «Щирець», «Рудки» та «Яворів» розпочали наступати на польські позиції в районі села Вовчухи. Однак у той час Антанта прислала до Львова спеціальну місію на чолі з французьким генералом Юзефом Бартелемі На вимогу цієї місії Галицька Армія 25 лютого 1919 р. зупинила наступ і розпочати переговори [14, с. 340].

У цих переговорах за посередництвом антантської місії брав участь і М. Омелянович-Павленко [32, с. 174]. На переговорах місія Антанти висунула ультимативні умови перемир'я, пов'язані з територіальними втратами українців – Галицька Армія мала бути відведена за т. зв. лінію Бартелемі, коли третина Галичини зі Львовом і Бориславом переходили під польський контроль [8, с. 452]. Цікавий епізод з переговорів зафіксований у матеріалах польської розвідки. Коли члени місії звернулися до Омеляновича-Павленка припинити воєнні дії, він відповів, що не може сам наказувати «але звернеться до галицького уряду і надішле відповідь у неділю ввечері» [34, р. 82].

Умови місії Антанти були неприйнятні для керівництва ЗУНР, тому українська урядова делегація не погодилася із запропонованими умовами перемир'я. 28 лютого Начальний Вождь звернувся до війська з відозвою яку завершив її так: «До Зброї, товариші коменданти, старшини, стрільці і козаки! Хай нас розсудить залізо і кров!» [22, с. 204].

Начальна Команда на нараді в Рудках 6 березня у присутності М. Омеляновича-Павленка вирішила продовжувати воєнні дії [26, с. 209]. Галицька Армія наступала в напрямку поміж Городком і Судовою Вишнею. 8 березня 1919 р. українці зуміли перервати залізничне сполучення Перемишль–Львів. 10 березня М. Омелянович Павленко разом з полковником В. Курмановичем підписали подяку воякам, де було сказано: «Козаки! Подвиги оружні і велика перемога, яку віднесли українські війська в боях на днях 7–10 сього місяця новим сяєвом слави красять наше козацтво» [27, с. 284]. Однак святкувати було зарано – закріпити й розвинути успіх Галицькій Армії не вдалося.

Польські війська під час припинення вогню поповнили свої резерви й поступово перехопили стратегічну ініціативу. У квітні 1919 р. Польща направила на галицький фронт частини т. зв. блакитної армії генерала Юзефа Галлера. Підсилені польські війська змусили українців припинити облогу Львова і відступати на схід [8, с. 452]. Під час відступу війська і цілий загаль були незадоволені діями генерала М. Омеляновича-Павленка, на якого покладалися всі невдачі [31, с. 14]. Наприкінці травня 1919 р. в монастирі у Бучачі відбулася нарада старшин Галицької Армії з метою вироблення подальшого плану воєнних дій. Начальний Вождь запропонував на цій на-

раді два стратегічні варіанти. Перший проект передбачав розпустити Галицьку Армію а з добровольців утворити партизанські відділи, які під командою Осипа Микитки мали йти за Збруч і разом з військами Петлюри вступити в боротьбу з більшовиками [20, с. 49]. У другому варіанті він пропонував спробувати контрнаступ невеликого масштабу [31, с. 18].

Така нерішуча позиція командарма коштувала йому втрати довіри з боку його офіцерів [20, с. 49]. Тому вони почали готувати контрнаступальну операцію не повідомляючи про це генерала. Ця операція увійшла в історію українсько-польської війни під назвою Чортківська офензива. М. Омелянович-Павленко у свої спогадах приписав собі вироблення директив цього наступу [19, с. 186–188; 30, с. 118]. Натомість Михайло Островерха у згадував, що хоча в момент планування операції М. Омелянович-Павленко фігурував ще як «Начальний вождь», він вже не мав жодного впливу на рішення полковника В. Курмановича. Тому, що його потайки і без його відома, група старшин за виступ у Бучачі відсунула від командування. Генерал довідався про план наступальної операції щойно у день самого наступу. Контрнаступ, який розпочала його армія став для нього несподівним [20, с. 49–50]. Натомість Михайло Ковальчук у підтримує версію про авторство розробки плану офензивы М. Омеляновича-Павленка [11, с. 24–25].

Дізнавшись про те, що М. Омелянович-Павленко втрапив довіру серед старшин, Диктатор ЗУНР Євген Петрушевич призначив «Начальним Вождем» Галицької Армії іншого генерала – наддніпрянця Олександра Грекова. Саме під керівництвом новопризначеного командувача збройні сили ЗУНР продовжили наступ у напрямку Чортків–Львів. Відставку М. Омеляновича-Павленка в армії сприйняли позитивно, бо постійні невдачі викликали недовір'я до нього [31, с. 27]. Таким чином М. Омелянович-Павленко був на чолі Галицької Армії з 10 грудня 1918 р. до 9 червня 1919 р. [4, с. 2]. У прощальному зверненні «До Українських Військ» з дати: «Постій, Н. К. ГА дня 9 червня 1919, генерал відзначив: «Дуже радий, що сьогодні при кінці мого командування, війська I. і II. Корпусу мали дійсний бойовий успіх із багатьма трофеями» [20, с. 50]. Однак і О. Грекову не вдалося досягти стратегічного успіху. Спочатку наступальна операція Галицької Армії розвивався блискуче. Однак через виснаження особового складу, нестачі боєприпасів наступальні дії були зупинені й 28 червня почався другий відступ з території ЗУНР [30, с. 122].

Наприкінці своїх спогадів про українсько-польську війну генерал написав: «Я був при УГА аж до самого кінця. Мені прийшлося бачити її перехід на велику Україну. Цей перехід відбувався в значно скрутнішій ситуації, ніж могло б це бути місяць назад» [19, с. 188].

До заслуг М. Омеляновича-Павленка слід віднести реорганізацію Галицьку Армію та перетворення її в регулярну. Однак командармові бракувало операційного досвіду у плануванні військових операцій та волевих якостей та самостійності в ухваленні рішень. Спро-

ба генерала грати самостійну роль в суспільно-політичному житті ЗУНР викликала критику серед командного складу армії. У цілому на посту командуючого Галицької Армії він проявив себе не найкраще. Вершиною його полководницької діяльності військовій історики справедливо вважають командування Дієвою Армією УНР у 1920 рр.

**Джерела та література:**

1. Боберський І. Щоденник 1918–1919 рр. / І. Боберський / Упор. о. Ю. Мицик. – К. : Видавничий дім «КМ Академія», 2003. – 260 с.
2. Волицький В. На Львів і Київ. Воєнні спогади. 1918–1920 / Василь Волицький. – Торонто : Гомін України, 1963. – 239 с.
3. Генерал Михайло Омелянович Павленко // Українська Галицька Армія. У 40-річчя участі у Визвольних Змаганнях (Матеріали до історії) / Видав хорунжий УСС Д. Микитюк. – Вінніпеґ, 1958. – С. 636.
4. Денник Начальної Команди Української Галицької Армії. – Нью-Йорк : Червона Калина, 1974. – 325 с.
5. Державний архів Львівської області (ДАЛО), ф. 1259 (Рудківський повітовий комісаріат ЗУНР), оп. 1, спр. 1.
6. Державний архів Львівської області (ДАЛО), ф. 257 (Товариство вивчення історії оборони Львова і Південно-Східних воєводства у Львові), оп. 1, спр. 38.
7. Державний архів Львівської області (ДАЛО), ф. 257, оп. 2, спр. 38.
8. Зашкільняк Л., Крикун М. Історія Польщі / Леонід Зашкільняк, Микола Крикун. – Львів, 2002. – 752 с.
9. Ключенко О. Генералітет УГА / Олег Ключенко // Літопис Червоної Калини. – Львів, 1931. – Ч. 10. – С. 4–7.
10. Ключенко О. Генеральна Булава УГА / Олег Ключенко // Літопис Червоної Калини. – Львів, 1931. – Ч. 4. – С. 5–10.
11. Ковальчук М. На службі Батьківщині: життя й доля генерал-полковника М. Омеляновича-Павленка / Михайло Ковальчук // Омелянович-Павленко М. Спогади командарма (1917–1920): Документально-художнє видання / Упоряд.: М. Ковальчук. – К. : Темпора, 2007. – С. 7–50.
12. Кох Г. Військовий провід Української галицької армії / Ганс Кох // Українська Галицька Армія. У 40-річчя участі у Визвольних Змаганнях (Матеріали до історії) / Видав хорунжий УСС Д. Микитюк. – Вінніпеґ, 1958. – С. 127–135.
13. Кравчук М. Організаційно-правові аспекти будівництва Української Галицької Армії / Микола Кравчук // Україна: культурна спадщина, національна свідомість, державність. – Львів, 2000. – Вип. 6 : Західно-Українська Народна Республіка: історія і традиція. – С. 306–308.
14. Литвин М. Українсько-польська війна 1918–1919 рр. / Микола Литвин // Західно-Українська Народна Республіка: Ілюстрована історія: Колективна монографія. – Івано-Франківськ-Львів : Манускрипт, 2008. – С. 320–345.
15. Литвин М. Р., Науменко К. Є. Михайло Омелянович-Павленко / Микола Литвин, Кім Науменко // Їх же. Військова еліта Галичини. – Львів, 2004. – С. 338–357.
16. Макух І. На народній службі. Спогади / Іван Макух. – Дітройт, 1958. – 628 с.
17. Омелянович-Павленко М. Без дат і фактів / Михайло Омелянович-Павленко // Його ж. Спогади командарма (1917–1920). – К. : Темпора, 2007. – С. 482–508.
18. Омелянович-Павленко М. На чолі Запорожців в 1919 р. у боротьбі з денікінцями / Михайло Омелянович-Павленко // Календар-альманах «Дніпро» на звичайний рік 1930. Річник VII. – Львів, 1929. – С. 46–60.
19. Омелянович-Павленко М. Українсько-польська війна 1918–1919 / Михайло Омелянович-Павленко // Його ж. Спогади командарма (1917–1920). – К. : Темпора, 2007. – С. 109–188.
20. Островерха М. Блиски і темряви. 1918–1919–1920 / Михайло Островерха. – Нью-Йорк, 1966. – 208 с.
21. Павлишин О. Євген Петрушевич (1863–1940). Ілюстрований біографічний нарис / Олег Павлишин. – Львів : Манускрипт-Львів, 2013. – 400 с., іл.

22. Павлишин О. Й., Рубльов О. С. Західноукраїнська Народна Республіка / Олег Павлишин, Олександр Рубльов // Нариси історії української революції 1917–1921 років / Ред. кол.: В. А. Смолій (голова), Г. В. Боряк, та ін. НАН України. Інститут історії України. – Кн. 2. – К. : НВП «Видавництво «Наукова думка» НАН України», 2012. – С. 139–240.
23. Паліїв Д. Жмут споминів / Дмитро Паліїв // Історичний Календар–Альманах Червоної Калини на 1935 рік. Львів : «Червона Калина», 1934. – С. 40–46.
24. Перший приказ до Української Галицької Армії генерала Михайла Омеляновича-Павленка // Українська Галицька Армія. У 40-річчя її участі у Визвольних Змаганнях в 1918–1920 рр. Матеріали до історії. – Вінніпеґ, 1960. – Т. II. – С. 343.
25. Петруняк М. Спогади УСС-а про Начального Вождя УГА Генерала Михайла Омеляновича Павленка / Михайло Петруняк // Українське Козацтво. – Чикаго, 1969. – Ч. 3–4. – С. 26–27.
26. Ріпецький С. Українське Січове Стрілецтво / Степан Ріпецький. – Львів, 1995. – 342 с.
27. Стецишин О. Ландскнехти Галицької Армії / Олег Стецишин / Центр досліджень визвольного руху. – Львів : «Часопис», 2012. – 480 с., іл.
28. Тинченко Я. Офіцерський корпус Армії Української Народної Республіки (1917–1921): Наукове видання / Ярослав Тинченко. – К. : Темпора, 2007. – 536 с.: іл.
29. Цегельський Л. Від легенд до правди. Спомини про події в Україні зв'язані з Першим Листопадом 1918 р. / Лонгин Цегельський. – Львів : «Свічадо», 2003. – 336 с.
30. Шанковський Л. Українська армія в боротьбі за державність / Лев Шанковський. – Мюнхен : Дніпрова хвиля, 1958. – 319 с.
31. Чортківська офензива. Мюнхен: Видання Братства кол. Вояків 1-ої Української Дивізії УНА, 1953. –
32. Kolańczuk A. Ukraińscy generałowie w Polsce. Emigranci polityczni w latach 1920–1939. Słownik biograficzny / Aleksander Kolańczuk. – Przemyśl, 2009. – 283 s.
33. Krotofil M. Ukraińska Armija Halicka 1918–1920. Organizacja, uzbrojenie, wyposażenie i wartość bojowa sił zbrojnych Zachodnio-Ukraińskiej Republiki Ludowej / Macej Krotofil. – Toruń, 2003. – 225 s.
34. Ukraine and Poland in documents. 1918–1922. Part I / Edited by Taras Hunczak. New York–Paris–Sydney–Toronto, 1983. Sources for the history of Rus-Ukraine. – Vol. XII. – 456 p.



Ігор ТОМЮК (Львів),  
Арташес ПАПІКЯН (Львів)

## УКРАЇНСЬКА ГАЛИЦЬКА АРМІЯ: ВИНИКНЕННЯ, ФОРМУВАННЯ І БОРТЬБА ЗА ЗАХІДНОУКРАЇНСЬКУ НАРОДНУ РЕСПУБЛІКУ

**Анотація.** На підставі дослідження історичних архівних документів та вивчення наукових праць, висвітлюється історія виникнення, становлення та боротьби Української галицької армії за Західноукраїнську Народну Республіку, значна увага приділяється розгляду питання ролі регулярних збройних сил у державотворчому процесі.

**Ключові слова:** Українська галицька армія, українсько-польська війна, Добровольча армія, січові стрільці, реорганізація, Західноукраїнська Народна Республіка.

**Постановка проблеми.** Сьогодні у наукових колах активно вивчаються різні проблеми української військової історії. Не випадково увагу дослідників привертає й Українська галицька армія (УГА), адже під час існування СРСР замовчувалась і фальсифікувалось її історія. Нині виникла нагальна потреба об'єктивно, без політичної заангажованості проаналізувати внесок УГА в державотворення в Україні, дослідити її справжню історію та видатні постаті. Це має неабияке наукове і практичне значення, передусім тому, що в наш час, коли триває процес реформування і розвитку українських Збройних сил, урахування історичного досвіду боротьби і ролі армії у державотворчому процесі в Україні дозволить підійти до вирішення цієї проблеми з усвідомленням історичного досвіду, допоможе уникнути окремих помилок у військовому будівництві та певним чином окреслити можливі перспективи подальшого розвитку воєнної організації держави.

**Аналіз останніх досліджень і публікацій.** Дослідженням історії УГА до початку 90-х рр. ХХ ст. займались переважно вчені за межами України. Це було зумовлено тим, що в той час Україна входила до складу Радянського Союзу, а відтак тема боротьби національних збройних сил за українську державність знаходилась під офіційним "табу" радянського уряду.

Цікавими працями, які вийшли за кордоном і в яких висвітлюється історія УГА, є праці О. Доценка, В. Петріва, П. Христюка й інших [1]. Однак, вони носять первинний характер та мемуарне спрямування. Автори, будучи безпосередніми учасниками тих подій, не втрималися від ідеалізації історії боротьби вояків УГА за українську державність, акцентували увагу на найбільш вигідних сторонах її історії. Ці праці не містять значних наукових узагальнень.

Новий етап у дослідженні історії УГА розпочався з відновленням української незалежності у 1991 р. Протягом наступних років з'явилась значна кількість наукових і популярних робіт з цієї теми. Проте, цікавими узагаль-

нюючими працями можна вважати лише деякі з них, зокрема, роботи М. Литвина, Л. Дещинського, С. Макаручука, А. Каляєва, Б. Якимовича, І. Томюка та деяких інших дослідників [2]. Зрозуміло, що навіть поява таких серйозних наукових праць не змогла всебічно й уповні показати історію УГА. Тому в дослідників цієї теми ще залишається широке поле невідомих подій і фактів, які вимагають проведення наукових досліджень, поряд з цим, окремі твердження попередніх дослідників вимагають додаткового вивчення, а інколи й науково обґрунтованого заперечення.

**Постановка завдання.** У статті автори ставлять перед собою наступні завдання: зробити аналіз історичних передумов виникнення УГА, її формування й боротьби за українську державність, спираючись на нові архівні документи і матеріали, сформулювати основні внутрішні і зовнішні чинники, що призвели до її поразки та показати історичне значення регулярної національної армії у боротьбі за державну незалежність.

**Основний зміст.** У ХХ століття Австро-Угорська імперія ввійшла з тягарем проблем і протиріч. Розвиток історичних подій вже у 1916-1917 рр. переконливо довів необхідність перебудови державного устрою в цій країні та проведення реформ, спрямованих на розширення прав народів, які проживали на теренах імперії. Поштовхом до подальшої боротьби за свої права для українців, які мешкали на землях Австро-Угорщини, стало проголошення IV Універсалом Центральної Ради 22 січня 1918 р. державної незалежності Української Народної Республіки. Виникнення самостійної Української держави посилило ідею об'єднання території Галичини, Лемківщини, Буковини, які тоді входили до складу Австро-Угорщини, із Наддніпрянською Україною. Зрозуміло, що це викликало шалений опір австрійської адміністрації. Але українці вже розпочали підготовку до реалізації цієї ідеї. Передусім необхідно було створити власні військові загоны, які мали усунути австрійську адміністрацію на місцях і передати владу до рук українських урядовців. Так, наприкінці вересня 1918 р. з ініціативи Василя Панейка та Степана Барана зі старшин-українців австрійської армії було створено Військовий комітет [3, с.107]. До його складу також увійшли І. Кивелюк, В. Бачинський, Л. Цегельський [4, с.465]. Цей комітет прийняв рішення про створення українських військових загонів. Згідно з цією ухвалою, у Львові був створений військовий комітет у складі І. Рудницького, Л. Огоновського, Каравана, Ватрана, Бараника і В. Полянського [4, с.465]. Він отримав назву Український генеральний військовий коміса-

ріат. Основою української військової сили, за планами Військового комісаріату, мали стати вояки з Легіону Українських січових стрільців (УСС). Але труднощі були в тому, що Легіон УСС тоді був розташований на Буковині і перевести його до Львова не вдалося. Тому Військовий комісаріат мав розраховувати лише на ті сили, що знаходились у Львові – загони львівського гарнізону. 18 жовтня 1918 р. у Львові відбулося зібрання всіх послів-українців австрійського парламенту, галицького і буковинського сеймів, церковних діячів для вирішення майбутнього західноукраїнських земель. Було ухвалено створити Українську Національну Раду (УНРада) – повноважного представника українського народу. УНРада проголосила, що вся українська етнографічна територія констатується як українська держава: до неї входили Східна Галичина з Лемківщиною, північно-західна Буковина та українська частина північно-східної Угорщини, себто Закарпаття [3, с.107]. Велика увага була приділена обговоренню питання про ставлення до Української держави, на чолі якої стояв гетьман П. Скоропадський. Вирішили не проголошувати поки що державної єдності з гетьманською Україною. 19 жовтня 1918 р. на засіданні Української Національної Ради були обрані керівні органи. Головою УНРади став Євген Петрушевич, делегатуру очолив Кость Левицький. Водночас поляки активно готувалися до того, щоб перебрати владу в Галичині у свої руки. 28 жовтня в Кракові вони організували Ліквідаційну комісію, метою якої було усунення від влади австрійської адміністрації та встановлення контролю в усій Галичині. Ліквідаційна комісія повинна була прибути до Львова 1 листопада 1918 р. Дозволити їй розпочати роботу у Львові означало для українців втратити шанс на отримання влади в Галичині. 31 жовтня Українська Національна Рада запропонувала наміснику Галичини генералу Гуйну передати владу українцям, але отримала від нього відмову. Тому доводилося брати владу силою. 31 жовтня по всіх повітових містах були розіслані кур'єри з наказом: вночі з 31 жовтня на 1 листопада перебрати владу. Основну роль у зміні влади мали відігравати військові загони, які підпорядковувались Українському військовому генеральному комісаріату. Треба відзначити, що саме в цей час Генеральний комісаріат був перейменований в Українську генеральну команду, яка розташувалася в Народному домі у Львові. Посилаючи кур'єрів у провінцію, Генеральна команда водночас розробляла план захоплення міста. Акція по захопленню влади у Львові мала розпочатись о 4 годині ранку 1 листопада. План її був розроблений під безпосереднім керівництвом сотника Дмитра Вітовського. Вранці українські військові загони розпочали виконання плану. Швидко були зайняті ратуша, намісництво, головна пошта, австрійсько-угорський банк, залізничні станції та інші важливі позиції. Важливим для успішної реалізації плану захоплення влади було й те, що австрійські військові частини, розташовані у Львові, не чинили опору українським вій-

сьовикам і дотримувалися нейтралітету. Це значно полегшило виконання поставленого завдання. Генерал Гуйн близько 12 години 1 листопада передав свої повноваження віце-президенту намісництва Дацкевичу і разом із комендантом Львівської військової округи генералом Пфефером виїхав зі Львова, а Дацкевич передав владу делегації Української Національної Ради. Формально влада у Львові перейшла до українського уряду, але поляки на це не погодилися.

Бойові дії розгортались як у самому місті, так і на його околицях. Протягом 1-8 листопада у Львові тривали тяжкі бої між українським гарнізоном і польським населенням міста. Українські бійці були виснажені: "Всі з утоми падали з ніг і, наче мученики, благали зміни ходьби лиш на один день для відпочинку. А бої йшли без кінця" [5, арк. 3]. Таке становище призвело до того, що серед українського війська, яке обороняло Львів, розпочалося масове дезертирство. За спогадами М. Залізняка, "...із-за великого утомлення і безперервних хаотичних боїв більш слабодушний елемент самовільно оставляв своїх бойових товаришів та, залишаючи Львів, прямував найкоротшою дорогою у свої рідні села. Так зменшилась залога на протязі одного тижня на цілу половину" [5, арк. 3]. Резервів для заміни виснажених бійців не було. Українська генеральна команда (з 8 листопада перейменована у Начальну команду) [6] розсилає кур'єрів по всіх повітах із вимогами надіслати до Львова військові частини. Але далеко не всі міста і повіти надіслали до Львова допомогу. Це значно ускладнювало утримання влади українською стороною.

Великою помилкою Начальної команди було й те, що вона не організувала захоплення влади в провінції. Сконцентрувавши головні зусилля на підготовці повстання у Львові, Начальна команда не звернула належної уваги на координацію дій, зв'язку й керування повстанням у провінції, що мало свої негативні наслідки. Події в провінції розвивались хаотично, без належного керівництва. Перебираючи владу в свої руки у повітах і невеликих містах, нова українська влада мало турбувалась про узгодження своїх дій зі Львовом, а починала урядувати самостійно, як вміла. Тоді "у кожному майже повіті була своя окрема республіка з своїм військом. Ніхто не мав часу, ані можливості шукати зв'язку з центром... Хоть правда доходили і на провінцію найріжнородніші слухи про бої у Львові, але ніхто їх поважно не брав..." [5, арк. 1-2]. Успішно було проведено захоплення влади у Коломиї, Золочеві, Станіславові, Жовклі, проте українці зазнали невдачі у Самборі, Березіві, Ярославі, Коросні, Ліско, Сянику [4, с.471].

Таким чином, влада у частині провінції перейшла до рук української адміністрації, однак допомоги столиці краю від провінції майже не було. У Львові тривали жорстокі бої. Трохи покращило військове становище львівського гарнізону прибуття 3-4 листопада у львівське передмістя Сихів транспорту з Українськими січовими стрільцями. В боях стрільці встановили контроль над центром міста і Цитаделлю, але значного поліпшення ситуації не сталося.

5 листопада Д. Вітовський передав Головну команду під керівництво отамана Г. Коссака, якого 9 листопада замінив полковник Г. Стефанів. Сам Д. Вітовський очолив Державний секретаріат військових справ, взявши на себе організацію Галицької армії. Становище українських частин у Львові було важким: бракувало досвідчених старшин, солдати були надзвичайно втомлені. Хоч у Львові перебувало чимало військовослужбовців-українців, які служили в австрійській армії, вони не брали участі у боротьбі за встановлення в Галичині української влади.

Вивчаючи архівні документи того часу, можна стверджувати: далеко не всі військовики-українці австрійської армії, що знаходилися на той час у Львові у відпустці або на відпочинку, із розумінням сприйняли листопадові події. Начальна команда прийняла рішення про зарахування військовиків-українців, котрі були у відпустці у Львові, до українських військових загонів для оборони міста, але ці солдати не бажали воювати. Начальною командою були створені спеціальні військові патрулі, котрі перевіряли місця відпочинку у місті, де "...багато-багато стрічали наших українців у різних кнайпах, граючих переважно в карти, та зивали їх до голошення. Усі однаково відповідали: "А так-так, завтра рано ми ставимся до диспозиції!" Однак ні завтра, ні позавтра не ставився ніхто!" [5, арк. 3]. А деякі відповідали так: "Нехай ті, що робили переворот без нас, без нас і воюють" [5, арк. 3].

Бойовий склад українського гарнізону Львова 11 листопада 1918 р. нараховував близько 60 старшин і 2000-2200 бійців [5, арк. 4]. До цього числа не входили тилові інституції, харчові, технічні й санітарні відділи.

По всіх західноукраїнських землях, зокрема у Львові, солдати-українці, що ввійшли до складу Української галицької армії вели запеклу боротьбу за утвердження на цій території української влади. Чисельність УГА в середині листопада 1918 р. становила майже 50 тисяч бійців при 40 гарматах [6, с.400].

13 листопада український уряд на західних землях офіційно проголосив про утворення Західноукраїнської Народної Республіки у складі Галичини, Закарпаття і Буковини [6, с.161], що мала свій уряд, державний герб у вигляді золотого лева на синьому полі та власну армію.

Воєнні події у Львові розгортались не на користь українців. Якщо у першій половині листопада український гарнізон вів бої з польським населенням міста, яке об'єднувалось в озброєні загоны, то вже 20 листопада до Львова з Кракова під командуванням підполковника Токашевського, прибуло майже 1400 піхотинців і 8 гармат, а наступного дня з'явився ще один загін, яким командував генерал Б. Роя [3, с.112]. Прибуття до Львова польських регулярних частин призвело до остаточної зміни ситуації на користь поляків. Тому в ніч з 21 на 22 листопада, після тритижневих боїв, за наказом полковника Г. Стефаніва, українські військові частини залишили Львів.

21 листопада 1918 р. є початком польсько-української війни, оскільки саме в цей день бойові дії проти укра-

їнського війська розпочали військові частини регулярної польської армії. Бажання об'єднати українські землі в єдину державу привело до Злуки всіх українських земель, яка відбулася 22 січня 1919 р., в Українську державу. Західна частина цієї держави отримала назву Західної Облaсті Української Народної Республіки (ЗОУНР). Проте об'єднання не принесло бажаного результату. Уряд Східної України основну загрозу вбачав у більшовицькій Росії, а уряд ЗОУНР вважав, що передусім необхідно боротися проти Польщі. Тому проголошена Злука всіх українських земель залишилась, в основному, формальним актом, який не зміг об'єднати Україну в боротьбі проти ворога.

У війні проти поляків уряд ЗОУНР покладався на власні збройні сили. У січні 1919 р. було проведено остаточну реорганізацію війська. Армія була зведена у п'ять груп, які були об'єднані в один корпус. У квітні 1919 р. "вони перемінилися в чотири бригади" [4, с.484]. В цей період реорганізована Українська галицька армія налічувала близько 45 куренів піхоти, біля 40 батарей і декілька сотень кінноти. Загальна чисельність армії сягала майже 25 000 гвинтівок, 150 гармат і близько 600 шабель [4, с.485]. Крім того, УГА мала багато різних допоміжних відділів. Такою силою ЗОУНР повинна була протистояти польській окупації.

Після відходу українських частин зі Львова створюється український фронт і починається оборона Східної Галичини. Українсько-польська війна мала дві фази: перша характеризується намаганням українців відбити у поляків Львів та втрачену частину Галичини, друга – це Чортківська операція.

Перший наступ української армії на Львів розпочався 27 грудня 1918 р., але захопити місто не вдалося. Здобутком було те, що вдалося наблизити фронт і зайняти позиції в околицях Львова на лінії: Пасіки – північ Сихова – Козельники – Боднарівка – Сокільники.

Другий наступ УГА на Львів розпочався у першій декаді січня. Але й він був невдалим. Захопити місто українським солдатам не вдалося. Цей наступ продемонстрував слабку підготовку військ для проведення такої операції та недосконалість керування бойовими діями армії. План наступу передбачав безперервні атаки у різних частинах фронту, що, безумовно, було помилкою. Доцільним було б проведення одночасного масованого наступу по всьому фронту. Таким чином, другий наступ на Львів був зірваний – місто залишалось під владою поляків.

Після цієї невдалої спроби захопити місто Начальна команда не планувала у найближчий час великих воєнних операцій. Поляки, виснажені боями, теж не виявляли значної активності на фронті. Тому до середини лютого 1919 р. встановився відносний спокій. Цей перепочинок Начальна команда використала для реорганізації УГА в корпуси і бригади. Реорганізувавши армію, Начальна команда 16 лютого розпочала третій наступ на Львів, щоб захопити місто та пересунути український фронт на лінію Сяну. Цей наступ став найбільш трива-



лим з усіх трьох наступів на Львів, але й він не дав бажаного результату. Триваючи 4,5 місяці, наступ закінчився у другій половині травня 1919 р. трагедією для української сторони, яка була змушена відмовитися від наміру захопити Львів найближчим часом і дала наказ своїй армії припинити наступальні бойові дії.

Причини невдалого триразового наступу на Львів вбачаємо у тому, що Начальна команда не спромоглася жодного разу розробити детальний, обґрунтований, виважений план наступу. Бажання захопити Львів безпосереднім наступом – одна з головних помилок, не кажучи вже про безліч інших, як стратегічних, так і тактичних. Далося взяти також безладне керування своїми збройними силами.

Невдача третього наступу на Львів підірвала віру армії в успішне завершення війни. 26-27 березня 1919 р. поляки провели низку переможних воєнних операцій, через що українська сторона втратила Краківець, Яворів, Янів і ще декілька населених пунктів. Протягом березня-квітня поляки активізували бойові дії по всьому фронту. Цей наступ поляків зумовив загальний відступ УГА по всьому фронту на лінію Рівне – Дубно – Радивилів, а перший корпус УГА змушений був із боями відійти за р. Буг і далі на лінію Буськ – Броди.

Таке становище на фронті змусило Начальну команду віддати наказ про відступ українських частин до Збруча. Однак, командування УГА все-таки вирішило провести наступ на Чортків, який почався 8 червня 1919 р. і був вдало завершений. У наступі брали участь 3-тя і 4-та бригади УГА, а також 1-ша бригада січових стрільців. Командувачем УГА на цей час був генерал О. Греков. Здобуття Чорткова дещо підняло бойовий дух армії, але це не могло замінити нестачу зброї і боєприпасів, тому через три тижні армія отримала наказ готуватися до переходу за Збруч. Особлива увага приділялась організованості у проведенні цієї акції. 16 липня вся Галицька армія зібралась у призначених районах над Збручем, щоб згідно з постановами обох урядів – Директорії УНР і диктатора Є. Петрушевича, – перейти за Збруч на допомогу Наддніпрянській армії у боротьбі проти більшовиків. Того ж дня Є. Петрушевич і Начальна команда переїхала до Кам'янця-Подільського. 17 липня всі військові частини УГА розпочали перехід на той бік Збруча. Близько 12 години дня перехід було завершено, а частини УГА рухались до визначених Начальною командою районів. Таким чином відбулось об'єднання двох українських армій. Саме в цей час було встановлено перемир'я з поляками. Демаркаційна лінія проходила Збручем через Волочиськ, Базалію, Корець, Олевськ, Мозир, Шепетівку, Славутич [3, с.135]. Об'єднання українських армій вимагало створення центрального керівного органу, який координував би дії війська, а також керував ним. Тому 11 серпня 1919 р. був створений Штаб Головного отамана (ШГО), який очолив генерал-поручник Микола Юнаків, генерал-квартирмейстером став генерал-четар УГА Віктор Курманович. Об'єднана українська армія наприкінці липня – на по-

чатку серпня 1919 р. отримала наказ готуватися до наступу на Київ і Одесу. Цей план був помилковим, адже він не був обґрунтованим передусім із військової точки зору. Прийняли його під особистим тиском Головного отамана С. Петлюри, котрий бажав у будь-який спосіб здобути ці міста, але не врахував, що розпорошеній армії, яка мала наступати трьома напрямками, бракуватиме сили для виконання цього завдання. Наступ розпочався 30 серпня. Саме тоді на Київ наступав і корпус Добровольчої армії під командуванням генерала М. Бредова. 31 серпня українські військові частини і частини Добровольчої армії одночасно підійшли до передмістя Києва. Наприкінці дня Київ повністю був під спільним контролем українських військ і Добровольчої армії. Але непорозуміння між українськими військовиками і денікінцями призвело до напруги, яка ледве не переросла у збройну сутичку. Для того, щоб уникнути конфлікту, генерал А. Кравс віддав наказ українським частинам залишити місто та відступити на лінію Ігнатівка – Васильківка.

Спроба мирного порозуміння з денікінцями була безрезультатною. Генерал М. Бредов заявив, що Денікін не визнає уряд УНР і Головного отамана С. Петлюру, а Україну – самостійною державою, вважаючи її невід'ємною частиною Росії.

Виходячи з реальної обстановки, Директорія УНР 24 вересня 1919 р. оголосила війну урядові Півдня Росії. Для України та її армії склалася дуже непроста ситуація, через що українці протистояли трьом сильним ворогам – Червоній армії, Добровольчій армії генерала Денікіна та польській армії. Восени 1919 р. це становище ще більше ускладнилося епідемією тифу. Армія знесилювалася з кожним днем.

У такій ситуації 29 жовтня 1919 р. Головний отаман С. Петлюра і Є. Петрушевич скликали у Вінниці нараду представників обох армій з метою визначення заходів для виправлення існуючого становища, але рішення знайдено не було. Тоді ж Начальний вождь УГА Мирон Тарнавський, щоб не допустити безславного розгрому денікінськими частинами знесиленої Галицької армії, вступив у мирні переговори з урядом Півдня Росії та 6 листопада уклав з ним договір про перемир'я.

Протягом листопада частини УГА переходили на бік Добровольчої армії. Так, у протоколі засідання військової комісії, створеної з представників добровольчого і галицького командування, зазначалося: "Галицька Армія переходить в повній складі враз з тилловими установами, складами і рухомим залізнодорожним матеріалом на сторону Російської Добровольчої Армії і входить у повне розпорядження Головнокомандуючого Збройними Силами Південної Росії... Галицька Армія задержує свою організацію, командуючий збір, мову, статуту і ціле військове майно. Частини мають існувати в складі не менше 50% своїх штатних складів по штатах Галицької Армії" [7, спр. 36, арк. 3]. Також у цьому документі зазначено, що російське добровольче командування допоможе Галицькій армії у поповненні її лав уродженця-

ми Галичини, які опинилися на території Росії. Особливе місце у цьому протоколі займав пункт, в якому записано, що “політичних питань відносно взаємних відношень Галицького Правительства до правительства Добровольчої, Армії, як також відносно майбутньої долі Галичини не розбирається...” [7, спр. 36, арк. 3]. Цим зайвий раз підкреслена думка про те, що Денікін та його прибічники не збиралися серйозно говорити про незалежну Українську державу, а під будь-яким приводом відкладали розгляд цього питання на невизначений термін. Також зазначалось, що Галицька армія не буде використовуватись у бойових діях проти військ УНР, її штаб переводився до Умані, а військові частини не пізніше 30 листопада повинні були розташуватися в районі Козятин – Вінниця – Ільниць – Оратово – Погребище. Укладене перемир'я між Добровольчою та Галицькою арміями не було схвалене урядами УНР і ЗОУНР. Головний отаман С. Петлюра звинуватив генерала М. Тарнавського у зраді, а Є. Петрушевич своїм розпорядженням усунув його з посади Начального вождя УГА. Разом із М. Тарнавським був усунутий і начальник штабу полковник А. Шаманек. На їх місце були призначені генерал О. Микитка та генерал Г. Ціріц.

М. Тарнавський був відданий під суд. 15 листопада 1919 р. у Вінниці відбувся судовий розгляд його справи. Тарнавському було висунуто звинувачення по чотирьох пунктах: порозуміння з ворогом; переговори з ним; змова проти верховної влади; невиконання наказу [7, спр. 36, арк. 6]. Захисником генерала виступав сотник Шалінський. У промові на захист М. Тарнавського, Шалінський обґрунтовуючи причини, що підштовхнули генерала на підписання перемир'я з денікінцями, підкреслив критичний стан Галицької армії, відсутність забезпечення війська майном, озброєнням і продовольством, що могло спричинити повну дезорганізацію армії. За його словами, саме бажання врятувати УГА від знищення змусило генерала підписати договір про перемир'я. Шалінський, говорячи про стан і матеріальне забезпечення УГА, зазначав: “...10% стрільців було без білизни, 25% без чобіт, майже половина була без плащів, в подертих блузах і штанах. Всі замовлення з поодиноких бригад не мали ніяких додаткових наслідків. Уряд не тільки про це не подбав, але навпаки, навіть відмовив гроші, так що від місяця стрільці не одержували звичайної плати” [7, спр. 36, арк. 7]. В його промові також прозвучало звинувачення (і, треба сказати, небезпідставне) на адресу уряду УНР щодо ставлення до Галицької армії після її переходу за Збруч. Зокрема, Шалінський казав: “Від початку переходу нашого за Збруч, тутешнє правительство планово і систематично відносилося неприхильне до нашої армії. Члени правительства виголошували ворожі нам промови, накидувалися лайками, допускали ворожу нашій армії агітацію. Та армія мимо різних памфлетів на неї в часописах, незважаючи на те, вірно сповняла прикази. Всякі представлення Начального Вождя в тій справі до правительства були безуспішними. Правительство було на те сліпе, глухе і німе” [7, спр. 36,

арк. 8]. Суд визнав М. Тарнавського та А. Шаманека невинними і виправдав їх.

Військовий союз Галицької армії з денікінцями був недовгим. Переможні бої більшовиків наприкінці грудня 1919 р. примусили денікінські частини відступити на південь. На початку січня “червоні” загони підійшли до району розташування галичан. Начальна команда Галицької армії залишила Вінницю і разом з частинами Добровольчої армії відступила на південь.

Після від'їзду Начальної команди для керування УГА був створений Революційний комітет УГА, який очолив поручник Давид і отаман Н. Гірняк [3, с.142]. В існуючій ситуації Галицька армія не могла вступити у бої з червоними військами, які були набагато численніші, краще озброєні та забезпечені. Тому 12 січня 1920 р. Революційний комітет УГА уклав договір про перемир'я з більшовиками, згідно з яким УГА повинна була перейти на бік більшовиків. До половини березня 1920 р. УГА перебувала в районі Вінниці, Бершаді, Чечельник, Балти. В цей період під тиском більшовицького командування відбулась реорганізація Галицької армії, за якою вона була поділена на три бригади. Перша бригада була створена з Другого корпусу УГА й отримала назву 1-ої бригади УСС. Її командиром був призначений спочатку сотник Білинкевич, потім полковник А. Шаманек, згодом – сотник М. Баран. Другу бригаду було створено з Першого корпусу, командиром призначено сотника Ю. Голівінського. Основою Третьої бригади став Третій корпус УГА, а її командиром – сотник О. Станимир [3, с.142]. Після реорганізації УГА отримала нову назву – Червона українська галицька армія (ЧУГА). Більшовики пообіцяли воїнам ЧУГА, що вони у складі Червоної армії будуть просуватися до Збруча, а після його переходу самостійно визволятимуть Галичину від польської окупації.

24 квітня 1920 р. поляки спільно з армією Директорії розпочали наступ на більшовиків. Попередньо поляки добре попрацювали на ділянці фронту, яку утримувала ЧУГА. Вони обіцяли Галичині широку автономію. Дізнавшись про це, 2-га і 3-тя бригади ЧУГА залишили фронт і не брали участі в бойових діях проти польських військ. Перша бригада УСС у боях під Махнівкою була оточена польською кінною дивізією, внаслідок чого, зважаючи на перевагу ворога, українські солдати склали зброю. Друга і Третя бригади ЧУГА перейшли на бік об'єднаних польської армії й частин Армії УНР, але були роззброєні поляками і розформовані. Так перестала існувати Українська галицька армія.

*Висновки.* Причиною поразки Галицької армії була, насамперед, недостатня увага тодішнього керівництва держави до потреб армії, погане її забезпечення та фінансування, а також недоліки внутрішньої політики, що виявилось у помилках військового будівництва: творення власних збройних сил у Галичині було розпочато надто пізно; бракувало досвідчених військових кадрів; армія погано фінансувалась і забезпечувалась. Не менш важливим прорахунком було й те, що Директорія не змогла порозумітися з керівництвом ЗОУНР,

внаслідок чого не було єдиного ефективного управління військами.

У поразці відіграло роль і те, що суспільство не було сконсолідоване, не змогло об'єднати всі політичні чинники для спільної боротьби, а знаходилося “в стані нескоординованості і повного нерозуміння себе” [9, спр. 123, арк. 7]. Крім причин внутрішнього характеру, були й зовнішні: держави Антанти не вірили у можливість утвердження української державності, а відтак не надали українцям допомоги у їхній боротьбі. Таке негативне ставлення до української державності зводило нанівець шанси української дипломатії у міжнародних переговорах.

Втім, незважаючи на програму війну, помилки та прорахунки військового керівництва Галицької армії, вона займає належне місце в українській історії та ще раз доводить незаперечну істину: без сильної, боєздатної та добре вишколеної армії Україна не могла і не зможе в майбутньому існувати як самостійна, незалежна держава.

**Джерела та література:**

1. Христюк П. Замітки і матеріали до історії української революції 1917–1920 рр. – Прага: б.в., 1922; Дорошенко Д. Історія України 1917–1923 рр. – Ужгород: б.в., 1932; Доценко О. Визвольні змагання 1917–1923. Армія. – Львів-Станіславів-Коломия: б.в., 1935.
2. Каляев А. Українські Січові Стрільці в авангарді боротьби за Західноукраїнську Народну Республіку у період українсько-польської війни. – Львів: ВВП, 1994. – 44 с.; Якимович Б. Збройні сили України: Нарис історії. – Львів: Ін-т українознавства НАН України, 1996. – 359 с.; Литвин М. Українсько-польська війна 1918–1919 рр. – Львів, 1998; Макарчук С. Українська Республіка Галичан. Нарис про ЗУНР. – Львів: Світ, 1997. – 190 с.; Томюк І. Історія українських визвольних змагань першої чверті XX століття (березень 1917 – грудень 1918 рр.). Частина I. Навчальний посібник. – Львів: ЛВІ. – 2005. – 167 с.
3. Якимович Б. Збройні Сили України: Нарис історії. – Львів: Світ, 1996. – 359 с.
4. Крип'якевич І., Гнатевич Б., Стефанів З. та ін. Історія українського війська. – Львів: Світ, 1994. – 702 с.
5. Центральний державний історичний архів, м. Львів (ЦДІА), ф. 361, оп. 1, спр. 163, арк. 1.
6. Смолій В., Верстюк В., Віднянський С. Малий словник історії України. – К.: Либідь, 1997. – 463 с.
7. ЦДІА, ф. 760, оп. 1, спр. 36.
8. Нова Рада. – 1919. – 16 груд.
9. ЦДІА, ф. 581, оп. 1, спр. 123, арк. 7.



## Розділ IV



**ГАЛИЧИНА ТА ЗАКАРПАТТЯ НАПЕРЕДОДНІ Й ПІД ЧАС  
ВЕЛИКОЇ ВІТЧИЗНЯНОЇ ВІЙНИ**

УДК 94(477):355.452

Михайло КОВАЛЬ (Київ)

## РАВА-РУСЬКИЙ УКРІПРАЙОН: ПЕРЕДУМОВИ БУДІВНИЦТВА ТА ЙОГО ХАРАКТЕРИСТИКА

**Анотація.** Розглянуті передумови будівництва і дано характеристику довгочасним вогневим спорудам Рава-Руського укріпленого району.

**Ключові слова:** «Лінія Молотова», Рава-Руський укріпрайон, дивізія, полк, прикордонний загін, гарнізон, кулемет «Максим».

Вихід Червоної Армії восени 1939 р. на нові кордони викликав необхідність проведення навесні 1940 р. рекогносціювання та початку будівництва на західних рубежах СРСР лінії укріплень, яка отримала назву «Лінія Молотова». Не дуже вдалий досвід ведення бойових дій під час «Зимової війни» на Карельському перешийку і великі втрати Червоної Армії, яких вона зазнала під час штурму «Лінії Маннергейма», різко підняв значення й цінність довготривалої фортифікації в очах радянського командування. Як наслідок цього, влітку 1940 р. на західному кордоні СРСР була закладена система укріплених районів, яка по кількості довготривалих вогневих споруд не поступалась «лінії Мажино» [1].

Рава-Руський укріпрайон (УР) № 6, був розташований на Львівському напрямку Західного оперативного-стратегічного напрямку і мав завдання у взаємодії на півночі зі Струмільовським та з Перемишльським УРами на півдні не допустити прориву піхоти й танків противника у напрямку: Люблин-Рава-Руська-Жовква (Нестерів)-Львів і забезпечити стратегічне розгортання військ 6-ї армії Київського особливого військового округу (КОВО). Будувався він безпосередньо поблизу західного кордону СРСР у системі укріплених районів «лінії Молотова» протягом 1940-1941 рр. саперними частинами 6-ї армії КОВО, будівельниками управління начальника робіт (УНР) і військовополоненими поляками. Стрілецькі батальйони 41-ї стрілецької дивізії (по одному від кожного стрілецького полку) вели інженерне обладнання районів оборони своїх стрілецьких полків, до складу яких вони організаційно входили.

Отже, у листопаді 1939 р., у зв'язку з виходом Червоної Армії на нові західні кордони, Головна Військова Рада РСЧА прийняла рішення про створення поблизу них нової лінії кордону укріплених районів. Головна Військова Рада РСЧА визначила першочергове завдання Військовій Раді Київського особливого військового округу по визначенню районів зведення укріплених районів у смузі від містечка Влодава на півночі до Перемишля на півдні. Військова Рада Київського особливого військового округу для того, щоб отримати вихідні дані для будівництва Рава-Руського укріпленого району визначила завдання командувачу 6-ї армії провести відповідні рекогносціювальні роботи у смузі оборони армії

від містечка Пархач до населеного пункту Родимно. У свою чергу командувач 6-ї армії генерал-лейтенант Музиченко віддав наказ командирі 6-го стрілецького корпусу створити спеціальну змішану комісію з метою проведення рекогносціювання майбутньої головної смуги оборони Рава-Руського укріпленого району. Така комісія була створена на базі 41-ї стрілецької дивізії комбрига Мікушева [2].

На початку листопада 1939 р. в місті Рава-Руська у будівлі колишнього монастиря сестер-домініканок (нині там знаходиться гімназія), відповідно до директиви командувача військами Київського особливого військового округу, було розташоване управління нового Рава-Руського укріпленого району №6 і управління начальника робіт №82. Комендантом Рава-Руського укріпленого району було призначено полковника Федора Сергійовича Сисоєва, начальником штабу підполковника Єпіфанова Гаврила Степановича, комісаром – полкового комісара Євдокимова Іларіона Федоровича [2].

До кінця лютого 1940 р. змішана рекогносціювальна комісія 6-го стрілецького корпусу подала свої пропозиції по зведенню нового укріпленого району командувачу 6-ї армії. Після розгляду пропозицій на засіданні Військової Ради 6-ї армії та деяких уточнень всі документи були направлені до командувача військами Київського особливого військового округу. У цей же час на адресу командувача КОВО надійшли пропозиції від командувачів 12-ї та 26-ї армій з пропозиціями щодо будівництва нових укріплених районів в їхніх смугах відповідальності. Військова рада розглянула надані пропозиції та після узагальнення направила документи для розгляду на засіданні Головної Військової Ради РСЧА. 31 травня 1940 р. у відповідності до директиви Народного комісара оборони СРСР №0/1/104348 на базі частин 6-ї армії Київського особливого військового округу розпочалось формування управління Рава-Руського укріпленого району [3].

20 червня 1940 р. Головна Військова Рада РСЧА розглянула пропозиції щодо будівництва укріплених районів «лінії Молотова» та після деяких уточнень затвердила їх, надавши Наркомату оборони відповідні вказівки. А вже 24 червня 1940 р. Головним комітетом оборони СРСР було прийняте рішення про розбудову укріплених районів «лінії Молотова».

Новий державний кордон з Німеччиною, який простягнувся на 4500 кілометрів входив до зони відповідальності Прибалтійського, Західного і Київського особливих військових округів. Для організації робіт по зведенню укріплених районів «лінії Молотова» в цих особли-

вих військових округах було сформовано 138 будівельних ділянок, якими було розпочато будівництво близько 2500 довготривалих вогневих споруд.

За проведенням будівельних робіт по зведенню нових укріплених районів від керівництва Червоної Армії відповідав заступник народного комісара оборони СРСР маршал Борис Михайлович Шапошніков.

Нову лінію прикордонних укріплених районів на західному кордоні запроєктував визнаний спеціаліст-фортифікатор генерал-лейтенант Дмитро Михайлович Карбишев. Укріплені райони планувалось побудувати згідно нових положень, які враховували великий досвід отриманий військовими інженерами-фортифікаторами під час будівництва найсучасніших оборонних ліній в Європі. Особливий досвід з сфери фортифікаційного мистецтва та штурму укріплених районів Червона Армія отримала під час «Зимової» війни з фіннами. Втрати, які понесли радянські підрозділи під час штурму «лінії Маннергейма» змусило командування Червоної Армії уважно дослідити фінські фортифікації. За дослідження фінських укріплень відповідав командарм 2-го рангу Кирило Афанасійович Мерецков. Висновки проведених досліджень та зразки бетону було надіслано до Москви. В оцінюванні конструкційних особливостей фінських довготривалих вогневих споруд основну увагу було звернено на високу якість з виготовлення залізобетону. Стіни виготовлені з цього залізобетону були завтовшки до двох метрів і дозволяли витримувати як бомбардування, так і влучення 203-мм артилерійських снарядів. Двоповерхові довготривалі вогневі споруди мали відповідне тилове забезпечення, яке давало їм змогу функціонувати і вести бойові дії в стані цілковитої ізоляції. І тому немає нічого дивного в тому, що на «лінії Молотова» були застосовані найкваліфікованіші фахівці, найсучасніші технології та найсучасніша на той час будівельна фортифікаційна техніка. Укріплені райони «лінії Молотова» повинні були захищати основні найголовніші напрямки та найважливіші рубежі оборони. Нові укріплені райони повинні були складатися щонайменше з однієї смуги оборони довготривалого типу, а також з тилової смуги оборони польового типу. Головна смуга оборони повинна була складатися з вузлів оборони завширшки від 6 до 10 кілометрів та глибиною від 5 до 10 кілометрів. Вузли оборони повинні були складатися з 3-5 опорних пунктів, з яких кожен повинен був мати від 15 до 20 довготривалих вогневих споруд. У нових укріплених районах планувалось значно укріпити протитанкову оборону. Довготривалі вогневі споруди для протитанкових гармат повинні були становити майже 46% від всіх споруд. Керівництво наркомату оборони приділяло дуже велике значення правильності вибору рубежу для зведення головної смуги оборони укріплених районів «лінії Молотова». Про це говорить той факт, що рекогносціювальна комісія для визначення рубежів зведення Рава-Руського укріпленого району, як і всієї «лінії Молотова» призначалась наказом народного комісара оборони, а посадка кож-

ної довготривалої вогневої споруди затверджувалась особисто командувачем військами Київського особливого військового округу. За результатами рекогносціювання складався так званий інженерний план, який передавали на експертизу в штаб Київського особливого військового округу. Після позитивної експертизи інженерського плану, його представляли до Генерального штабу РСЧА, де був проаналізований під тактичним і технічним поглядами. По затвердженню народним комісаром оборони він ставав «генеральним планом Рава-Руського укріпленого району». Після затвердження генерального плану самим складним було підготувати весь комплекс забезпечення зведення укріпленого району та підготувати часткові плани для кожної будівельної ділянки. Керівництвом будівництва укріпленого району займався командувач військами Київського військового округу через свого помічника по будівництву укріплених районів генерал-лейтенанта Советнікова. Інженерним керівництвом укріпленого району керував військовий інженер 2-го рангу Семен Маркович [2].

26 червня 1940 р. Народний комісар Оборони СРСР маршал Борис Шапошніков підписав директиву про будівництво укріплених районів Київського військового округу по лінії нового державного кордону. Відповідно до цієї директиви з липня 1940 р. розпочались заходи зі спорудження на теренах України Ковельського, Володимир-Волинського, Струмилівського, Рава-Руського і Перемишльського укріплених районів так званої «лінії Молотова» [4].

Необхідно зауважити, що у планах будівництва укріплених районів «лінії Молотова» на теренах України дата остаточного завершення будівництва і озброєння довготривалих вогневих споруд приходилась на осінь 1942 р. Тому ні один укріплений район на новому західному кордоні не зустрів війну у повністю завершеному і боєздатному вигляді. Не винятком був і Рава-Руський укріплений район в якому довготривалі вогневі споруди у запланованій кількості були побудовані лише у смузі забезпечення та на головній смузі оборони в опорних пунктах на напрямках зосередження основних зусиль в обороні. Головне військово-інженерне управління Червоної Армії (ГВІУЧА) передбачало провести роботи по створенню Рава-Руського укріпленого району за два роки.

У 1940-1941 рр. планувалось побудувати польові вузли оборони укріпленого району та створити між ними системи потужних інженерних загороджень.

У 1941-1942 рр. планувалось провести роботи по підсиленню польових вузлів оборони укріпленого району довготривалими вогневими спорудами обладнавши головну і тилову смуги оборони укріпленого району.

Однак цей план не був затверджений вищим керівництвом РСЧА, навпаки було віддано наказ про спорудження поблизу кордону відразу довготривалих вогневих споруд на головній смузі оборони Рава-Руського укріпленого району. Для виконання цього завдання необхідно було затратити багато часу сил і засобів. У той же час не досягався кінцевий результат – доведен-



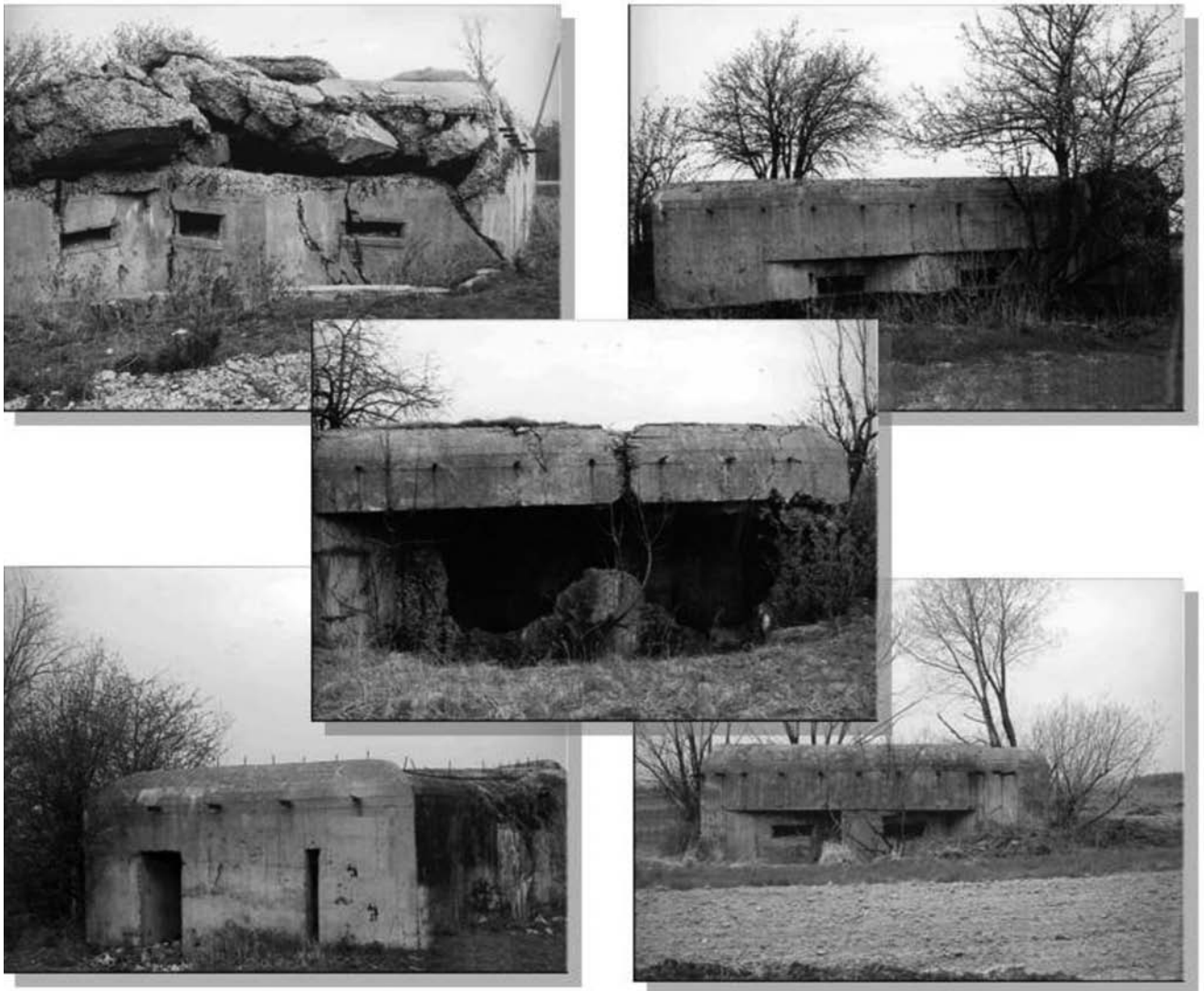

Мал.1. Рава-Руський укріплений район.

ня укріпленого району до боездатного стану. Тому було прийнято рішення першочергово обладнати у головній смузі оборони укріпленого району довготривалими вогневыми спорудами вузли оборони і опорні пункти в них, які прикривали напрями зосередження головних зусиль в обороні.

Начальник Головного військово-інженерного управління Генерального штабу РСЧА генерал-майор О.Ф. Хренов працюючи на об'єктах, які зводились на теренах Рава-Руського укріпленого району звернув увагу на те, що в ньому абсолютно не ведеться робота зі створення фортифікаційних споруд для військ польового заповнення. Цей недолік виявився притаманним всім укріпленим районам «лінії Молотова». Тому у своїй доповідній записці адресованій начальнику Генерального штабу РСЧА генерал Хренов доповідав: «Детальне вивчення і обстеження стану укріплень наших західних кордонів показало, що система військово-інженерної підготовки театру воєнних дій недостатньо усвідомлена, як по формі так і по змісту, що повністю відсутня одноманітність поглядів по цьому

питанню і у той же час спостерігається шаблонність прийомів і форм укріплення кордонів... Головним і основним недоліком укріплення наших кордонів є те, що головна озброєна сила нашої держави, польові війська, залишаються не забезпеченими, а театри воєнних дій не підготовленими для дій польових військ» [4].

Крім цього генерал-майор Хренов вказав на те, що при плануванні й будівництві укріплених районів «лінії Молотова» допускались, на його думку два великі недоліки:

по-перше, абсолютно не враховувалось яким силам противника повинен протистояти укріплений район; по-друге, не було зрозумілим хто, як і якими засобами буде вести бойові дії в укріпленому районі.

Ці думки генерала Хренова підтверджував хоча б той факт, що будівництвом довготривалих вогневих споруд, яке було розпочато у 1940 р. на новому кордоні, було прикрито лише 30% ділянки при глибині 3-4 кілометри. Тому великі ділянки місцевості поблизу західних кордонів СРСР на теренах України залишались відкритими, або прикривались незначною кількістю довготри-

валях вогневих споруд, які не могли повністю забезпечити стійкість оборони, особливо у протитанковому відношенні [2].

Для усунення цих недоліків Головне військово-інженерне управління Генерального штабу РСЧА запропонувало: по-перше, обладнати попереду укріплених районів передпілля, що не передбачалось до 1939 р.; по-друге, активно проводити ешелонування сил і засобів оборони у глибину укріпленого району. На раптовий напад противника оборона смуги укріпленого району повинна була відповісти раптовістю спротиву, що могло бути можливим лише при активній обороні.

Активна оборона у свою чергу вимагала, щоб контрудари проводились організовано, з відповідною метою, запідтримки артилерії танків і авіації, а не розрізнено й марно. А саме головне було в тому, що активна оборона вимагала від військ широкого маневру з подальшим контрударом з глибини. Для такої оборони потрібно було організувати найвищу взаємодію всіх родів військ. Виходячи з цього Головне військово-інженерне управління рекомендувало значно збільшити глибину укріплених районів і одночасно з довготривалими вогневими спорудами будувати укріплення для польових військ.

В Генеральному штабі РСЧА провели глибокий аналіз стану справ по зведенню укріплених районів на нових кордонах і підготували документ, який враховував всі недоліки в їх обладнанні та визначав нові підходи до системи укріплених районів.

Тепер, що стосується характеристики Рава-Руського укріпленого району. Довготривалі фортифікаційні споруди, які будувалися в укріпленому районі, були типовими довготривалими вогневими спорудами (ДВС) «лінії Молотова»: напівкапоніри зі спеціальними казематними кулеметними і гарматними установками шарової та шарово-маскової конструкції. Майже всі довготривалі вогневі споруди, на відміну від ДВС «лінії Сталіна» мали удосконалені засоби протихімічного захисту, вентиляції, опалення, водопостачання, каналізації та електропостачання. Особлива увага надавалася маскуванню споруд.

На головній смузі оборони розташовувалися двоповерхові двоамбразурні артилерійські напівкапоніри (АНК), озброєнні двома 76-мм казематними гарматами Л-17, триамбразурні артилерійсько-кулеметні напівкапоніри (АКПК), озброєнні двома 76-мм казематними гарматами Л-17 і станковим кулеметом «Максим» на позиції НПС-3, кулеметно-артилерійські напівкапоніри (КАНК) та кулеметно-артилерійські довготривалі вогневі точки (КАДВТ), озброєнні 45-мм протитанковою казематною гарматою зі спареним кулеметом ДС на позиції ДОТ-4 й станковими кулеметами «Максим» на позиції НПС-3, а також кулеметні напівкапоніри (КПК) та кулеметні довготривалі вогневі точки (КДВТ), озброєнні станковими кулеметами «Максим» на позиції НПС-3.

Крім того, у Бруснівському вузлі оборони в Поляно-Хоринецькому та Подемщизнанському опорних пунктах було

зведено по одному артилерійсько-кулеметному капоніру (АКК – традитору) – двоповерховому шестиамбразурному, кожен з яких мав на озброєнні по дві 45-мм протитанкові казематні гармати зі спареними кулеметами ДС на позиції ДОТ-4 й по чотири кулемета «Максим» на позиції НПС-3 і по одному ручному кулемету Дегтярьова. Варто зазначити, що такі споруди на теренах України більше не зустрічаються. У вузлах оборони в гірській місцевості та у смузі забезпечення укріпленого району можна побачити прості одноповерхові, одноамбразурні довготривалі вогневі споруди для однієї 45-мм протитанкової польової гармати або для станкового кулемету «Максим» на станку Соколова. Ці споруди за своєю конструкцією дуже нагадують легкі, одноамбразурні польські довготривалі вогневі споруди, зведені польськими фортифікаторами на ділянці «Сарни», що на Рівненщині, напередодні Другої світової війни.

Для озброєння і оснащення довготривалих вогневих споруд Рава-Руського УР використовувалося озброєння та обладнання радянського виробництва й демонтоване з польських довготривалих фортифікаційних споруд ділянки «Сарни». Особливою «популярністю» у радянських інженерів користувалися польські бронедзвони.

Рава-Руський УР складався з п'яти окремих вузлів оборони, які займали ділянку по фронту до 90 км та у глибину до 2,5-3 км. Вузли оборони були вдало побудовані на найбільш важливих напрямках місцевості та повністю використовували всі їх природні позитивні властивості. Між вузлами оборони, опорними пунктами в них та між ДВС існувала дуже тісна вогнева взаємодія. Чітка взаємодія була організована і з частинами польового заповнення укріпленого району. Передній край головної смуги оборони УР проходив по рубежу Дуброва, Гийче, Забір'я, Річки, Хребенне, Мости-Мале, Любича-Крулівська, Хута-Любичька, Воля-Велька, Новини, Поляна-Хоринецька, Брусно.

Всього в Рава-Руському УРі планувалось мати біля 248 довготривалих фортифікаційних споруд, але на 7 червня 1941 р. в бойовій готовності перебувала лише дев'яносто одна ДВС, гарнізони яких налічували 639 чоловік. На озброєнні ДВС знаходилося: 76-мм казематних гармат (Л-17) – 8 шт., 45-мм протитанкових казематних (польових) гармат – 52 шт., станкових кулеметів «Максим» – 181 шт. ручних кулеметів Дегтярьова – понад сто штук.

До гарнізону Рава-Руського укріпленого району входили: 21-й, 36-й та 141-й окремі кулеметні батальйони під командуванням коменданта укріпленого району полковника Федора Сисоєва. Для польового заповнення призначались частини 41-ї стрілецької дивізії 6-го стрілецького корпусу 6-ї армії. Рава-Руський УР розташовувався у межах відповідальності 91-го Рава-Руського прикордонного загону Українського прикордонного округу. Загоном командував майор Яків Малий.

До складу 41-ї Перекопської Червонопрапорної стрілецької дивізії входили: 102-й, 139-й та 244-й стрілецькі полки, 132-й легкий та 249-й гаубичний артилерійські

полки, 117-й окремий винищувально-протитанковий дивізіон та інші частини. Командував дивізією генерал-майор Григорій Мікушев.

Щодо ефективності дій Рава-Руського укріпленого району, то необхідно зауважити, що гарнізон Рава-Руського УР на чолі з комендантом – полковником Ф.С.Сисоєвим мужньо та з гідністю виконав покладені на нього завдання, забезпечивши стійкість оборони укріпленого району, а гарнізони довготривалих вогневих споруд, які були визначені командуванням для прикриття відходу радянських військ, у цілковитому оточенні до останнього бійця, до останнього набою тримали оборону своїх маленьких фортець. І до нині про їх безсмертний подвиг нагадують зруйновані та пошматовані довготривалі вогневі споруди Рава-Руського укріпленого району. Це свідчать і звітні оперативні мапи німецького Верховного головнокомандування сухопутних військ (ОКХ). Саме їх вивчення дозволяє зробити висновок, що у смузі оборони Рава-Руського укріпленого району угруповання противника в складі 262-ї, 24-ї, 195-ї, 71-ї і 296-ї піхотних дивізій змушене було вести запеклі бої з гарнізонами довготривалих вогневих споруд та частинами 41-ї стрілецької дивізії до 27 червня 1941 р. Протягом п'яти діб гарнізон Рава-Руського укріпленого району та 41-а стрілецька дивізія захищали смугу оборони на державному кордоні. Ворог так і не зміг зламати стійкості радянських воїнів, які залишили свої позиції тільки після наказу командувача 6-ї армії. Таким чином, Рава-Руський УР повністю виконав завдання, що на нього покладалось. Подібний приклад мужності при обороні укріплених районів на теренах України під час Великої Вітчизняної війни був показаний гарнізонами укріплених районів та частинами 5-ї армії генерал-майора Потапова М.І. при обороні Коростенського УР і 37-ї армії генерал-майора Власова А.А. при обороні Київського УР. Недарма найбільші поховання німецьких воїнів знаходяться у селах Потелич в районі Рава-Руської та Глеваха під Києвом.

Бойовий досвід, здобутий у боях на кордоні, став у нагоді гарнізону Рава-Руського укріпленого району вже під час оборони Києва. Адже воїни цього укріпленого району на чолі зі своїм командиром – полковником Сисоєвим, який очолив Київський укріпрайон, мужньо і стійко захищали нашу столицю влітку 41-го.

#### **Джерела та література:**

1. Коваль М.В. Довготривала фортифікація на теренах України напередодні та під час Другої світової війни. Міфи і реалії.– Хмельницький: НА ДПСУ, 2012. – Ч.2. – 603 с.
2. Матеріали по довготривалим вогневим спорудам існуючих укріплених районів. – РГВА. Фонд 36967 опис 1, діло 54.
3. Федеральне архівне агентство Росії, РДВА. Напередодні. Західний особливий військовий округ (кінець 1939-1941 рр.). Документи і матеріали. – Мінськ, 2007.
4. Иринархов Р.С. Киевский особый... – М.; Минск: АСТ; Харвест, 2006. – 610 с.



Мирослав МАМЧАК (м. Севастополь, АР Крим)

## «ЗОЛОТИЙ ВЕРЕСЕНЬ» 1939 РОКУ І ОРГАНІЗАЦІЯ АНТИПОЛЬСЬКОГО ПОВСТАННЯ В ЗАХІДНІЙ УКРАЇНІ

**Анотація.** Спільна акція Радянського Союзу і нацистської Німеччини по розподілу польської держави і розв'язанню II Світової війни у вересні 1939 року тривалий час пропагується виключно як акція визволення українців Західної України з-під польського панування, братською допомогою російського народу українському по возз'єднанню споконвічних українських земель та запобігання окупації їх військами гітлерівської Німеччини. У статті автор на спогадах очевидців і учасників акції «возз'єднання» та архівних документів відкриває намагання СРСР напередодні вводу своїх військ на територію польської держави підняти антипольське повстання в Галичині, до цих пір таємну операцію, яка перед світовою спільнотою мала метою демонструвати агресію інтернаціональною допомогою поневоленому народу та приховати справжню мету «визвольного походу Червоної армії» у вересні 1939 року.

**Ключові слова:** золотий вересень, визвольний похід, антипольське повстання, Червона армія-визволителька, повстанці, повстанський загін, Покуття.

Події, які передували возз'єднанню Західноукраїнських областей колишньої з УРСР у вересні 1939 року до сих пір являються слабо висвітленими, у більшості випадків не відомими. Сказане стосується у першу чергу організації органами КП(б)У і НКВС антипольського повстання українців напередодні вступу Червоної армії на територію польської держави у вересні 1939 року. Офіційних документів, які б засвідчили організацію цього українського антипольського повстання на українських землях Речі Посполитої виявити досі ще не вдалося, але маємо багато усних свідчень його учасників. І вони свідчать про підготовку організованого збройного виступу українського населення напередодні акції возз'єднання. І готувалося воно по яскраво вираженому національно-визвольному характеру. Але історія підготовки не націоналістами, а комуністами українського антипольського повстання протягом всього радянського часу знаходилася під забороною. І для приховування цієї акції у радянської влади були відповідні причини.

Загальновідомо, що 17 вересня 1939 року Червона армія без оголошення війни вступила на територію Речі Посполитої. Того ж дня танкові частини Червоної армії зайняли територію Прикарпаття. Протягом багатьох десятиліть цей місяць називався не інакше як «золотий вересень», наступ Червоної армії СРСР на Польщу – визвольний похід, а Червона армія, лише армією – визволителькою, що принесла з собою галичанам «мир, волю і щасливе життя», та об'єднала воєдино споконвічні українські землі.

Насправді, як виявляється, «золотий вересень» став результатом розігрування української карти у Берліні і в Москві напередодні 2-ї Світової війни і не має жодного відношення до ідеї «визволення західноукраїнців з під польського ярма» і возз'єднання споконвічних українських земель. У цьому випадку ідея «об'єднання українців» стала засобом порозуміння двох кровожадних диктаторських режимів – нацистського і більшовицького.

Зрештою, як вислід цієї політики, 17 вересня 1939 року після довгих десятиліть боротьби проти різношерстих поневолювачів була таки реалізована на практиці мрія багатьох поколінь українців жити у злуці в єдиній державі. Терплячи після падіння УНР і ЗУНР національне приниження, в часи польської окупації жителі Галичини прагнули визволення, тому боротьба з поневолювачами не припинялася і ще задовго до приходу Червоної армії її селами вже ходили обнадійливі чутки, що до них «йде Україна» [3].

Поголос про скорий наступ на Польщу і визволення українців просочувався не лише із-за Дністра і Збруча, а спершу із-за Бугу. Першими після підписання договору про дружбу з СРСР, використати підневільний стан українців Польщі намагалися німецькі нацисти. Щоби швидше заставити СРСР вступити у європейську війну на боці Німеччини і убезпечитися другого фронту, у Берліні був створений німецький план створення «української держави».

Рушійним моментом цього плану мало стати проголошення антипольського повстання у Західній Україні та створення самостійної української держави. Цим планом передбачалося зірвати досягнення спільних домовленостей між радянською і англо-французькою делегаціями, які розпочалися у Москві, і, слід зазначити, що Гітлеру цей план вдався – у Берліні бачили який страх у Москві викликало проголошення Карпатської України у березні 1939 року.

Тож у засоби масової інформації була запущена інформація, що для обговорення «українського питання» нацистські лідери нав'язують контакти з ОУН Андрія Мельника [8]. Через три дні після завершення радянсько-франко-англійських переговорів у Москві керівництво Абверу отримало дозвіл на створення з колишніх карпатських січовиків, які знаходилися в угорських тюрмах, українського диверсійного загону під кодовою назвою «Bergbauernhilfe» («Допомога горян»). Підготовкою загону займався Абвер-2 (другий відділ Абверу – «Диверсії та психологічна війна»). Демонструючи «співчуття» українцям і свою «добру волю», німецькі нацисти «визволили» з угорського полону 400 карпатських



Мал.1. Повстанці з легіону полковника Р. Сушка. 1939 р. Фото з сайту «Історична правда»

січовиків (за іншими повідомленнями – 600), з яких в навчальному центрі Абверу в Кірхендорфі організували український диверсійний Легіон «Допомога горян», який очолив колишній полковник УНР Роман Сушко [9], а його формування стало важливим чинником німецької дипломатії для тиску на Кремль.

Намагаючись використати українців, нацисти водночас пильнували, щоб їхні ініціативи не вийшли із-під контролю. Про це свідчить відмова німців сформувати з українських емігрантів окремих корпус для участі у війні з Польщею. Українські еміграційні організації та військові товариства готові були надати у розпорядження вермахту 12 тисяч солдатів та 1300 офіцерів, які добровільно бажали воювати проти Польщі за визволення західноукраїнських земель.

Через побоювання, що надмірний ентузіазм українських еміграційних кіл справді призведе до формування повноцінної української армії та нового проголошення української державності на руїнах Польщі, Берліном були відкинута всі українські ініціативи. Згідно міркувань у Берліні, цей загін мав виконувати виключно політичну місію, а у випадку невдачі радянсько-німецьких переговорів – мав би бути закинутий в Галичину і спровокувати там антипольське повстання, «на допомогу» якому мали би прийти «друзі з Великої Німеччини». Паралельно із розігруванням «української карти» німецькі дипломати гарячково шукали шляхів до порозуміння із радянським диктатором.

Про ці плани було відомо у Москві [1] і там були прийняті відповідні заходи і міри аби забезпечитися відродженню «самостійницького» руху в Україні. Вони були настільки серйозними, що їх вимушений був прокоментувати

сам Сталін на XVIII з'їзді ВКП(б) 10 березня 1939 року: «Характерен шум, который подняла англо-французская и северо-американская пресса по поводу Советской Украины. Деятели этой прессы до хрипоты кричали, что немцы идут на Советскую Украину, что они имеют теперь в руках так называемую Карпатскую Украину, насчитывающую около 700 тысяч населения, что немцы не далее, как весной этого года, присоединят Советскую Украину, имеющую более 30 миллионов, к так называемой Карпатской Украине. Похоже на то, что этот подозрительный шум имел своей целью поднять ярость Советского Союза против Германии, отравить атмосферу и спровоцировать конфликт с Германией без видимых на то оснований.

Конечно, вполне возможно, что в Германии имеются сумасшедшие, мечтающие присоединить слона, то есть Советскую Украину, к козявке, то есть к так называемой Карпатской Украине. И если действительно имеются там такие сумасброды, можно не сомневаться, что в нашей стране найдется необходимое количество смиренных рубах для таких сумасшедших. Но если отбросить прочь сумасшедших и обратиться к нормальным людям, то разве не ясно, что смешно и глупо говорить серьезно о присоединении Советской Украины к так называемой Карпатской Украине? Пришла козявка к слону и говорит ему, подбоченясь: «Эх ты, братец ты мой, до чего мне тебя жалко... Живешь ты без помещиков, без капиталистов, без национального гнета, без фашистских заправил, - какая ж это жизнь... Гляжу я на тебя и не могу не заметить, - нет тебе спасения, кроме как присоединиться ко мне... Ну что ж, так и быть, разрешаю тебе присоединить свою небольшую



Мал.2. Командир покутського повстанського загону колишній секретар осередку КПЗУ Дмитро Мошук (зліва) і його заступник по загону секретар осередку партії «СельРоб» Олексій Винничук. Пропагандистське фото 1970-х р. для районної газети «Ленінська правда». Фото з архіву автора.

территорию к моей необъятной территории...

Еще более характерно, что некоторые политики и деятели прессы Европы и США, потеряв терпение в ожидании «похода на Советскую Украину», сами начинают разоблачать действительную подоплеку политики невмешательства» [2].

У Москві зрозуміли значення Західної України і її роль у майбутній європейській політиці, яке йому надають у Берліні, тому відразу прийняли свої контрзаходи. Аби не допустити німецького впливу в регіоні, світ досить швидко узнав про німецько-радянське порозуміння, яке з обох сторін направлялося проти Польщі.

Сьогодні вже достеменно відомо, що «волевиявлення» населення Західної України про об'єднання з УРСР було сплановане в Москві ще до початку «визвольного походу» Червоної армії. Та світова спільнота в той тривожний час могла і не зрозуміти раптової московської любові до долі Західної України. Після партійного з'їзду у Москві уряду і КП(б)У було поставлене завдання готувати в Західній Україні плацдарм для акції її радянського «визволення». У цьому випадку, щоби надати віроломному нападу СРСР на Польщу характеру визвольного походу і не виглядати перед світом агресором, планувалося зарані підняти в Галичині антиполь-

ське повстання і, вже як би на заклик самих повстанців, прийти на допомогу братському народу в Галичині, який піднявся у боротьбі за своє визволення з під «польської кормиги».

У цьому випадку «визвольний похід» у очах світової спільноти мав би зовсім інший вигляд – Червона армія подала руку допомоги братам-українцям, які спливали кров'ю у нерівній боротьбі з польськими колонізаторами. Для виконання задуму планувалося у першу чергу залучити колишніх членів Компартії Західної України (КПЗУ), розпущеної Комінтерном в 1938 році, та соціалістів з забороненого поляками «СельРобу» [4].

Для практичного втілення цього плану в життя, на початку літа 1939 року в Галичину таємно прибули «представники з Києва» [4], під керівництвом яких і готувалося повстання. На Покутті ще осталися світки і безпосередні учасники підготовки цієї акції, які пам'ятають подробиці «золотого вересня». Готуючи «визволення», більшовиків непокоїв польський гарматний полк, дислокований у ще австрійських часів «червоних казармах» в Коломиї, та потужний польський коломийський гарнізон. Тому повстанським загонам з Коломийського, Снятинського і Городенківського районів ставилося завдання напередодні переходу Червоною армією радян-



сько-польського кордону атакувати коломийські казарми, захопити їх штурмом і утримувати до підходу Червоної армії. Одночасно по селах проти польської влади мали повстати сільські мешканці галицьких сіл та надати повстанню характеру всенародного [3].

Чи не першою на Прикарпатті підпільна бойова повстанська група була створена на Снятинщині, командиром якої призначили Мошука Дмитра Михайловича, колишнього керівника організації КПЗУ в селі Княже, а його рідне село на перших порах стало штабним селом по організації повстання в регіоні. У хаті Мошука і жив «представник з Києва». Його заступником став односелець Олексій Винничук. Зброя, боєприпаси і вибухівка для повстанців таємно доставлялася спеціальними кур'єрами з-за Збруча і складувалася у селі у спеціально викопаних підпільних криївках та розносилася по домівках повстанців. Коли до польської поліції просочилися деякі відомості про організацію повстання, вона почала організувати обшуки в селі, арештовувати і допитувати окремих селян. Щоб запобігти провалу запланованої операції, повстанський штаб та арсенал зі зброєю і вибухівкою перенесли в лісову хащу під с. Хімчин, під Рожновом, нині Косівського району Івано-Франківської області, у викопані і обладнані там бункери-криївки, подальше від цікавих очей. Там же у лісі «представник з Києва» і провадив наради керівників повстанських загонів з навколишніх сіл. З під Хімчина і планувалось провести наступ на коломийські казарми [3].

Призначення Дмитра Мошука командиром Снятинського загону повстанців було не випадковим. Він у 1930-х роках служив у польському війську, був унтер-офіцером, знав польську військову організацію і мову, умів працювати оперативно і у підпіллі та був ідейним комуністом, його колишня сільська «первинна організація КПЗУ» була однією з активніших в повіті – у Києві про все це знали.

Наразі залишилося таємницею ким насправді був «представник з Києва» у Снятинському районі, якого у Княжу пам'ятає чимало літніх людей. Говорив він щирою українською мовою, на нарадах завжди був одягнений у вишиванку і гуцульський кептарик. Однак на всі питання відповідав, що він «представник Києва». Напевно, це був співробітник НКВС, чи агент ЦК КП(б)У, бо його прізвище залишилося для мешканців Снятинщини невідомим і спроби Дмитра Мошука його розшукати в 1960-70-і роки виявилися невдалими – у відповідях з ЦК КПУ і КДБ УРСР повідомлялося, що їм нічого не відомо про особу з таким завданням. Сьогодні вже важко встановити, скільки людей під ідею повстання зібрав Мошук на Снятинщині, але, за спогадами односельців, до них були залучені не лише колишні члени КПЗУ і «СельРобу», а й молоді хлопці з ОУН, що згодом Мошуку радянська влада не забула – Мошук був таки більше українцем чим комуністом [3].

Однак, Німеччина першою 1 вересня напала на Польщу, від отриманого удару польська державна машина розсипалася. Ситуація змінила попередній план і з 17



Мал.3. Полковник Роман Сушко. Фото з української Вікіпедії.

вересня 1939 року СРСР перед світом вже «рятував» українців Західної України від захоплення їх дружньою Німеччиною. 18 вересня 1939 року московські «Известия» писали: «Спасіння йде з СРСР. Грізна, сувора, непохитна і великодушна – йде Робітничо-Селянська Червона Армія. Заради щастя людського побудована наша країна, і на сторожі його стоїть Червона Армія. Заради цієї мети Червона Армія рушила сьогодні, затемнюючи небо сталевими крилами, потрясаючи землю бронемашинами, важкою ходю нечисленних полків» [7].

У перші дні німецько-польської війни коломийський гарнізон виступив на оборону країни під Варшаву, польська влада була деморалізована і потреба у повстанні і захопленні коломийських казарм відпала – вони залишилися майже пустуючими. Після вступу у війну Червоної армії повстанцям залишилося лише роззброювати поліцію та розпорошені польські підрозділи, які через Коломию, Снятин і Кути відступали на Румунію [6]. Повстанці села встановили у селах українську владу ще за кілька днів до підходу частин Червоної армії. У селі Княже, наприклад, ще й захопили польський літак, який приземлився на схилах над селом, а захоплених поляків привели для допиту до Олексія Винничука. Як виявилось, польське командування послало літак за місцевим польським осадником Миколою Ярузельським (рідний брат батька майбутнього президента Польщі Войцеха Ярузельського). Так як у селі Ярузельський користувався повагою та ще й відмовився втікати до Румунії, то захоплених поляків відпустили, і дозволили їм на літак перебраться на румунську Буковину.

Після нападу Німеччини на Польщу, Політбюро ЦК ВКП(б) 4 вересня 1939 року розглянуло питання повного облаштування Польщі. Це рішення Політбюро, датоване 4 вересня – 3 жовтня 1939 року було оформлене єдиним протоколом № 7113. В ньому, зокрема, приписувалося [5]:

«1. Скликати Українські Народні Збори з виборних по областях Західної України (територія колишніх воєводств Станіславського, Львівського, Тернопільського і Луцького) та Білоруські Народні Збори з виборних по областях Західної Білорусі.

Народні Збори повинні: 1) Затвердити передачу поміщицьких земель селянським комітетам; 2) вирішити питання про характер створюваної влади; 3) вирішити питання про входження до складу ССРСР, тобто про входження українських областей до складу УРСР; 4) вирішити питання про націоналізацію банків і великої промисловості».

А пункт 8-й цього рішення передбачав, що окупаційна адміністрація має провести виборчу кампанію (за радянським стандартом – з одним-єдиним списком кандидатів) і забезпечити її правильний ідеологічний супровід. ЦК КП(б) України (Хрущов) і ЦК КП(б) Білорусі (Пономаренко) мали заздалегідь підготувати декларації, що їх потім ухвалювали б Народні Збори [5].

Коли доля Західної України була визначена в Москві, повстанським загонам Прикарпаття було направлена вказівка створювати тимчасові органи сільської влади на місцях – «Ревкоми» – революційні комітети, брати владу у свої руки і організувати урочисті зустрічі Червоної армії – визволительки [3]. У Москві ще оглядалися на міжнародну реакцію «визвольного акту» країни Рад, який нічим не відрізнявся від акту визволення нацистського.

Вдосвіта 18 вересня 1939 року радянські танки підійшли до Коломиї і відрізали польський уряд і його генштаб від сил, що боронили Львів. Коли радянські танки входили в села Покуття, там, по-суті, польської влади вже не було зовсім, на будинках сільських управ розвішувалися червоні і жовто-блакитні прапори.

З перших днів встановлення радянської влади, ті, хто найбільше до неї стримів – колишні найактивніші борці за соціалістичний спосіб життя – члени КПЗУ і «СельРобу», відразу були відсторонені «визволителями» від проголошеної народної влади: більшовицька партія вважала їх опортуністами, троцькістами і т.і., тому довіри до них не мала і, за невеликим виключенням, до влади навіть у селах не допускала. А командиру Снятинського повстанського загону Дмитру Мошуку просто порадили: якщо не хочеш біди, нікому не розкажуй, що ти був членом КПЗУ і організував антипольську боротьбу. Тому за життя старий підпільник мовчав, а правда про події, які передували «золотому вересню», почала пробиватися лише після проголошення незалежності України.

Однак до сих пір експлуатується створений пропагандистами СРСР міф про «золотий вересень» 1939 року, про подану братську руку допомоги «великого росій-

ського народу» народу українському. Насправді інтереси українців у тій політичній грі були на останньому місці.

#### Джерела та література:

1. Патриляк І. «Українське питання» напередодні Другої світової війни. – 28.08.2013. – [http://www.istpravda.com.ua/articles/2013/08/28/135252/view\\_print/](http://www.istpravda.com.ua/articles/2013/08/28/135252/view_print/)
2. Сталин И.В. Отчётный доклад на XVIII съезде партии о работе ЦК ВКП(Б). – 10 марта 1939 года. – Правда, 11 марта 1939 г.
3. Мамчак М. «Княже понад Черемошем». Стор. 124-130. Снятин, «ПрутПринт», 2011.
4. Спогади Олексія Винничука, колишнього секретаря організації «СельРоб» у Княжому Снятинського району. – Рукопис. – Княже, без дати.
5. Грабовський С. Незолотий вересень 1939 року. – «День». – 30 вересня 2009 р.
6. Спогади Мирослава Олексійовича Винничука. – Княже. – Рукопис, 2011.
7. «Известия Верховного Совета СССР», 18 сентября 1939.
8. Мірчук П. Нарис історії ОУН 1920-1939 роки. – К.: Українська Видавнича Спілка, 2007.
9. Тинченко Я. Офіцерський корпус УНР (1917-1921). – Стор.430

УДК 94(477.4)(069.51)(086.7)“1939”

Ярослава ПАСІЧКО (Київ)

## ГОЛОС СВИДКА НА ТЛІ ВІЙСЬКОВИХ ПОДІЙ БЕРЕЗНЯ 1939 РОКУ В ЗАКАРПАТТІ

**Анотація.** Стаття висвітлює роль і значення Карпатської Січі – армії Карпатської України – у розвитку національно-визвольних змагань та боротьбі за свободу і незалежність краю напередодні Другої світової війни, за усними свідченнями рядового вояка – січовика).

**Ключові слова:** Закарпатська Україна, Карпатська Січ, Красне Поле, січовики, усна історія, спогади.

У березні 2014 р. до 75-ї річниці проголошення незалежності Карпатської України на державному рівні відбулася низка заходів із метою висвітлення воєнних подій на Закарпатті та вшанування пам'яті загиблих за незалежність краю. Традиційними заходами святкування річниці стали урочистості на Красному Полі (м. Хуст), тематичні виставки в музеях України, оновлення та поповнення експозицій краєзнавчих музеїв Закарпаття, проведення науково-практичних конференцій, літературних вечорів, конкурсів тощо.

Утворення Карпато-Української держави (Закарпатська Україна, Карпатська Україна, Підкарпатська Русь), як результат багаторічної діяльності українських патріотичних сил у всіх сферах суспільно-політичного життя, завжди було в центрі уваги правників, істориків, краєзнавців. Адже короткочасне існування автономного, а згодом і самостійного Закарпаття співпало з гострою політичною кризою в Центральній Європі, яка мала місце напередодні Другої світової війни. З'ясування багатьох проблем та питань щодо місця й ролі Карпатської України у процесі українського державотворення, а також центральноєвропейської політичної кризи напередодні війни заслуговує спеціального дослідження. Величезна кількість змістовних праць з історії Закарпаття, безліч публіцистичних розвідок, нових архівних джерел, що були введені у науковий обіг за останні десятиріччя, мемуари відомих політичних діячів краю, спогади безпосередніх учасників подій 75-річної давнини дають можливість об'єктивно, в комплексі, висвітлити процес соціально-економічного, суспільно-політичного та національно-культурного розвитку Карпатської України напередодні Другої світової війни.

Історія національно-визвольних змагань закарпатських українців була в достатній мірі суперечливою, а тому неоднозначність притаманна першим публікаціям про Карпатську Україну. Найінтенсивніше дослідження різноманітних проблем історії краю кінця 30-х рр. почалося у повоєнні роки. Упродовж другої половини 40-х – 80-х рр. ХХ ст., за цілі десятиліття панування однопартійної системи в колишньому Радянському Союзі, вітчизняними істориками не було надруковано жодної об'єктивної праці про розвиток суспільно-політичних

процесів у краї. Для них були характерні заполітизованість і односторонній підхід, замовчування і фальсифікація історичних джерел. Тільки на початку 90-х рр. ХХ ст. з'явилися перші об'єктивні дослідження з історії Закарпаття. Позитивним було те, що новітні розвідки базувалися на значній джерельній базі, яка до цього часу була недоступною. Подібною проблеми ніколи не було в зарубіжних учених, які могли вільно висловлювати свої думки. Праці про Закарпаття з'явилися у Німеччині, Франції, Польщі, Угорщині, Чехії, Словаччині, США, Канаді тощо. Нерідко їхніми авторами були уродженці Закарпаття, безпосередні учасники подій кінця 30-х рр. минулого століття [3, с.405].

Із другої половини ХХ століття унікальним та невід'ємним напрямом вивчення воєнної історії є усна історія, де за допомогою широкого інтерв'ю біографічного характеру фіксується суб'єктивне знання окремої людської особистості про епоху, в якій вона жила. Саме усна історія демонструє інформаційний потенціал усних джерел, їхню здатність долучати дослідників до різних рівнів історичного явища, знаходити в них специфічні ракурси і прояви.

Вписуючи усну розповідь, спогади, емоції свідка державотворчих процесів, безпосереднього учасника військового конфлікту на Закарпатті у загальний контекст подій 1939 р., ми спостерігаємо синтез двох рівнів макро- й мікросторії. Науковці Меморіального комплексу «Національний музей історії Великої Вітчизняної війни 1941-1945 років» з метою створення фотодокументальних виставок «Карпатська Україна. У пошуках історичної долі. 1938-1945 рр.» (2006 р.) та «Закарпаття: ключовий етап соборності України» (2010 р.) підготували та здійснили низку наукових відряджень до Закарпаття. Пріоритетним напрямом роботи під час них був не лише збір документалістики з історії створення та діяльності Карпатської Січі, а й запис спогадів, інтерв'ю безпосередніх свідків та учасників подій на Закарпатті в березні 1939 р.

15 березня 1939 р. на Першому Соймі був ухвалений закон про незалежність та державний устрій Карпатської України. Таємним голосуванням обраний Президент – Августин Волошин. Ця подія стала помітною віхою на тернистому шляху України до незалежності. Важливим є те, що закарпатці у березні 1939 р. не лише оголосили про свою незалежність, а й готові були відстоювати її у боротьбі. У той час, коли проходив Сойм, воїни Карпатської Січі, що була збройною формацією уряду Карпатської України, незважаючи на перевагу сил противника – армії хортистської Угорщини, всту-



пили з ними у нерівній бій. Архівні документи і спогади очевидців переконують, що попри всі зусилля, урядові Карпатської України так і не вдалося створити боєздатні збройні сили. Вони ні в кількісному, ні у військовому відношенні не виявилися здатними до відсічі агресора. Проте Карпатська Січ відіграла важливу роль у захисті кордонів краю від постійних нападів терористів [3, с.404]. Більшість січовиків, яким вдалося вижити у боях та пережити угорську окупацію, були репресовані за радянських часів. Такою була й доля Головного команданта Карпатської Січі Дмитра Климпуша. Його фотографії 20-30-х рр. XX ст., особисті речі у 2006 р. були передані на державне зберігання до Меморіалу сином Орестом Климпушем [9]. Після визволення Закарпаття радянськими військами Д. Климпуш був двічі заарештований і відбув загалом 10 років виправно-трудова робіт [6]. Повернувся додому хворим і невдовзі помер. У боях з угорськими окупантами в березні 1939 р. він участі не брав – напередодні залишив Хуст, оскільки не поділяв думки радикального крила керівництва Організації народної оборони Карпатської Січі (ОНОКС) стосовно силового роззброєння чеських солдатів.

Науковцям музею вдалося зібрати матеріали про членів Головної команди – С. Росохи та І. Рогача. Документи розповідають про їхню участь у розбудові Карпатської Січі, подальшу життєву долю в еміграції.

Для всебічного висвітлення обставин боїв, участі в них пересічних січовиків, а також визначення того, чим для них була ця боротьба – виконанням завдання чи сенсом життя, науковці Меморіалу зустрілися з рядовим ветераном Карпатської Січі – Юрієм Івановичем Нейметом, записали його усний спогад. Адже саме усна історія дає можливість особистої інтерпретації подій, явищ, процесів. У процесі збору спогадів, матеріалів, які перебували в традиційних історичних дослідженнях про Карпатську Україну на другому плані, а саме – трагедії рядових січовиків, ці дослідження головними стали у висвітленні долі Карпатської Січі.

Юрій Іванович Неймет народився 10 квітня 1917 р. в багатодітній селянській родині в с. Велика Копаня Виноградівського району Закарпатської області. З 1938 р. навчався у Хустській гімназії, був керівником січового осередку в рідному селі. Учасник бою на Красному полі. За часів угорської окупації – член підпільної організації «Юнацтво ОУН». 15 березня 1941 р. з нагоди другої річниці бою на Красному полі Юрій отримав завдання встановити Хрест на січовій могилі, за що й був заарештований. Після допитів його відправили до концентраційного табору в м. Надьканіжа (Угорщина). У грудні 1942 р. звільнений [7]. Продовжив навчання у Хустській гімназії [13]. У 1946 р. заарештований радянською контррозвідкою СМЕРШ і засуджений на вісім років позбавлення волі за «український націоналізм». На Батьківщину повернувся лише в 1962 р. Реабілітований у 1991 р. [8]. Помер у травні 2007 р. Унікальні документи Юрія Івановича – довідка про звільнення з угорського табору (1942 р.), дозвіл на проїзд до Ужгорода (1944 р.), лист до рід-

них, фото тощо – стали яскравим доповненням фондової колекції учасників національно-визвольного руху 30-40-х рр. XX ст. на території України [5].

Після повернення з воркутинського спецпоселення Юрій Іванович мешкав у своєму рідному селі, користувався повагою серед селян, у першу чергу, як колишній захисник свободи краю. На зустріч з представниками музею погодився одразу. Першими словами ветерана були: *«Невже ви з самого Києва до мене приїхали? Хіба про Січ знають у столиці?»* [11]. Ці слова ще раз підтвердили, що про події на Закарпатті у 30-х рр. XX ст., про боротьбу краю за самостійність та свободу українська громадськість цікавиться занадто мало. Отже й дивно колишньому січовикові, що у Києві про нього знали.

Запис спогадів Юрія Неймета відбувався у формі монологу. Літній чоловік (на момент запису йому було 89 років) у деталях згадував події 1938-1939 рр. Коли мова йшла про колишніх друзів-січовиків та про їхню трагічну долю, на очах ветерана неодноразово з'являлися сльози.

Досить показовим є те, що події становлення автономії та незалежності Карпатської України Ю. Неймет сприймає у контексті Другої світової війни – *«Чехословацьчина обіцяла нам згідно Сен-Жерменського договору дати автономію. Але це ото так і затягнули на 20 років. Аж тоді, коли вже були оці світові події у Європі, коли вже Гітлер забирав Судети, от тоді вже вирішили дати»* [11].

З офіційних документів відомо, що Карпатська Січ була створена 9 листопада 1938 р. Офіційна назва – Організація народної оборони Карпатська Січ (ОНОКС). Мета – захист державних і національних інтересів Карпатської України [2, с.229].

Про створення Карпатської Січі як проурядової організації згадував Юрій Неймет: *«Як столицею Карпатської України став Хуст, Волошин з міністрами переїхали туди. Розмістився у будинку гімназії. Старші класи не могли там заніматися, оскільки правительством заняло усі класи. Ми ходили у школу на Рудні. Значить, коли перейшли до Хуста, то потрібно було для правительства і охорону. 9 листопада 1938 року в Хусті були установчі збори державної охорони, яка називалася «Карпатська Січ». Ну, то було 9 листопада, на 10 число, наступного дня, у кожному селі вже був січовий осередок, так і в Копані»* [11].

Напівмілітарна організація Карпатська Січ мала чітку структуру, військову форму, з рядовими січовиками проходились регулярні військові навчання: *«Ми збиралися в учителя, такий був – Вайда. Безумовно, без зброї, зброї не було. Після того ми почали заняття, як нам показували. Щовечора ходили на заняття на дороги, розбивалися на групи. Одна група наступає, друга обороняє. Ото було наше завдання на самооборону. Ось керівництво у формі (показує фото того часу), но всі уніформу не мали, на селах носили тільки кашкети. Друге завдання: готували вибори до Карпатського Союму. Студенти, а учнів гімназії називали тоді студентами, мали роз'яснювати населенню»* [11].

Сучасні дослідники історії Карпатської Січі говорять про те, що попри заяви про підпорядкування ОНОКС уряду А. Волошина, вузьке коло її керівників, яке повністю потрапило під вплив молодих націоналістів з Галичини, намагалося на власний розсуд інтерпретувати рішення й заходи уряду та впливати на них. У той час ОУН в Карпатській Україні переслідувала далекосяжну мету загального визволення України через повстання. Створювані бойові групи мали ідеологічне завдання: вони повинні були розбудити українську свідомість та посилити процес українізації [12, с.249]. Саме для цього вони активно залучалися до проведення передвиборчої кампанії на користь Українського Національного Об'єднання – політичної сили, навколо якої об'єдналися усі національно налаштовані течії.

Подальші події та досвід спілкування з рядовими січовиками, зокрема з Ю. Нейметом, дають підстави стверджувати, що здебільшого січовики краю не були екстремістськи налаштованими, радикальними націоналістами, не знали про мету своїх керівників. Перебуваючи в лавах місцевих осередків Січі, вони, як правило, прагнули знайти собі застосування у місцевих комендатурах, перебрати на себе врегулювання тамтешніх суперечок, проводити затримання польських та угорських терористів. Січовики не мали зброї й особливо результативної боротьби з порушниками закону вести не могли. Ось як про свою службу розповідає Ю. Неймет: *«Ми були призначені на головній дорозі ловити отих мадярських і польських терористів. Так я із одним товаришем одного вечора затримали терориста. Ну затримали, просимо показати документ. Я настільки вже був на той час досвідчений, що одразу зрозумів, що він буде сягати не документа, а пістолет. Вирішили відпустити його, а самі повідомили про нього на жандармейську станцію, що в кінці села»* [11]. Щодо національного підґрунтя існування Січі, то воно було повністю українським. Наведені в праці М. Вегеша слова О. Мішанина про те, що у 1939 р. населення Закарпаття пройшло еволюцію від підкарпатських русинів до закарпатських українців [1, с.4], є справедливими у першу чергу для членів Карпатської Січі. Так, коли хортисти вступили у Велику Копаню, Ю. Неймет з ризиком для життя рятував українські книги: *«У тій школі у вчителя була велика бібліотека. Мадяри як прийшли, то українську літературу нищили, палили. Вечором самі, після того збираємося і я їду в ту школу, книги підбирати. Набрал книжок і вийшов на ганок, подивився, чи нема нікого. Нема. Тільки я вийшов, а за мною: «Стій!» – крик, ну я вже дав ногам знати із тої школи. Коли їду вулицею, а там була природна огорожа у сусідів. Я ото перескочив, там воронка така, сів і слухаю, а вони доганяють мене і не бачать, де я дівся? Через три дні от того, як переховувався, я пішов пробувати, чи я перескочу? Ні, то разом вже як то і сила, і сміливість беруться»*.

Серед ключових проблем Карпатської Січі була й відсутність зброї. Керівництво ОНОКС кілька разів зверталося

до А. Волошина з проханням передати їм зброю «із засобів, які знаходяться при окружних урядах та окружних судах» [2, с.232]. Прем'єр-міністр дозволу не давав. По-перше, він не мав на це повноважень, по-друге, побоювався, що Карпатська Січ вийде з-під контролю автономного уряду. Чеська контррозвідка неодноразово повідомляла про наміри керівництва Січі скинути уряд [2, с.229]. Про те, наскільки обтяжливою для керівництва Карпатської України була політика радикального крила керівників Карпатської Січі, видно з друкованого органу Січі – газети «Наступ» – на шпальтах якої є порожні місця. Цензура уряду А. Волошина забороняла поширення екстремістських націоналістичних статей, оскільки вони шкодили загальному втіленню української справи, були спрямовані на погіршення відношень з Чехословацьким урядом.

Автономний уряд А. Волошина постійно відчував опозицію з боку молодих і радикальних націоналістів, які перебували в керівництві Карпатської Січі і вимагали рішучих дій стосовно чехів. Відсутність зброї призвела до спроби січовиків силою відібрати її у чеських військових. У ніч з 13 на 14 березня 1939 р. у Хусті та ряді навколишніх сіл відбулися військові сутички, що супроводжувалися кровопролиттям. Ці події зробили неможливим подальше військове співробітництво сил Чехословаччини й Карпатської України, вони значно прискорили трагічний кінець, оскільки співпали з вторгненням угорської армії.

Вторгнення почалося 14 березня 1939 р. Під вечір 18 березня агресори окупували все Закарпаття й вийшли до польського кордону. За цей період на теренах краю січовики провели з окупантами понад 20 боїв. Найбільшим стало зіткнення на Красному полі під Хустом, у якому загинули близько 230 січовиків – переважно учнів. За свободу рідного краю в Закарпатті тільки під час боїв у березні 1939 р. полягло понад 5 тисяч українців [10, с.187].

Не випадково Ю. Неймет почав розповідь про події на Красному полі від 13 березня 1939 р., коли відбулися перші сутички з чехами. Ці події переплітаються у спогадах з боями проти угорських окупантів: *«Ми пішли з напарником на станцію, чеські жандарми грають у карти. А я так ото сюди та й кажу, що ми вас маємо покотити, чи ви нас? Це сюди, те туди. Але вони вже мали команду відступити із Закарпаття. Мадяри як наступали, я був призначений на вулицях дежурити. Чехи відступали 13-го числа до одинадцяти дня. Ми пішли займати державні установи: пошту, жандармерію. Приходимо у жандармерію, вони вже виїхали, а на столі – забиті січовики... Рахую, що тоді в перший раз мав бути розстріляний. Так вони, мадяри, наступали, а зброї фактично не було. Із 13-го на 14-те березня січовики напали у Хусті на воєнну казарму, за станцією, здобувати зброю, а ті – не давали. Вивели танки на Прут і розстрілювали січовиків. У той час, була потрібна допомога від держави, до котрої ми належали. Після 14-го березня Волошин проголосив Карпат-*

ську Україну. А 15-го був Сойм, парламент засідав і за-твердили юридично. Так що вони засідали, а ми на полі воювали...» (плаче) [11].

Про те, хто першим спричинив трагедію 13-14 березня, хто давав наказ січовикам роззброювати урядові війська, й досі серед істориків точиться суперечка. Зрозуміло лише, що це була тактична помилка радикальної гілки керівництва Січі, у результаті якої Карпатська Січ зазнала значних втрат і виявилася нездатною протистояти Угорщині. А з розповіді учасника боїв видно, що за прорахунки керівництва свої життя поклали рядові січовики.

На відміну від чехословацької армії, яка відступила без жодного опору, бійці Карпатської Січі, незважаючи на малочисельність і слабке озброєння, дали бій фашистському агресору. До боротьби їх спонукала любов до Батьківщини, яку вони називали Україною. На Пам'ятному Хресті, який Ю. Неймет встановлював на січовій могилі у 1941 р., були викарбувані слова: «Борцям за волю України!»

Жертовність закарпатців під час захисту Вітчизни складає героїчну сторінку вітчизняної історії. Нині голоси свідків та безпосередніх учасників є яскравими доказами у відтворенні на сучасному етапі реальних подій, що відбувалися у березні 1939 р. на Закарпатті.

Ювілей Карпатської України ще раз нагадав про глибокі почуття відповідальності за долю отчої землі, тернисту й криваву дорогу українського народу до створення своєї незалежної держави. Гостро осмислюються слова, які зринали з уст юних січовиків Красного Поля, що стали на захист за право жити вільними, незалежними, віддавши свої сили, здібності, досвід та навіть життя для досягнення цієї святої і справедливої мети: «... Душу й тіло ми положим за нашу свободу...».

«...Дай нам, Боже, благословення на мир і спокій, аби ми могли працювати і жити так, щоб країна міцніла, розвивалася, утверджувалась у світовому співтоваристві. Як того хотіли герої Карпатської України, витязі Красного Поля та Герої Майдану, слава яких ніколи не зникне за обрієм часу, а все вище і вище підніматиметься над головами нових поколінь...» [4].

І сьогодні сталося так, щоб через 75 років патріотам нашої землі знову випало стати на її захист. Світ у великій шані схиляє голову перед Небесною сотнею, перед усім українським народом, мужність якого ще раз довела, що громадяни України вміють у важкі часи об'єднуватися заради волі і свободи своєї держави.

#### Джерела та література:

1. Вегеш М.М. Августин Волошин і Карпатська Україна. – Львів-Хуст, 2004. – 462 с.
2. Вегеш М.М. Карпатська Україна. Документи і факти. – Ужгород, 2004. – 240 с.
3. Вегеш М.М., Токар М.Ю. Карпатська Україна на шляху державотворення. – Ужгород, 2009. – 446 с.
4. Вітання Голови облдержадміністрації В. Лунченка та Голови обласної ради І. Балого з нагоди 75-ї річниці Карпатської України [Електронний ресурс]. – Режим доступу: [zakarpat-rada.gov.ua/vitannya-do-75-richnytsi-karpatskoji-ukrajiny/](http://zakarpat-rada.gov.ua/vitannya-do-75-richnytsi-karpatskoji-ukrajiny/)
5. Генеральний каталог. Довідкова картка Ю.І. Неймета. Фон-

ди Меморіального комплексу «Національний музей історії Великої Вітчизняної війни 1941-1945 років» (Надалі Фонди МКНМІВВВ).

6. Довідка про звільнення Д.І. Климпуша. Фонди МКНМІВВВ. – НД-27495.

7. Довідка про звільнення Ю.І. Неймета. Фонди МКНМІВВВ. – ТФ-4839.

8. Довідка про реабілітацію Ю.І. Неймета. Фонди МКНМІВВВ. – НД-27257.

9. Довідки, листи від рідних, фото Д.І. Климпуша. Фонди МКНМІВВВ. – НД-27405-27411.

10. Загинули на чужині. Книга Пам'яті України. Про громадян, які загинули у воєнних конфліктах за рубежом / Ред.кол. Герасимов І.О. (голова) та інші. – К., 2003. – С. 187.

11. Інтерв'ю з Юрієм Івановичем Нейметом від 15.06.2006 р., с. Велика Копаня Виноградівський р-н, Закарпатська обл.

12. Клепко Д. Українське питання у 1938-1939 роках і Третій Райх // ЗНТШ. – Т. ССХХVIII / Праці історико-філософської секції. – Львів, 1994. – С. 249-308.

13. Лист-виклик Державної гімназії на іспити Ю.І. Неймета. Фонди МКНМІВВВ. – ТФ-4838.



УДК 94(477):055.2"19"

Богдана КЛЮЧНИК (Черкаси)

## УКРАЇНСЬКІ ВІЙСЬКОВІ ФОРМУВАННЯ ПЕРШОЇ ПОЛОВИНИ ХХ СТ.: ГЕНДЕРНИЙ ВИМІР

**Анотація.** У статті розглядаються місце і роль жіноцтва у складі українських військових формувань першої половини ХХ ст., обґрунтовано специфіку діяльності жіночих підрозділів під час Першої світової війни та в міжвоєнний період.

**Ключові слова:** військово-політичний рух, «Жіночий організаційний Комітет», «Січові стрільці», «Союз українок», Карпатська січ, національно-визвольні змагання. Нині нікого не здивує жінка – професійний військовий. Але на початку ХХ ст. це багатьма сприймалося за сміливий виклик патріархальним устроєм того часу. У складі легіону Українських січових стрільців (далі – УСС), а згодом і в Карпатській січі, жінки відігравали одну з провідних ролей. Прагненням жіноцтва йти до війська керував патріотизм, що доходив до самопожертвування. Велику роль відігравав родинний фактор: жінки йшли на фронт за своїми чоловіками, братами, батьками. За віковим і соціальним складом в абсолютній більшості це була інтелегентна молодь: студентки, семінаристки, вчительки.

Тема участі жінок у військових формуваннях першої половини ХХ ст. довгий час залишалася мало дослідженою і недостатньо висвітленою в науковій літературі, тому актуальність дослідження цієї проблеми є безсумнівною.

Темою займалися такі дослідники як І.Книш, О.Козуля, В.Садова та інші.

Напередодні Першої світової війни військово-політичний рух, який набрав сили серед західноукраїнської молоді, поширився і серед жіноцтва. Його очолила Костянтина Малицька. З різних жіночих організацій утворився «Жіночий Організаційний Комітет», який видав відозву про створення санітарних курсів і збір коштів для цієї справи. Окрім того, галицькі дівчата вступили у стрілецькі лави. Найбільш відомими серед них є Олена Степанів, Софія Галечко, Ганна Дмитренко та Ольга Басараб [5].

Довгий час до товариства УСС жінок не приймали. Та згодом активне жіноцтво домоглося свого. У січні 1914 року на перших Загальних зборах О.Степанів увійшла до складу старшин і очолила новостворену жіночу роту, що складалася з 33 осіб. Разом з усіма членами товариства жінки прийняли присягу і отримали стрілецькі відзнаки [1,22].

Саме О. Степанів вважається однією з найвизначніших особистостей національно-визвольних змагань. Адже це перша в світі жінка, що була офіційно зарахована на військову службу в званні офіцера. Своєю хоробрістю та завзяттям вона показала, що жінки можуть бути героями.

Олена Степанів (Дашкевич) народилася 1892 року, навчалася у Львівському університеті. Саме там вона по-

знайомилася з багатьма молодими українськими патріотами, які відвідували молодіжні військові формування. З початком війни Олена працювала в мобілізаційному пункті УСС, потім домоглася участі в бойових діях, дбайливо піклуючись про своїх підлеглих. 13 січня 1915 року австрійська газета «Neues Wiener Tagblatt» («Нова Віденська щоденна газета») опублікувала величезну статтю про Олену Степанів з її портретом на першій сторінці і описом, як українська молода жінка-патріот відважно бореться на фронті Першої світової війни. За мужність у боях під Комарником, Маківкою та Болеховом О. Степанів була нагороджена медаллю «За хоробрість». Цією відзнакою була удостоєна ще одна відважна українка – Софія Галечко. Процес нагородження супроводжувався промовою генерала: «...До ваших рядів стали й дівчата і доказали, що хоробрість є прикметою не лише мужчин. Вони відзначилися тут незвичайною відвагою і дали приклад, як любити свою Батьківщину... Перший раз маю щастя винагородити медаллю за хоробрість жінку, і тишить мене, що на Ваших грудях заблистить відзнака, яку раніше тільки вояка-мужчина міг здобути» [1,23].

Під час битви під Болеховом Олена потрапила в полон. Перебувала в ньому два роки, переважно в Ташкенті. Під час обміну полоненими в квітні 1917 року О.Степанів виїхала з Середньої Азії через Петроград, Фінляндію, Швецію і Німеччину до свого стрілецького коша, що стояв тоді біля Стрия. Після звільнення продовжувала брати активну участь у військово-політичному житті Галичини. Як член головної військової управи, а пізніше – Начальної команди Української Галицької армії (УГА), у жовтні 1918 року вела таємні переговори з гетьманом Павлом Скоропадським, разом з іншими старшинами готувала Листопадовий зрив, боролася за українську владу у Львові і за його межами. Як чотар УГА, пройшла бойовий шлях від Львова до Старокостянтинова. Працювала референтом преси у держсекретаріаті закордонних справ ЗУНР. Потім довгий час займалася науковою та педагогічною діяльністю.

У грудні 1949 року радянські органи безпеки звинуватили О.Степанів у «буржуазному націоналізмі». 20 грудня 1949 року жінку було заарештовано та призначено покарання у вигляді позбавлення волі строком на 25 років. У ув'язненні вона змушена була пройти мордовські табори, працюючи там на важких роботах. Померла незламна українка О.Степанів через сім років після звільнення – 11 липня 1963 року [2,21].

Згадана вище Софія Галечко народилася в Новому

Санчі (нині територія Польщі), навчалася в університеті, де отримала ступінь доктора філософії. 2 серпня 1914 року прийшла добровольцем в Український легіон. Служила медсестрою, потім у розвідці, але завжди шукала можливості потрапити на фронт. Згодом їй вдалося досягти своєї мети. Вона воювала у курені під командуванням сотника З.Носковського. За мужність її підвищили до чину хорунжого і нагороджено медаллю «За хоробрість». С.Галечко брала участь в боях на горі Маківка в квітні-травні 1915 року. В 1917-1918 роках була направлена інструктором у підрозділ по підготовці новобранців. Її героїчне життя обірвалося в серпні 1918 року [3]. Заслуговує на увагу і діяльність Ольги Басараб. Ще у студентські роки під час однорічного торговельного курсу абітурієнтів у Відні вона увійшла до Товариства українських студентів «Січ». Після повернення додому поряд з основною роботою працювала у студентських організаціях та жіночих товариствах. А коли у 1913 році з'явилися перші відділи жінок при організації УСС, стала його активною учасницею. Була запрошена урядом УНР до українського посольства у Фінляндії на посаду секретаря, де пропрацювала деякий час. Допомогала організувати та відправляти підрозділи на фронт. Пізніше стала секретаркою філії «Союзу Українок» у Львові і членом гуртка «Пластприят». Але основна її робота зосереджувалась в «Українській військовій організації» (УВО), за що і була заарештована 9 лютого 1924 року. Не дивлячись на жорстокі знущання, дати показання проти своїх вона відмовилась, і за декілька днів померла від катувань [4].

Ще одна жінка-стрілець Ганна (Гандзя) Дмитренко народилася 9 лютого 1893 року в с. Підберізці на Львівщині. Закінчила вчительську семінарію. Була активним членом довоєнних товариств «Пласт» і «Січові стрільці». В Легіоні УСС перебувала від серпня 1914 року, як сестра милосердя в стрілецькому шпиталі. Упродовж травня – вересня 1915 року служила в курені Григорія Коссака. Брала участь у боях під Лисовичами та над Стрипою. Згодом перебувала при інтендантурі в Коші, у 1918-1920 роках – при допоміжній службі в бригаді УСС. Після Першої світової війни працювала вчителькою. Далі перебувала в еміграції в США, де вела педагогічну діяльність. Була почесним членом Братства УСС, Спілки Бувших Вояків України, опікувалася «Пластом». Працювала в Союзі Українок Америки. Після смерті Г. Дмитренко одну з філій Союзу Українок Америки названо на її честь. Патріотична преса писала: «Гандзя Дмитренко була взірцем для всіх жінок. Це була прекрасна дружина, ніжна мати. Добра і чуїна порадиця і невтомна трудівниця. Але найголовніше – вона залишилась українською патріоткою» [3].

Протягом Першої світової війни багато жінок, що були у лавах УСС, відправилися добровольцями на фронт. Проте це було нелегко. Багатьом з них чинили перепони через небажання зі сторони командування поповнювати військові бойові підрозділи жінками. Не дивлячись на це, чисельність жінок на фронті зростала і до

кінця війни їх було близько ста осіб. Крім вже згаданих були й інші жінки в лавах УСС, про яких варто згадати, серед них: Катря Пацулівна, Павлина Михайлишин, Марія Петруняк, Марія Гіжовська-Крілик, Софія Худяк-Липкова, Марія Терлецька, Анна Лендзик-Цар, Наталія Рихвіцька, Емілія Кушнір, Анна Кушнір-Плетінкова, Марія Фединяк-Коник, Іванна Коник, Марія Чмир-Косак, Софія Чмир-Левицька, Софія Навроцька-Трач, три сестри Орисіківні, Степанія Пашкевич, Савина Сидорович, Іванна Мурська, Анна Лонцька, Дора Волощак, Дарія Білинська-Навроцька, Марія Бачинська-Донцова і багато інших [5].

Унікальні характеристики жінок-стрільців дав журналіст Франц Мольнар після свого перебування на галицькому фронті в серпні 1915 року в одному віденському щоденнику. Як особливість українських підрозділів він відзначив те, що «До складу їх входять одягнені в регулярні, польові уніформи дівчата, які виконують польову службу на рівні з мужчинами. Вони носять кріси..., складають вояцьку присягу, їх підносять у військових ступенях, одержують бойові відзнаки. За міжнародним правом вони є вояками так само, як і мужчины».

Героїка періоду 1914–1919 років надихала й наступні покоління жінок. Участь жіноцтва в українських визвольних змаганнях у Карпатській Україні в 1938–1939 роках – ще одна з героїчних і славних сторінок історії Закарпаття, про яку мало хто знає. Поряд із чоловічими відділами в структурі Карпатської Січі на рівноправних засадах функціонували також і жіночі – так звана «Жіноча Січ».

11 жовтня 1938 року Підкарпатська Русь отримала автономію, а 9 листопада в Хусті було засновано військову організацію Карпатська Січ. До її лав вступала молодь, селяни, робітники, вчителі, колишні воїни УНР, УГА, а також члени ОУН, які нелегально переходили на територію Закарпаття через польсько-чехословацький кордон із Галичини, Волині тощо. Все світове українство відгукнулось на створення осередку української державності за Карпатами, бо це була чергова надія на відбудову Української держави [6].

Головна референтура жіночих відділів Карпатської Січі була створена 1 січня 1939 року. Її очолила Стефанія Тисовська – уродженка Галичини, яка очевидно нелегально перейшла кордон з групою оунівців. При кожній окружній та районній команді діяли аналогічні структури, які організували жіночі відділи на місцях та їх різні вишколи. Закарпатське жіноцтво перед тим отримало досвід активної роботи у різних громадських об'єднаннях – «Жіночому Союзі», «Просвіті», «Пласті». І протягом січня 1939 року в багатьох містечках і селищах Карпатської України до осередків Жіночої Січі вступали жінки та дівчата, що дуже швидко зробило організацію масовою [6].

Організаційним референтом Жіночої Січі стала Марія Химинець – дружина крайового провідника ОУН на Закарпатті Юліяна Химинця та рідна сестра поручника Івана Кедюлича, в майбутньому одного з Провідників Західної групи УПА.

У січні-лютому 1939 року жіночі відділи брали активну участь у громадсько-політичному та національному житті Карпатської України. Вони організували різноманітні вечори, свята, панахиди в пам'ять за загиблими січовиками, урочисті походи, брали участь у мітингах, демонстраціях, передвиборчій кампанії.

Січовички шили чоловічі та жіночі однострої, національні прапори. Були також зв'язковими та розвідницями: передавали вказівки та накази Головної команди в окружні та місцеві осередки Карпатської Січі. Чимало дівчат працювало на радіотелеграфній і телефонній службі. Здобували інформацію про розташування чехословацьких військ і їхнього військового командування в краї. У мирний час «Жіноча Січ» повинна була охопити своїм впливом усе організоване й національно свідоме жіноцтво Карпатської України, виховуючи у нього високі людські якості та національні ідеали [6].

Особливо тяжкою була робота січовичок-санітарок і працівниць медперсоналу, які у надзвичайно складних умовах надавали допомогу пораненим січовикам. Чеські медики, як відомо з різних джерел, відмовили у допомозі пораненим січовикам після сутички з чеськими бійцями у ніч з 13 на 14 березня 1939 року. Тоді загинуло 108 українців і 7 чехів.

В «Жіночій Січі» були задіяні понад три тисячі жінок. Під час боїв карпатських січовиків з угорськими підрозділами в ході окупації Угорщиною території Карпатської України 15–18 березня 1939 року санітарки надавали першу медичну допомогу пораненим бійцям безпосередньо на полі бою. Існують дані про те, що 16 березня, під час боїв на Хустському напрямку, угорці розстріляли цілу групу дівчат «Жіночої Січі» [6].

Про команданта «Жіночої Січі» в Карпатській Україні маємо «надто скупі дані», як стверджує доктор історичних наук Сергій Федака у другому томі «Карпатська Україна. Хроніка подій. Персоналії». Відомо, що Стефанія Тисовська (уродженка Стецьків) народилася в с. Грушів Дрогобицького району на Львівщині в родині вчителів Івана і Єфросини Стецьківих. Після Другої світової війни була на еміграції в США, жила у місті Міннесота. В останні роки життя доглядала свого перестарілого брата, видатного лікаря і громадського діяча Євгена Стецьківа (1921–2009) [6].

Організаційний референт «Жіночої Січі» Марія Химинець (уродженка смт. Перечин на Закарпатті) нині проживає в США, у Флориді, з сином Романом і донькою Марійкою та онуками. Овдовіла 1994 року. Марія і Юліян Химинці співпрацювали з провідником ОУН-УПА Олексом Гасином та його дружиною Ольгою із с. Конюхів Стрийського району. Марія Химинець стала хрещеною мамою їхньому синові Роману, який народився у Відні. В кінці своїх спогадів вона зазначає: «Я не почувуюся в Америці самотньою, я – вдома. Але й за рідним краєм тужить душа. Живу спогадами про Закарпаття, про Перечин, Ужгород, Мукачеве. Хочеться ще раз побувати там, де ми були молодими, щасливими всупереч усьому, радісними від самої думки, що все в житті

ще попереду. Хочеться пройтися вулицею імені Юліяна Химинця в Мукачеві. Якщо не вдасться зустрітися з рідним краєм ще раз, то бажаю усім землякам моїм найбільшої радості – жити щасливо на рідній землі, в незалежній Україні! Слава Україні, дорогі земляки!» [6].

Традиційно, жінка – берегиня, втілення ніжності та краси, світлий образ материнства та господиня у своєму домі. Утім, якщо її дім намагаються зруйнувати, руки, що діставали з печі духмяний хліб, візьмуть зброю. І не полишать її доти, доки загроза не буде ліквідована. Вони свідомо в свої молоді роки проміняли тепло і щастя на фронтіві окопи та військові тяготи, і все це заради захисту Вітчизни.

#### Джерела та література:

1. Козуля О. Хорунжий української гвардії / О.Козуля // Рідна шк. – 1996. – № 5–6. – С.22–24.
2. Садова В. Прекрасна емансипантка / В.Садова // Історія-суспільство – 2012. – № 1. – С. 20–21.
3. У річницю збройної сили // Наше життя. – 1964. – № 10. – С. 1.
4. Чопик, Г.Українська розвідниця Ольга Басараб / Г.Чопик – Л. : Галицька Видавнича Спілка, 2005.
5. Книш, І.Життя й легенда О.Степанів / І. Книш. – В. : під ред. І.Книш,1972
6. Гармасій І. Жіноча Карпатська Січ та її провідниці – приклад служіння нації та державі [Електронний ресурс]. – Режим доступу: <http://www.svoboda.org.ua/dopysy/dopysy/043994>.



Віктор ТОПАЛЬСЬКИЙ (Київ)

## СТВОРЕННЯ ЖІНОЧОЇ СІЧІ ТА ЇЇ УЧАСТЬ В ЗАХИСТІ КАРПАТСЬКОЇ УКРАЇНИ

**Анотація.** У статті розглядається одна з маловідомих сторінок української історії – діяльність жіночих відділів Карпатської Січі у боротьбі за незалежність Карпатської України.

**Ключові слова:** Підкарпатська Русь, Карпатська Січ, жіночий відділ, референтура, вишкільний курс, жіноцтво, уніформа.

Однією з героїчних сторінок боротьби українського народу за створення власної держави було проголошення незалежної Карпатської України 15 березня 1939 року. В цей час на Закарпатті вже діяла Організація Народної Оборони "Карпатська Січ". У березневі дні 1939 року ця напіввійськова організація обороняла тільки-но створену державу від угорської агресії. Про історію виникнення та діяльності Карпатської Січі написано вже багато. Однак, на сьогодні недостатньо вивченою є участь жіночих відділів цієї організації – так званої Жіночої Січі, у боротьбі за незалежність Карпатської України. Серед сучасних істориків, які займалися дослідженням цього питання, слід назвати М. Вегеша, І. Буковського, О. Пагірю. У статті автор зробив спробу дослідити діяльність Жіночої Січі, залучивши до цього маловідомі архівні документи.

11 жовтня 1938 року Підкарпатська Русь, як називалося тоді Закарпаття, отримала автономію, а 9 листопада 1938 року установчими зборами в Хусті засновано Організацію Національної Оборони "Карпатська Січ" (ОНОКС). Прийнято Статут цієї організації. З моменту формування це була напіввійськова організація для вишколу її членів та пропагандистської діяльності [11, с. 566] серед населення краю.

Згідно Статуту Карпатська Січ складалася із відділів і кошів, які підпорядковувалися керівному органу – Команді. Її керівником (головним командантом) став член ОУН Дмитро Климпуш, його заступником – Іван Роман. Карпатська Січ була організацією з українською мовою спілкування, а членом її могла стати "кожна фізична особа української нації, що довершила 18 літ життя та є горожанином Підкарпатської Русі" [11, с. 566]. Тобто, у Статуті ніяких обмежень по статі не було, до членства в організації допускалися і жінки. З перших днів існування Карпатської Січі розгортання національної оборони йшло успішно, захоплюючи все ширші верстви народу. Ще до утворення жіночих відділів Карпатської Січі жінки залучалися до культурно-просвітницької діяльності в краї. Вони брали активну участь у різних громадських об'єднаннях – "Жіночому Союзу", "Просвіті", "Пласті". Тобто утворення жіночих відділів не було спонтанним, а жіноцтво для активної діяльності готувалося протягом

років. Разом з чоловіками Карпатської Січі воно брало участь у парадах військової сили молоді української автономії. Перший з них відбувся 4 грудня 1938 р. у Хусті. У ньому взяло участь близько 10 тис. січовиків, які пройшли строем перед урядом А. Волошина. Жіночим відділом керувала С. Тисовська.

У структурі Ради ОНОКС 1 січня 1939 року було створено Головну референтуру жіночих відділів Карпатської Січі. Цього ж дня про створення Жіночої Січі офіційно було оголошено в пресі. Очолила організацію Стефанія Тисовська, її заступницею та організаційною референткою стала Марія Химинець [12]. Після відповідного заклику в пресі протягом січня 1939 року у багатьох місцевостях і селищах Карпатської України до осередків Жіночої Січі вступали жінки та дівчата. Невдовзі вона стала масовою організацією закарпатського жіноцтва.

Уже з перших днів існування жіночих відділів Карпатської Січі авторитетність їх керівництва була досить високою. Про це говорить наступний факт. На Різдво Христове поздоровлення від січового хору отримали прем'єр А.Волошин, міністр Ю.Ревай, шеф штабу Карпатської Січі І.Роман та референтка жіночих відділів Карпатської Січі С.Тисовська [13, арк.5]. Тобто, разом з керівництвом автономії і ОНОКС отримала поздоровлення командантка Жіночої Січі.

З перших тижнів свого існування (січень-лютий 1939 р.) січовички вже організували художні вечори та вистави, розповсюджували українську літературу, допомагали незаможним закарпатським родинам.

30 січня 1939 р. члени хустського відділу Карпатської Січі роз'їхалися в край для ведення передвиборчої пропаганди. Головна Команда видала інструкцію у справі виборів. У якій зазначалося, що вибори мають нейтралізувати мадярську і московську агітацію; перші вибори у вільній Карпатській Україні мають скріпити організованість народних мас і продемонструвати вияв їхньої національно-політичної свідомості; обов'язком всіх громадян є голосування за Батька Волошина та ін. [13, арк.30]. Члени Жіночої Січі також активно включилися до передвиборчої агітації.

З метою підготовки січовиків організувалися спеціальні школи. Так, у Хусті була відкрита школа для вишколу підстаршин, організаторів для села, а також окрема школа для жіночих відділів Січі.

Для підготовки провідниць Жіночої Січі з лютого 1939 р. у Хусті розпочали роботу курси для інструкторів жіночих відділів, організаторами якого були Марія Химинець і Ніна Михалевич, а інструкторами – Зенон Кос-

сак, Іван Кедюлич та інші [12]. Референтурою відділів Жіночої Січі 18 січня 1939 року були видані “Інструкції для трьохтижневого інструкторського курсу від 1 лютого 1939 р. до 22 лютого” для жіночих відділів “Карпатської Січі”. Мета цього курсу – вишкіл провідниць, які будуть займатися створенням жіночих відділів на місцях та культурно-освітньою працею у кожній місцевості. Через те, що кількість учасниць була обмежена, з кожної округи та з м. Хуста було прийнято по 3 курсантки. Відповідальність за підбір відповідних кандидаток лежала на окружних Командах. Курси розпочалися з урочистої присяги (“заприсягнення”) [3] (рис. 1).

Всього навчалось 54 жінки з усіх куточків автономного краю. Це були переважно учительки народних шкіл. Міністр Шкільництва й Народної Освіти Августин Штефан надав для навчання учасницям курсу спеціальну відпустку [12]. Умовами прийому на курси були: наявність освіти (“закінчена горожанська школа”); посвідчення про культурно-освітню працю у своєму районі; поручительство окружної команди Карпатської Січі.

Головна увага на інструкторському курсі зверталась на вміння організації жіночих відділів Карпатської Січі по місцях, надання санітарної допомоги, ведення розвідки тощо. З цією метою вивчалися такі дисципліни: українознавство, санітарна підготовка, ведення дитячих садків, фізичне виховання, розвідка, стройова підготовка (“впоряд”) та ін.

Вишкільний курс сприяв масовій організації жіноцтва. Цьому допомогло також те, що М. Химинець, як заступниця референти Жіночої Січі, знайшла спільну мову з головою Жіночого Союзу України пані Невицькою. Було вирішено, щоб молодше жіноцтво вступало до Жіночої Січі, а старші за віком жінки – до Жіночого Союзу. Ця домовленість допомогла в організаційній діяльності [12]. Для повної координації діяльності серед молодого жіноцтва треба було ще домовитися з жіночим Пластом. На Крайовому з’їзді Пласту в Хусті цю справу вирішено наступним чином – Марію Химинець обрано крайовою провідницею жіночого Пласту в Карпатській Україні. Внаслідок цього діяльність Жіночої Січі була скоординована з роботою існуючих жіночих організацій Закарпаття [12].

У Хусті Жіноча Січ створила окремий відділ Червоного Хреста, до роботи якого залучили професійних лікарів. З метою забезпечення лікарським приладдям та іншими речами санітарної служби, якою опікувалася референтурою жіночих відділів Карпатської Січі, зроблено звернення про надання допомоги всім, хто може це зробити. 12 лютого 1939 р. відбулися всенародні вибори до автономного сейму Підкарпатської Русі. Вони принесли переконливу перемогу українським самостійницьким політичним силам на чолі з прем’єром автономії А.Волошиним. У цьому була велика заслуга жіноцтва, яке масово стало на бік прем’єра і політичних сил, які він очолював. В.С. Гренджа-Донський приводить факти такої діяльності. “Пані Обручариха багато нам допомагала перед виборами. Була вона живим сейсмографом, від



Рис. 1. Комендант “Жіночої Січі” Стефанія Тисовська (ліворуч) разом зі своєю заступницею Марією Химинець-Кедюлич. 1939 р.

якої цілу зиму довідувались ми про все, що тільки було зв’язане з настроєм хустських селян” [8]. Ця жінка цілу зиму проводила роботу з сусідами на своїй вулиці.

На 19 лютого 1939 року готувалося проведення II з’їзду Карпатської Січі. З метою підготовки й організації запланованих заходів до всіх відділів Січі, в тому числі і до жіночих, були надіслані “Інструкції окружним, районним і місцевим Командам”. Ставилось завдання – “на цей з’їзд мусить явитися якнайбільша кількість Січовиків та Січовичок організованими відділами. Жіночі відділи мусять іти організовано та в однакових місцевих строях” [1]. Зрозуміло, що під “однаковими місцевими строями” розумілося однакове вбрання, а зовсім не військова форма одягу, якої в той час не вистачало навіть чоловікам. Близько трьох тисяч січовичок 19 лютого прибули до столиці краю, щоб разом з чоловіками-січовиками взяти участь в урочистому марші вулицями міста з нагоди II крайового з’їзду Карпатської Січі. Зі звіту про крайовий з’їзд відділів ОНОКС відомо, що на ньому виступило ряд представників. Від жіночих відділів Карпатської Січі виступала головна референтка Стефанія Тисовська. Вона в своїй промові “вказала на повинності жінок в праці розбудови краю, увізнала до підтримки у

всіх ділянках, що мали б служити кращій долі нашого народу” [13, арк.42].

Серед постанов II з'їзду ОНОКС була й така, що мала безпосереднє відношення до жіночого руху: “з'їзд вважає необхідним посилення організаторської праці серед жіноцтва Карпатської України, що повинно гуртуватись у жіночих відділах Карпатської Січі та проходити в них належний військово-політичний та санітарний вишкіл” [13, арк.41]. Тобто, жіноцтво, об'єднане у окремі відділи, повинно проходити в першу чергу військово-політичну і санітарну підготовку.

Збори січовиків проходили по всій Карпатській Україні. Так, 26-го лютого 1939 року відбулися січові збори у Сваляві, на який прибули тисячі січовиків. “Свалявські українки вишили чудовий шовковий прапор, який посвячено і передано місцевій команді. Наші жінки варять їжу, варять, де тільки можуть, і носять відрами, щоб уділити теплої страви” [8].

Діяльність відділів Карпатської Січі, в тому числі і жіночих, регламентувалася “Тимчасовими приписами для відділів Організації Народної Оборони “Карпатська Січ” [4]. Згідно цього документа всі відділи ОНОКС не мали права самостійної зовнішньої діяльності. Для керівництва їх роботою Команда Карпатської Січі планувала у майбутньому видати “Правильники для Відділів”.

Обов'язковою умовою діяльності усіх відділів ОНОКС було планування їх роботи. Вона включала вишкільний, організаційний, пропагандивно-виховний, оборонний, та господарський напрямки [4]. Це стосувалося і жіночих відділів.

Завдання українського жіноцтва чітко визначені у листівці-зверненні “Жінки Карпатської України!”. В ній значалося:

найшвидше організуватись та приєднуватись до своїх братів, які вступають до рядів Карпатської Січі;

бути готовими разом з січовиками стати до оборони своєї держави, її кордонів;

у вирішальний момент надати допомогу своїм сестрам, що борються під пануванням окупантів;

бути національно та політично свідомими, щоб не піддатися агітації ворожих сил;

нести моральну і фізичну поміч та розраду серед свого оточення;

бути готовими надати першу санітарну допомогу;

проводити опіку та національне виховання дітей.

Щоб виконати ці завдання, потрібно бути організованими та підготовленими, тому слід вступати в ряди Жіночої Січі. Важливо, щоб жіночі відділи були в кожному селі, несучи разом з чоловічими відділами поміч і опіку в найдальші закутки краю [2].

Ті, хто хотів стати членом Жіночої Січі, повинні були звернутися до організаторок на місцях, вписатися до списку вступаючих, який подавався до референтури жіночих відділів при Карпатській Січі. Там список аналізувався і надавалися карти впису для майбутніх членів організації. Згідно Статуту Організації Народної Оборони “Карпатська Січ” (права і обов'язки членів) “дійсні члени мають

право носити однострій, відзнаки та зброю, згідно з постановами наведеними в окремому правильнику, котрий видасть Команда і який буде затверджений Правительством Підкарпатської Русі” [11].

З формуванням жіночих відділів у структурі ОНОКС стало питання про розробку уніформи для Жіночої Січі. У короткі терміни воно почало вирішуватись. До комплекту однострою входили китель з двома кишенями по бокам знизу та з металевими гудзиками, світла сорочка, темна краватка, шапка-“мазепинка” з синьо-жовтою стрічкою спереду, довга спідниця (за коліна), колготи і туфлі [10, с.92]. Китель, спідниця і шапка були сіро-зеленого кольору і виготовлялися з бавовни. Через брак повного комплекту уніформи частина її замінювалася традиційним жіночим одягом – вишитою сорочкою, юбною цивільного крою. Траплялося, що на жінці з уніформи була лише шапка-“мазепинка”. Більшість же членів Жіночої Січі ходила у цивільному одязі (рис. 2).

Жіноча Січ брала активну участь у з'їздах, зібраннях, інших заходах, що проводилися на Підкарпатській Русі. Щоб виглядати однаково жіночі відділи, що не мали уніформи, відповідно до інструкцій керівництва, одягались у цивільний одяг однорідного складу [10, с.92].

Особливістю жіночих відділів була відсутність військових звань, хоча у інших відділах Карпатської Січі вони існували. Організаційно жіночі відділи входили до Карпатської Січі з головною референткою на чолі. Існували районні і окружні референтури жіночих відділів, які очолювали переважно місцеві вчительки. Жіночі відділи включали звичайно 3-4 гуртки (рої) по 8-15 членів. Інколи на місцях до складу референтур жіночих відділів включали окремі секції. Так, у Сваляві було створено секцію соціальної опіки, яка займалася організацією соціальної допомоги бідним українським родинам в окрузі [10, с.105].

Крім С.Тисовської і М.Химинець до нас дійшли імена місцевих очільниць жіночих відділів А.Ткачуківни, С.Грицевої, А.Долиничевої, Куцуляк, Мільфайтової та інші.

Сучасними дослідниками наводяться різні дані про кількісний склад Карпатської Січі. Кількість вишколених січовиків, або так званих дійсних членів Січі, як вважає спеціаліст з дослідження Карпатської України М.Вегеш, не перевищувала двох тисяч [7]. Ймовіріше за все, загальна чисельність жінок у Карпатській Січі не перевищувала 3 тисяч, а реально діючих – 1 тисячі.

Члени Жіночої Січі надавали допомогу пораненим січовикам, які разом з частинами чехословацької армії приймали участь у знешкодженні диверсійних груп угорських “собо́тчопотошів” і польських бойовиків – “карпатських легіонерів”, котрі проникали нелегально на територію Карпатської України і здійснювали диверсії та терористичні акції [6].

У ніч з 13 на 14 березня 1939 р. в Карпатській Україні відбулися сутички між карпатськими січовиками і чехословацьким військом, яке в ході зіткнень застосувало проти слабо озброєних вояків ОНОКС панцирні автомобілі, танки й бомбомети [14, с.55]. Ці події вилилися в



безглузде кровопролиття. Під час боїв жінки-січовички допомагали пораненим. У приміщенні Жіночої Січі був влаштований лазарет.

Слід зазначити, що жіночі відділи ще багато в чому допомагали Карпатській Січі. Вони шили однострої, національні та січові прапори. Були також зв'язковими та розвідницями: передавали вказівки та накази Головної команди в окружні та місцеві осередки Карпатської Січі. Чимало дівчат працювало на радіотелеграфній і телефонній службі, забезпечуючи зв'язок між командами ОНОКС. Жінки здобували інформацію про розташування чехословацьких військ і плани чехословацького військового командування в краї [9, 10].

Переважна більшість учасників подій в Карпатській Україні позитивно оцінює діяльність жінок у них. Однак, існують і деякі негативні згадки про їх діяльність. Так, В.Бірчак згадував: "І жінки були в Команді Січі. Жінки – це родинні почування; вони бачать світ не таким, як він є, але таким, як їх серце хоче бачити. До вирішування справ політичних та військових жінки не годяться, а коли їх Команда Січі до того допустила, виходила часто істерія, плач та думання серцем" [5]. Тобто, психологічні і психофізіологічні особливості жінок інколи заважали їм у виконанні завдань, особливо військового характеру.

Найбільша битва між січовими підрозділами та угорськими військами відбулася 15 березня 1939 року на Красному полі, рівнині, що лежала на правому березі річки Тиса поблизу Хуста. Угорським агресорам тут протистояло 2 тис. січовиків і стільки ж вояків чехословацьких частин. У ході битви 230 оборонців загинули, 450 осіб потрапило в полон, багатьох було поранено [15]. Представниці жіночих відділів допомагали воякам Карпатської Січі безпосередньо на полі бою. Відомо, що групу дівчат із Жіночої Січі угорці розстріляли 16 березня 1939 року під час боїв на Хустському напрямку. Скільки загинуло січовичок – точно невідомо. Ю.Химинець у своїх згадках приводить факти, коли січовиків, яких було захоплено в боях за Королево, Севлюш і Копані мадяри "розстріляли на місці, а між ними було декілька дівчат із Жіночої Січі та зі служби Січового Червоного Хреста"; "замордовано в Ясіню двох жінок, яким ще до іншого знущання повідрізували груди. Ці самі методи терору можна побачити на Ужанщині й Веречанщині" [12]. Так карали окупанти жінок-захисниць своєї землі, але вони не зрадили свого народу, не скорилися перед могутнім ворогом. Окремі сторінки присвятив жінкам під час подій 1938-1939 рр. у Карпатській Україні О. Ольжич.

Січовички були справжніми патріотами свого краю. Разом з січовиками вони розуміли, що неможливо здолати багатотисячну угорську армію, яку підтримувала Німеччина. Однак, жінки разом з чоловіками стали до оборони Карпатської України і боронили свою землю від іноземних загарбників, показавши світові приклад вірного служіння інтересам народу, його свободі і незалежності. Таким чином, жіночі відділи як складова частина напів-

військового формування Карпатська Січ були унікальними підрозділами створеними за статевою ознакою. Маючи чітку систему підпорядкування (головна референтура – окружна – районна), власне керівництво, організаційну структуру, окремі приміщення для розміщення, жіночі відділи мали широке представництво по всій території краю. Жіноча Січ мала свої осередки практично у кожному населеному пункті. У короткий час була розроблена власна жіноча форма одягу, що відрізнялась від чоловічої.

Жіночі відділи функціонували на рівноправних засадах з іншими відділами, маючи право видання власних інструкцій, організації вишколу жіночих провідниць, участі у мітингах, демонстраціях, з'їздах, урочистих ходах з нагоди національних та релігійних свят. Вони разом з чоловіками приймали урочисту присягу. У своїй діяльності жіночі відділи керувалися Статутом і Тимчасовими приписами для відділів Організації Народної Оборони "Карпатська Січ" та спеціальними інструкціями з найважливіших питань. У березневі дні 1939 року представниці жіночих відділів приймали активну участь у захисті Карпатської України, надаючи допомогу чоловікам безпосередньо на полі бою.

#### Джерела та література:

1. Архів УСБУ в Закарпатській області. – Ф. 5. – Спр. 159. – Т. 1. – Конверт № 1. "Інструкції окружним, районним і місцевим Командам" за підписом Команди Організації Народної Оборони "Карпатська Січ" з приводу проведення II з'їзду "Карпатської Січі" 19. 02. 1939 р. в Хусті. Дата не вказана.
2. Архів УСБУ в Закарпатській області. – Ф. 5. – Спр. 159. – Т. 1. – Конверт № 1. "Жінки Карпатської України". Реферат відділу "Жіночої Січі".
3. Архів УСБУ в Закарпатській області. – Ф. 5. – Спр. 159. – Т. 1. – Конверт № 1. "Інструкції для трьохтижневого інструкторського курсу від 1 лютого 1939 р. до 22 лютого" для Жіночих відділів "Карпатської Січі". Видані референтурою відділів "Жіночої Січі" 18. 01. 1939 р.



Рис.2. Однострій члена Головної референтури жіночих відділів Карпатської Січі 1939р. (Реконструкція В. Зайця)

4. Архів УСБУ в Закарпатській області. – Ф. 5. – Спр. 159.– Т. 1. – Конверт № 1. “Тимчасові приписи для відділів Організації Народної Оборони “Карпатська Січ”. Дата не вказана.
5. Бірчак В. Карпатська Україна. Спомини й переживання. – Прага: Нація в поході, 1940 [на авантитулі? 1939]. – 91 с. (Запропоновано для перевидання в Україні д-р Вікентієм Шандором) [Електронний ресурс]. – Режим доступу: <http://www.ofitsynskyy.uzhgorod.ua/text005.html>
6. Буковський І.В. Утворення і діяльність військових формувань Карпатської України (1938 - 1939): Автореф. дис... канд. іст. наук: 20.02.22. – Л.: Нац. ун-т “Львівська політехніка”, 2004. – 17 с.
7. Вегеш М. Велич і трагедія Карпатської України // Дзеркало тижня. – 2004. – №10 (485). – 13-19 березня.
8. Гренджа-Донський В.С. Щастя і горе Карпатської України: Щоденник. Мої спогади / Упорядкування та примітки Д. М. Федаки; вступна стаття В. І. Ільницького, Д.М. Федаки. – Ужгород: ВАТ Вид-во “Закарпаття”, 2002. – 516 с.
9. Пагіря О. Жіноча Січ // Україна молода. – 2010. – №47. – 13 березня.
10. Пагіря О. Карпатська Січ: військове формування Карпатської України: науково-популярне видання. – К. : Темпора, 2010. – 152 с.
11. Статут Організації Народної Оборони Карпатська Січ // Вони бороли Карпатську Україну. – Ужгород: Карпати, 2002.– С. 565–568.
12. Химинець Ю. Мої спостереження із Закарпаття [Електронний ресурс]. – Режим доступу: <http://exlibris.uaweb.org/zakarpattia/r13.html>.
13. ЦДАВО України. – Ф. 3575. – Оп.1. – Спр. 18. Вісті “Карпатської Січі”.
14. ЦДАВО України. – Ф. 4465. – Оп.1. – Спр. 126. Колекція документальних матеріалів українських емігрантських націоналістичних установ, організацій та осіб.
15. Шевченко В. Олег Ольжич, український поет, словом і зброєю брав участь в обороні Закарпаття 1939 року // День. – 2009. – №43. – 14 березня.

УДК 94 (477) "1938/1939"

Олександр ПАГІРЯ (Київ)

## ОДНОСТРІЙ ТА ВІДЗНАКИ ОРГАНІЗАЦІЇ НАРОДНОЇ ОБОРОНИ «КАРПАТСЬКА СІЧ»

**Анотація.** У статті розглядаються особливості військової уніформи та відзнак української парамілітарної структури, що існувала у період Карпатської України у 1938–1939 рр. – Карпатської Січі. На основі документів та фотоілюстративного матеріалу простежується еволюція січової уніформи, дається опис різновидів чоловічого та жіночого одностроїв.

**Ключові слова:** Закарпаття, Карпатська Україна, Карпатська Січ, уніформа, відзнаки.

Карпатська Січ як мілітарна структура сформувалась в умовах існування у 1938–1939 рр. автономної української одиниці в складі Чехо-Словацької федеративної республіки – Підкарпатської Русі (Карпатської України). Від моменту створення 9 листопада 1938 р. до проголошення незалежності Карпатської України 14 березня 1939 р. Карпатська Січ пройшла шлях від добровільної військової організації до справжніх збройних сил

молодої української держави. За чотири з половиною місяці Організація Народної Оборони «Карпатська Січ» (ОНОКС) змогла розбудувати свою військово-організаційну структуру по всій території автономного краю, провести на певному рівні бойовий та військовий вишкіл своїх членів, сформувати старшинські кадри, організувати оборону кордонів Карпатської України від нападів угорських та польських диверсійно-терористичних груп. Після проголошення 14 березня 1939 р. незалежності Карпатської України, ОНОКС стала основою для створення збройних сил – Національної Оборони Карпатської України, і взяла участь в обороні краю від угорської інвазії. Чисельно переважаюча й технічно оснащена угорська регулярна армія до 18 березня 1939 р. окупувала всю територію Закарпаття, подолавши збройний опір карпатських січовиків [13].

Одним із найменш досліджених аспектів в діяльності



Фото 1. Хустський кіш Карпатської Січі. Другий справа інструктор Олександр Блистів («Гайдамака»). Початок 1939 р. (Фотографія з колекції Каленика Лисюка, Український науковий інститут Гарвардського університету, США).





Фото 2. Члени Головної Команди Карпатської Січі над картою Карпатської України. Зліва направо: І. Роман, І. Рогоз, Д. Климпуш та С. Росоха. Як видно на фотографії жоден з них не має старшинських відзнак. Хуст, 1938 р.

Карпатської Січі у 1938-1939 рр. залишається проблема її уніформи та відзнак. У працях В. Худанича [19–25], М. Вегеша [4–7], С. Федаки [16], І. Буковського [1–2], В. Фрідманського [17], В. Топальського [15], І. Хруленка [18], які займались вивченням військового формування Карпатської України, не міститься жодної інформації про те, яким чином одягались карпатські січовики, та які були особливості їхнього однострою. Перша спроба здійснити реконструкцію уніформи Карпатської Січі була здійснена в англійському виданні «Українські армії 1918-1955» [26]. Автори книги на основі фотоілюстративного матеріалу та окремих документів спробували відтворити особливості уніформи та відзнак Карпатської Січі. Однак з огляду на слабку джерельну базу та досить обмежену кількість фотографій, які були у їхньому розпорядженні, проведена реконструкція мала дещо поверховий характер. Окремо одностроєм Карпатської Січі займався дослідник С. Музичук [9], однак він не зміг відтворити весь процес еволюції січової уніформи.

Ключовою проблемою, яка постає перед дослідниками в ході здійснення ними військово-історичної реконструкції особливостей однострою та системи відзнак Карпатської Січі полягає в тому, що проект уніформи ОНОКС, який зберігся в Державному архіві Закарпатської області (ДАЗО), принципово не збігається зі способом обмундирування карпатських січовиків в реальному житті, зафіксованих на фотографіях. Тому для реконструкції уніформи Карпатської Січі автору довелося залучати фотосвітлина, окремі документи, матеріали преси того часу і по окремих деталях «вирахувати» систему знаків розрізнення, що були прийняті в організації.

Відповідно до статуту ОНОКС, затвердженого Міністер-

ством внутрішніх справ уряду Підкарпатської Русі 10 листопада 1938 р., право носити однострій та відзнаки мали лише дійсні члени організації, які після 3-місячного військового вишколу і складення січової присяги отримали спеціальний документ – «січову виказку» [8, арк. 25].

12 листопада 1938 р. Головний командант ОНОКС Д. Климпуш підготував проекти одностроїв та відзнак рядового і старшинського складу Карпатської Січі і надіслав їх на затвердження Міністерству внутрішніх справ автономного уряду Підкарпатської Русі. У трьох додатках («А», «Б», «В») подавались малюнки-проекти уніформи та відзнак ОНОКС. Основним кольором однострою був сіро-зелений. У додатку «А» містилися проекти шапки «мазепинки», кителя, сорочки, плаща, штанів і чобіт рядового та старшини. У додатку «Б» – відзнаки для гурткового, провідника, кошового, члена Ради, члена Головної Команди, команданта. У додатку «В» – проекти відзнак для старшого січовика, десятника, чотаря, сотника й отамана. З лівого боку шапки та внизу на рукавах мали кріпитися відзнаки ступенів у вигляді прямокутних смужок червоного (для підстаршин) та жовтого (для старшин) кольору. На уніформі отамана замість смужок використовувалась «чічка», запозичена з однострою легіону УСС часів Першої світової війни. Функціональні посади позначались шнурами на «мазепинці» та обшлагами на рукавах: червоним – у гурткового, вузьким золотим – у провідника. В якості відзнаки кошового слугували тонкі золоті обшлагги у формі трикутника та тонкі золоті шнури на шапці «мазепинці» із трикутником на куті навушника. Член Ради мав тонку золоту обвідку на шапці та обшлагги із двох шнурів на рукавах, член Головної Команди – широкий галун та товстий шнур на рукавах. Найвищою організаційною посадою в Карпатській Січі був Головний командант, який носив широкі галуни на кінчиках навушників «мазепинки» з шнуром на її нижній частині та обшлагги у формі двох широких смуг [8, арк. 1].

Розглянувши звернення Головного команданта Карпатської Січі, у листі від 17 листопада 1938 р. прем'єр А. Волошин дозволив Карпатській Січі носити однострій та відзнаки з певними змінами. Зокрема, було заборонено носити однострій із закритими комірами та кольору подібного до військових одностроїв чехо-словацької армії, а також зазначалось, що коміри уніформи січовика мають бути відкритими як у форми пластунських старшин. Також були заборонені кишені на грудній частині уніформи січовика [9, арк. 17]. Таким чином, однострій Карпатської Січі мав виразно відрізнитись від уніформи чехословацької армії за своїм кроєм та кольором.

В подальшому керівництво ОНОКС відмовилось від реалізації проекту відзнак, представленому у листі до прем'єра. В ході розбудови структури ОНОКС уніформа Карпатської Січі зазнала певної видозміни та еволюції. Знаки розрізнення у формі прямокутних смужок різного кольору на шапці та рукавах були замінені золотистими зірочками на знімних синіх погонах із жовтою окантовкою, що надало уніформі Карпатської Січі більш військового характеру. В ході організаційної роз-



Фото 3. Звіт в Головній Команді. Поручик В. Гренджа-Донський (справа) звітує заступнику команданта Карпатської Січі І. Роману (зліва). У строю стоять: (перший зліва) поручик Ф. Тацінець («Крот»), (перший справа) січовик Є. Стахів.

будови Карпатської Січі було також розширено систему військових звань, що більше відповідало стандартам військової структури. Зокрема, в Карпатській Січі були запроваджені наступні ступені: 1) рядовий склад: січовик, старший січовик; 2) підстаршинський склад: вістун, десятник, старший десятник (підхорунжий), булавний, старший булавний; 3) аспіранти (старшинські кандидати): хорунжий; 4) молодший старшинський склад: чотар, поручик, сотник; 5) штабні старшини: отаман, підполковник, полковник.

Система військових звань та функціональних посад в структурі ОНОКС увібрала в себе чимало запозичень з Української Галицької Армії та Легіону Українських Січових Стрільців. І це не дивно, адже багато членів штабу Карпатської Січі були колишніми старшинами армій УНР та УГА. Інколи поруч з усталеною січовою системою рангів використовувались відповідні назви з системи звань чехо-словацької армії, оскільки значний відсоток старшинських кадрів ОНОКС становили також українці-офіцери чехо-словацької армії. Наприклад: сержант (чотар-аспірант), підпоручик (чотар), надпоручик (сотник), майор (отаман) тощо.

На сьогодні ще залишається відкритим питання про те, як позначались на пагонах зазначені вище ступені, адже для відтворення усієї системи знаків розрізнення, особливо підстаршинського складу Карпатської Січі, в сучасних дослідників не вистачає достатньої документальної бази. Штабні офіцери, наприклад, із конспіративних причин не носили військового однострою і ходили в цивільному.

Уніформа Карпатської Січі сформувалась в перші місяці після заснування організації. Головною вимогою, яка висувалась до проекту січового однострою під час його створення, була кардинальна відмінність від кольору,

особливостей крою та системи відзнак мундирів чехо-словацької армії. З іншого боку, уніформа Карпатської Січі мала відбити в собі національну традицію в способі обмундирування та знаках розрізнення українських військових формувань та парамілітарних організацій першої третини ХХ ст.

Уперше січовики з'явилися в уніформі на першому з'їзді Карпатської Січі в Хусті 4 грудня 1938 р. [11, с. 4]. Однострій Карпатської Січі увібрав в себе елементи однострою чехо-словацької армії, пластунського одягу та мундирів українських військових формувань періоду Визвольних змагань 1917–1921 рр. (легіону УСС, армій УНР та УГА). Водночас він мав ряд особливостей, які кардинальним чином відрізняли його від крою мундирів інших українських збройних формувань у ХХ ст.

У Карпатській Січі існував чоловічий та жіночий військові однострої. До складу комплекту уніформи рядового січовика входили: шапка-«мазепинка» з шкіряним або лакованим дашком, до якої прикріплювався шкіряний ремінець з двома пряжками, відкритий китель, виготовлений з якісного бавовняного сукна сіро-зеленого (часом сіро-голубого) кольору, світла сорочка з темною краваткою, шкіряний ремінь з пряжкою, штани типу галіфе з широкою верхньою частиною, обмотки та шкіряні черевики. Замість кокарди відзнакою на «мазепинці» виступала синьо-жовта стрічка, яка пришивалась спереду шапки. «Мазепинка» відрізнялася від аналогічних шапок українських збройних формувань та парамілітарних організацій першої третини ХХ ст. більш довгим навушником та шкіряним ремінцем із двома пряжками, який закріплювався зверху шкіряного або лакового дашка. Відкритий комір та сорочка з краваткою надавали уніформі Карпатської Січі досить елегантного й



Фото 4. Члени Головної Команди Карпатської Січі біля будівлі ГК ОНОКС. Зліва направо: А. Дутка, С. Росоха, Д. Климпуш, І.Розач, В.Комаринський, О.Блистів та В. Гренджа-Донський. (Фотографія з архіву ОУН в Києві).

акуратного вигляду, сформувавши цілком оригінальний і самобутній різновид однострою в історії українських військових формувань ХХ ст.

У зв'язку з тим, що Карпатська Січ формувалась в холодний період року (листопад–перша половина березня), дуже часто рядові і старшини одягали під низ кителя цивільні жилетки або кофти з відкритим коміром для утеплення. Через нестачу обмоток багато січовиків ходило в чоботах. До верхнього одягу входила сіро-зелена шинель чехословацького крою з відкритим коміром. Однак через нестачу шинелей рядові січовики переважно носили куртки та пальто цивільного крою.

Головний командант Д. Климпуш полюбляв носити козацьку шапку із шликом або шапку-папаху, і тільки інколи одягав шапку-«мазепинку» (фотододаток 4). Під час боїв проти угорської армії в березні 1939 р. із захисною метою січовики використовували захоплені у чехо-словацької армії шоломи VZ 32, які одягали поверх шапки-«мазепинки».

Однією з цікавих відзнак у Карпатській Січі були вироби із бісеру – котильйони – нагрудні знаки, які позначали приналежність січовика до певної окружної команди. Це були своєрідні відзнаки-обереги, оздоблені орнаментами та візерунками, що вироблялися жінками. Традиція використання котильйонів перейшла від Легіону УСС, який в 1914–1915 рр. перебував на Закарпатті.

Старшинський однострій ОНОКС мав свої характерні особливості. Відзнаками старшин слугували шкіряна портупея, прикріплена до поясного ремня і тонкі жовті галуни на кінчиках навушників «мазепинки». Поряд з цим часто також використовували сині ромбики з жовтими кантами, розміщеними на кутах верхніх складок коміра кителя та шеврони із зображенням націоналістичного тризуба (національний тризуб із мечем посередині) жовтого кольору на синьому щиті з широкими жовтими обвідками, які пришивались на ліву руку (фотододаток 2, 3, 5). Військові звання старшин Карпатської Січі позначались золотистими зірочками на знімних си-



ніх пагонах із жовтою окантовкою, які мали нестандартну форму. Деякі старшини полюбляли носити нагрудні знаки (наприклад «Карпатська Січ», «Карпатська Україна – Січ», «Доктор Августин Волошин – прем'єр-міністр Карпатської України» та інші). Інколи до поясного ремня кріпили пряжки із гаптованим тризубом або крайовим гербом Закарпаття. Старшини ходили в чоботах, а їх штани мали форму галіфе без обмоток. Плащ (шинель) мав відритий комір з хутряним верхом. Інколи використовувались шинелі чехо-словацької армії.

Відзнаками старшин Головної Команди слугували синьо-жовті обшлагги (з двома жовтими і однією синьою смугою) і широкі жовті галуни на кінчиках навушників «мазепинки». Ширина галуна на шапці-«мазепинці» залежала від рівня організаційної посади того чи іншого старшини. Окрім цього члени ГК часто кріпили брошку на нижню складку лівого коміру кителя.

1 січня 1939 р. був опублікований наказ ч. 6 ГК ОНОКС, який дозволяв носити старшинські пояси (портупей) лише членам Головної Команди й окружних команд, а також інструкторам при Головній Команді ОНОКС. Право носити однострій Карпатської Січі отримували лише дійсні члени Карпатської Січі на основі «січової виказки» – документу, який підтверджував їх приналежність до ОНОКС після проходження ними трьохмісячного військового вишколу в лавах Карпатської Січі [12, с. 5].

До однострою січовичок «Жіночої Січі» входили шапка-«мазепинка» без дашка, сорочка з краваткою, китель з нижніми кишнями, шкіряний ремінь, довга (нижче колін) спідниця, колготи і тифлі. Жінки не мали старшинських звань і не використовували відзнак на пагонах, «мазепинці» та рукавах. Єдиною відзнакою, яка відрізняла вищих за посадою січовичок від рядових учасниць «Жіночої Січі», була шкіряна портупея, яка прикріплювалась до поясного ремня. Дуже часто елементи уніформи замінювались частинами традиційного жіночого одягу того часу, наприклад вишитою сорочкою, спідницею чи кофтою цивільного крою (фотододаток 6).

У зв'язку з тим, що в «Жіночій Січі» ще більше, ніж в чоловічих відділах Карпатської Січі, відчувалась нестача повного комплексу уніформи, більшість січовичок ходила в цивільному вбранні, або використовували лише окремі елементи військового однострою (шапку-«мазепинку», спідницю, сорочку з краваткою чи китель). Під час проведення урочистих заходів (з'їздів, зібрань та маніфестацій) жіночі відділи, які не мали уніформи, відповідно до інструкцій керівництва, одягались в цивільний одяг однорідного складу

Лише 100 січовиків з 1-ої сотні Хустського коша мали уніформу, решта носила цивільне вбрання [14, с. 81]. Уніформованих січовиків найчастіше залучали з пропагандистською метою до різних свят, демонстрацій, мітингів, акцій протесту, зібрань та з'їздів.

У зв'язку з тим, що в Карпатській Україні не існувало єдиної налагодженої стандартизованої системи виготовлення січових уніформ, при кожній новій закупівлі партії одностроїв, з'являлись нові варіації уніформи.



Фото 5. Командир 3-ї сотні Хустського коша поручик Іван Кедюлич.

Так, наприклад, в одних членів Карпатської Січі дашок шапки-«мазепинки» був виготовлений зі шкіри, а в інших – з пластмаси. Поряд з уніформою сіро-зеленого кольору доволі часто використовували також сіро-голубі однострої (фотододаток 1).

В пресі Карпатської України за 6 березні 1939 р. з'явилось повідомлення про те, що українська еміграція в Чехословаччині провела акцію по збору грошових засобів для потреб ОНОКС. За зібрані кошти було закуплено 150 нових комплектів січових одностроїв: 150 шапок, плащів, сорочок, краваток, ремнів, черевиків та 300 пар білизни [3, с. 2]. Ними були уніформовані три сотні січовиків у Хусті. Окрім цього сотні обмундированих січовиків були на Гуцульщині, у Сваляві, Перечині та Великому Березному. Деяку частину одностроїв вдавалось закупити за гроші меценатів, а також на засоби, зібрані в ході проведення краєвої акції «Збірка на оборону держави». Однак більша частина січовиків ходила у цивільному. Часто практикувались змішані форми, коли до цивільного одягу додавався один або декілька елементів військового однострою (шапка-«мазепинка», китель, сорочка з краваткою чи штани типу галіфе).

Таким чином, в період існування Підкарпатської Русі (Карпатської України) у 1938-1939 рр. в Карпатській Січі було створено власний оригінальний військовий однострій, пристосований до бойових завдань, який, з одного боку, став продовженням національної традиції, а



Фото 6. Командант «Жіночої Січі» С. Тисовська разом зі своїм заступником М.Химинець-Кедюлич. 1939 р. (Фотографія з архіву ОУН в Києві).

з іншого започаткував нові віяння, які зокрема вплинули на уніформу мілітарних формацій українського визвольного руху часів Другої світової війни.

#### Джерела та література:

1. Буковський І.В., Вегеш М.М. Славна сторінка історії українського народу (Карпатська Січ – захисник незалежності Карпато-Української держави: 1938-1939 рр.). – Ужгород-Львів: Вид-во ЛВІ, 2002. – 60 с.
2. Буковський І.В. Утворення і діяльність військових формувань Карпатської України (1938 – 1939 рр.). Дис. канд. іст. наук / Національний університет «Львівська політехніка». – Львів, 2004.
3. Бюлетень пресової служби Карпатської України. – 6 березня 1939.
4. Вегеш М. До питання виникнення та діяльності Організації Народної Оборони Карпатська Січ (1938–1939 рр.) // Науковий збірник Товариства «Просвіта» в Ужгороді. – Ужгород, 1996. – Річник I (XV). – С. 147–159.
5. Вегеш М. Карпатська Січ: сторінки історії (1938-1939 рр.) – Ужгород, 1996.
6. Вегеш М.М., Худанич В.І. Виникнення, структура і діяльність Карпатської Січі // Вони боронили Карпатську Україну: Нариси історії національно-визвольної боротьби закарпатських українців / М. М. Вегеш, М. В. Делеган, О.Д. Довганич та ін. (Відп. ред. М.М. Вегеш). – Ужгород: Карпати, 2002. – С. 280–293.
7. Вегеш М.М. Організація Народної Оборони Карпатська

Січ – збройні сили Карпатської України // Вегеш М. Історія і політика: в чотирьох томах. Т. 2. Історія Карпатської України. Августин Волошин – президент Карпатської України. Будівничі Карпатської України. Василь Гренджа-Донський розповідає. – Ужгород: Видавництво Ужгородського національного університету, 2005. – С. 157–167.

8. Державний архів Закарпатської області (ДАЗО). – Ф.3. – Оп.1. – Спр. 19.
9. ДАЗО. – Ф. 3. – Оп. 1. – Спр. 20.
10. Музичук С. Шапка-мазепинка // Однострій. Військово-історичний журнал. – №9. – 2009. – С. 24-25.
11. Наступ. – 4 грудня, 1938.
12. Наступ. – 1 січня 1939.
13. Пагіря О. Карпатська Січ: військове формування Карпатської України: науково-популярне видання. – К.: «Темпо», 2010. – 152 с.
14. Сулятицький С. З кошем // Карпатська Україна в боротьбі. – Відень, 1939.
15. Топальський В. Формування Карпатської Січі та участь її підрозділів в захисті Карпатської України // Воєнна історія Галичини та Закарпаття. Матеріали Всеукраїнської наукової військово-історичної конференції (Львів, 15 квітня 2010 р. ). – Львів, 2010. – С. 401–406.
16. Федака С. Невідома армія: Карпатська Січ у свідченнях очевидців // Воєнна історія Галичини та Закарпаття. Матеріали Всеукраїнської наукової військово-історичної конференції (Львів, 15 квітня 2010 р. ). – Львів, 2010. – С. 412–418.
17. Фрідманський В. До питання про діяльність організації «Карпатська Січ» (1938–1939 рр.) // Науковий збірник закарпатського краєзнавчого музею. – Ужгород: «Карпати», 1995. – Вип. 1. – С. 53–64.
18. Хруленко І. Інформаційно-пропагандистська та культурно-просвітницька діяльність Карпатської Січі // Воєнна історія Галичини та Закарпаття. Матеріали Всеукраїнської наукової військово-історичної конференції (Львів, 15 квітня 2010 р. ). – Львів, 2010. – С. 419–422.
19. Худанич В. Виникнення, структура і діяльність Карпатської Січі // Карпатська Січ. Матеріали науково-практичної конференції присвяченої 56-й річниці Карпатської Січі (Ужгород, 11–12 березня 1995 р.). – Ужгород: «Гражда», 1996.
20. Худанич В. Виникнення, структура і діяльність Карпатської Січі // Дмитро Климпуш – головний командант «Карпатської Січі». Документи, спогади, статті, вірші. Упор. О. Д. Довганич та М. І. Кухта. – Ужгород, 1997. – С. 33–40.
21. Худанич В. Карпатська Україна і Карпатська Січ // Карпатська Україна і Карпатська Січ. Матеріали всеукраїнської науково-практичної конференції присвяченої 60-річчю Карпатської України і Карпатської Січі м. Хуст, 14 березня 1999.– Ужгород: «Карпати-Гражда», 1999. – С. 8–16.
22. Худанич В. Становлення, структура і діяльність Карпатської Січі // Книга пам'яті України. Закарпатська область: у двох томах. / Гол. редколегії В. Керечанин. – Т. 2. – Ужгород: Видавництво «Карпати», 1998. – С. 39–45.
23. Худанич В. Готуючись до оборони краю // Книга пам'яті України. Закарпатська область: у двох томах. / Гол. редколегії В. Керечанин. – Т. 2. – Ужгород: Видавництво «Карпати», 1998. – С. 45–55.
24. Худанич В. Світове Братство Карпатська Січ. – Ужгород: «Гражда», 2005. – 19–35; Hudyanych V. Mi volt a Kárpáti Szics? // Kárpátalja 1938-1941. Magyar és ukrán történelmi közelítés. Szerkesztette: Fedinec Csilla. – Budapest, 2004. – Old. 37–52.
25. Hudyanych V. Mi volt a Kárpáti Szics? // Kárpátalja 1938-1941. Magyar és ukrán történelmi közelítés. Szerkesztette: Fedinec Csilla. – Budapest, 2004. – S. 37–52.
26. Ukrainian Armies 1914–1955. Ukrainian Mens against Russia & USSR. P. Abbot & E.Pinak. Illustrated by O.Rudenko & D. Adamenko. Series editor Martin Windrow. – Oxford: Osprey Publishing, 2004. – P. 35–36.

УДК 930.1:94(477)

Сергій КОНЮХОВ (Львів)

## ДЖЕРЕЛА ДО ВИВЧЕННЯ ОПОРУ УКРАЇНСЬКИХ НАЦІОНАЛІСТІВ ОКУПАЦІЙНИМ РЕЖИМАМ У РОКИ ДРУГОЇ СВІТОВОЇ ВІЙНИ НА ЖОВКІВЩИНІ (ЛЬВІВСЬКА ОБЛАСТЬ)

**Анотація.** В статті охарактеризовано документи українських архівів, у яких описано особливості опору українських націоналістів окупаційним режимам у роки Другої світової війни. На основі аналізу звітів, повідомлень, статистичних відомостей у статті зроблено висновки про масштабність опору ОУН (б) та УПА на території Жовківщини. Вказано на те, що визвольна боротьба українських націоналістів відбувалась на три фронти. Бойові дії часто супроводжувалися значними втратами, однак вояки ладні були на все заради здобуття незалежності України.

**Ключові слова:** Організація Українських Націоналістів, український націоналізм, Жовківщина.

Проблеми, пов'язані з вивченням опору українських націоналістів окупаційним режимам є складними, багатоаспектними і вимагають об'єктивного вивчення джерельної бази. Сьогодні, коли нарешті можна неприховано говорити про український національно-визвольний рух у роки Другої світової війни, історики ставлять перед собою завдання якомога ближче пізнати причини та особливості дій українських націоналістів. Для цього вдаються до різних джерел: розсекречують інформацію, яка утаємничувалась у радянських архівах, вивчають та аналізують документи, зіставляють задокументоване зі свідченнями очевидців. Це дає змогу по-науковому правильно й виважено робити висновки, об'єктивно оцінити минуле. На основі аналізу відповідних документів можна робити висновки про патріотизм чи зраду українських націоналістів у роки Другої світової війни. З огляду на це питання про дослідження джерельної бази є **актуальним** і потребує детального опрацювання.

На теренах Жовківщини<sup>1</sup>, яка межує з Польщею, рух опору в роки Другої світової війни був дуже різнобарвним. Тут на боротьбу з німецько-фашистськими загарбниками піднялися різноманітні сили: ОУН та УПА, більшовицьке підпілля, червоні партизани і польські підрозділи Армії Крайової (АК). Однак непроукраїнські сили мали свої непроукраїнські плани: одні намагалися повернути згадану територію до складу Радянського Союзу (сюди ж хотіли повернути всю Україну) інші – до Речі Посполитої. ОУН та УПА як виразники української національної ідеї відстоювали незалежну і соборну Українську державу. Їм довелося вести боротьбу і з ні-

мецькими окупантами, і з комуністично-більшовицькими формуваннями, і з підрозділами АК. Наявність різних політичних сил на Жовківщині визначила специфіку руху опору. З огляду на це важливо дослідити боротьбу з окупаційними режимами в роки Другої світової війни саме в цьому регіоні. Джерельна база стане добрим підґрунтям для висновків про масштабність опору українських націоналістів.

**Мета** пропонованого дослідження – дібрати та охарактеризувати документи, в яких йдеться про національний опір окупаційним режимам на території Жовківщини у роки Другої світової війни. Для цього використовуватимемо вже опубліковані збірники документів та особисто дібрані з архівів й опрацьовані документи.

У документальних збірниках, які висвітлюють історію національно-визвольного руху в Україні в роки Другої світової війни, поміщено матеріали не лише з українських, але й з польських, німецьких, радянських архівів. Однак у більшості збірників дібрані документи, що фіксують події, що стосуються України загалом, не акцентуючи уваги на окремих регіонах, або ж зосереджені на протистоянні окремим окупаційним режимам: німецькому, польському та радянському.

Так, наприклад, німецько-українського протистояння стосуються, в основному, документи, згруповані й видані в 90-х роках у збірниках «Україна та Німеччина у Другій світовій війні у документах», автором якого є В. Косик [1] та «ОУН-УПА в роки війни. Нові документи і матеріали», автором якого є В. Сергійчук [2].

У той же час документи, які проливають світло на польсько-український конфлікт у роки Другої світової війни є в книзі «Історія польсько-українських конфліктів» М. Сивіцького [3], де багато місця займає авторський текст із суб'єктивною оцінкою. Документальний матеріал представлений у збірнику «Поляки і українці між двома тоталітарними системами: 1942-1945». З-поміж сотень документів, поміщених тут, можна натрапити на такі, в яких йдеться про перебіг конфлікту на Жовківщині. У збірнику є польські й радянські документи, які стосуються польсько-українського протистояння [4].

Вагомим внеском у вивчення національно-визвольної боротьби з радянською владою на теренах Західної України є збірник, який упорядкували Я. Дашкевич та В. Кук ««Особые папки» Сталіна і Молотова про націо-

<sup>1</sup> Взято до уваги межі Жовківського району Львівської області (Західна Україна) розташованого біля кордону з Польщею і сформованого у 1991 р. на основі Нестерівського, Куликівського, Великомоштівського і Магерівського



нально-визвольну боротьбу ОУН і УПА в Західній Україні у 1944-1948 рр.» [5]. У збірнику є чимало документів, в яких йдеться про стратегію й тактику боротьби радянської влади із повстанцями саме на Жовківщині. І хоч ці документи інформують лише про окремі бойові акції на території Жовківщини і тому, зрозуміло, такі відомості є фрагментарними й неповними, однак вони допомагають відтворити загальну картину національно-визвольного протистояння.

Потужність і масштабність українського повстанського руху доводять і матеріали, опрацьовані істориками І. Патриляком та О. Лисенком, поміщені в збірнику «Матеріали та документи Служби безпеки ОУН (б) у 1940-х рр.» [6]. Автори зробили спробу за допомогою документів відтворити еволюцію фундаментальних завдань, які ставили перед собою активісти упродовж 1940-х років, залежно від зміни загальної ситуації, в якій перебував весь український національно-визвольний рух. У збірнику подано низку есбітських інструкцій, наказів, звітів, обіжників, розпоряджень та листівок періоду Другої світової війни. Усі ці документи виконані на високому професійному рівні. Наприклад, «Інструкція Служби безпеки», датована травнем 1941 року й уміщена тут, є складовою великої інструкції «Боротьба й діяльність ОУН під час війни». Ця інструкція є документом, у якому деталізовано плани керівництва ОУН (б), спрямовані на виборювання та утвердження національної державності. У збірнику «Матеріали та документи...» є відомості й про протистояння на Жовківщині. Із проаналізованих документів збірника можемо зробити висновок про те, що в боротьбі проти українських націоналістів на Жовківщині з радянського боку брали участь як прикордонні війська, так і спецгрупи, оперативні війська НКВС. Примітною рисою збірника документів І. Патриляка та О. Лисенка є те, що тут відображено пріоритетні напрямки боротьби не лише проти радянського окупаційного режиму, а й проти німецьких окупантів та проти поляків. Загалом же в усіх збірниках дібрані документи, які стосуються подій в Україні взагалі, і зрозуміло, що рух опору українських націоналістів окупаційним режимам у роки Другої світової війни на території Жовківського району тут висвітлено лише фрагментарно.

Опір українських націоналістів радянському окупаційному режимові на території Жовківщини засвідчений і документами, які поки що не потрапили до збірників. Так, у **Центральному державному архіві вищих органів влади й управління України** (ЦДАВОВУ) документи ОУН та УПА зосереджені в шести фондах. Для розгляду Руху опору українських націоналістів на території Жовківщини найбільш необхідним є матеріал, який зберігається у фондах 3833, 3834 та 3836.

Продуктивним у науково-дослідницькому плані є фонд 3834 «Львівський обласний провід ОУН на західноукраїнських землях». У ньому зберігаються інструктивні до-

кументи щодо кадрового комплектування СБ, забезпечення конспіративності підпілля. Тут є також звіти СБ ОУН про діяльність військових частин Червоної армії та НКВС, про роботу радянських адміністрацій в населених пунктах Жовківського району [7].

У фонді 3836 «З'єднання західних груп Української повстанської армії «УПА-Захід»» містяться накази та звіти куреня «Холодноярців», який підпорядковувався ВО «Буг». З документів, розміщених тут, наприклад, відомо, що восени 1944 року на території Жовківщини діяв командир куреня «Холодноярців» «Грізний» [8]. У звітах командира «Грізного» йдеться, зокрема, й про військові рейди восени 1944 року, під час одного з яких в селі Передримихи Малі (Жовківського району) було ліквідовано кількох поляків, які доносили в НКВС, і здійснено переможний бій з ротою більшовицьких військ [9].

У справах Центрального державного архіву вищих органів влади та управління України простежується й дещо поблажливе ставлення українських націоналістів до німецьких та радянських військовослужбовців. Так, наприклад, у звітах того ж таки куреня «Холодноярців» є інформація про те, що «...зловлено трьох дезертирів ЧА (одного українця та двох росіян). Після проведення докладного слідства та після роз'яснення нашої ідеології і мети нашої визвольної боротьби, відпущено їх на волю» [10]. Або також на схожу інформацію натрапляємо у німецьких донесеннях про події 5 червня 1944 р., де йдеться про сутичку між вояками УПА та військовим патрулем вермахту, в результаті якої німецькі військовослужбовці попали в полон, а згодом були відпущені в одних підштаниках [11].

У звітах низових організацій ВО «Буг» і в епістолярній документації (маємо на увазі листування з командуванням УПА-Захід) зберігаються документи Куреня «Галайди», відділу «Перемоги», в яких описано пересування повстанців територією Жовківського району на початку 1945 року, а також змальовані сутички з військами НКВС поблизу Рави-Руської [12] (тепер це Жовківський район). Зокрема в документі описано події січня-березня 1945 року під час яких Курінь Галайди провів ліквідацію стрибків в с. Вілька Мазовецька, де загинуло 12 стрибків, а також про іншу операцію з ліквідації стрибків в с. Двірці, де загинуло 7 стрибків<sup>2</sup>. 12 лютого 1945 року після втечі 2 стрибків, радянські війська дізнались про місце дислокації військ УПА і оточили відділ «Перемоги». Після зіткнень із цим відділом радянські війська втратили 25 осіб, а сотенний «Перемога» - п'ятьох, змушений відступити [13]. Також у фонді містяться накази, інструкції, звіти, анкетні листівки ВО УПА «Буг».

Не менш важливими є й документи з **Державного архіву Львівської області** (ДАЛО). Тут подано перелік сіл, що ввійшли до утворених у 1939 році районів [14] та інформацію про кількісний склад населення на території сучасного Жовківського району станом на жовтень

<sup>2</sup> Йдеться про винищувальні батальйони (з російської «истребительные»), які співпрацювали з радянською владою для виявлення і ліквідації українського націоналістичного підпілля.

1940 року [15]. Окрім цього, у фондах ДАЛО міститься інформація про створення перших органів радянської влади та про організацію колгоспів [16]. Щоправда, такі документи мають господарсько-організаційний характер і лише опосередковано стосуються опору українських націоналістів окупаційним режимам на території Жовківщини.

Важливі документи з історії ОУН та УПА є в **Центральному державному архіві громадських об'єднань України** (ЦДАГОУ). Ці документи містять великий обсяг інформації про специфіку виступів ОУН та УПА в 1939-1945 роках, про протистояння з ними радянських силових структур. Це оригінали й переклади документів ОУН та УПА, німецьких спецслужб, інформаційно-аналітичні, звітні та інші матеріали радянських органів і військ держбезпеки та внутрішніх справ, розвідувальних підрозділів партизансько-підпільного руху, директивні й інформаційні документи ЦКП (б) – ЦК КПУ, ЦК ЛКМСУ, їхніх регіональних комітетів.

Найбільша кількість відповідних документів зосереджена у фонді 1 «Центральний Комітет Компартії України». Так, Опис 22 цього фонду – документи особливого сектору організаційно-інструкторського відділу ЦК КП(б)У про підпільно-партизанський рух в Україні. В одній зі справ цього Опису йдеться про діяльність сформованих радянським партійним активом диверсійних груп Дубаса (Краснянський район), Путька (Рава-Руський район), бойової дружини «Вовка», які діяли на території сучасного Жовківського району; про організацію «Народної Гвардії імені Івана Франка», яка була створена восени 1942 року у Львові за підтримки Радянського Союзу і діяла на території, прилеглої до м. Жовки і м. Рава-Руської [17]. Також у цьому опису довідуємося про те, що Львівська обласна організація КП (б) з першого дня німецько-радянської війни проводила масово-політичну роботу серед населення Львова і області, роз'яснюючи населенню своє трактування нападу гітлерівців на Радянський Союз; мобілізувала населення на боротьбу проти панікерів, на виконання задач партії і влади у зв'язку з початком війни [18].

В Описі 23 – документах загального відділу (особливого сектору) ЦК КПУ (секретна частина) – йдеться про опір місцевого населення встановленню радянської влади на території Жовківщини. У справах 1731-1734 цього Опису подано детальні статистичні відомості про боротьбу радянської влади з прихильниками української незалежної держави. Також в Описі 23 подано короткі відомості про результати сутичок радянського партактиву з ОУН та УПА на території Жовківського району. Згідно з повідомленням інструктора організаційного відділу обкому КП(б)У І. Косенка 22 березня для ліквідації військ УПА в Куликівському районі були залучені 105 і 120 запасні стрілкові полки. Бій тривав три з половиною години. Упівці здійснювали міцний спротив. Під час зіткнення з'ясувалось, що кількість вояків УПА сягала 650 чоловік. Згідно із збереженою в архіві інформацією внаслідок проведеної операції загинуло 238 во-

яків УПА, спалено під час бою – 9, взято в полон – 276. Зі сторони НКВС, радянської армії вбито 30 чоловік, поранено 40 [19]. Однак, варто звернути увагу, що ці дані можуть не збігатися з реальною кількістю вбитих і поранених.

Проблеми радянської влади, пов'язані з проведенням виборів до ВР СРСР в 1944 році і організацією колгоспів на території Жовківщини, подані в Описі 46 – документах відділу організаційно-партійної роботи ЦК КПУ. Тут також містяться відомості про конфліктні ситуації, які виникали наприкінці війни у досліджуваному регіоні: наприклад, в Куликівському районі в селі Передримихи були розкидані ОУНівські листівки; в селах Виднів і Сулимів бандерівці вночі провели мітинги селян, під час яких пропонували не брати участі у виборах; в районному центрі Жовква 21 листопада приблизно 50 місцевих жінок прийшли до секретаря райком партії тов. Кирста і заявили, що вони протестують проти закриття уніатської церкви і, якщо її закриють, то вони не братимуть участі в голосуванні [20].

Окремі документи про діяльність ОУН та УПА, про бойові акції польської АК на території Жовківського району, містяться в Описі 75 – «Проекти постанов і докладні записки ЦК КП (б) У для тов. Сталіна про стан в Західних областях УРСР і хід боротьби з українсько-німецькими націоналістами» [21].

Отже, в колишніх центральних і обласних партійних архівах зосереджено головний масив не лише внутріпартійних документів, але й звіти, інформації командування Червоної армії, радянських партизан, органів НКВС і НКДБ. Ці документи широко відтворюють примусове визнання радянської влади у західному регіоні взагалі й на Жовківщині зокрема в роки Другої світової війни. Незважаючи на заангажованість, документи цих архівів містять значну інформацію щодо організації, форм і методів боротьби супротивних сил.

Важливу інформацію не лише про хід боротьби з ОУН і УПА, але й про кількісний стан УПА й ОУНівського підпілля, про масштаби й характер їхньої діяльності проти радянського режиму можна одержати з доповідних записок і звітів обкомів партії, органів НКВС–НКДБ, політвідділів об'єднань 1-го і 4-го Українських фронтів, командування радянських партизанів. У таємних звітах військових прокурорів міститься широка інформація про злочинні дії органів радянської влади, структур НКВС і НКДБ, зокрема, сумнозвісних спецгруп, а також Червоної армії проти мирного населення. Тут йдеться й про нищення сіл та безпідставні розстріли людей.

Цінну інформацію містять звіти та описи боїв відділів УПА, що є у фондах Архіву Центру Досліджень визвольного руху. Окрім документів, що належали ОУН (б) та УПА, в архіві є протоколи зізнань більшовицьких партизанів про збройні конфлікти на території Жовківщини в роки Другої світової війни [22]; звіти АК про події на Равщині в 1944 році [23]; німецькі повідомлення про діяльність УПА на початку 1945 року [24]. Прикладом є матеріали Архіву Центру Досліджень визвольного руху, се-

ред яких протоколи допитів полонених поблизу м. Рава-Руська командиром УПА «Круком» більшовицьких партизанів, у яких описано грабунки українського населення та чисельний склад радянських партизанських загонів на території Жовківщини [25]. З-поміж іншого в Архіві Центру Досліджень визвольного руху натрапляємо на свідчення єврея про українців, які допомогли йому врятуватися від розстрілу: «утік з потягу, яким було вивезено жидів до табору коло Рави-Руської, а тоді йому заступив дорогу українець, член міліції. Коли жид заявив йому, щоб він його вбив, то українець замість цього пригостив його папіросою, переховав у безпечному місці і віддав під опіку селян, які допомогли йому втекти в інші околиці...» [26].

Оригінальні документи, що стосуються опору українських націоналістів окупаційним режимам на території Жовківщини, виявлено в архіві Служби безпеки України. Але цей архів сьогодні дає можливість дослідникам ознайомитися, на жаль, лише з частиною своїх фондів. Основна група матеріалів, в яких представлені пропагандистські матеріали, описи боїв, звітні та директивно-розпорядчі документи є у Фонді 13, Справі 376. Тут, наприклад, є опис бою відділу «Галайда» у лісі поблизу с. Зіболки і с. Блищиводи 22 березня 1945 року під час якого, отримавши важкі втрати, командир УПА «Перемога» зумів вийти з оточення [27]. У справі 376 також є агітаційно-пропагандистські матеріали, які відносяться до боротьби ОУН та УПА проти окупаційних режимів в роки Другої світової війни на території Жовківщини [28]. Фотоматеріали, які стосуються збройного опору та діяльності ОУН є у Фонді 13, Справі 398 [29]. Для нашого дослідження, зокрема, корисними виявилися матеріали, розміщені у Справі 372. Тут є протоколи допитів, серед яких, зокрема, командира ВО УПА Буг Василя Левковича (псевдо «Вороний», «Чернець», «Холод») [30]. У справі є й детальний аналіз дій ОУН в агітаційно-пропагандистській сфері [31], схеми референтур проводу ОУН та ВО «Буг» з округами [32].

Усі опрацьовані й проаналізовані нами документи засвідчили, що опір українських націоналістів у роки Другої світової війни на території Жовківщини був масштабним і всеохопним: українські націоналісти з метою недопущення впливу німецьких, комуністично-більшовицьких та польських окупантів використовували різні методи. Наші спостереження переконують, що джерельна база, яка стосується історії опору українських націоналістів окупаційним режимам на території Жовківщини в 1939-1945 роках є достатньою для комплексного дослідження окресленої проблематики, а її використання дасть змогу більш глибоко дослідити роль і значення українських націоналістів під час національно-визвольної боротьби у 1939-1945 роках.

#### Джерела та література:

1. Косик В. Україна і Німеччина у Другій світовій війні у документах: збірник німецьких архівних матеріалів (1941-1942). Т. 2. / упорядкув. Володимир Косик. – Львів : Ін-т українознавства ім. Крип'якевича НАН України, Львів. держ. ун-т ім. І.

Франка, Ін-т укр. Археографії та джерелознавства ім. М. Грушевського НАН України, 1998. – 384 с.

2. Сергійчук В. ОУН-УПА в роки війни. Нові документи і матеріали. – К. : „Дніпро”, 1996. – 496 с.

3. Сивіцький М. Історія польсько-українських конфліктів/Пер. з пол. Є.Петренка. – Т. 2. – К. : Видавництво імені Олени Теліги, 2005. – 360 с.

4. Поляки і українці між двома тоталітарними системами (1942-1945) / Наук. ред. Г. Мотика, Ю. Шаповал. – Варшава; Київ, 2005. – Т. 4. – Ч. 1-2. – 1515 с.

5. «Особые папки» Сталіна і Молотова про національно-визвольну боротьбу в Західній Україні у 1944–1948 рр. Збірник документів / Упоряд. Ярослав Дашкевич, Василь Кук; Львівське відділення ІУАД ім. М. С. Грушевського НАН України; Канадський інститут українських студій Альбертського університету. – Львів : Літературна агенція «Піраміда», 2010. – С. 5–6.

6. Матеріали та документи Служби безпеки ОУН (б) у 1940-х рр. / Упоряд. : О.Є. Лисенко, І.К. Патриляк. – К. : Ін-т історії України НАН України, 2003. – 254 с.

7. ЦДАВОВУ – Ф. 3834. – Оп. 1. – Спр. 5.

8. ЦДАВОВУ. – Ф. 3836. – Оп. 1. – Спр. 15.

9. ЦДАВОВУ. – Ф. 3836. – Оп. 1. – Спр. 15. – Арк. 1-8.

10. ЦДАВОВУ. – Ф. 3836. – Оп. 1. – Спр. 15. – Арк. 9.

11. ЦДАВОВУ. – Ф. 4628. – Спр. 10. – Арк. 324-325.

12. ЦДАВОВУ. – Ф. 3836. – Оп. 1. – Спр. 14.

13. ЦДАВОВУ. – Ф. 3836. – Оп. 1. – Спр. 14. – Арк. 59.

14. ДАЛО. – Ф. Р. – 221. – Оп. 1. – Спр. 26.

15. ДАЛО. – Ф. Р. – 221. – Оп. 1. – Спр. 290. – Арк. 28, 30, 33, 35, 42.

16. ДАЛО. – Ф. 121. – Оп. 3. – Спр. 426

17. ЦДАГОУ. – Ф. 1. – Оп. 22. – Спр. 415. – Постанова № 624 Бюро Львівського обкому КП(б)У від 12 червня 1945 р. – Арк. 45.

18. ЦДАГОУ. – Ф. 1. – Оп. 22. – Спр. 414. – Арк. 10.

19. ЦДАГОУ. – Ф. 1. – Оп. 23. – Спр. 1736. – Арк. 209.

20. ЦДАГОУ. – Ф. 1. – Оп. 46. – Спр. 809. – Справка о попытках украинско-немецких националистов помешать проведению выборов в Верховный совет – Арк. 114.

21. ЦДАГОУ. – Ф. 1. – Оп. 75. – Спр. 4. – Арк. 36, 40, 47.

22. АЦДВР. – Ф. 9. – Т. 13.

23. АЦДВР. – Ф. 9. – Т. 38.

24. АЦДВР. – Ф. 9. – Т. 10.

25. АЦДВР. – Ф. 9. – Т. 13. – Спр. 45. – Арк. 4-6.

26. АЦДВР. – Ф. 9. – Т. 21. – Свідectво єврея про українців, що допомогли йому врятуватися від розстрілу та втекти закордон.

27. ГДА СБУ. – Ф. 13. – Спр. 376. – Т. 66. – Арк. 122.

28. ГДА СБУ. – Ф. 13. – Спр. 376. – Т. 4, 5, 24, 36, 41.

29. ГДА СБУ. – Ф. 13. – Спр. 398. – Т. 50. – Арк. 12-24.

30. ГДА СБУ. – Ф. 13. – Спр. 372. – Т. 4. – Арк. 346-352.

31. ГДА СБУ. – Ф. 13. – Спр. 372. – Т. 2.

32. ГДА СБУ. – Ф. 13. – Спр. 372. – Т. 3. – Арк. 214-226.



УДК 94(477)“1945/1952”

Василь ІЛЬНИЦЬКИЙ (м. Дрогобич, Львівська обл.)

## ЗИНОВІЙ ЛІЩИНСЬКИЙ – “САЙГОР” – РЕФЕРЕНТ СБ СТРИЙСЬКОГО НАДРАЙОННОГО ПРОВОДУ ОУН

**Анотація.** У статті на основі невідомих і маловідомих документів висвітлюються основні етапи життєвого шляху Зиновія Ліщинського-“Сайгора”. Важливе місце відводиться висвітленню його підпільної діяльності. Особлива увага акцентується на діяльності “Сайгора” на посаді референта СБ Стрийського надрайонного проводу ОУН. Окремо автор зупиняється на обставинах загибелі З. Ліщинського.

**Ключові слова:** Зиновій Ліщинський, ОУН, УПА, Стрийський надрайон, округа, репресивно-каральні органи. Дослідження життєвого шляху і підпільної діяльності керівників, а тим більше рядових учасників національно-визвольних змагань залишається на дуже низькому рівні. Такі розвідки або взагалі відсутні, або містять значні неточності і перекошені. Однією із таких, мало вивчених постатей визвольної боротьби є Зиновій Ліщинський-“Сайгор”. Саме цим зумовлена необхідність висвітлення окремих віх у біографії референта СБ Дрогобицького окружного проводу ОУН. Перебуваючи на різних щаблях підпільної адміністрації Зиновій Ліщинський послуговався двома псевдами: “Сайгор” і “Стальний”. Досить коротко його життєвого і підпільного шляху у своїх працях торкалися Федір Соловій [22], Григорій Дем’ян [16], Петро Содоль [21] та автор цієї праці [18].

Народився Зиновій Миколайович Ліщинський 24 квітня 1926 р. у місті Стрий Львівської області в родині священика. При хрещенні отримав два імені Зиновій-Олександр. Мати Зиновія Климентина була рідною сестрою отця Андрія Бандери. Батьки намагалися дати сину добру освіту. Спочатку він закінчив народну школу імені Маркіяна Шашкевича у Стрию, відтак навчався у Стрийській середній школі, а після втечі більшовиків – у гімназії того ж міста (1939 – 1941). У 1944 р. закінчує сьомий клас. Завершити навчання йому не вдалося, оскільки після приходу більшовиків у 1944 р. він змушений був перейти у підпілля.

Спочатку З. Ліщинському довелося працювати у Юнацтві ОУН. Відтак організаторські здібності, енергійність, аналітичний склад розуму одразу ж привели молодого націоналіста у службу безпеки ОУН (1944). Отримавши досвід та пройшовши вишколи Зиновій Ліщинський, не зважаючи на досить юний вік зарекомендував себе професійним керівником спецслужби ОУН. Саме це стає причиною призначення Зиновія Ліщинського на посаду референта СБ Стрийського надрайонного проводу ОУН. На цю посаду він обійняв після переведення у квітні 1946 р. свого попередника Михайла Хомча-

ка на іншу роботу. Точної дати призначення його на цей пост нам не відомо, однак можна припустити, що цей період був недовготривалим, адже переведення готувалося заздалегідь. Підтвердженням того є звіт СБ із Стрийського надрайону датований 30 червня 1946 р. і підписаний Зиновієм Ліщинським-“Сайгором”, “Стальним” [23, арк. 101; 5, арк. 10 зв.]. Тобто уже в червні “Сайгор” працював і вів активну роботу. За свідченням бойовика окружної референтури СБ Володимира Івасюка-“Ковальчука”, уже у травні 1946 р. “Сайгор” був надрайонним референтом СБ [8, арк. 206–208]. І працював на цій посаді аж до серпня 1947 р. [9, арк. 35; 8, арк. 207]. У документах радянських репресивно-каральних органів досить часто згадується З. Ліщинський. Так, у довідці “По контрольно-наглядній справі “Вороги” станом на лютий 1947 р.” референтом СБ Стрийського надрайонного проводу ОУН названо Зиновія Ліщинського. На допиті 9 червня 1947 р. згадуваний есбіст Володимир Івасюк-“Ковальчук” так характеризує референта СБ Стрийського надрайонного проводу ОУН “Сайгора”: “... років 22 – 23-х, високого зросту, шатен, волосся зачісує на правий бік, худорлявий, ніс горбатий, має ручний круглий годинник малого розміру, білого металу з чорним ремінцем. Одягнений у цивільний піджак, німецькі штани галіфе, хромові чоботи з простими передами, шапка цивільного місцевого покрою, попелястого кольору, озброєний автоматом ППД і пістолетом ТТ” [4, арк. 48]. 23 серпня 1947 р. біля с. Любенці Сколівського району Дрогобицької області загинув провідник Дрогобицького надрайонного проводу ОУН Володимир Любанців-“Помста”, “Білий” із своїм заступником М. Сенівом-“Корнієм” та референтом СБ цього проводу А. Соколом-“Скитом”. Тобто був знищений практично весь склад Дрогобицького надрайонного проводу ОУН. У зв’язку з такими втратами окружний провідник Іван Лаврів-“Нечай” наприкінці серпня 1947 р. скеровує у Дрогобицький надрайон Зиновія Ліщинського-“Сайгора” із завданням укомплектувати новий надрайонний провід і спеціально слідкувати за цим надрайоном [2, арк. 74; 11, арк. 156; 1, арк. 23].

Довго працювати на цій посаді йому не довелося. 15 вересня 1947 р. З. Ліщинського “Сайгора” відкликають з посади у зв’язку з переведенням на працю до Дрогобицької окружної референтури СБ [4, арк. 88; 2, арк. 95–96; 10, арк. 121; 15, арк. 42]. З листа І. Лавріва-“Нечая” відомо, що на той час він займався розслідуванням справи окружного провідника Закарпаття С. Кульчицького Гута-“Тиміша” [11, арк. 157; 17, с. 449]. У листі Василя Сидора-

“Шелеста” до Івана Лаврівіа-“Нечая” станом на літо 1947 р. з приводу новопризначеного керівника референтури СБ говорилося: “Вважаю, що на місці “Чорноти” ліпше підійшов би “Зимний”, чим “Сайгор”. “Зимний”, напевне, міцніший, “Сайгор” в цій референтурі не хоче працювати”. “Чи знаєте Ви своїх людей, слідкуєте за їх ростом впевненістю, активністю, зупиняєтеся над економічним господарством, людьми чи тільки латаєте діри тими що попалися під руку, лиш би тільки залатати дірку” – говорилося даліше [6, арк. 192]. На посаді референта СБ Дрогобицького окружного проводу ОУН “Сайгор” працював аж до загибелі [2, арк. 95; 24, с. 254].

Член почту командира ТВ “Маківка” Олекса Конопаський “Островець” у своїх спогадах-хроніці згадував: “Відлучилася від нас коло села Синевідсько дуже гарна людина: окружний реф. СБ Сайгор. Це був молодий чоловік, але надзвичайно здібний. З весною я довідався, що він зі своєю дівчиною Мстиславою дуже хоробро бився з большевиками в час наскоку на бункер, де Мстислава знищила з кулемета шістнадцять большевиків, і самі там погинули. Сл.п. пров. Сайгор (Стальний) мав дуже багато цікавих пригод в наскоках і боях з большевиками. Одного разу 1946 року в селі Бандрові так його оточили большевики, що важко було вирватися. Кілька большевиків вхопило його за шинелю, яку він скинув і так вирвався. Там тоді впало кілька бойовиків, а він ще з одним врятувався” [20, с. 359–360]. А ось як згадує загибель Зиновія Ліщинського Марія Савчин-“Марічка”: “Нечай приніс вістку про загибель референта СБ Дрогобицької округи Сайгора, якого ми зустрічали на зв’язку минулої осені. Він враз з охороною і секретаркою, яка походила зі Скольного, загинув у бункері під час облав на Карпатські ліси. Вони встановили кулемет при вході до бункеру й оборонялись, доки стало набоїв, однак прорватися зі щільно обложеної ворогом криївки не змогли. Сайгор був інтелігентна людина, надійний працівник і заступити його місце вже не було легко” [19, с. 205].

Розшук З. Ліщинського здійснювався за агентурною контрольно-наглядною справою “Карпати” [2, арк. 95]. Нововіднайдені документи дозволяють нам достовірно реконструювати трагічні події загибелі “Сайгора”. Зокрема, під час проведення операції “Ущелина” 6 лютого 1948 р. у районі с. Верхнє Синєвиднє оперативною групою МДБ УРСР спільно з оперативним складом відділу 2-Н УМДБ був вбитий провідник кущового проводу ОУН “Туган” [13, арк. 107]. Водночас за даними інформатора у присілку Заводи був заарештований місцевий житель, який підтримував зв’язки із націоналістами та знав місце розташування криївки. На допиті він зізнався, що в жовтні 1947 р. здійснюючи польові роботи на своєму полі випадково знайшов криївку. Після цього підпільники взяли його у криївку, де утримували протягом двох діб, а потім відпустили з умовою, що він нікому не розкаже.

На основі цих даних 8 лютого 1948 р. оперативною групою МДБ УРСР і оперативним складом відділу 2-Н

УМДБ, була проведена операція, в результаті якої був знайдений капітально влаштований бункер, в якому перебувало 9 підпільників. Чекисти писали, що в результаті бою були вбиті: референт СБ Дрогобицького окружного проводу ОУН З. Ліщинський-“Сайгор”, заступник референта СБ Дрогобицького окружного проводу ОУН Михайло Хомчак-“Влодко” (насправді тоді не загинув), технічний референт референтури СБ Дрогобицького окружного проводу ОУН “Мирослава”, а також 5 бійців із боївки “Сайгора” (Григорій Деміцький-“Черник”, “Лісник”) [15, арк. 43; 3, арк. 81, 88]. Довший час репресивно-каральні органи не могли ідентифікувати тіл вбитих, навіть написали, що тоді загинув господарчий референт Стрийського надрайонного проводу ОУН Юрій Попович-“Вільховий” [4, арк. 88]. Із криївки вилучили 2 друкарські машинки, радіоприймач, продукти харчування і аптечка [4, арк. 88; 12, арк. 75; 16, с. 71]. До речі після вбивства З. Ліщинського чекисти наголошували на тому, що він був далеким родичем Степана Бандери [15, арк. 42; 16, с. 68–71].

Перелік загиблих нам дозволяють встановити підпільні документи. Зокрема, було проведено розслідування причин і обставин загибелі такої великої кількості провідних членів із керівником СБ. Після цього у пояснювальному листі провідник кущового проводу ОУН “Дор”, “Туган” із сумом писав: “Я пережив смерть своїх друзів, які загинули як справжні революціонери, все що мали знищили (одяг, продукти, годинники тощо) і ворогу нічого не залишилося про, що розповідали самі солдати місцевим мешканцям, які возили вбитих у село Корчин. ... У криївці загинули: 1. провідник З. Ліщинський-“Сайгор”, 2. Степанія Вітрук-“Мирослава”, 3. “Гомін”, 4. “Чорний”, 5. Михайло Кавка-“Карпо”, 6. Микола Масний Бурлака-“Бурлака”, 7. Осип Хандон-“Крук”, 8. Григорій Деміцький-“Лісник”, 9. Микола Тарахом-“Кум”, 10. Іван Коваль-“Грубий”, 11. Степан Шило-“Дунай”, 12. Теодор Борщ-“Рибак”, 13. Михайло Савка-“Крутий” [14, арк. 230]. Як бачимо кущовий провідник назвав усіх осіб, які загинули у цей же день у двох криївках. Таким чином у співставляючи радянські та підпільні документи можемо стверджувати, що у криївці із З. Ліщинським загинули: 1. Степанія Вітрук-“Мирослава”; 2. “Гомін”; 3. “Чорний”; 4. Михайло Кавка-“Карпо”; 5. Микола Масний Бурлака-“Бурлака”; 6. Осип Хандон-“Крук”; 7. Григорій Деміцький-“Лісник”; 8. Микола Тарахом-“Кум”. Щодо обставин загибелі підпільники писали про те, що виявлена криївка розташовувалася на полі місцевого мешканця, який випадково її виявив. Більше того підпільники відзначали, що цей чоловік видав криївку не дивлячись на те, що у ній перебував його син [14, арк. 230зв.]. Порівнявши радянські і підпільні документи можемо стверджувати, що СБ ОУН працювала досить ефективно, оскільки швидко і достовірно виявляла зрадників і встановлювала обставини загибелі того чи іншого керівника. Після загибелі З. Ліщинського-“Сайгора” у підпіллі написали пісню присвячену останньому бою у якому полягли відважні націоналісти. Цей твір написав у

травні 1948 р. підпільник під псевдом “Буква”. На жаль у даний ідентифікувати цього підпільника не маємо змоги. Однак припускає, що це міг бути охоронець В. Галаси, який прибув у жовтні 1947 р. у Головний осередок пропаганди на Сколівщині. Однак через неможливість там зимувати (відсутність місця) його і ще двох підпільників відправили у Добромильський район на зимівлю. У квітні 1948 р. вони повернулися на Сколівщину, де довідалися про героїчну смерть “Сайгора”. Після цього перебуваючи під враженням міг скласти цю пісню.

Отже, пройдений З. Ліщинським життєвий і підпільний шлях є прикладом відданої боротьби і самопожертви за Українську незалежну державу. Звичайно, що окремі біографічні дані, зокрема дитячі, юнацькі роки та епізоди із діяльності у підпіллі залишаються недослідженими. Сподіваємось, що ця розвідка допоможе пролити світло на його діяльність, підніме інтерес до цієї особи.

#### Джерела та література:

1. Архів управління Служби безпеки України у Львівській області (далі – Архів УСБУ ЛО). – Спр. П-23295. – 204 арк.
2. Галузевий державний архів Служби безпеки України (далі – ГДА СБУ). – Ф. 2-Н. – Оп. 98 (1954). – Спр. 21. – 163 арк.
3. ГДА СБУ. – Ф. 2-Н. – Оп. 32 (1960). – Спр. 9. – 413 арк.
4. ГДА СБУ. – Ф. 2-Н. – Оп. 58 (1953). – Спр. 11. – 308 арк.
5. ГДА СБУ. – Ф. 2-Н. – Оп. 60 (1953). – Спр. 15. – 196 арк.
6. ГДА СБУ. – Ф. 2-Н. – Оп. 60 (1953). – Спр. 16. – 409 арк.
7. ГДА СБУ. – Ф. 5 – Спр. 67417. – Т. 1. – 269 арк.
8. ГДА СБУ. – Ф. 5. – Спр. 67417. – Т. 4. – 286 арк.
9. ГДА СБУ. – Ф. 5. – Спр. 67582. – Т. 1. – 305 арк.
10. ГДА СБУ. – Ф. 13. – Спр. 372. – Т. 7. – 213 арк.
11. ГДА СБУ. – Ф. 13. – Спр. 372. – Т. 18. – 333 арк.
12. ГДА СБУ. – Ф. 13. – Спр. 372. – Т. 23. – 451 арк.
13. ГДА СБУ. – Ф. 13. – Спр. 372. – Т. 75. – 319 арк.
14. ГДА СБУ. – Ф. 65. – С-9112. – Т. 1. – 148 арк.
15. ГДА СБУ. – Ф. 71. – Оп. 6. – Спр. 180. – 398 арк.
16. Дем'ян Г. Бандерівці / Григорій Дем'ян. – Київ: Українська Видавнича Спілка, 2000. – Кн. 1. – 130 с.
17. Єфименко В. Кадровий склад спеціального підрозділу ОУН (Б): спроба аналізу / Валерій Єфименко // З архівів ВУЧК–ГПУ–НКВД–КГБ. Науково-документальний журнал. 1999. – № 1/2(10/11). – С. 443–456.
18. Ільницький В. Дрогобицька округа ОУН: структура і керівний склад (1945 – 1952 рр.) / Василь Ільницький. – Дрогобич: Вимір, 2009. – 368 с.
19. Літопис УПА. – Т. 28 : Марія Савчин: Тисяча доріг. (Споми-ни). – Торонто – Львів: Видавництво Літопис УПА, 1995. – 598 с.
20. Літопис Української Повстанської Армії. – Т. 30. – Степан Хрін (Степан Стебельський); Кризь сміх заліза: спогади [ред. Петро Потічний]. – Торонто : Видавництво “Літопис УПА”, 2000. – 552 с.
21. Содоль П. Українська Повстанча Армія. 1943–1949: Довідник перший / Петро Содоль. – Нью-Йорк: [б.в.], 1994. – 199 с.
22. Соловій Ф. Повстанський мартиролог Стрийщини 1930–1950-х років / Федір Соловій. – Стрий: Щедрик, 1999. – 416 с.
23. Центральний державний архів вищих органів влади та управління України (далі – ЦДАВО України). – Ф. 3833. – Оп. 1. – Спр. 227. – 115 арк.
24. Шлях горіння: Спогади ветеранів ОУН і УПА про національно-визвольну боротьбу в 1940 – 1950-х р / [упоряд. М. Галів, В. Ільницький]. – Дрогобич : ПП “Посвіт”, 2008. – 520 с.



Олег ПАВЛІВ (м. Розтоки у Праги, Чеська Республіка)

## ДІЯЛЬНІСТЬ ОУН – УПА НА ДОЛИНШИНІ (ВОЄННИЙ ПЕРІОД 1943 – 1945 рр.)

**Анотація.** Про діяльність ОУН-УПА в Долинському повіті Станіславської (Івано-Франківської) області в роки Другої світової війни на сучасному етапі досліджень цієї добре організованої підпільної армії можна почерпнути в різноманітних книжкових та періодичних виданнях, хоча, в контексті діяльності ОУН-УПА саме в теренах Долинського краю, інформації про діяльність цієї організації не так уже й багато.

**Ключові слова:** Підпільні організації, Друга світова війна, Долинський повіт, інтервенції, національно-визвольний рух, цивільне населення, бойові дії, диверсії, експропріація.

Відтак дослідження цієї неоднозначної та спірної всередині українського суспільства (так і за його межами) теми стає все більш виразним саме крізь призму вивчення архівних матеріалів та документів тих часів, які поступово стають доступними пересічним історикам, втрачаючи над собою донедавна типове прорадянське клеймо «совершенно секретно» (або ж «цілком таємно»). Від створення УПА в 1942 році, її активна за характером фаза на Долинщині розпочалася близько 1943 року (принаймні документів попередніх років як таких, в яких йдеться про діяльність УПА в теренах цього краю віднайти поки що не вдалося).

Українське підпілля ретельно відстежувало діяльність своїх опонентів в рр. 2 Світової війни. Ось як УПА аналізує діяльність радянського підпілля на Долинщині та його наслідки на повсякденне життя місцевих жителів. Згідно даних Надзвичайного звіту № 9 «Про перебіг партизанських – більшовицьких дій в теренах Калуського-Долинського повітів від 27 серпня до 1 вересня 1943 р.» йдеться наступне: По уступленні німецьких оборонних частин, більшовицькі відділи розпочали ще завзятіші операції в лісистих ревірах поблизу місцевостей: Мислів, Завій, Грабівка. Об'єктом нападів в головній мірі стало наше селянство, що поновить основний тягар поповнення всіх ресурсів зв'язаних з прохарчуванням банд (українські партизани вважали радянських партизанів бандитами, хоча ті були про українських повстанців тієї ж думки, а притому мали одного спільного на той час «бандита» – нацистів). В ніч з 27 на 28 серпня більшовицькі групи були розбиті на частини, переслідувані кулеметним та артилерійським вогнем німців і щоб уникнути вирішальних ударів подалися в двох напрямках. Похід замикали невеличкі кінні патрульні роз'їзди. Знаменний факт, що коректна поведінка партизан до цивільного населення в міру погіршення харчових відносин – улягала зміні (як ми бачимо, аналіз діяльності радянської партизанки з боку УПА був

цілком об'єктивним, без упереджень і пропаганди тільки всього поганого в сторону своїх опонентів)

Зате в подальшому, в ніч з 29 на 30 серпня чоловічі частини в силі 60 – 65 добре озброєних людей займалися реквірацією (терм. експропріацією) харчів та одягу в с. Стефанівка, після чого відправилися в ліси коло Болехова. З 30 на 31 серпня з'єднані піхотні та кінні партизанські частини чисельністю 300 людей дійшли до околиці сіл: Велика Тур'я та Белеїв. У В. Тур'ї пограбували місцеву кооперативу і здемолювали обстановку. В зв'язку з цим на місце злочину виїхала автоколона Вермахту в складі панцирних возів і танкеток в силі 400 людей. Стрічних боїв не було, після чого німці роз'їхалися в два шляхи Стрий - Долина [1].

Більшовицька партизанка продовжувала оперувати коло Великої Тур'ї в Долинському повіті. Українським партизанам вдалося локалізувати місце перебування останніх розбитків Ковпаківщини. Це була шоба (прим. осередок), в якій перебувало не більше 20-ти партизан. Залишки більшовицької партизанки обмежувалися тільки малими навідуваннями до села за поживою, копаючи переважно картоплю та ламаючи молоду кукурудзу. Німці знали про існування тих малих груп, толеруючи їхні дії, бо як говорили, страшнішою для них була українська партизанка в горах. Як виявляється, татарські відділи (з подальших документів відомо про колаборацію татарів з нацистами, та як виявляється, вони не були нікими іншими, ніж опортуністами), що дислокувалися в Долині та Болехові, мали зв'язок з більшовицьким підпіллям та більшовицькою партизанкою. На місці їхнього постою німецька поліція знайшла багато комуністичної літератури писаної на друкарських машинках та циклостилї. В цілому терені завважено поживлення комуністичного руху [3].

Незважаючи на активні партизанські дії в теренах нашого краю радянського підпілля ще більш активно проявила себе на Долинщині УПА. З надзвичайного звіту про «Німецький наступ на відділи УПА на Долинщині» впливає наступне: Дня 6 липня 1944 року три авта німців (Вермахту) на чолі з лейтенантом поїхали в напрямі с. Кам'янка, де тоді стояв т. з. «Різун» зі своїми відділами. Під Кам'янкою дійшло до сутички. Відділи зажадали від німців зложення зброї. Намагання ставити спротив було зліквідовано кількома скорострільними серіями. Забрано три скоростріли (терм. пістолети-кулемети), кільканадцять крісів та амуніцію...

«Різун» мав завдання дістатися зі своїми відділами до Майданських лісів (між Сколем і Туркою) та звільнитись там від червоних партизан, котрі чисельністю в 2000

осіб зосередились в цих лісах і на околицях прилеглих сіл займалися експропріацією селянського майна та вели розкладову роботу серед населення. За кілька годин під Кам'янкою розвідка підтвердила велику концентрацію ворожих сил в Болехові, Долині, Вигоді та підготовку квартир в Мізуні і Велдіжі. «Різун» рішив прийняти бій, очікуючи ворога в Кам'янці. Вночі на 8 липня німці підтягнули свої сили з Болехова і о 5-тій год. вранці атакували зі сходу, напорюючись на шквальний вогонь скорострільів та гранатометів. Німці по важких втратах відступили. Незадовго, близько 7-ї год. шляхом від Сколого появилися колони мадярів (прим. угорців) чисельністю в полк, який вкотре був обстріляний українськими повстанцями. Було ясно, що мадяри дотримувались застави не воювати з відділами УПА. Гнані до бою мадяри, по першій перестрелці вирішили відступити перед «переважаючими» силами противника [2]. Що стосується угорців, то про них у відношенні до місцевих жителів нічого доброго сказати неможна. Ще у квітні (а саме 6. IV) того ж 1944 року до с. Мізунь приїхало 15 фір (прим. підвозів) озброєних угорців та поляків, пограбувавши село. Після пограбування запалили село і почали стріляти в людей, внаслідок чого згоріло 34 хати та вбито понад 50\* (цифра в документі доволі незрозуміла) осіб, як жіночої так і чоловічої статі різного віку. Разом з тим з собою угорці забрали священника, подальша доля якого невідома. Мадяри б продовжували і далі свій розбій, але в той час над'їхав відділ Вермахту, ставши на оборону села, після чого мадяри, відступили. Коли люди зішлися, щоб похоронити покійних, підготовивши велику спільну могилу, угорці вкотре повернулися до села та не дали людям похоронити вбитих... [4].

Опівночі, ворог недобившись ніяких результатів, з важкими кривавими втратами відступив до села. Більшу частину кривавих втрат завдано німцям з важкої піхотної зброї. Зокрема відзначилися відділи гранатометників, які по цілий день успішно обстрілювали на далеку відстань значні скупчення ворога, який намагався із сіл добути ярами наверх.

Рішенням Надрайонного проводу було, в подальшому, уникати затяжних боїв та влаштовувати ворогу засідки. Так, наприклад, 10 липня, пополудні, близько 2.30 год. була влаштована засідка, в ході проведення якої була ліквідована та вщент спалена ворожа автоколонна. Цікаво, що вночі того ж дня підривний відділ червоних партизанів з Майданських лісів, не орієнтуючись, з якою метою німці кидають в гори потужні військові відділи, висадив в повітря на мості між Гребеновом і Зелем'янкою військовий транспорт. З німецького боку цей факт було взято на рахунок відділів УПА.

Тактика відділів українського підпілля впродовж останніх двох днів викликала у ворога цікаву реакцію. Він, зокрема солдати, побачили неможливість ліквідувати УПА та зрозуміли свою безвиглядність в горах в обличчя боротьби з рухливою партизанкою. Солдати нарікали на своє командування. За звітом з Мізуня один німецький старшина зі сльозами в очах нарікав на свою долю



Мал.1. Керівник Долинського надрайонного проводу ОУН (Б) Мирослав Зборник – «Арсен» та його дружина «Леся»; (Фото: Галузевий державний архів СБУ)

перед лісничим: «Я пройшов французьку та східну кампанію і аж тепер під кінець війни прийдеться згинуть в боях з УПА...»

Вночі з 15 на 16 липня ворог під охороною панцирної зброї розпочав відворот з гір. До вечора в цілій околиці запанував повний спокій. За підрахунками з поля бою, за висловами німців та даними розвідки (аналізуючи транспорти з вбитими і раненими) німецькі втрати сягали близько 200 осіб вбитих і ранених. Про мадярські втрати, що повинні були бути незначні даних немає [2]. Є цілком очевидним, що підпілля діяльність УПА на Долинщині була не менш інтенсивною ніж і в інших регіонах Західної України, що свідчить про невід'ємну історичну складову Долинського краю в контексті розгортання бойових дій за участі місцевих відділів УПА в рр. Другої світової війни...

Ситуація в Долинському повіті у відношенні до місцевих жителів, успішних операцій УПА та загалом погіршилася під час «Другого приходу» радянської влади на західноукраїнські землі, в момент, коли радянську партизанку замінили силові структури регулярної РККА (укр. РСЧА). Цей період слід назвати періодом «привоєнним», в розумінні для Долинщини завершенням окупації з боку Німеччини та подальшої інтервенції СРСР в контексті ще незавершеної Другої світової війни.

Наприкінці 1944 р. згідно «Ситуаційного повідомлення за час від 16. XII. 1944 р.» про перебіг подій на Станіславщині, по Долинському повіті зафіксовано чи не найбільше резонансних та болючих для корінних жителів



Мал.2. «Орест», учасник особистої охорони керівника Долинського надрайонного проводу ОУН (Б) Мирослава Зборника – «Арсена». (Фото: Галузевий державний архів СБУ)

нашого краю подій. Ось про найбільш курйозні та травмуючі з них. Так, наприклад, в хронологічному порядку, 16 лютого в с. Гериня і с. Тяпче ходило декілька більшовиків та поляків, перебраних в партизанське вбрання та випитувало людей про наш рух. Однак люди були обережні і вони нічого не довідались. 19 лютого в с. Гузіїв вивезено 17-ть родин. 24 лютого в с. Пшеничник більшовики стріляли в лісових робітників. 30 лютого в Перегінську спалили костел. 31 лютого під час рейду дорогою через с. Розточки, прямуючи в ліс до таборів «Бея» і «Довбуша» гарнізон із 200 більшовиків стрінув 5 стрільців. Двох із них вбили, а одному, як би це жахливо не звучало, живцем вирвали серце... [5]. В часи німецької окупації Долинського повіту також несолодко прийшлося місцевим жителям. «Вісті з терену за час від 10 I. до 1. II. 1944 р.» повідомляли про не менш агресивні та брутальні способи поведінки з місцевим населенням

з боку нацистів. Опісля прибуття 24 січня на станцію в Долині 55-ти вагонів німців та їх подальшої дислокації в кошарах на Облісках, розпочалися масові кульчикування худоби (так званий спосіб нацистів не допустити вимушеного забою худоби та її подальшої конзумації місцевими жителями, які вирішили дотримуватися гасла «самі з'їмо – але ворогу не дамо»), виготовлення афіші з нагоди дня 22 січня про розстріляних в Стрию 10-ти осіб для застрашування населення у співпраці з Бандерівцями чи Ковпаківцями. А 1 лютого таки розстріляли 10-х місцевих селян арештованих за підозрою у співпраці з партизанами та переховуванні тамтешніх євреїв. Місцевим молодим дівчатам з Долини та Болехова давали на вибір: їхати на примусові роботи до Моршина або служити куртизанками для німецьких солдатів... [6]. Свідчення поневірянь долинян у власнім краю, спричинених інтервентами – поляками, угорцями, німцями та совітами можливо й стали причиною підтримки долинянами саме ОУН-УПА, котра, яким спірним би не було це питання, все ж воювала за свою землю і на своїй землі...

#### Джерела та література:

1. ГДА СБУ № 228 / IX-43, Надзвичайний звіт ч: 9 «Про перебіг партизанських – більшовицьких дій на терені Калузького – Долинського повітів від 27. VIII. до I. IX. 1943 р., – Постій. – 2. IX. 1943. – С. 1.
2. АЦДВР № В4-1 (240401), Німецький наступ на відділі УПА в Долинщині. (Західня Україна), [З надзвичайного звіту]. – К.:– дир В. О. «Гуцул». – Відпис з видання Української Повстанчої Армії (УПА), 1944 р. – С. 3.
3. ГДА СБУ № 266. – У. – Комуністичне підпілля. – «Варнак», 1943–44 р. – С. 1.
4. ГДА СБУ № 183, Звіт про акцію мадярів с. Мізунь Долинського повіту (Станіславщина / Долина). – 8. ІУ. 1944. – С.1.
5. ГДА СБУ № 259 – 261, Ситуаційне повідомлення за час від 16. XII. 1944 р. (Повіт Долина). – «Опир». – Постій. – 10. I. 1945. – С. 3.
6. ГДА СБУ № 196 – 199, Вісті з терену за час від 10. I. до 1. II. 44 р. – Станіславщина (пов. Долина). – Постій. – 8. II. 1944. – С. 4.



УДК 929.52 Стр (477.84)“19”(045)

Надія ГОЛОД (м. Бережани, Тернопільська обл.)

## ТИМОТЕЙ І ЯРОСЛАВ СТАРУХИ У ГРОМАДСЬКО-ПОЛІТИЧНИХ ПЕРЕПЕТИЯХ І ПОЛ. ХХ ст. НА ПІДСТАВІ ДОКУМЕНТІВ РОДИННОГО ФОНДУ

**Анотація.** Українська Самостійна Соборна Держава – це мета всіх національно-визвольних змагань українського народу від найдавніших часів його історії. Ця жертвна боротьба є передумовою забезпечення волі, творчої праці та свободного росту всієї української нації і кожної української людини. Само собою, що форми цієї боротьби були різні відповідно до даної ситуації. Важливим завданням для мене є популяризація громадсько-патріотичної діяльності родини Старухів, яка ґрунтовно представлена у фонді “Родина Старухів” (найбільш вагомий та кількісний сьогодні в Україні) Бережанського краєзнавчого музею.

**Ключові слова:** Ярослав, Тимотей, Старух, Бережани, ОУН, визвольна боротьба, Стяг.

З плином часу, який нас віддаляє від певних історичних подій, маліють деталі, але росте значення конкретних постатей, які творили історію. А якщо вони ходили тими ж вулицями, милувалися тими ж краєвидами, що й ми, то це підсвідомо робить нас сучасниками і однодумцями цих людей. Думаю так, бо переконана, що для кожного бережанця частиною життя, рідними і дорогими стали імена Маркіяна Шашкевича, братів Лепких, Андрія Чайковського.

Особливе місце в цій плеяді “хресних батьків” нашої незалежності займає Тимотей Старух. Рідний для простих селян, у середовищі яких виріс, близький по духу до передової інтелігенції і чужий для ворогів української нації, чи то із Заходу, чи Сходу, – таким був цей воістину народний парламентар. Його промовисте слово звучало в Києві та Відні, у Львові і Бережанах. Мабуть, як ніхто інший, Тимотей Старух умів поєднати економічні та політичні аспекти у захисті української справи. Читаючи промови Старуха, переконуєшся, наскільки вони актуальні і для сьогодення. Він нас навчає, попереджає і закликає: “Українці! Будьте гідними свободи, живіть вільними!”.

Саме такими вільними українцями виховав Тимотей Старух своїх дітей. Найяскравішою постаттю серед них був Ярослав Старух – відомий провідник національно-визвольного руху 30-40-их років, співзасновник Революційного проводу ОУН, державний секретар міністерства інформації та пропаганди Українського державного правління. Як і батько, Ярослав був багатогранною особистістю. Правник, організатор підпілля, талановитий публіцист та дослідник історії України і просто скромна, вимоглива до себе та і до інших людина. Таким його знали побратими, таким взірцем, “Стягом” він став для прийдешніх поколінь українців [15].

Родина Старухів: Тимотей та Ганна – батьки та їх діти: Микола, Іванна, Софія, Богдан, Ольга, Ярослав і Тарас, загалом являли собою рідкісний феномен людей справді беззавітно відданих чи посвячених справі служіння рідному краю, народу. Було би помилкою сказати, що вони були поріднені з Бережанщиною чи Галичиною, бо їх любов охоплювала обіймала весь український народ, всю – хоч тоді й поділену – Україну. І їх праця, принаймні в особливо круті моменти історії, також була розчислена на всю Україну – самостійну, соборну державу [9].

Цей родинний феномен ще належить розкрити, ґрунтовно дослідити, а насамперед зібрати в єдине ціле якщо не всі, то, принаймні, ті матеріали, які зафіксовані у Віденському парламенті; у протоколі (якщо такий вели і якщо архів зберігся) Всеукраїнського військового з'їзду; у тюремному протоколі допитів Т. Старуха у Львівській в'язниці у 20-х роках та інших документах і спогадах сучасників.

Оприлюднення і ґрунтовного коментаря істориків-наукців чекає (як і виявлення в архівах) “Опис мого життя, Тимотея Старуха”. Так само, вважаємо, у книгу про Старухів мала б увійти “Мала історія України”, написана, в умовах підпілля, Ярослава Старухом, докторська дисертація Богдана Старуха “Боротьба українців за національне визволення...”, спогади Ольги Старух про батька і родину і т. ін. Будемо сподіватися, що такий фоліант колись побачить світ, дійде до людей.

Цікаві матеріали містяться у Львівському історичному архіві. Там знаходиться рукопис Тимотея Старуха “Автобіографічна повість депутата Сейму Старуха Тимотея” [14].

Якщо акцентувати на національно-державницьких позиціях глави сімейства, то найяскравіше вони проявилися в роки його парламентської діяльності. Про те, що Т. Старух був просто таки блискучим промовцем, засвідчує його виступ у Віденському парламенті 26 березня 1912 року. За цим виступом можна би писати наукові статті чи й дослідження історичної ваги про суспільно-політичні обставини у тодішній Автор-Угорській імперії. Посол Старух на конкретних, хоч і буденних, прикладах подав вражаючу картину фактичного безправ'я українців у тій державі, яка начебто толерувала українців, навіть дбала про їх освіту (щоправда, початкову), надавала їм певні права, чим стояла на голові вище від царської Росії.

Проте кількаразове вживання Т. Старухом слова “корупція” говорить про гірку дійсність, яка через століт-

тя перегукується з нашою. І тоді, як і сьогодні, українці мусли боротися за свої національні права, свою самобутність [13].

Вершиною ораторського мистецтва Т. Старуха, вираженої чіткої політичної думки, відважної державницької постави стала його промова на I Всеукраїнському з'їзді військовиків у Києві 17 травня 1917 р. Жоден з промовців соціалістів (В. Винниченко, М. Грушевський) не зміг так “запалити” солдатів і жоден оратор не почув у відповідь на свої слова такого одностайного пориву і схвалення: “Самостійна Україна! Самостійна Україна!”. Таке свідчення подав д-р Франц Коковський, сучасник Т. Старуха. Якби не промосковська орієнтація, власне, якби не боязнь перед Москвою, або й страх перед творенням самостійної держави, що ними були сповнені названі “вожді”, Україна вже тоді стала б вільною, самостійною, і було б уникнуто мільйонних жертв на полях боїв, десяти мільйонних жертв Голодомору та пізніших репресій від більшовизму.

Найбільш частково деталізовані свідчення про батька, братів і сестер дала у 1992 році Ольга Старух. На основі її розповіді був написаний ширший нарис про родину, що був поміщений у збірнику “Віночок тернових доль” за 1993 рік [9].

Як висновок, можна навести думку, про те, що принаймні четверо дітей – Микола, Богдан, Ярослав і Ольга – перейняли від батька його ораторські дарування, схильність до публіцистичної діяльності. Досить згадати твір Я. Старуха “Фашистське страшило” чи польськи “Упир фашизму” (1942-43 рр.), щоби переконатися в його твердій позиції. Про ідейну естафету світогляду і світоцінування, перейняту синами від батька, свідчить все їхнє жертвоне життя. І свідчення тому подають багато сучасників у спогадах, що поміщені у свій час у часописі “Визвольний шлях”, у 2-томнику Миколи Климишина “В поході до волі”, Володимира Макара “Бойові друзі”, довідниках В. Содоля та інших виданнях [10].

Всім нам відомо, що Тимотей Старух брав активну участь у формуванні Акту Злуки. Після обнародування актів Соборності конгрес приступив до заслуховування з цього приводу привітальних промов. З натхненною промовою виступив член президії Трудового конгресу, делегат від галицьких селян Т. Старух. “У Ваших оплесках, – зазначив, зокрема, він, – ми бачимо, що у нас одна думка – спілку треба здійснити, що всі ми одної гадки, що Україна об'єднана Соборна повинна жити і розвиватись, що вона буде одним тілом, якого ніхто не зможе розірвати. Але ми бажаємо волі і свободи не тільки собі, але й другим народам. І коли це так, то нам, Великому Українському Народові, чи не належить тепер бути в першій лінії вільних народів! А коли це так, то де є та сила, котра спинила би цей рух, що здобуває волю і скидає ланцюги неволі всього українського народу? Хто може бути цією силою? Коли ми прийшли для з'єднання, то ми нічим не керувались, крім думки жити з вами єдиною долею, крім думки про те, щоб україн-

ський народ жив єдино. Але повторюю, ми бажаємо волі і всім народам, бо ми знаємо, що таке неволя. Ми знаємо, що на нас насувається темна сила, котра хоче тримати нас у неволі, але ось тут-то ми й будемо оборонятись до останнього. Промовець згадує про події, що відбуваються тепер біля Львова і говорить: ми серцем і душею з тими, хто в снігу валяється, терплячи голод і лихо за те, щоб волю свою відстояти. Згадаймо за тих, що лягли за волю народу (всі присутні встають).

Хай земля буде їм легкою, і хай ті могили, котрі зазеленіють, будуть говорити про їх пам'ять. Хай вони спокійно спочивають, бо їхньою ідеєю була Україна й воля свого народу. Вони серце своє і життя своє поклали за ту Україну демократичну, котру вони так полюбили. Хай вони мирно сплять, а ті, хто лишилися живими, хай ідуть у бій, щоб зберегти їх прапор, і щоб Україна стала справді незалежною” [8]. Отже, ми бачимо у цих словах людину-патріота, людину, яка поважає свій народ, традиції, своїх воїнів, які борються за вільну Україну, і полягли у боротьбі за неї.

Тимотей Старух любив казати: “Я вам говорю про те, щоб ви пам'ятали і другим переказали, бо ж ви мусите вчитись, а хто ж вас, як не ми, старі” [5].

Ярослав Старух – “Стяг”, “Стоян”, “Ярлан”, “Синій”, “Гомін”, “Дід” народився 17 листопада 1910 в селі с. Золота Слобода, тепер Козівського району Тернопільської області. В 1912 р. родина Старухів придбала дім в м. Бережанах. В 1920-1928 рр. навчався в Бережанській гімназії. Вже в школі він став активним громадським діячем, допомагав створювати “Пласт” (27 курінь імені Павла Полуботка), працював в “Просвіті”. Серед своїх однолітків виділявся своєю наполегливою працею, сумлінням, обов'язковістю та організаторськими здібностями. В 1928-33 рр. Я. Старух студіює право у Львівському університеті, звідки його виключили за націоналістичну діяльність. Активно дописував до студентських і націоналістичних журналів й газет “Студентський шлях”, “Наш Клич”, “Вісті”, “Голос Нації”, “Голос”, “Народна справа” [1].

Член Української Військової Організації (УВО), Організації Українських Націоналістів (ОУН) з 1929 р., член повітового проводу Бережанщини. З 1930 р. – член Крайової Екзекутиви (КЕ) ОУН. Під час навчання у Львові Ярослав Старух мешкав в Академічному домі. Він з іншими діячами із середовища Академічного дому (Степан Бандера, Степан Ленкавський, Дмитро Мирон, Ярослав Стецько, Зенон Коссак, Михайло Колодзінський та інші) долучився до вироблення тактики, яка оформилася в концепцію “перманентної (постійної) революції”. Згідно нею, в умовах окупації український народ зможе здобути свободу лише шляхом силового натиску на ворога. Тому ОУН повинна взяти на себе роботу, щоби підготувати суспільство до всенародного повстання.

Також важливим доробком авторства Ярослава Старуха є “12 прикмет українського націоналіста”, які стали базовими у вихованні націоналістів. Він активно займа-

ється пропагандистською діяльністю, виховуванням кадрів та розповсюдженням і друкуванням підпільної літератури. Окрему згадку заслуговує праця Ярослава Старуха, як ініціатора й організатора освітніх курсів молоді при “Просвіті” в Галичині, які швидко поширилися і стали однією з найважливіших ділянок праці сільських читалень [11].

За таку активну діяльність стає політв'язнем польських тюрем (16 квітня 1929, 17 червня – 7 липня 1934, 21 листопада 1934 – 1935, жовтень 1937 – вересень 1939) [2]. Арештований після вбивства Перацького у 1934 році, перебував у концтаборі в Березі Картузькій (7 липня – 21 грудня 1934). Його направили в числі перших в'язнів у концтабір, який славився нелюдськими умовами життя в'язнів. Постійне знущання над арештованими, фізичне й моральне, стало системою і доведене було до тупого садизму. Кожен із них отримував власний номер, який мав носити великий на плечах, а малий – на лівому рамені (наприклад Дмитро Грицай одержав № 44)[3]. З початку літа 1935 року Старух стає заступником провідника КЕ ОУН на ПЗУЗ та політичним референтом. З 1938 року він редагував “Нове Село” – неофіційний орган ОУН для Волині. 22-26 травня 1939 р. на судовому процесі в м. Рівно засуджений на 13 років тюрми, був сильно тортурований польською поліцією [15].

З початком Другої світової війни перебував у Кракові. Учасник Другого Великого Збору ОУН (31 березня – 3 квітня 1941), заступник Степана Бандери у справах пропаганди в Революційному Проводі ОУН. Викладав політику на 3 місячному курсі при старшинській школі ім. Є. Коновальця. Ініціював перший Український Допомоговий Комітет в Кракові, опісля перетворений в Український Центральний Комітет [13].

Ярослав Старух арештований 4 грудня 1942 р. й ув'язнений у тюрмі на вул. Лонцького в Львові. У вересні 1943 р. була організована його втеча разом з Дмитром Грицаєм з тюрми Костем Цмоцем – командиром особливої групи СБ ОУН, через підробку гестапівських документів і переобмундирування в їх однострій. Ярослав Старух від тортур у в'язниці гестапо завчасно пошив, згодом довго лікувався [6].

Від осені 1943 до літа 1944 рр. – Старух став керівник підпільної радіостанції “Вільна Україна” (“Самостійна Україна”, криптонім “Афродіта”) в Карпатах (біля с. Ямельниця Сколівського р-ну Львівської обл.). Улітку 1944 р. газета українського підпілля “Щоденні вісті Української інформаційної служби” подала інформацію: “Радіовисильня Українського революційного самостійницького руху – “САМОСТІЙНА УКРАЇНА” висилає щоденно низку радіопередач українською, російською, французькою та англійською мовами. Відбір – на коротких хвилях у смузі 45-46 метрів. Години радіопередач українською мовою: 6.30, 12.30, 16.30 і 20.30, російською мовою: 21.00, французькою мовою: 22.00, англійською мовою: 22.30. Організуйте одиничне та групове слухання передач радіовисильні “Самостійна Україна” та поширюйте в масах її зміст”. Радіостанцію слухали не тільки в Україні, а

й в Німеччині, Великобританії, Франції. Окремі передачі подавалася німецькою мовою [12].

Наприкінці 1944 – лютому 1945 р. Ярослав Старух перебував у Головному осередку пропаганди ОУН (околиці смт. Бібрки Львівської обл.), де редагував низку інформаційних видань українського підпілля: редактор гумористичного журналу “Український перець”, “Хрін”, “Лісовик”, “Перець”, “До волі”, “Ідея і чин”, “Підпільне Слово З весни 1945 р. – крайовий провідник Закерзоння, член Проводу ОУН. Полковник-політвиховник, член політвиховного відділу Головної Команди УПА, начальник політвиховного відділу ВО 6 “Сян”. Нагороджений УГВР Золотим Хрестом Заслуги в 1946 р. До складу Крайового Проводу ОУН на Закерзонні входили: військовий референт і командир воєнної округи ВО 6 “Орест” – Мирослав Онишкевич, політично-пропагандистський референт і заступник КП “Орлан” – Василь Галаса, референт Служби Безпеки “Дальнич” – Петро Федорів (1945-1947) [4].

Дружина Старуха – Ірина Гевак – “Веселка”, “Оксана” була працівницею підпільної радіостанції “Вільна Україна”, машиністкою в КП ОУН Закерзоння і зв'язковою для спеціальних завдань. Загинула в бою з відділами ВВ НКВД 12 вересня 1945 р.

За спогадами Василя Галаси: “Основним генератором цієї колосальної праці [на Закерзонні] був Ярослав Старух-Стяг. Його талант публіциста, енциклопедична освіченість, надлюдська працездатність, енергія та відданість справі задавали тон у роботі усіх нас і служили прикладом до наслідування... Він як журналіст і публіцист давав розумні вказівки щодо виступів з рефератами, проведення вишкочів, розмов, гутірок з селянами, робітниками, інтелігенцією та молоддю різних середовищ... Щодо розподілу сфери діяльності Стяг вирішив, що він буде базуватися у північній частині Закерзоння і керуватиме справами II-ї і III-ї округ (від Ярославщини до Підляшшя). Я повинен базуватися на території I-ї округи (Перемищина, Лемківщина) і керувати усіма справами та нести відповідальність за прийняті рішення. У складних, важливих справах остаточне рішення зберігається за ним. Такий поділ “сфер впливів” був зумовлений тим, що Надсяння на північ від Перемишля було вузькою прикордонною смугою, у якій постійно “гуляли” советські та польські прикордонники. На зустрічі обговорено і встановлено план дій у питаннях: 1. Завершення реорганізації терену, доповнення провідних осередків; 2. Організація масового спротиву населення виселеній акції; 3. Організація Самооборонних Кушових Відділів (СКВ) для оборони перед нападами польської міліції та цивільних банд; 4. Добиватись замирення з польським протибольшевицьким підпіллям АК і місцевим польським населенням: роз'яснювальна пропагандивна робота, зустрічі, переговори; 5. Забезпечення зв'язку через кордон з Проводом ОУН, Головним Командуванням УПА та Головним Осередком Пропаганди, щомісячна пересилка звітів, наших місцевих видань та інших матеріалів; 6. Підготовка і проведення рейдів



відділів УПА на територію Чехословаччини і Польщі для поширення інформації про нашу національно-визвольну боротьбу, її цілі, політичну платформу, про необхідність спільної антибольшевицької боротьби; 7. Політично-пропагандивна робота серед дипломатичних представництв західних держав, журналістів і моряків у Польщі; 8. Легалізація наших членів і симпатиків на понімецьких землях Польщі для продовження підпільної роботи після виселення українського населення із теренів Закерзоння і для втримання зв'язку з Закардонними Частинами ОУН (ЗЧ ОУН) та Закардонним Представництвом УГВР; 9. Видавнича та редакторська праця: що писати й розповсюджувати. За домовленістю я мав написати брошуру "Українсько-польські взаємини", Стяг – "Опир фашизму" [1].

Ярослав Старух був талановитим публіцистом. Автор кільканадцяти публікацій, перекладених польською і англійською мовами: "Історія України", "Історія України 1000 років життя і боротьби українського народу", "За Українську Державу", "Опир Фашизму" та десятки інших. Його праці якого не втратили актуальності і в наші дні, але на жаль вони ще маловідомі українському загалу. Його ідеї та твори мали великий вплив на розвиток національно-політичної думки підпілля, а також у популяризацію основних програмових документів і постанов ОУН, УПА і УГВР.

Загинув Ярослав Старух 20 вересня 1947 р. біля с. Монастир Любачівського повіту (тепер Польща), підірвавшись міною зі своїми побратимами по зброї. Після його смерті з 1948 р. до початку травня 1951 р. у м. Товсте на Тернопільщині, діяла підпільна друкарня Крайового Проводу ОУН Поділля "Імені Ярослава Старуха – Стяга" [10]. Життя Ярослава Старуха горіло боротьбою за волю України, а геройська смерть стала його закономірним завершенням. Він прожив неповних 37 років.

Пам'ять про родину славних героїв України сьогодні свято шанують. Із доповіді виголошеної 20.09.1997 року в Київському будинку вчителя на урочистому вечорі, присвяченому славі пам'яті Ярослава Старуха у його 50-ту річницю смерті (17.09.1947) полковником Василем Куком-Коваль, головою Проводу ОУН, Головним командиром УПА у 1950-1954рр. Я. Старух "На шляху історичного поступу"... Шлях нашої революційної боротьби – твердий і жорстокий, встелений щоденними боями, але наша велика і свята ціль веде нас довгі роки через усі бурі, труднощі і жертви до її здійснення, до перемоги! Знищимо теранію і рабство! Здобудемо Волю і Незалежність! Такий заповіт залишив нам живим, національний Герой Ярослав Старух [12]. На сьогоднішній день наш музей багатий матеріалами про славних героїв України. Посильну допомогу у поповненні фондів надав нам краєзнавець Василь Штокало. Частиною основного фонду було моїм завданням сьогодні донести до слухачів. А також подано для ознайомлення у матеріалах даної конференції частину того опрацьованого матеріалу, що пройшов науковий опис та систематизацію у нашому хранилищі.

#### Джерела та література:

1. Галаса В. Наше життя і боротьба. Спогади / В. Галаса. – Львів, 2005. – 270 с.
2. ДАТО, ф. 231, оп.1, спр. 1369.
3. ДАТО, ф. 274, оп. 4, спр. 293, арк. 51–52.
4. Дем'ян Г. Генерал УПА Олекса Гасин – "Лицар" / Г. Дем'ян – Львів : Інститут народознавства НАН України, 2003. – 646 с.
5. Дорош Є. Тимотей Старух / Є. Дорош. – Т. : Горлиця, 1996. – 17 с.
6. Макар В. Береза Картузька: спомини з 1934–35 рр. / В. Макар. – Торонто, 1956. – 122–123 с.
7. Мицько В. Політика та громадська діяльність Тимотей Старуха / В. Мицько. – Тернопіль, 2000.
8. Савчук В. Родина Старухів у спогадах їх родичів та сучасників // Громадсько-політична діяльність Тимотей та Ярослава Старухів: матеріали конференції. – Бережани, 2010. – 5–6 с.
9. Савчук В. Тимотей Старух – трибун державотворення / В. Савчук. – Бережани, 2009. – 18–23 с.
10. Фонд Бережанського краєзнавчого музею № КН 8577, Інв. 3238.
11. Фонд Бережанського краєзнавчого музею № КН 8627, Інв. 3255.
12. Фонд Бережанського краєзнавчого музею № КН 8626, Інв. 3254.
13. Фонд Бережанського краєзнавчого музею № КН 8628, Інв. 3256.
14. ЦДІА у м. Львові. Автобіографічна повість депутата Сейму Старуха Тимотей. – Ф. 309. оп. 1. спр. 22227. арк. 1–15.
15. Шкільний В. Справа Ярослава Старуха (за матеріалами ДАТО 1930–1935рр.) / В. Шкільний. – Козова, 1997.

## Додаток

## Фонд родини Старухів у Бережанському краєзнавчому музеї.

## Інвентарна книга «Фотографії»

№ Надх.	№ Інв.	Назва і короткий опис експоната
6965	669	Фотокопії фотографій Тимотея Старуха в Сибірі в 1915 р., та дружини Анни з Петрицьких
6966	670	Декоративні тарілки з фотопортретами Тимотея і Анни Старухів.
6967	671	Портрет Анни Старух з Старицьких. В різьбленій рамці, чорного кольору
6968	672	Портрет Тимотея Старуха на волі і Сибірі і дочки Ольги.
6969	673	Фотопортрет Я.Старуха на Закерзонні
7310	707	Фотопортрет Тимотея Старуха. Під портретом – інформація про нього, написана дочкою Ольгою.
7354	710	Фото пластового оркестру в Бережанах. Підписано всіх учасників (серед них Я.Старух)
8581	757	Фотографії Ольги Старух, чорно-білі, різного формату
8582	758	Фотографії Тараса Старуха, чорно-білі.
8583	759	Фото Ганни та Богдана Старухів, чорно-білі, різного формату

## Інвентарна книга «Кіно- відеоматеріали»

8580	6	Відеокасета з записом освячення погруддя Я.Старуха у с. Слобода-Золота
8643	11	Відеокасета з записом відкриття меморіальної дошки на будинку родини Старухів м. Бережани, 21.09.1997р.

## Інвентарна книга «Письмові документи»

6970	2755	Буклет. Володимир Шкільний. Справа Ярослава Старуха (за матеріалами Держархіву Тернопільської області 1930-1935 рр.) Козова, 1997 р. Обкладинка синього кольору.
6971	2756	Запрошення на відкриття пам'ятника Я.Старуху в Золотій Слободі
6972	2757	Листівка про Я.Старуха лицаря Золотого Хреста Заслуги і карта (тактичний відбиток «Бастіон» з позначенням місця розташування бункера Старухів).
6973	2758	Газета «Шлях Перемоги» від 25.09.1997 р. Матеріали під заголовком «Столиця України вшановує Ярослава Старуха».
6974	2760	Копія карти з поміткою місця криївки Ярослава Старуха
7453	3003	Екслібриси Я.Омеляна, художника з Тернополя. Зображено Я. Старуха. Випущено до науково-практичної конференції, присвяченої родині Старухів. Місто Бережани 27.02.2001 р.
7454	3004	Програма – запрошення на краєзнавчо-наукову конференцію «Родина Старухів і національне відродження». 27.02.2001 р.
7455	3005	Оголошення про краєзнавчу наукову конференцію «Родина Старухів і національне відродження». 27.02.2001 р. в БКМ
7456	3006	Ксерокопія витягу з книги Макара В. «Берега Картузька (спомини з 1934-1935 рр.)»Видавництво – Ліга Визволення України, Канада, 1956 р.. Зксеровано спомин Я. Старуха про його катування і правила українського націоналіста.
7458	3008	Книги. Мицько В. Політична і громадська діяльність Тимотея Старуха. Тернопіль 2000р.
7459	3009	Привітання Ольги Старух учасникам краєзнавчої наукової конференції «Родина Старухів і національне відродження». Тернопіль, 27.02.2001 р.
8563	3224	Програма-запрошення на науково-теоретичну конференцію «Громадсько-політична діяльність Тимотея та Ярослава Старухів» БКМ, Бережани, 2010 р.
8564	3225	Матеріали науково-теоретичної конференції «Громадсько-політична діяльність Тимотея та Ярослава Старухів», БКМ, Бережани – 2010 р., 36с.
8565	3226	Посмертна згадка про Ольгу Старух, Михайло Пахолук 24.12.2001 р.
8566	3227	Конверти з портретом Я.Старуха, видані Державним архівом Тернопільської області.

8566	3228	Газета «Вільне слово». Громадсько-політична газета козівщини, №73 від 14.10.1992 р.Стаття В.Бемка «Родина Старухів», нижче надрукована «Пісня про Я.Старуха»
8568	3229	Газета «Шлях перемоги» №20 від 16.05.2001 р. «Славна родина Старухів»
8569	3230	Газета «Наше слово» №27 від 7.07.2002 р. «Рід Старухів»
8474	3235	Ескізний проект пам'ятника Я.Старуха в с. Золота Слобода, Тернопільської обл.
8576	3237	Виступ В.М. Мицька «Посол Тимотей Старух на всеукраїнському військовому з'їзді 1917 р.»
8577	3238	Папка з матеріалами про Я.Старуха. 60 с.
8577	3238	Оголошення про академію присвячену Я.Старуху, яка проводилася 19.11.1996 р. у Тернопільському державному педагогічному інституті
8577	3238	Запрошення на академію присвячену Я.Старуху від 19.11.1996 р.
8577	3238	Бланк Я.Старуха та його родини (1997 р.)
8577	3238	Рішення Бережанської міської ради про перейменування вул.Зеленої на вул.Родини Старухів
8577	3238	Сценарій проведення заходів по вшануванню родини українських патріотів Старухів (21.09.1997 р.)
8577	3238	Стаття «Бути в пам'яті народу» в №39 газети Бережанське віче від 27.09.1997 р.
8577	3238	Стаття «Це – не просто біографії» в № 41 газети «Вільне життя» від 21.04.2001 р.
8577	3238	Рахунок №61 про кошти виділені на Біографічну листівку Я.Старуха
8577	3238	Біографічна стаття «Я.Старух – лицар Золотого хреста заслуги» (вкінці - печатка «Бібліотека О.Старух»)
8577	3238	Відбитки особистого підпису Я.Старуха
8577	3238	Копія поштової картки з привітанням для голови УДП Я.Стецько (серед інших підписів – підпис Я.Старуха)
8577	3238	Біографічна листівка-конверт про Я.Старуха, видана за сприяння Держ архіву Тернопільської обл.
8577	3238	Макети біографічної листівки-конверта про Я. Старуха
8577	3238	Штемпель погашення до 50-річчя героїчної загибелі Я. Старуха
8577	3238	Біографічна листівка-конверт із штемпелем погашення та маркою підпільної пошти України
8577	3238	Прохання про виготовлення запрошення на відкриття пам'ятника Я.Старуху за рахунок Тернопільської обласної державної адміністрації
8577	3238	Запрошення на відкриття пам'ятника Я.Старуху у с.Золота Слобода
8577	3238	Листівка «Лицар золотого хреста заслуги Ярослав Старух» (із переліком спонсорів на відкриття пам'ятника)
8577	3238	Ескізи запрошення на відкриття пам'ятника Я. Старуху у с. Золота Слобода
8577	3238	Рахунок-фактура на вкладиш листівку «Лицар золотого хреста заслуги Ярослав Старух»
8577	3238	Рукопис списку спонсорів на відкриття пам'ятника Я. Старуху у с. Золота Слобода
8577	3238	Макети листівки-вкладиша «Лицар золотого хреста заслуги Ярослав Старух»
8577	3238	Сценарій відкриття пам'ятника Я. Старуху у с. Золотій Слободі
8577	3238	Вітальна телеграма від побратима Я. Старуха Петра Дужого
8577	3238	Газета «вільне слово» № 40 від 3.10.1997 року. «Життя, як спалах» до 50-річчя Я.Старуха
8577	3238	Лист О.Старух до голови «Просвіти», голови сільради та голови колгоспу у с.Золотій Слободі
8577	3238	Копії фотографій Я. Старуха
8577	3238	Фотографія Я. Старуха
8577	3238	Газета «Шлях перемоги» №38 від 18.09.1997 р. «Ярослав Старух – «Стяг»
8577	3238	Газета «Шлях перемоги» №39 від 25.09.1997 р. «Столиця України вшановує Я.Старуха»
8577	3238	Газета «За вільну Україну» №111 від 23.09.1997 р. «Я.Старух – життя віддане Україні»
8577	3238	Газета «Шлях перемоги» №42 від 16.10.1997 р. «Пам'яті родини Старухів»
8577	3238	Газета «Свобода»№43 від 5.05.1998 р. «Лицар золотого хреста заслуги»
8577	3238	Газета «Високий Замок» від 11.02.2002 р. «Ярлан чи Старух – лицар честі»



8578	3239	Матеріали В.Штокала про родину Старухів, до «ТЕС», в синій папці
8579	3240	Вітальна листівка з Великоднем. Привітання від Я.Старуха для тітки Ольги
8610	3242	Газета «Свобода» 16.04.2010 р. «Вшанували славних українців»
8628	3256	Папка з матеріалами під заголовком «Можлива тематика наукової конференції, присвяченої Я.Старуху»
8626	3254	Папка з доповіддю В.Штокала на відзначенні 50-річчя загибелі Я.Старуха в Київському будинку вчителя
8627	3255	Папка з листом від Петра Дужого до В. Штокала, конвертом та рукописом спогадів П.Дужого про Я.Старуха
6974	2759	Газета «Ровесник» від 08.08.1997 р.Стаття про родину Старухів. Інтерв'ю з дочкою Ольгою до її 95-ти ліття
8576	3237	Виступ. Мицько В.М. Посол Тимотея Старух на всеукраїнському військовому з'їзді 1917 р. 3 с. 15.02.1999 р.

*Інвентарна книга «Образотворче мистецтво»*

8615	707	Портрет Я.Старуха керівника ОУН-УПА на Закарзонні. Художник Недільський
7236	602	Портрет Тимотея Старуха. Зображено в повний зріст, у вишитій сорочці, синьо-жовта крайка.

## ВЗАЄМОЗВ'ЯЗКИ ГАЛИЦЬКОЇ ТА ВОЛИНСЬКОЇ МЕРЕЖИ ОУН

**Анотація.** На основі архівних матеріалів, мемуарів та наукової літератури, показано тісний взаємозв'язок між українським націоналістичним підпіллям Галичини та Волині. Доведено, що вплив оунівської ідеології на українських землях Другої Речі Посполитої поширювався з півдня на північ. Галичани відіграли важливу роль у становленні перших осередків ОУН на території північно-західних українських земель. Вони координували їх роботу, відправляли на Волинь досвідчених підпільників, націоналістичну літературу. В часи німецької окупації допомагали у формуванні Української повстанської армії. Межі підпільних територіальних утворень не були сталими, тому навіть в післявоєнний період, вони часто змінювали місце базування, переходячи з однієї області в іншу. Зі знищенням радянськими спецслужбами останніх кур'єрських груп між керівництвом ОУН(б) Волині та Галичини, їх зв'язок обірвався. Отримані в статті результати, доповнюють дослідження української визвольної боротьби на Галичині, як невід'ємну частину воєнної історії регіону.

**Ключові слова:** Галичина, Волинь, зв'язок, Організація українських націоналістів.

Організаційне становлення ОУН на Волині відбувалося значно повільніше ніж у Галичині. Серед причин цього було встановлення польською владою так званого «Сокальського кордону», арешти та відхід давніх членів УВО, а також загальна слабкість українського громадського й політичного руху. Остаточою в одну структуру на чолі з Іваном Скоп'юком, підпілля ОУН об'єдналося лише на початку 1932 р. [32, с.107]. Порівняно з Галичиною, терористична діяльність ОУН на Волині була незначною. Головні зусилля волинське підпілля у цей час зосередило на організаційній роботі та пропаганді, яка координувалася з Галичини [26, с.102]. Наприклад, 24 вересня 1933 р. в Луцькому повіті було розповсюджено 2 тисячі відозв з вимогою переведення шкіл на українську мову, які надійшли зі Львова [27, с.86].

У другій половині 1930-х рр. Галичину охопили масові репресії польської влади. Їхній розмах змусив Крайовий провід перенести частину роботи на північно-західні українські землі. Організаційну роботу на цих територіях очолив керівник ОУН Сокальщини Василь Сидор, який створив тут окремих провід. Крім того він намагався сформувати на Горохівщині перші військово-бойові підрозділи «Вовки» [27, с.88].

Після арештів у серпні 1937 р. польською поліцією керівництва ОУН Волині, певний час керівним центром Луччини був Сокаль. Зв'язок між осередками йшов через повітовий провід Радехівщини. В матеріалах судових

справ зафіксовано багато контактів керівників Луцького повітового проводу ОУН – Семена Поліщука, Андрія Нагірного, Олексія Багнюка, Івана Філіповича, Теофана Ошуркевича з повітовим провідником ОУН Радехівщини Володимиром Лобом («Вуглярем») та його заступником Зеноном Мазуркевичем. Під час цих контактів до Сокаля передавалися організаційні складки членів ОУН, а до Луцького повіту натомість надходила література ОУН [22, с.49]. Крім того, згідно вилучених 28 листопада 1938 р. польською поліцією документів до складу Сокальської округи ОУН (на чолі з Романом Гринюком), входив Прицький районний провід (на чолі з Федором Мазурком), який охоплював сільські проводи – Зачерче, Літовеж та Орище [21, арк.45].

Протягом листопада-грудня 1938 р., завдяки даним провокатора – провідника Берестечківського надрайону Олексія Багнюка, польською поліцією було заарештовано весь провідний актив ОУН Луччини, а також керівників Радехівщини – Лобая, Мазуркевича і Бориса Бедрика [22, с.49].

Терор польської поліції та події вересня 1939 р. практично повністю знищили мережу ОУН на північно-західних українських землях. Припинилися його зв'язки з Галичиною. Лише у грудні 1939 р. Іван Скоп'юк самостійно розпочав відновлення організаційних ланок [32, с.130]. У цей час важливим завданням волинського підпілля стало налагодження зв'язку зі Львівським проводом, через який отримували інструкції від Проводу ОУН, націоналістичну літературу та зброю [25, с.124].

У січні 1940 р. в с. Вишків Луцького р-ну Волинської обл. на зв'язок з представницею Львівського проводу Євгенією Могильницькою-Ткачук виїшла місцева оунівка Зінаїда Бахова, яка отримала інструкції з рекомендаціями розширювати організаційну роботу та військову підготовку підпілля. Після отримання паролів та адрес явочних квартир, відновилися контакти не лише з Галичиною, а й з іншими осередками ОУН Волині [7, арк.336-353]. Зокрема зв'язок з Львівщиною проходив по лінії Луцьк («Модест») – Сокаль [27, с.136].

Восени 1940 р. між підпіллям Волині та Галичини накривався конфлікт. Іван Скоп'юк не хотів підпорядкуватися Степану Бандері та займав вичікувальну позицію. У зв'язку з цим, зусиллями Івана Климів («Легенди») він був усунутий з керівництва та замінений пробандерівським Ананієм Закоштуєм («Василем») [7, арк.325-329]. За часів німецької окупації Волинь та Західне Полісся увійшли до генеральної округи «Волинь-Поділля» рейхскомісаріату «Україна». Натомість Галичина відійшовши до складу Генерал-Губернаторства опинилася

у порівняно кращому становищі [20]. У цей час, в складі похідних груп ОУН, на Волинь та Полісся прибуло чимало галичан. Наприклад, майбутні керівник ВО УПА «Тютюник» Федір Воробець («Верещака»), командир зеднання УПА Степан Коваль («Рубашенко»), Іван Климчак («Лисий») та багато інших.

Німецький окупаційний режим на території рейхскомсариату був особливо нестерпним, що призвело до вибуху у березні 1943 р. масового повстанського руху на Волині. Намагаючись придушити опір українців, нацисти використовували в каральних операціях поляків. Частково від них постраждали й жителі прикордонних з Волинню галицьких сіл. Так, 10 квітня 1943 р. загін польської поліції Абеля з Горохова здійснив каральну операцію на с. Княже Сокальського р-ну Львівської обл. Тоді було вбито близько 150 осіб, які підтримували УПА [12]. Подібні операції, стали однією з причин кривавого польсько-українського конфлікту.

Весною 1943 р., за завданням Романа Шухевича, з інспекційною поїздкою на Волинь приїздив військовий референт ОУН Віктор Харків. У своїх свідченнях він зазначав: «Створення УПА на Волині було виключно ініціативою «Клима Савура». Він це здійснив без погодження з Проводом ОУН. Моїх повноважень як інспектора «Клим Савур» не визнав і дозволив перевірити лише деякі загони УПА. В результаті проведеної перевірки я дійшов висновку, що створення УПА принесло для нас більше негативного ніж позитивного. Активізація дій проти німців себе не виправдала. Було встановлено, що в УПА недостатня кількість озброєння, загони погано підготовлені, це ж можна сказати й про командний склад. Ніхто з них не знав особливостей ведення партизанської війни. Серйозною помилкою «Клима Савура» була організація боротьби на три фронти – проти німців, червоних партизан та поляків. Оунівське підпілля він підпорядкував УПА. Проти цього я різко виступав. У звіті я поставив питання про заміну «Клима Савура». З моїм звітом Шухевич і «Косар» погодилися, але провести заміну не наважилися. Знаючи характер «Клима Савура» вони вважали, що він може не виконати їх наказу і викликати розкол в організації». Як свідчив Віктор Харків, згодом він сам розпочав створення УПА-Захід [16, арк.244-246].

Для посилення місцевого підпілля ОУН(б) та підрозділів УПА на Волинь надсилали досвідчених підпільників-галичан, які зайняли керівні посади. Наприклад, Дмитра Клячківського («Клима Савура»), Миколу Козака («Смока»), Степана Янішевського («Далекого») та ін. Для допомоги УПА з Галичини на Волинь переходили не лише окремі добровольці, а цілі підрозділи. Зокрема, у серпні 1943 р. Чорного лісу (Горохівщина) перебазувався курінь УПА (близько 300 бійців). Для цього місцевою СБ було мобілізовано близько 50 фір з навколишніх сіл. Поблизу с. Новий Зборишів Горохівського р-ну на них повантажили майно куреня та вночі перевезли до с. Терешківці [24, с.29].

Унаслідок того, що Волинь та Західне Полісся було ра-

ніше визволене Червоною армією від німців. Аби врятувати формування УПА, друкарні та вишколи від розгрому фронтовими частинами, частину з них відправили у Карпати. Наприклад, старшинська школа УПА-Північ «Лісові чорти» перебазувалася на Станіславщину. У грудні 1944 р. ОУН на ПЗУЗ розділили на Північно-східний (Рівненська обл.) та Північно-західний (Волинська обл.) крайові проводи [31, с.126]. Останній поділявся на п'ять округ (Луцька, Ковельська, Брестська, Володимирсько-Горохівська та Холмська). В документах УКДБ УРСР згадується ще й шоста – Сокальська, у складі районів: Сокальський, Тартаківський, Радехівський, Стоянівський та Христонопільський, який нібито входив до складу ПЗК. Проте, дана версія малоюмовірна [17, арк.52].

Межі підпільних територіальних осередків не збігалися з радянськими. Приміром, у 1945 р. до складу другого кущового проводу Горохівського р-ну входили с. Княже та Шпиколоси Сокальського р-ну Львівської обл. [6, арк.28].

Значні організаційні зміни відбулися на південній Волині. Зокрема, весною 1945 року Крем'янецький надрайон перейшов зі складу КП ПЗУЗ до Тернопільського окружного проводу ОУН, який діяв у складі новоствореного Подільського крайового проводу ОУН. Його очолював «Карпенко». Це підтвердив під час допиту надрайонний референт СБ «Оса», захоплений у 1946 році [14, арк.13]. Із захоплених документів у вбитого керівника Кременецького надрайонного проводу ОУН «Аласа» встановлено, що на 1950 р. надрайон охоплював своєю діяльністю 8 районів Тернопільської області: Т-17 «Лева», «Володимир» – Новосільський район; Т-27 «Ост-55», «Остап» – Ланівський район; Т-37 «Б-223», «Бойко» – Велико-Дедеркальський район; Т-47 «Д-256», «Довбуш», «Ярошко» – Вишнівецький район; Т-57 «4», «9» «Марко» – Кременецький район; Т-67 «Г-0018», «Глібо» – Почаївський район; Т-77 «Я-225», «Яструб» – Шумський район; Т-87 «К-29», «Комар» – Збаразький район [19, арк. 9-10].

Як на Галичині, так і на Волині, підпілля ОУН(б) опиралося на розгалужену мережу «симпятиків» з місцевого населення. Інколи вони знаходилися в різних областях. Приміром, голова сільради с. Шпиколоси Сокальського р-ну Львівської обл. Томко Драган неодноразово надавав матеріальну допомогу боївці ОУН Горохівського р-ну Михайлу Новосаду («Сумному») [5, арк.19]. Голова сільради с. Антонівка Горохівського р-ну Волинської обл. Костянтин Никикша був інформатором референта СБ Бродівського р-ну Івана Стародуба («Остапа») [1, арк.30].

З метою конспірації «симпятики» ОУН(б) з Волині їздили в Галичину для закупівлі необхідних для підпілля товарів, або продажу їх надлишку. Житель с. Охлопів Горохівського р-ну Волинської обл. Михайло Телеглов, за завданням референта СБ Григорія Собчука («Жбурлая») у 1947 р. їздив до Львова для закупівлі медикаментів [3, арк.107]. Петро Демчунь з с. Смиків Горохів-



ського р-ну, за завданням слідчого СБ Луцької округи Миколи Братуня («Гнатка»), у грудні 1950 р. продав на базарі м. Радехів Львівської обл. 80 кг. пшениці, яка належала підпіллю та виручені 800 крб. передав «Шпаку» [8, арк.242].

Особливо зручними для виконання таких завдань були студенти, які їздили на навчання до Галичини. Керівник молодіжної ланки ОУН Пилип Мазяр («Назар») в 1947 р., завдяки отриманій у Устилузькому райкомі КПРС перепустці на навчання до Львова, привозив на Володимирщину націоналістичну літературу [29]. Траплялося, що таких осіб органи МДБ арештовували та вербували. Наприклад, студентку Львівському держуніверситеті ім. І. Франка Марію Жигаревич з с. Боголюби Луцького р-ну Волинської обл., яка з 1946 р. перевозила провіднику ПЗК Івану Литвинчуку («Дубовому») підпільної пошти, друкарські машинки та радіоприймачі [2, арк.155]. У травні 1948 р. арештували та завербували в таємні співробітники [18, арк.120]. Нерідко, для ефективнішого використання, завербованих підпільників переводили з Галичини на Волинь та навпаки. Зокрема, шеф військового штабу УПА «Холодний Яр» Євген Басюк («Чорноморець»). Після арешту 7 вересня 1944 р. військами НКВС в рідному с. Хорів Острозького р-ну Рівненської обл. очолював під псевдонімом «Кармелюк» агентурно-бойову групу на Львівщині [15, арк.105]. Учасник боївки «Клея» Іван Березняк з с. Гутисько Бродівського р-ну Львівської обл. після виходу з повинною оселився в смт Мізоч Рівненської обл. [11].

Для посилення ефективності, підпілля ОУН(б) також намагалася маневрувати на межі областей. Наприклад, боївка провідника Горохівського надрайону Олексія Мельника («Чорноморця») протягом 1946 – 1948 рр. діяла в селах: Фусів, Княже, Ляшки, Смиків Горохівського р-ну Волинської обл., Спасів, Лещатів Сокальського р-ну, Бишів, Торки Радехівського р-ну Львівської обл. [10, арк.23]. Згідно довідки УМДБ Волинської обл. боївкою СБ Горохівського р-ну Григорія Собчука («Жбурляя») лише на території с. Фусів Сокальського р-ну Львівської обл. були здійснені наступні теракти:

25 серпня 1944 р. вбито начальника паспортного столу Горохівського райвідділу міліції Рожніков, бійця винищувальної групи Возного, дільничного у повноваженого міліції Романа Кривацюка, двоє міліціонерів було забрано, їх доля невідома;

3 вересня 1944 р. вбито голову сільради Мирона Мисливчука і селянина Василя Качура;

1 квітня 1945 р. вбито завідуючого торговим відділом Горохівського райспоживспілки Петра Тимчука;

Березні 1945 р. вбито демобілізованого з Радянської армії Дениса Плетинка та селянку Ганну Сірай;

Січні 1946 р. вбито демобілізованих з Радянської армії Амвросія Переска та Семена Сірка» [9, арк.89].

Керівники галицького підпілля також активно діяли у сусідніх районах Волині. Приміром, протягом 1944 – 1945 рр. однією з баз провідника ОУН Бродівського району Михайло Горбатюк («Чупринка») та референта пропаганди

Бродівського надрайону ОУН Степана Коса («Сармача») було с. Антонівка Горохівського р-ну Волинської обл. До складу їх боївки входили місцеві жителі – Володимир Сень («Лебедь»), Андрій Марчук («Стріла») та Віктор Шкоробатюк («Чалий») [1, арк.27]. За завданням референта СБ Іван Стародуб («Остап») вони восени 1945 р. вбили заступника голови сільради с. Антонівка Никифора Максимовича за те, що на його подвір'ї, у засідці оперативно-військової групи Берестечківського райвідділу НКВС, загинув есбіст «Нечай» [4, арк.451]. У зв'язку з частим маневруванням оунівців між областями, інколи вони гинули, або потрапляли в полон далеко від своїх теренів. Так, 21 січня 1947 р. в с. Адамівка Лопатинського р-ну Львівської обл. було вбито Берестечківського районного провідника ОУН Степана Довбая («Орел», «Бистрий»). 10 березня 1947 р. в с. Волиця Борислава Берестечківського р-ну оперативно-військовою групою МДБ було затримано керівницю жіночого проводу ОУН Лопатинського р-ну Лідію Калиновську («Мотря», «Мала», «Галя») [35, арк.4].

Як і раніше, Провід ОУН надсилав на керівні посади ПЗУЗ досвідчених підпільників з Галичини. Зокрема, у червні 1948 р. призначив провідником ПЗУЗ колишнього керівника КП «Закерзоння» Василя Галасу («Орлана»). Наприкінці 1949 р. на Житомирщину було переведено референта СБ Тернопільської округи Богдана Кузьму («Кайдаш») [13, с.123]. Частині так і не вдалося дістатися місця призначення. У листопаді 1949 р. референта СБ Дрогобицької округи Василя Шеванюка («Сатурна») було переведено на посаду референта СБ ПЗК «Москва» (Волинська обл.). Проте виникли проблеми зі зв'язком, тому він залишився зимувати в кріївці на околиці м. Стрий, де й загинув 3 травня 1950 р. оточений опергрупою МДБ [23, с.300].

Загалом, за період 1930 – 1955 рр. усіх німецьких керівників підпілля ОУН і УПА на території Волинської та Брестської обл. – 79 були галичанами (3,2 % від загальної кількості). Зокрема, у Львівській обл. – 64 осіб. З них 30 народилися на території Сокальського р-ну. При цьому більшість з них у селах Бодячів, Княже, Залижня, Матів, Фусів, Смиків і Шпиколоси, які до 1961 р. належали до Берестечківського р-ну Волинської обл. Уродженцями Бродівського р-ну були 8 осіб. Тернопільської обл. – 10 (без Кременецького р-ну, який етнографічно належить до Волині). З Івано-Франківської обл. (Станіславської) – 4 особи.

Наприкінці 1940-х рр. між керівництвом ОУН Волині та Галичини було дві лінії зв'язку. Одна проходила через Сокальщину – Горохівщину до Івана Литвинчука («Дубового»), а інша через Кременеччину – Здолбунщину до Анатолія Маєвського («Уліяна») [33]. 1 січня 1951 р. обірвалася «сокальська лінія зв'язку» [28, с.624]. Павло Удахін згадував про цю операцію: «В с. Галичани Берестечківського району місцева дівчина Христина віднесла в бункер «Дубового» самогон зі снодійним. Коли вони його випили, усіх скрутили без супротиву. Самого «Дубового» там не знайшли, натомість в полон потра-

пила група «Кавуна» з Львівщини. Саме він вивів 18 січня 1951 р. на бункер «Дубового» на хутір Синяково поблизу райцентру Демидівка Рівненської області» [34].

Після ліквідації 1 вересня 1953 р. опергрупою МДБ в с. Лідухів Почаївського р-ну Тернопільської обл. кур'єрської групи Миколи Салата («Бурого»), остаточно між «Уліяном» та Василем Куком («Леміш») [30]. Після цього підпілля ОУН(б) Волині та Галичини діяли практично автономно.

Таким чином, упродовж всього періоду існування підпілля ОУН на території Волині, між ним та оунівцями Галичини існували тісні взаємини. Загалом вони полягали у координації діяльності, надсиланні на північ націоналістичної літератури та досвідчених кадрів. Українські націоналісти Галичини взяли активну участь у формуванні на Волині УПА та поширили повстанський рух на свої терени. У післявоєнний період тісний зв'язок оунівців обох регіонів продовжувався. Межі підпільних територіальних утворень не співпадали з радянськими, а нелегали часто переходили з однієї області в сусідню. Припинився він лише після ліквідації радянськими спецслужбами останніх кур'єрських груп, які діяли між ними.

#### Джерела та література:

1. Архів УСБУ у Волинській обл. – Ф.П. – Спр.2414. – 540 арк.
2. Архів УСБУ у Волинській обл. – Ф.П. – Спр.3998. – Т.3. – 368 арк.
3. Архів УСБУ у Волинській обл. – Ф.П. – Спр.4478. – 211 арк.
4. Архів УСБУ у Волинській обл. – Ф.П. – Спр.4548. – 478 арк.
5. Архів УСБУ у Волинській обл. – Ф.П. – Спр.4826. – 74 арк.
6. Архів УСБУ у Волинській обл. – Ф.П. – Спр.6065. – 228 арк.
7. Архів УСБУ у Волинській обл. – Ф.П. – Спр.6824. – Т.1. – 394 арк.
8. Архів УСБУ у Волинській обл. – Ф.П. – Спр.8158. – 462 арк.
9. Архів УСБУ у Волинській обл. – Ф.П. – Спр.8525. – 179 арк.
10. Архів УСБУ у Волинській обл. – Ф.П. – Спр.8586. – 169 арк.
11. Березяк І. Не можу мовчати / І. Березяк // Зоря комунізму (Острогор). – 1980. – 8 липня.
12. Боярчук П. Слідами трагедії в Княжому / Петро Боярчук // Волинь (Луцьк). – 1994. – 19 липня.
13. Галаса В. Наше життя і боротьба (Спогади) / Василь Галаса. – Львів: Мс, 2005. – 272 с.
14. ГДА СБУ. – Ф.5. – Спр.67640. – 232 арк.
15. ГДА СБУ. – Ф.6. – Спр.5363. – 189 арк.
16. ГДА СБУ. – Ф.6. – Спр.6741. – Т.1. – 289 арк.
17. ГДА СБУ. – Ф.13. – Спр.372. – Т.57. – 286 арк.
18. ГДА СБУ. – Ф.13. – Спр.372. – Т.68. – 261 арк.
19. ГДА СБУ. – Ф.13. – Спр.372. – Т.80. – 254 арк.
20. Грушка Є. Волинь у ХХ столітті / Євген Грушка // Волинь (Луцьк). – 1999. – 7 вересня.
21. ДАВО. – Ф.1. – Оп.2. – Спр.7229. – 291 арк.
22. Дарованець О. Організаційний стан та діяльність Луцького повіту ОУН в 1937 – 1938 роках / Олександр Дарованець // Український визвольний рух. – Львів, 2003. – 36. 1. – С. 45-56.
23. Ільницький В. Дрогобицька округа ОУН: структура і керівний склад (1945-1952 рр.) / Василь Ільницький. – Дрогобич: Вимір, 2009. – 368 с.
24. Криштальський А. Національно-визвольний рух опору на Горохівщині / Андрій Криштальський. – Луцьк: «Надстир'я», 1994. – 52 с.
25. Кучерепа М. Витяг з таємного звіту-монографії / Микола Кучерепа // Волинь. – 2002. – № 4 – С.123-132.
26. Кучерепа М. Українські національні партії на Волині (1921 – 1939 роки): у 2-х ч., ч.1./ Микола Кучерепа, Ярослав Цецик. – Луцьк: Волинський національний університет ім. Лесі Українки, 2011. – 304 с.

27. Ленартович О. Український національно-визвольний рух на Волині в роки Другої світової війни / Олег Ленартович. – Луцьк: ВНУ ім. Лесі Українки, 2011. – 412 с.

28. Літопис УПА. Нова серія. / ред. рада П. Сохань, П. Потічний [та ін.] – К.-Торонто. – Т.16: Волинь і Полісся у невідомій епістолярній спадщині ОУН і УПА 1944 – 1954 рр. – 2011. – 1021 с.

29. Мазяр П. Кликала зоря / Пилип Мазяр // Слово правди (Во-

лодимир-Волинськ). – 1994. – 12 квітня.

30. Марчук І. Знайти і знищити «Уліяна» / Ігор Марчук // Вісті Рівненщини (Рівне). – 2007. – 12 жовтня.

31. Марчук І. Командир УПА-Північ Дмитро Клячківський – «Клим Савур» / Ігор Марчук. – Рівне: видавець Олег Зень, 2009. – 168 с.

32. Посівнич М. Воєнно-політична діяльність ОУН у 1929 – 1939 роках / Микола Посівнич. – Львів, 2010. – 368 с.

33. Справка про лінії зв'язку Центрального Проводу ОУН // Електронний архів Українського визвольного руху – [Електронний ресурс]. Режим доступу: <http://avr.org.ua/index.php/viewDoc/11803/>

34. Удахін П. Тривожні роки / П. Удахін // Радянська Волинь (Луцьк). – 1970. – 19 жовтня.

35. ЦДАГО України. – Ф.1. – Оп.23. – Спр.4968. – 19 арк.

Лілія ТРОФИМОВИЧ (Львів)

## ВТОРГНЕННЯ ЧЕРВОНОЇ АРМІЇ В ГАЛИЧИНУ У ВЕРЕСНІ 1939 Р.

**Анотація.** У статті простежено «визвольний похід» Червоної армії в Галичину у вересні 1939 р. Розкрито агресивний характер зовнішньої політики СРСР. Охарактеризовано його експансіоністські наміри. Висвітлено спільну операцію німецьких і радянських військ проти польської оперативної групи. Показано боротьбу за Львів.

**Ключові слова:** Червона армія, визвольний похід, Галичина, бойові дії, оборона, Львів.

«Визвольний похід» Червоної армії на західні землі України, методи їх приєднання, черговий поділ Польщі, історико-правове висвітлення процесу возз'єднання західноукраїнських земель з Радянською Україною у вітчизняній і зарубіжній історіографії продовжують привертати до себе пильну увагу та є предметом гострих дискусій, неоднозначних і суперечливих оцінок, потребують подальшого дослідження.

Метою статті є висвітлення вторгнення Червоної армії на територію Галичини у вересні 1939 р.

Увечері 14 вересня 1939 р. керівники наркомату оборони і генштабу СРСР К. Ворошилов і Б. Шапошніков надіслали командувачам Білоруського й Українського фронтів М. Ковалюву і С. Тимошенку директиви на участь у воєнній операції проти Польщі, яка вимагала від військ до кінця 16 вересня завершити приготування, а вранці наступного дня перейти державний кордон. У зверненні Військової Ради Українського фронту до населення вказувалося: «Ми йдемо в Західну Україну не як завойовники, а як визволителі наших українських... братів. Ми звільнимо українців... раз і назавжди від усякого гніту...» [1, с.66–67].

З цього проглядає і сфабрикована вигадка про «визвольний похід», використана як привід для вторгнення на територію сусідньої держави, і яка трактувалась у радянській історіографії як «єдино вірна» до розвалу СРСР. Характерно, що зазначений термін у директивних документах РСЧА був названий «революційною, справедливою війною». Крім того, маскувальна інтерпретація радянської агресії переслідувала мету зберегти нейтралітет СРСР у Другій світовій війні [Детальніше про це див.: 9; 10].

Висуваючи облудливе гасло «визвольного походу», Політуправління РСЧА спиралося і на агітаційний досвід польсько-радянської війни 1920 р. Йдеться, зокрема, про настанови тодішнього члена Реввійськради Південно-Західного фронту, наркома зі справ національностей Й. Сталіна. «Врозумляйте командирів, комісарів, а також всіх без виключення бійців, що ми йдемо вперед для визволення селянина-трудівника від польського пана, що наша війна є війною визвольною..., – повчав він. – Ставтеся з повагою до військовополоне-

них українців із Галичини (русинів), не тільки до селян, але і до інтелігенції, врозумляйте їх, що якщо пригнічені Польщею галицькі українці підтримають нас, ми підемо на Львів для того, щоб визволити його і віддати галицьким українцям, вигнати звідти поляків і допомогти пригніченим українцям – галичанам створити свою незалежну державу, нехай навіть не радянську, але... дружню до РСФРР...» [Цит. за: 3, с.74].

На радянсько-польському кордоні було зосереджено близько мільйона військовиків, відбірні танкові частини, авіація. Це неспростовно доводило, що підготовлений наступ Червоної армії мав на меті не «забезпечити безпеку і захист братерського українського й білоруського народів», а військові дії, розраховані на знищення Війська Польського і прикордонних сил. «Негайно закрити держкордон на вказаній ділянці (гирла р. Збруч і на захід від неї - автор). Не допустити у жодному випадку відходу польських солдатів і офіцерів із Польщі в Румунію...» [4, с.12, 77]. Таке розпорядження С. Тимошенко віддав командувачу прикордонними військами КОВО В. Осокіну. Подібні накази надходили від К. Ворошилова та інших керівників Червоної армії.

17 вересня о п'ятій годині ранку два великі угруповання радянських військ без оголошення війни перетнули польський кордон, одержавши завдання «блискавичним ударом розгромити ... війська противника» [4, с.61] і вийти на лінію розмежування з гітлерівськими військами – лінію річок Пісси, Нарви, Вісли і Сяну. Причому Й. Сталін не повністю скористався існуючою, згідно таємного протоколу від 23 серпня, можливістю просування до р. Вісли, що було вже неможливе з огляду на швидкість руху німецької армії.

Неочікуваний для польської сторони напад, потужні військові сили, величезна кількість техніки, обсяги військової мобілізації, значна площа театру воєнних дій (майже 200 тис. кв. км), тісна взаємодія з'єднань Червоної армії з Вермахтом відіграли ключову роль у деморалізації та остаточному розгромі польських збройних сил і падінні їхньої держави [2, с. 466–474; 14, с.670; 19, с.124]. Німецько-польська і радянсько-польська війни стали складовими єдиного процесу «четвертого поділу Польщі та початку Другої світової війни» [Детальніше про це див.: 7; 17; 22; 25].

Ретельно підготовлена і масштабно проведена політична робота серед військових частин, зосереджених на кордоні з Польщею, сприяла патріотичному піднесенню їх особового складу, готового «виконати наказ про визволення братів українців і білорусів» [8, с.225]. Повертаючись до тогочасного періоду, К. Симонов писав: «Потрібно уявити собі атмосферу усіх попередніх



років, радянсько-польську війну 1920 року, наступні десятиріччя напружених відносин з Польщею, осадництво, переселення польського куркульства в так звані східні кореси (креси – Л.Т.), намагання полонізації українського й особливо білоруського населення, білогвардійські банди, що діяли з території Польщі в двадцяті роки, вивчення польської мови серед військовиків як мови одного й найбільш можливих противників, процеси білоруських комуністів. У цілому, якщо згадати всю цю атмосферу, то чому ж мені тоді не радіти тому, що ми йдемо визволяти Західну Україну і Західну Білорусію? Ідемо до тієї лінії національного розмежування, яку колись, у двадцятому році, вважав справедливою, з точки зору етнічної, навіть такий недруг нашої країни, як лорд Керзон, і про яку згадували як про лінію Керзона, але від якої нам довелося відступити тоді і піти на мир, що віддав в руки Польщі Західну Україну і Білорусію, через воєнні поразки, за якими стояло безмежне виснаження сил у роки світової і громадянської воєн, розруха, недобитий Врангель, грядущий Кронштадт і антоновщина – взагалі, двадцятий рік» [12, с.80–81].

Зрештою, свідченням того, що проблема возз'єднання західноукраїнських земель цікавила діячів українського національного руху ще у 1920-і роки, був фрагмент листа, написаного М. Грушевським до одного зі своїх американських кореспондентів 10 березня 1925 р. з нагоди приїзду до Радянської України групи колишніх військовиків Української Галицької Армії. «Перед Різдвом приїхав сюди полковник Гриць Коссак, що проводив галицькою армією в 1918-му р. проти поляків... От я сподіваюсь і хотів ще то побачити на свої очі, як він з укр. армією піде до Галичини, як буде війна; сим разом може вже СССР не зробить тої помилки, що в 1920 р. – не буде пхатись до Варшави, а допильнує Галичини» [5, с.108–109].

Бойові дії проти тих польських частин, що чинили опір, велися за всіма правилами і притаманними будь-якій війні жорстокістю і нещадністю. Адже метою наступу, як стверджувалось в одній з директив керівництва Українського фронту, було «цілковите і нещадне знищення ворога», «багнетом і гранатою завершити його остаточний розгром» [9, с.134].

Варто зазначити, що німецькі та радянські війська провели 26-27 вересня спільну операцію проти 4-тисячної польської оперативної групи генерала В. Андерса у районі Мостиська-Медика, що намагалася коридором між червоноармійцями і вермахтівцями прорватися з району Рава-Руської до Карпат і перейти угорський кордон. Після переходу залізниці на ділянці Мостиська-Судова Вишня вона змушена була відбиватись як від гітлерівців, так і від частин 17-го стрілецького корпусу та 12-ї армії. У тяжких боях група була розсіяна, частково знищена і полонена [6, с. 193]. До речі, командувач 12-ї армії Українського фронту І. Тюленев у своїх мемуарах зазначив, що В. Андерс, «засліплений ненавистю до Радянського Союзу, хотів затримати просування наших військ, однак, після отримання нищівного удару, підштовхнув своїх солдат, аби втікали в Угорщину» [13, с.133]. Звідси ді-

знаємося також, що польський генерал був легко поранений, перебрався в цивільний одяг і потрапив у полон разом з іншими офіцерами. Аби уникнути даремного кровопролиття, радянське командування запропонувало йому звернутися до польських військовиків із закликом добровільно скласти зброю. Він довго відмовлявся, але, врешті-решт, погодився [13, с.133]. Як згадував сам В. Андерс, під час перебування на лікуванні у львівському шпиталі восени 1939 р. він отримав від високопоставленого співробітника НКВС пропозицію сформувати польський уряд під радянською опікою [15, с.41].

Значною мірою проливають світло на тодішню ситуацію мемуари начальника Львівського гарнізону генерала В.Лянгнера і начальника штаба підполковника К. Рисінського, які очолювали оборону міста від гітлерівців, а також документи радянської держбезпеки, опубліковані останнім часом. Маючи на увазі перші дні після перетину Червоною армією радянсько-польського кордону, В. Лянгнер згадував, що одержував наступну інформацію про її плани: «Йдуть битися з німцями і до наших частин ставляться пасивно» [20, с.182].

Певним підтвердженням цього стало те, що опівдні 20 вересня під Винниками дійшло до зіткнення між радянськими і німецькими військами (поляки не знали, що воно трапилось внаслідок непорозуміння між двома сторонами – Л.Т.). Для з'ясування намірів червоноармійців генерал направив до їхнього командування К. Рисінський, який мав розмову з комісаром танкового корпусу Макаровим. Останній заявив: «Червона армія б'ється з німцями і прагне узгодити ... спільну позицію» [20, с.182]. Своєю чергою К. Рисінський, який у складі групи польських офіцерів прибув 19 вересня на переговори у Винники, навів у мемуарах фрагмент розмови між радянським і польським полковниками Г. Івановим і Б. Раковським. «Раковський запитав: «Для чого прийшли?» Іванов не відповідає, а задає своє питання: «Чи читали газети?» «Ні, газет не читали, бо місто оточене і газети до нього не доходять». «То, можливо, чули по радіо, що відбувається?» К. Рисінський згадував: він добре розумів, що Г. Іванов мав на увазі промову В. Молотова, а також листівки, які скидали з літаків на місто з закликом знищувати офіцерів, панів, буржуазію, а також усвідомлював, що цей «червоний лицар» не мав громадянської відваги просто сказати, що більшовицькі війська перетнули кордон як вороги, агресори, союзники Гітлера. «Все це розуміємо, але відповідаємо: «Радіо у нас не діє... Чого ви прийшли?». Полковник Іванов викручується, нарешті відповідає: «Прийшли ми бити німців, будемо разом з вами з ними воювати» [21, с.37-38].

Як впливає з доповідної записки на ім'я Л. Берії наркома внутрішніх справ УРСР І. Серова, який перебував у Винниках під час переговорів В. Лянгнера з командним складом, генералу були поставлені наступні умови здачі Львова: до 14.00 22 вересня польські війська повинні скласти зброю у визначені місця і під керівництвом обеззброєних офіцерів вирушити з міста по задалегідь визначеним секторам; офіцерський склад від

капітана і вище прямують на автомобілях до штабу армії; офіцерському складу надається особиста свобода і недоторканість рухомого майна. При бажанні переїхати в іншу країну питання буде розв'язуватися дипломатичним шляхом. У звіті І. Серов зазначив, що він заперечив проти останнього пункту в частині особистої свободи, але «на це комбриг Курочкін, що представляв Червоне командування, відповів, що цей документ він може розірвати в будь-який момент.» [11, с.194]. У процесі переговорів В. Лянгнер повідомив, що німці двічі пропонували йому здачу Львова на більш вигідних умовах, але він рішуче відкинув цю пропозицію і твердо заявив, що передасть місто лише Червоній армії [11, с.195; детальніше про здачу Львова див.: 23].

Через кілька днів польський генерал зустрівся з С. Тимошенко і М. Хрущовим, які, підтвердивши згоду на виконання умов, заявили, проте, що для реалізації останніх їх повинен підписати нарком оборони К. Ворошилов. 26 вересня В. Лянгнер прибув до Москви, де зустрівся з начальником генштабу Б. Шапошниковим. Згодом повернувся до Львова, а 18 листопада таємно залишив місто з наміром перебратися до Румунії [20, с.183-201]. «На світанку дістався до польсько-румунського кордону, – згадував він. – Вскочив у Черемош, хоча плавати не умів, і коли потрапив на глибину, то почав тонути. Лише завдяки волі і випадку вибрався на берег. У подумках звернувся до Бога, дякуючи йому за те, що допоміг вирватися з більшовицького раю» [20, с.208]. Залишається додати, що радянська сторона цинічно порушила умови угоди і при виході зі Львова 15 тис. польських вояків і 1500 офіцерів були оточені і відправлені в концтабори.

Вищенаведена поведінка керівного складу РСЧА певною мірою пояснює зайняту тоді позицію головнокомандувача Війська Польського маршала Е. Ридз-Смигли. Згідно спогадів Ю. Бека, маршал вагався, які йому віддавати накази військам стосовно боротьби з нападниками, але, проаналізувавши ситуацію, схильний був швидше не здійснювати бойових дій [16, с.197]. Вважаючи, очевидно, що збройні сили сусідньої країни введені з метою обмежити зону німецької окупації і розуміючи, що війна на два фронти неможлива, оскільки жодних сил, окрім батальйонів Корпусу охорони прикордоння і деякого числа тилових і запасних частин армії, у Східній Польщі не було, а ті не мали жодних шансів у бою з радянськими військами, Е. Ридз-Смигла та інші керівники держави вирішили боротися лише проти гітлерівців [8, с.236]. «Ради вторглися. Наказую здійснити відхід у Румунію та Угорщину найкоротшими шляхами. З Радами бойових дій не вести, лише на випадок спроби з їхнього боку роззброєння наших частин. Завдання для Варшави і Модліна, які повинні захищати від німців, без змін. Частини, до розташування яких підійшли Ради, повинні вести з ними переговори з метою виходу гарнізонів до Румунії чи Угорщини» [24, с.88]. Цей наказ не дійшов до всіх польських частин, не всі вірили в його правдивість і вимагали підтвердження, яко-

го ні від кого неможливо було отримати, а тому чинили опір Червоній армії [18, с.517].

Як бачимо, Радянський Союз, відшукавши привід для вторгнення в Західну Україну і Західну Білорусію у формі «визвольного походу», здійснив агресію проти сусідньої Польщі, з якою мав договір про ненапад, порушивши при цьому низку міжнародних правових актів і поставивши за мету ліквідувати її державність і, згідно таємного додаткового протоколу до пакту Ріббентропа-Молотова, анексувати частину території, включаючи Галичину.

#### Джерела і література:

1. Возз'єднання українського народу в єдиній Українській Радянській державі. 1939–1949 рр. : зб. док. і матеріалів / упоряд. П. Павлюк та ін. – К. : Держполітвидав УРСР, 1949. – 212 с.
2. Войтковяк Я. Советско-польский вооруженный конфликт в сентябре 1939 года / Я. Войтковяк // Международный кризис 1939 года в трактовках российских и польских историков. – М.: Аспект Пресс, 2009. – С. 446–478.
3. Ворошилов К. Сталин и вооруженные силы СССР / К. Ворошилов. – М.: Воениздат, 1951. – 100 с.
4. Катюнь. Пленники необъявленной войны. Документы и материалы / под ред. Р.Г. Пихои, А. Гейштора. – М.: Международный фонд «Демократия», 1999. – 608 с.
5. Листи М. Грушевського до Е. Фариняка: Від 18 березня 1924 до 12 лютого 1927 / до друку підготував М. Антонович // Український історик. – 1977. – № 3–4. – С. 106–112.
6. Литвин М. Німецько-радянська воєнна кампанія 1939 р. в Галичині: Нові радянські документи / М. Литвин, // Україна-Європа-світ: Збірн. наук. праць – Тернопіль: ТНПУ ім. В. Гнатюка, 2009. Вип. 2. – С. 191–196.
7. Литвин М. Сталін і Західна Україна. 1939–1941 рр. / М. Литвин, К. Науменко – К.: ПП Наталя Брехуненко, 2010. – 80 с.
8. Мельтюхов М. Советско-польская война / М. Мельтюхов // Блицкриг в Европе. 1939–1941: Польша. – М.: ООО «Издательство АСТ»; С.-Петербург: Terra Fantastica, 2004. – С. 207–378.
9. Партиино-политическая работа в боевой обстановке: сб. документов, изданный во время освободительного похода в Западную Украину и Западную Белоруссию – М.: Воениздат, 1940. – 181 с.
10. Партиино-политическая работа в Красной армии: документы. Июль 1929 – май 1941 гг. / сост. Т.Ф. Каряева. – М.: Воениздат, 1985. – 535 с.
11. Радянські органи державної безпеки у 1939 – червні 1941 р.: документи ГДА СБУ України / упоряд.: В. Даниленко, С. Кокін.– К.: Вид. дім «Києво-Могилянська Академія», 2009. – 1311 с.
12. Симонов К. Глазами человека моего поколения / К. Симонов. – М.: Изд-во Агентства печати Новости, 1988. – 480 с.
13. Тюленев И. Через три войны. 1941–1945 / И. Тюленев. – М.: Военное издательство Министерства обороны СССР, 1960. – 256 с.
14. Україна: політична історія XX – початок XXI ст. / ред. Смолий В. – К.: Парламентське видавництво, 2007. – 1028 с.
15. Anders W. Bez ostatniego rozdziału. Wspomnienia z lat 1939–1946. – Wydanie trzecie, poprawione / Władysław Anders.– Londyn: Gryf Publishers, 1959. – 408 s.
16. Beck J. Ostatni raport / J. Beck; oprac. Skrzypek A. – Warszawa: Państwowy Instytut Wydawniczy, 1987. – 240 s.
17. Cygan W. K. Kresy w ogniu. Wojna polsko-sowiecka 1939 / Wiktor Krzysztof Cygan – Warszawa : WOW Instytut literacki, 1990. – 178 s.
18. Grzelak Cz. Kresy w czerwieni. Agresja Związku Sowieckiego na Polskę w 1939 roku / Czesław Grzelak. – Warszawa: Neriton, 1998. – 592 s.
19. Historia dyplomacji polskiej. T. V. (1939–1945) / kier. Gerard Labuda. – Warszawa: PWN, 1999. – 845 s.

20. Langner W. Ostatnie dni obrony Lwowa (1939) / W. Langner // Niepodległość. – Londyn, Nowy York, 1978. – T.11. – S.180–222.
21. Ryś K. Obrona Lwowa w roku 1939 / K. Ryś. – Rzeszów: Krajowa agencja wydawnicza, 1991. – 51s.
22. Szawłowski R. (Liszewski K.). Woina polsko-sowiecka 1939. Tło polityczne, prawnomiędzynarodowe i psychologiczne. Agresja sowiecka i polska obrona: sowieckie zbrodnie wojenne i przeciw ludzkości oraz zbrodnie ukraińskie T. 1. Monografia / Ryszard Szawłowski. – Warszawa: Neriton, 1995. – 520 s.
23. Włodarkiewicz W. Lwów 1939 / W. Włodarkiewicz. – Warszawa: Bellona, 2003. – 237 s.
24. Wojna Obronna Polski 1939 r. Wybór źródeł /red. E.J. Kozłowski. – Warszawa: Wojskowy instytut historyczny, 1968. – 670 s.
25. Żurowski A. W walce z dwoma wrogami / Antoni Żurowski – Warszawa: Oficyna wydawnicza, 1999. – 247 s.



Володимир ТРЕТЯК (Київ)

## ГЕОПОЛІТИЧНІ ЗМІНИ НА ТЕРИТОРІЇ КАРПАТСЬКОЇ УКРАЇНИ У 1938–1939 та 1944–1945 рр. МОВОЮ ПРЕСИ

**Анотація.** У статті на основі друкованих видань, архівних джерел та наукових праць досліджуються геополітичні зміни, які відбувалися на території Закарпаття в 1938–1939 та 1944–1945 роках. Метою є вивчення подання цих змін на шпальтах радянської військової і партійної преси та в офіційних документах тих часів.

**Ключові слова:** преса, Карпатська Україна, «визвольні походи».

Друковане слово посідає особливе місце у комплексі джерел, адже містить найбільш широку та різновекторну інформацію. Якщо інші, навіть систематизовані документальні джерела, містять здебільшого цілеспрямовану інформацію, як правило однотипну, то преса за своєю природою, чинниками, які її формують, за мотивами й причинами організації того чи іншого матеріалу та його публікації, за багатолікістю авторського складу тощо – джерело комплексне та різнобічне. Преса є провідником державної пропаганди на рівні основної маси населення країни, є демонстрантом офіційної позиції уряду або, навпаки, покликана приховувати від громадськості справжню суть політичних вчинків можновладців.

За визначенням І.Н. Войцехівської – однієї із провідних вітчизняних дослідниць друкованого слова як історичного джерела: «друк – це особливий вид джерела, комплексного за своєю структурою, який характеризується наявністю багатопланового матеріалу, різноманітного за видами, жанрами, походженням та змістом, пов'язаного спільністю цілей і завдань та відображенням реального історичного процесу [6, с. 33].

Особливо актуальною як джерело інформації в ході дослідження збройних конфліктів є армійська преса, адже її дописувачі перебувають на передньому краї подій та оперативно доносять інформацію щодо ходу бойових дій, рішень і заходів, прийнятих можновладцями, внутрішньополітичного життя країн-учасниць цих конфліктів, зовнішньополітичної ситуації.

Дослідження подій на теренах Карпатської України в першій половині ХХ ст. на основі великого масиву архівних документів на даний момент є досить ґрунтовним. На особливу увагу заслуговують праці М.М. Вегеша [4, 7], це питання прискіпливо розглядається в таких працях, як «Політична історія України. ХХ століття у 6 томах» [17], «Україна: політична історія ХХ – початок ХХІ століття» [21], «Україна в роки Другої світової війни: спроба нового концептуального погляду» [16] тощо.

Мета запропонованого дослідження – простежити геополітичні процеси на території Карпатської України в 40-х р. ХХ ст. на основі тогочасної преси. Цим завданням зумовлена актуальність представленого дослідження.

Слід зазначити, що радянська армійська преса у зведеннях Радінформбюро та повідомленнях Телеграфного агентства Радянського Союзу (ТАРС) оперативно інформувала про хід бойових подій на радянсько-німецькому фронті, особливо на другому, переможному етапі війни. У цих зведеннях, зокрема, йшлося про те, що 20 жовтня 1944 р. війська 4-го Українського фронту подолали Карпатський хребет, оволоділи перевалами та просунулися в глиб Чехословацької території від 20 до 50 км фронтом довжиною 275 км [13], 27 жовтня на території Чехословаччини оволоділи важливим містом Закарпатської України – Ужгородом [20, с. 110], 28 листопада на території Чехословаччини зайняли понад 60 населених пунктів [15], 5 квітня 1945 р. оволоділи важливим вузлом шляхів та опорним пунктом оборони ворога на р. Ваг у Чехословаччині та містом Ружомберок [19].

Після виходу радянських військ 26 травня 1944 р. на кордон СРСР з Румунією перед пресою постало завдання роз'яснення місії Червоної армії, яка досі трактувалася винятково як визвольна, на території Європейських країн, політики Радянського Союзу щодо звільнених ним країн, яких частково або повністю було 10. Методикою написання текстів відповідного змісту радянська преса апробувала під час збройних конфліктів, у яких брав участь Радянський Союз у 30-х рр. ХХ ст. Новий підхід щодо добору матеріалу та його звучання у пресі було запроваджено в ході іноземних кампаній із приєднання Галичини, Буковини та Північної Бессарабії до УРСР у 1939-1940 рр. Однією з головних проблем радянської друкованої пропаганди було пояснення логіки «визвольних походів» для командно-політичного складу РСЧА. Усі ці методичні надбання було використано під час іноземних кампаній СРСР у 1944-1945 рр.

2 квітня 1944 р. відбулася досить важлива подія в ракурсі міжнародних відносин. Для інтерпретації подальших дій радянського уряду за межами СРСР у Москві народним комісаром закордонних справ СРСР В.М. Молотовим була озвучена заява, у якій йшлося про те, що подія виходу на кордон є початком повного відновлення кордону, встановленого 1940 р. між СРСР та Румунією. Радянські війська, переслідуючи німецькі армії, а разом із ними й румунські війська, що відступали, вступили на румунську територію. Верховне Головнокомандування Червоної армії віддало наказ переслідувати ворога аж до його повного розгрому та капітуляції, однак радянський уряд не ставить за мету загарбання частини румунської території [9]. Таким чином, Молотов дав чітко зрозуміти громадськості позиції радянського керівництва, яке не збиралося поступатися приєднаними вліт-

ку 1940 р. Буковиною та Північною Бессарабією [12], що давало змогу СРСР контролювати гирло Дунаю, забезпечувати необхідну глибину оборони важливих чорноморських портів Одеси та Севастополя, а також слугувати зручними військовими базами для контролю ситуації на Балканах. Офіційне визнання США та Англією територіальних надбань, проведених СРСР у 1939-1940 рр., внаслідок змови з райхом, відбулося під час Ялтинської конференції 4-11 лютого 1945 р. у ході остаточного розгляду польського питання.

Наприкінці жовтня 1944 р. зі сторінок газет прозвучало звернення Й.В. Сталіна до громадськості: «У нас немає й не може бути таких цілей війни, як захоплення чужих територій, підкорення чужих народів. У нас немає і не може бути таких цілей війни, як нав'язування своєї волі й свого режиму слов'янським та іншим пригніченим народам Європи» [10, с. 161]. Ці тези, спрямовані на замилювання очей світовій спільноті, не збігалися з дійсністю, яка позначилася кардинальною зміною геополітичної мапи Європи.

У 1938 р. Карпатська Україна в результаті розподілу Чехословаччини під час Мюнхенської конференції підпала під вплив Угорщини, і напередодні Другої світової війни не являла інтересів для СРСР.

Українці, користуючись міжнародною ситуацією, яка склалася перед Другою світовою, намагалися відновити свою державність. Після ухвалення пражским парламентом і сенатом конституційного закону, за яким Чехословаччина стала федеративною республікою, автономним краєм було визнано Карпатську Україну – з власним урядом та Соймом [14]. 14 березня 1939 р. головою уряду, прем'єр-міністр А. Волошин проголосив про радіо незалежність Карпатської України. Цього дня розпочався наступ угорських військ на її територію в ході реалізації положень Віденського арбітражу, згідно з яким Німеччина та Італія ухвалили: 12 % Карпатської України, у тому числі такі великі міста регіону, як Берегове, Ужгород, Мукачеве, віддати Угорщині.

15 березня 1939 р. на Соймі були прийняті важливі історичні документи, зокрема Конституційний Закон Ч.1 – про незалежність, державний устрій, назву, мову, прапор, герб і гімн Карпатської України [7, с. 277]. Таємним голосуванням був обраний Президент А. Волошин. Цього дня розпочався наступ угорських військ на територію Карпатської України. Одночасно Польща, яка відверто прагнула мати спільний кордон з Угорщиною, проводила в Закарпатті численні диверсійні рейди, завдаючи матеріальних збитків Карпатській Україні [4, с. 149]. 18 березня 1939 р. угорські та польські вояки потиснули один одному руки на кордоні біля прикордонного стовпа знищеної країни [3]. Молода держава, так і не розпочавши свою діяльність, припинила своє існування.

З 1944 р. багатому лісами карпатському регіону керівництво СРСР надавало неабиякого значення. Радянська пропаганда висунула гасло «Через Карпати – на Берлін!» і повідомляла, що ворог думав сховатися за стінами Карпатських гір, але вони не загородили дороги

на Берлін. Радянські війська уже ступили на територію Німеччини, форсували Одер і перебувають за декілька десятків кілометрів від столиці райху. Керівництво країни поставило завдання добити звіра в його лігві, встановити прапор перемоги над Берліном. У нас маршрут один: через Карпати – на Берлін! [1]. Газетярі стверджували й про те, що блискуча перемога у Карпатах започатковує визволення Чехословаччини, ставить у надзвичайно скрутне становище останнього сателіта Німеччини – Угорщину, а значить суттєво погіршує стратегічне становище самої Німеччини. Під загрозою опинилася також Східна Пруссія, на Півдні поступово райх втрачає свої позиції на Балканах. Промовистою історичною подією слід вважати те, що усі чотири Українські фронти діють на територіях Югославії, Угорщини, Чехословаччини та Польщі [5].

Насправді, підтвердивши свої претензії на приєднання в 1939-1940 рр. українські території, які до того належали Польщі та Румунії, радянський уряд через газети планомірно готував громадськість до питання приєднання Закарпаття до УРСР. У визволених населених пунктах з'явилися листівки, у яких йшлося про те, що німецько-угорські війська протягом декількох років грабували й розорювали населення Закарпатської України. Особливо жорстоко вони грабували територію під час свого відступу, знаючи про те, що вже не повернуться в цей край. У результаті цього розбійницького загарбання населення міст і частини гірських районів залишилося без хліба. Тому командування 4-го Українського фронту виділило зі своїх запасів 250 тис пудів хлібного зерна, яке можна було отримати в економічному бюро фронту у Мукачеві з 20 по 30 листопада 1944 р [2].

27 листопада 1944 р. на з'їзді Народного комісаріату Закарпатської України був прийнятий маніфест, у якому проголошувалося про вихід зі складу Чехословаччини, яку в кожному оперативному зведенні Радінформбюро називало братньою слов'янською країною, та про возз'єднання з Радянською Україною. Приводом до цього стало перевірене радянською пропагандою під час «польської» та «румунської» кампанії СРСР із приєднання до УРСР Галичини, Буковини та Північної Бессарабії 1939-1940 рр. гасло щодо одвічного бажання українців об'єднати всі українські землі. До речі, територія Північної Бессарабії, як і територія Закарпатської України, ніколи не входила навіть до Російської імперії, однак це не завадило реалізувати план радянського уряду з приєднання нових територій і в 1940 р, і в 1944 р.

Далі в маніфесті йшлося про те, що Закарпатська Україна століттями була відірвана від своєї матері – України, її населення було приречене на злидні, мова переслідувалася, закривалися школи, нищилася українська культура. Після розпаду Австро-Угорської імперії Сен-Жерменський договір 1919 р. закріплював автономію Закарпаття у складі Чехословаччини, яка, так і не була встановлена. Історія не забула мармароські процеси, розстріли маніфестантів у Хусті й Тур'я-Пасіці в 1929 та 1932 рр. Абсолютно співзвучні мотиви лунали в радян-

ській армійській пресі на початку Другої світової війни. Текст маніфесту визнавав, що в 1938 р. Закарпатська Україна стала розмінною монетою в реалізації своїх планів Німеччиною та Угорщиною. Це стало наслідком не доведеної до кінця справи щодо возз'єднання з Великою Радянською Україною та Росією під час народних зборів на Мармароцині 18 грудня 1918 р. та в Хусті 21 січня 1919 р. [11]. У цьому суперечливому баченні історичної долі цього краю особливо сумнівним є останнє твердження, адже на той час радянська влада була встановлена лише в Харкові, а Великою Україною учасники зборів називали УНР [21, с. 381-383]. Хибність цього твердження доводить відозва до православного народу Карпатської України, розміщеної на сторінках часопису «Нова свобода». У цьому зверненні йдеться про таке: «Перші наші борці за православ'я ще перед світовою війною ходили до Києва набрати кріпості і надії. Тепер ми також духом і серцем через високі Карпати єднаємось із цим українським народом. Перед двадцяти роками православні заявили, що хочуть жити в українській державі. Року 1919 православна Іза йшла з нашим синьо-жовтим прапором на Хустський конгрес заявити свою українську волю» [18]. Однак упродовж десятиліть у радянській історіографії офіційною вважалася думка про те, що делегати Всекарпатського конгресу вимагали возз'єднання з Радянською Україною [7, с. 111].

На шпальтах радянських газет були викладені тексти документів «Угоди про відносини між Радянським Головнокомандуючим та Чехословацькою Адміністрацією після вступу радянських військ на територію Чехословаччини» [8, СС. 48-49], а також підписаного в Москві 29 червня 1945 р. радянсько-чехословацького договору про Закарпатську Україну, у якому зазначалося: «Закарпатська Україна (що носить, згідно з Чехословацькою Конституцією, назву Підкарпатська Русь), яка на основі Договору від 10-го вересня 1919 року, укладеного в Сен-Жермен ан Ле, увійшла як автономна одиниця в рамки Чехословацької Республіки, возз'єднується, згідно з бажанням, проявленим населенням Закарпатської України, і на основі дружньої угоди обох Високих Договірних Сторін, зі своєю споконвічною батьківщиною – Україною та включається до складу Української Радянської Соціалістичної Республіки.

Кордони між Словаччиною та Закарпатською Україною, які були чинними на день 29-го вересня 1938 р., стають кордонами між Союзом Радянських Соціалістичних Республік і Чехословацькою Республікою...».

Не зважаючи на те, що нова територіальна угода, торкалася безпосередньо України, яка вважалася за конституцією суверенною республікою, її підпису під документом не було. Приєднання до України території, яка стала Закарпатською областю УРСР, призвело до таких геополітичних змін: по перше, територія УРСР збільшилася на 12,9 тис кв. км, а населення зросло на 0,9 млн осіб [21, с. 844]; по-друге, приєднанням Закарпаття завершилося остаточне формування північно-західного державного кордону України. Проте гучні заяви

радянського уряду зі шпальт газет про втілення одвічного бажання українців об'єднатися в єдину державу були лише популізмом, адже такі етнічні землі, як Лемківщина, Холмщина, Надсяння, Підляшшя, залишилися поза межами УРСР.

#### Джерела та література:

1. Фонди Меморіального комплексу «Національний музей історії Великої Вітчизняної війни 1941-1945 років» (далі НМІВВВ), Книга надходження (далі КН) – 17411, листівка – 1247.
2. Фонди НМІВВВ, науково-допоміжний фонд – 262.
3. Фонди НМІВВВ, КН – 233613, фотографія – 30864.
4. Вегеш М.М. Карпатська Україна. Документи і факти. – Ужгород: «Карпати», 2004. – 432 с.
5. Велика перемога в Карпатах // Радянська Україна. – 1944. – 20 жовтня. – № 206.
6. Войцеховская И.Н. Газета «Комуніст» и «Советская Украина» периода Великой Отечественной войны как источник изучения борьбы трудящихся против немецко-фашистских захватчиков / Диссертация по специальности 07.00.09 – Историография и источниковедение, 07.00.02 – История СССР на соискание ученой степени кан. ист. наук. – К.: НГУ имени Тараса Шевченка, 1987. – 182 с.
7. Вони боронили Карпатську Україну. Нариси історії національно-визвольної боротьби закарпатських українців / [Під ред. доктора іст. наук, професора М.М. Вегеша]. – Ужгород: «Карпати», 2002. – 709 с.
8. Жуков С.И. Фронтальная печать в годы Великой Отечественной войны. – М.: изд-во Московского университета, 1968. – 388 с.
9. Заява Радянського Уряду // Вісті із Радянської Батьківщини. – 1944. – 4 квітня.
10. Кочуров А.М. Армейская газета в наступлении. – М.: Военное издательство Министерства Вооруженных сил Союза ССР, 1949. – 200 с.
11. Маніфест Першого з'їзду народних комісарів Закарпатської України про возз'єднання Закарпатської України із Радянською Україною. // Закарпатська Україна: орган Народного комісаріату міста Ужгород. – 1944. – 27 листопада. – №7.
12. Мирное решение советско-румынского конфликта по вопросу о Бессарабии и северной части Буковины. // За Родину: красноармейская газета N-ского соединения. – 1940. – 30 июня. – № 7. – Фонди НМІВВВ, КН – 41521, Газети (далі Г) – 6902.
13. Наказ Верховного Головнокомандувача генерал-полковникові Петрову. // Радянська Україна. – 1944. – 20 жовтня. – № 206.
14. Нова Свобода. Орган українського національного об'єднання. – Хуст. – 1939. – 5 лютого. – № 27. – Фонди НМІВВВ, КН – 229084, Г – 78549.
15. Оперативная сводка за 28 ноября. // Боевое знамя: красноармейская газета. – 1944. – 29 ноября. – № 155.
16. Патриляк І.К., Боровик М.А. Україна в роки Другої світової війни: спроба нового концептуального погляду / [І.К. Патриляк, М.А. Боровик] – Ніжин: Видавець ПП Лисенко М.М., 2010. – 590 с.
17. Політична історія України. XX століття у 6 т. – Т. 4. Україна у Другій світовій війні (1939-1945) / Нац. акад. наук України, Ін-т політ. і етнонац. досліджень НАН України; Редкол. І.Ф. Курас (голова) та ін. Керівник тому В.І. Кучер. – Київ: Генеза, 2003. – 584 с.
18. Православний народ Карпатської України. // Нова свобода. Орган українського національного об'єднання. – Хуст. – 1939. – 5 лютого. – № 27. – Фонди НМІВВВ, КН – 229084, Г – 78549.
19. Приказ Верховного Главнокомандующего Командующему войсками 4-го Украинского фронта генералу армии Еременко, начальнику штаба фронта генерал-полковнику Сандалову // Бей фашистов: красноармейская газета. – 1945. – 7 апреля. – № 47.
20. Советская Украина в годы Великой Отечественной войны. – К.: Наукова думка, 1980. – Т. 3. – С.110.
21. Україна: політична історія. XX – початок XXI ст. / Редрада В.М. Литвин (голова) та ін. Редкол.: В.А. Смолій, О.А. Левенець (співголови) та ін. – К.: Парламентське вид-во, 2007. – 1028 с.



УДК 94(4) 1944

Юрій БАДАХ (Київ)

## СТРАТЕГІЧНІ НАСТУПАЛЬНІ ОПЕРАЦІЇ ЧЕРВОНОЇ АРМІЇ У 1944 Р. ПО ВИЗВОЛЕННЮ ГАЛИЧИНИ ТА ЗАКАРПАТТЯ

**Анотація.** Розглянуті Львівсько-Сандомирська та Східно-Карпатська стратегічні наступальні операції Червоної Армії у заключний період визволення України (Галичина, Закарпаття) у серпні-жовтні 1944 року. Висвітлено ціль, плани, співвідношення сил, хід, тривалість, масштаби, темпи наступу, результат, людські втрати та досвід воєнних дій для сучасного покоління.

**Ключові слова:** Вермахт, визволення, воєнні дії, втрати, Галичина, Закарпаття, плани, результати, стратегічна операція, Україна, Червона Армія.

На завершальному етапі війни Червоною Армією 30 жовтня 1944 року була повністю визволена від німців вся радянська Україна. Це відбулося в процесі двох стратегічних наступальних операцій – Львівсько-Сандомирської (13 липня – 29 серпня 1944 р.) та Східно-Карпатської (8 вересня – 28 жовтня 1944 р.)

Відкриття частини архівів, поява нових джерел, в тому числі іноземних, з цього питання дозволяють зараз більш повно та достовірно писати, що відбулося у 1944 р., коли 30 жовтня 1944 р. був визволений останній населений пункт України в Закарпатті. Для України закінчилася ця страшна війна, хоча її сини та дочки продовжували воювати за її межами.

30 жовтня 2014 р. Виповнюється саме 70 років з тих подій, які треба пам'ятати, шанувати загиблих та здобувати на них уроки.

На початку липня 1944 р. німці та їх союзники Румунія та Угорщина прикривали підходи до Східних Карпат. До них в районі Коломиї примикала група армій «Північна Україна», що своїми 1-ою на 4-ою танковими арміями прикривала район Галичини від північно-східних схилів Карпат до району північніше Ковеля [6, с. 616]

В такій обстановці ставка ВГК проводить на Україні дві стратегічні наступальні операції з звільнити повністю республіку.

Львівсько-Сандомирська наступальна стратегічна операція проводилась військами Першого Українського фронту (командувач маршал Радянського Союзу І. Конев), в складі 72-х стрілецьких, 6-и кавалерійських, 2-ох повітрянодесантних дивізій, 7-и танкових, 3-х механізованих корпусів, 4-ох окремих бригад, які мали 13 900 гармат та мінометів, 2 200 танків, більше 3-х тисяч літаків. Загальна чисельність військ нараховувала 1 млн. 3 тис. чоловік [2, с. 204-205].

Німці створили міцну оборону, що складалась з 3-х рубежів. Вони мали 41 дивізію з 6 320 гарматами та мінометами, 900 танками і штурмовими гарматами, 700 літаків і 7 000 тис. особового складу [8, с.45].

Радянське командування планувало нанести одночас-

но два потужних дари з району Луцька на Раву-Руську і з району Тернополя на Львів [5, с.301]. Тому по характеру бойових задач і ходу бойових дій Львівсько-Сандомирську операцію поділяють на два етапи.

На першому етапі (13-27 липня) війська фронту прорвали оборону противника на раво-руському і львівському напрямках, оточили і знищили. Угруповання противника південно-західніше Бродів форсували р. Сом визволяючи територію Галичини, звільнивши Перемишль, Раву-Руську, Станіслав, 27 липня Львів та інші міста.

На другому етапі (28.07–29.08) війська фронту перенесли головні зусилля з львівсько-перемишльського напрямку на сандомирський, форсували р. Віслу і створили плацдарм на її західному березі в районі Сандомира [4, с.203].

Львівсько-Сандомирська операція тривала 48 діб. Ширина фронту бойових дій складала 440 км. Глибина просування Червоної Армії – 350 км. Середньодобові темпи наступу: при прориві оборони 3-4 км, в подальшому до р. Вісли стрілецьких об'єднання – 17-22 км., танкових та механізованих – 50-60 км [2, с. 204].

Людські втрати Червоної Армії під час операції склали біля 300 тис. З них 65 тис. безповоротні, 224 тис. санітарні, 6 027 чоловік – середньодобові [2, с. 205]

В результаті операції радянські війська розбили стратегічне угруповання противника – групу армій «Північна Україна», визволили від німців західні області України та південно-східної Польщі. Був захоплений великий плацдарм на західному березі р. Вісли, з якого в наступному розгорнувся наступ на східному напрямку в центральні райони Польщі та до кордонів нацистської Німеччини [4, с. 207].

Львівсько-Сандомирська наступальна стратегічна операція є прикладом стратегічної наступальної операції проведеної силами одного фронту. Вона характеризується великим розмахом, правильним вибором головного удару, рішучим наступом сил і заходів на головному напрямку, переносом зусиль в ході операції на інші напрямки, форсуванням річок сходу і на широкому фронті [8, с. 45].

Більше 123 тис. Військовослужбовців 1ого Українського фронту були нагороджені медалями, а 160 стали Героями Радянського Союзу. Багато з'єднань отримали почесні найменування [8, с. 46].

Східно-Карпатська стратегічна наступальна операція проводилась з 8 вересня по 28 жовтня 1944 р. військами 4ого Українського фронту (командувач генерал – армії І. Петров) та лівого крила 1ого Українського фронту (командувач маршал Радянського Союзу І.Конев), куди

входили 38-а армія, 1-й гвардійський кавалерійський і 25 танковий корпуси [7, с. 375].

Ціль операції – надання допомоги Словацькому національному повстанню. (Хоча Словаччина була союзником Німеччини та воювала проти СРСР у 1941–1944 роках). На стороні радянських військ участь в операції брав 1-ий Чехословацький армійський корпус (командир генерал Л. Свобода), що входив до складу 38-ої армії. Додатково в ході бойових дій були введені 4-ий гвардійський та 31-ий танкові корпуси, п'ять дивізій [1, с. 296].

В рамках Східно-Карпатської стратегічної операції були проведені Карпатсько-Дуклінська та Карпатсько-Ужгородська фронтові наступальні операції [7, с. 376].

В складі радянських угруповань, що брали участь в Східно-Карпатській стратегічній наступальній операції нараховувалось 380 тис. чоловік. Так, ліве крило 1-ого Українського фронту мало близько 100 тис. чоловік. В якому було 9 стрілецьких, 3 Кавалерійські дивізії, 1 танковий. 4-ий Український фронт нараховував 264 тис. та мав 20 стрілецьких, 1 повітряно-десантну дивізію, 2 окремі танкові бригади. 1-ий Чехословацький армійський корпус налічував 15 тис. чоловік та мав у своєму складі 2-і піхотні, 1 повітряно-десантну і окрему танкову бригади [2, с. 207].

Радянським військам протидіяла армійська група «Хейнриці» (1-а Німецька танкова армія і 1-а Угорська армія) [3, с. 414].

Як бачимо, перевага була на боці радянських військ: по артилерії в 1,5 рази; танками і САУ у 3,2 рази; по літакам – 2,5 рази [7, с. 377].

Замислом операції передбачалось нанести головний удар на стику 1ого і 4ого Українського фронтів в загальному напрямку на м. Прешов з ціллю прориву оборони противника в Східних Карпатах подолання перевалів та об'єднання з Словацькими повстанцями.

Для допомоги 4-ому Українському фронту ставка ВКГ наказала військам 2го Українського фронту захопити Трансільванські Альпи, вийти в район Сату-Маре, допомогти в подоланні Карпат та оволодіти Ужгородом, Чопом, Мукачевом [7, с. 376].

Операція тривала 51 добу. Ширина фронту бойових дій – 400 км. Глибина просування радянських військ – 50-110 км. Середньодобові темпи наступу 1-2 км. Людські втрати в операції Червоної Армії склали 132 тис. З них безповоротні – 28 тис., санітарні – 103 тис., середньо-добові – 2581 чоловік [2, с. 207].

26 жовтня було визволено Мукачеве, 27 жовтня Ужгород, 30 жовтня Червона Армія подолала Східні Карпати та вийшла на рівнину правобережної Тиси [1, с. 301]. У результаті операції Радянські війська нанесли поразку армійському угрупованню «Хейнриці», звільнили Закарпаття та, подолавши головний Карпатський хребет, виступили на територію Чехословаччини [6, с. 17].

Червона Армія, відтягнувши на себе великі сили противника, надала допомогу Словацькому національному повстанню. Німці втратили стратегічний рубіж, що прикривав Чехословаччину зі сходу.

В Східних Карпатах був отриманий досвід організації здійснення прориву сильно укріпленої оборони противника в умовах важкодоступної гірсько-лісової місцевості, бездоріжжя та непогоди.

Тисячі офіцерів, солдати були нагороджені орденами і медалями, а 30 воїнів за мужність, героїзм та відвагу удостоєні званням Героя Радянського Союзу [7, с. 377]. Порівнюючи втрати, які понесла Червона Армія у ході цих операцій, які надає російське видавництво «Гриф секретности снят» [2] більшість військових істориків вважають їх зменшеними у 2 рази.

Незважаючи на те, що Радянські війська мали чисельну перевагу над противником особливо в танках, авіації, маючи 3-х річний досвід ведення бойових дій, вони несли більші втрати ніж вермахт, продовжуючи «вчитися» воювати. Проте проведення саме цих двох наступальних операцій дозволило Червоній Армії повністю закінчити визволення всієї України від противника та приступити до відновлення народного господарства.

#### Джерела та література:

1. Гречко А.А. Через Карпати. – М., 1978.
2. Гриф секретности снят. Потери вооруженных сил СССР в войнах, боевых действиях и военных конфликтах: статистическое исследование. Г.Ф. Кривошеева. – М., 1993.
3. Дж. Фуллер. Вторая Мировая война 1935-1945 гг. Стратегический и тактический обзор. – М., 2006.
4. История Великой Отечественной Войны Советского Союза 1941–1945 гг. Т.У. – М., 1964.
5. Конев Н.С. Записки командующего фронтом 1943–1944. – М., 1972.
6. Курт Типпельскирх, История второй мировой войны 1939–1945. – М., 2001.
7. Советская военная энциклопедия. – Т.2. – М., 1976.
8. Советская военная энциклопедия. – Т.5. – М., 1978.

УДК 940.53:947.085“1944”

Юрій БУРАКОВ (Львів)

## ВИЗВОЛЕННЯ ЛЬВІВЩИНИ ВІД НАЦИСТСЬКИХ ЗАГАРБНИКІВ У СПОГАДАХ РАДЯНСЬКИХ ВОЄНАЧАЛЬНИКІВ

**Анотація.** Аналізуються спогади воєначальників – Г.К. Жукова, І.С. Конєва, Д.Д. Лелюшенко. Актуальність дослідження визначається недостатньою вивченістю проблеми мемуарів як історичного джерела з історії Львівщини часів Другої світової війни. Метою публікації є аналіз джерелознавчих аспектів мемуаристики. Доводиться репрезентативність спогадів для їх використання у історичних дослідженнях разом із архівними матеріалами, пресою та іншими комплексами та видами джерел. Розглядається відбиття у спогадах подій Львівсько-Сандомирської наступальної операції та визволення від окупантів м. Львова у липні 1944 р.

**Ключові слова:** Львівсько-Сандомирська наступальна операція, мемуари, історичні джерела.

70-річчя визволення України від нацистських загарбників, яке ми відзначаємо у цьому, 2014 році, активізує дослідницькі пошуки. Серед різноманітних джерел з історії визволення Львівщини від нацистських загарбників влітку 1944 р. значною за обсягом та важливою, за пізнавальною цінністю є мемуаристика. Метою даної розвідки є аналіз мемуарів учасників Львівсько-Сандомирської наступальної операції та визволення від окупантів м. Львова у липні 1944 р. За об'єкт дослідження обрані спогади визначних воєначальників Другої світової війни – Г.К. Жукова [1; 2], І.С. Конєва [4], Д.Д. Лелюшенко [5].

Перша публікація мемуарів маршала Г.К. Жукова у 1969 р. викликала значний суспільний резонанс у радянському суспільстві. Його донька Марія має рацію коли пише, що ветерани поставили “Воспоминания и размышления” на перше місце серед мемуарів про Другу світову війну. Книгу миттєво розкупили і пізніше тираж додруковували і дванадцять разів перевидавали (книга вийшла загальним тиражем біля 17 мільйонів екземплярів) [3].

У мемуарах особливо яскраво виявляється дуалістична природа історичних джерел: – з одного боку вони фіксують інформацію про минуле і таким чином є його відбиттям, а з іншого – є частиною тої епохи в якій вони виникли. Редактор книги “Воспоминания и размышления” А.Д. Міркіна згадує: “На Маршала Жукова був задіяний великий пресинг. В той час, коли панувала безжалісна ідеологічна цензура, і не могло бути по-іншому... Багато позицій вдалося відстояти, але в деяких випадках Г.К. Жуков змушений був відступити, так як книга би не побачила світ. В цьому легко переконатися порівнявши текст 1-го видання 1969 року з випущеним в 1989 році без купюр 10-м виданням, доповненим за рукописом автора. В оригіналі рукопису викреслювалися цілі сторінки, абзаци, фрази змінювалися так, що губився

усілякий смисл. Всього було викинуто біля 100 машинописних сторінок” [5].

У книзі Г.К. Жукова проведення Львівсько-Сандомирської операції оцінюється досить критично. Мемуарист вказує на конкретні недоробки, які були допущені при підготовці операції. Зокрема він пише про те, що розвідка 1-го Українського фронту повністю не змогла розкрити усю систему оборони противника, не виявила дислокації оперативних резервів німецького командування і, в першу чергу, його бронетанкових військ. Проррахунки були в артилерійській підготовці (“стріляли багато, а потрібних результатів не отримали”), у організації наступу піхоти і взаємодії її з танковими підрозділами [1, с.547-548].

Г.К.Жуков ставить питання: незрозуміло, чому історики при описі обходять мовчанням допущені помилки [1, с.548]. Мемуарист роздумував над цим, тому у наступних виданнях з'явилося доповнення: “їх (помилки – Ю.Б.) треба аналізувати і показувати нашим молодим кадрам, щоби зробити з минулого належні висновки” [2, с.155]. Друге видання, доповнене і перероблене, у вигляді двох томів вийшло у світ в 1974 р. У квітні того ж року, за два місяці до смерті, Г.К. Жуков підписав верстку другого видання, а виходу його з друку так і не дочекався.

Воєначальник побачив і багато позитивних моментів під час проведення Львівсько-Сандомирської операції. Так, він високо оцінював обхідний марш-маневр танкової армії П.С. Рибалко, який мав за мету відрізати шляхи відходу львівського угруповання до р. Сан та захопити м. Перемишль, а ударом із заходу сприяти 38, 60-й та 4-й танковій в оволодінні містом Львовом [1, с.548].

Мемуарист наводить окремі факти, які характеризують механізм прийняття рішень командуючими фронтами. Зокрема, на терміни щодо визволення м. Львова від німецько-фашистських загарбників, вказує Г.К. Жуков, відіграв сильний тиск з боку Верховного головнокомандуючого, який наполягав на пришвидшенні взяття міста, хоча у полководців був інший задум – раніше захопити плацдарм на р. Вісла [1, с. 548-549].

Більш докладну інформацію про розробку плану, підготовку, хід та значення Львівсько-Сандомирської операції містять спогади командуючого 1-м Українським фронтом маршала І.С. Конєва, які побачили світ у 1972 р. Мемуари І.С. Конєва “Записки командуючого фронтом” присвячені наступальним операціям Червоної Армії, які проводилися в 1943-1944 роках. В передмові до книги, мемуарист зазначає: “Я вважав важливим відновити картину подій в тих масштабах, в



яких мав можливість це зробити по своєму тодішньому становищу, тобто в масштабах фронту і проведених ним операцій, намагався ще раз осмислити та оцінити операції проведені 1-м і 2-м Українськими фронтами, викласти їхній хід на основі особистих спогадів та архівних джерел.... З подробицями аналізуючи ці наступальні операції цього періоду, я прагну використати їхній досвід та зробити відомим читачам все цінне та повчальне, що є інтересом як для військової, так і для історичної науки” [4, с. 3-4]. З Конєвим, як з решті і з Жуковим, працювала група науковців, яка здійснювала допомогу у підборі архівних матеріалів, у перевірці фактів та цифрових даних, у підготовці схем операцій.

Шоста глава книги “Записки командующего фронтом” повністю присвячена Львівсько-Сандомирській операції. В підготовчий період Львівсько-Сандомирської бойової операції, за спогадами І.С. Конєва, була проведена значна попередня робота: глибоко проаналізований стан своїх військ, угруповання та характер оборони противника, проведені виїзди для рекогносцировки на місцевості та визначені напрямки для нанесення головних ударів.

У ході підготовки командуючий фронтом провів робочі наради з командармами, потім із командуючими корпусів, де були проаналізовані дії військових з’єднань у попередніх наступальних операціях. Маршал про хід нарад з подробицями згадує, проте зауважує, що текст свого виступу на нараді командармів не мав і документів не зберіг, а користується при написанні мемуарів конспектом запису, переданою йому командармом К.С. Москаленко (останній доручав вести записи офіцеру свого штабу) [4, с. 226]. Завдяки цим записам І.С.Конєв ґрунтовно висвітлює питання, які виносилися на обговорення. Вони були розбиті на три групи: А. Оцінка дій військ Червоної Армії; Б. Деякі особливості проведення операцій; В. Підготовка військ до майбутніх операцій. Свій виступ мемуарист викладає тезами, випускаючи деякі, на його думку, другорядні деталі записів [4, с. 227].

У спогадах І.С. Конєва не висвітлено питання щодо того, як визрів задум проведення Львівсько-Сандомирської операції. Безумовно, був врахований попередній досвід проведення наступальних дій Червоною Армією. Так мемуарист зазначає, що він, як командувач фронтом, намагався вивчити досвід проведення фронтових операцій. З цією метою на одній нараді були заслухані доповіді командувача військами 13-ої армії генерал-лейтенанта М.П. Пухова та 38-ої армії генерал-полковника К.С. Москаленка щодо проведення наступальних операцій у квітні 1944 р. Доповіді командармів – відзначив маршал були зроблені досить об’єктивно, з чіткими висновками та розкриттям всіх недоліків, які були в діях Червоної Армії, особливо при оточенні 1-ої німецької танкової армії [4, с. 226].

І.С. Конєв є один із небагатьох авторів, який приділяє увагу опису місцевості бойових дій. Він так описує район бойових дій: “В полосі наступу військ фронту місцевість була досить різноманітною: північна частина пред-

ставляла собою рівнину, на якій багато трясовин, в центрі, на львівському напрямку, пагорби, ріки та яри з високими кручами, а південна частина – гориста” [10, с.223]. В спогадах маршала використані данні деяких монографій з історії війни, зокрема щодо чисельності 1-го Українського фронту, кількості його озброєння. Він посилається на кратку історію “Великой Отечественной войны Советского Союза” [4, с. 361]; “Операции Советских Вооруженных Сил в Великой Отечественной войне 1941-1945 гг.” [4, с. 387] та ін.

Цікавою, з точки зору висвітлення механізму прийняття рішень, є розповідь І.С.Конєва про свій доклад у середині червня 1944 р. щодо плану операції у Ставці Верховного Головнокомандувача. ґрунтовно продуманий та ретельно підготовлений штабом фронту план операції викликав заперечення з боку І. Сталіна, який наполягав на відмові від нанесення двох ударів на львівському та рава-руському напрямках і проведення одного, більш потужного, удару. Лише наполегливість та аргументовані доводи командувача фронтом схилили І.Сталіна до затвердження запропонованого плану. Маршал згадує: “Мої доводи та виявлена наполегливість змусили І.В. Сталіна в решті-решт погодитися з нашим планом. Пам’ятаю як він сказав: “Уж дуже ви вперті. Добре, проводіть свій план і виконуйте його на вашу відповідальність”. Така репліка І.В. Сталіна мене насторожила. Я зрозумів, що це попередження про відповідальність за можливий результат операції”. Мабуть мемуарист вперше і в останнє заперечив “вождю радянського народу”, так як далі вдається до пояснень: “Я ставив питання відкрито та прямо і не міг, не мав права втаємничувати свої роздуми, пристосовуватися до думки Верховного, хоча вона і не співпадала з моєю думкою” [4, с.234].

Це була не остання нарада з майбутнього наступу. 7 липня 1944 р. у Ставку був представлений, розроблений фронтом, остаточний план Львівсько-Сандомирської операції. Після ретельного вивчення Ставка його затвердила, за виключенням деяких пунктів. Серед них пункт про використання танкових армій та кінно-механізованих груп не для прориву оборони, а для подальшого розвитку успіху наступу. Танкові армії передбачалося ввести в бій через день після успішного прориву, а кінно-механізовані групи через два дні після початку операції, за танковими арміями.

Пізніше, аналізуючи перший етап бойових дій на Львівському напрямку І.С.Конєв зазначає, що уведення танкових армій в перший день наступу для прориву тактичної зони оборони або включення їх в перший оперативний ешелон є більш доцільним. “На жаль – констатує маршал – у Ставки на той час була інша думка, стосовно використання танкових армій”. І.С. Конєв аргументовано виклав свою точку зору з цього питання: “Навіть в 1944 р. знаходилися окремі воєначальники, які прорив оборони противника в польових умовах вважали можливим проводити лише стрілецькими військами, тобто штиком, кулеметом і артилерією, а вже потім вводити танкові армії у прорив. Добре, якщо стрілкові війська

в такому наступі були насичені достатнім числом танків безпосередньої підтримки піхоти, тоді можна було розраховувати на успіх. Але для підтримки піхоти іноді цього було замало. Тоді виходив не прорив, а прогризання, піхота несла великі втрати, а за нею стояли танкові армії і чекали, поки їм буде забезпечений прорив” [4, с.251].

Судячи із спогадів автора, він неодноразово звертався до подій проведення цієї наступальної операції. Так, йому мабуть неодноразово доводилося відповідати на запитання: наскільки було виправданим те, що Львівсько-Сандомирська операція проводилася силами одного дуже великого за складом 1-го Українського фронту? Не краще було би поділити два напрямки наступу між двома фронтами? Маршал переконливо у спогадах доводить доцільність створення одного великого фронту. Багато уваги при описі наступальної операції командувач фронтом приділяє визволенню міста Львова від німецько-фашистських загарбників. На момент написання спогадів І.С. Конєв докладно був ознайомлений із історичною літературою, із книгою Г.К. Жукова. Мемуарист зазначає: “Про боротьбу за Львів в нашій воєнно-історичній літературі сказано чимало. Але мені, який керував всім ходом операції, хотілося би внести деякі уточнення та ясність, оскільки в описі цієї операції існують деякі розходження” [4, с.253]. Для уточнення даних мемуарист звертається до документів, підкріплює свою розповідь архівними матеріалами із фондів Архіву Міністерства оборони СРСР.

“Записки командуючого фронтом” були написані в часи т. зв. “побудови суспільства розвинутого соціалізму” і маршалу І.С. Конєву, так як і маршалу Г.К. Жукову в “Воспоминаниях и размышлениях” прийшлося згадати і про начальника політвідділу 18-ї армії Л.І. Брежнєва. В спогадах І.С. Конєва використано донесення підписане Л.І. Брежнєвим про успішний наступ 18-ї армії в Прикарпатті.

У розділі “Підсумки операції” І.С.Конєв високо оцінює проведений наступ. Він пише: “Львівсько-Сандомирська операція мала велике військово-політичне значення... Війська 1-го Українського фронту, успішно виконавши задачу, завершили повне визволення західних районів України від гітлерівських загарбників, утворили потужний сандомирський плацдарм на західному березі Вісли і тим самим створили сприятливу обстановку для проведення подальших наступальних операцій в Південній Польщі та Чехословаччині” [4, с.234].

Вагомий документальний матеріал містять спогади командуючого 4-ї танкової армії, яка визволяла м. Львів від нацистів, генерал-лейтенанта Д.Д. Лелюшенко. На початковому етапі наступальної операції танкова армія Д.Д. Лелюшенко згідно наказу командуючого фронту охоплювала фланг ворога в районі південніше Львова. 19 липня 1944 р., згадує командарм, прийшла директива командуючого фронтом І.С. Конєва щодо терміну визволення м. Львова. [11, с.200]. “Це було нове завдання – не обходити Львів, а брати його. Отримавши такий

наказ, прийшлося по радіо терміново розвернути війська армії під кутом 90° на північ, тобто на південну околицю Львова” [11, с.221]. Далі командарм з подробицями описує героїчні бої по визволенню м. Львова від німецько-фашистських загарбників.

Мемуари є основними джерелами для вивчення психологічних особливостей воїнів, вони відбивають настрої які панували під час проведення наступу, психологічний стан комбатантів, мотиви поведінки конкретних людей. Мабуть варто музейним установам України розгорнути роботу із записів та збереження мемуарів учасників війни, опрацювання їх та введення в науковий обіг. Слід широко використовувати засоби Інтернету, створити сайти на яких розміщати спогади, щоденники, епістолярну спадщину ветеранів війни, зокрема учасників Львівсько-Сандомирської наступальної операції. Воєнні мемуари мають важливе морально-виховне значення. В умовах, коли з'являються публікації, які спрямовані на дегероїзацію історії, широке видання та популяризація мемуарів про героїзм воїнів в ході визволення батьківщини, сприятиме вихованню Армії України на кращих бойових традиціях минулого.

#### Джерела та література:

1. Жуков Г.К. Воспоминания и размышления. – М. : Изд-во АПН, 1971. – 700 с.
2. Жуков Г.К. Воспоминания и размышления. – В 3-х т. – Т.3. – 7-е изд. – М. : Изд-во АПН, 1986. – 351 с.
3. Жукова М.Г. Призвана жить долго.../ Електронний ресурс та режим доступу: <http://www.nbuv.gov.ua/books/19/Zhukov/pre.html>
4. Конєв І.С. Записки командующего фронтом 1943–1944. – М. : Наука, 1972. – 368 с.
5. Лелюшенко Д. Д. Москва-Сталинград-Берлин-Прага. Записки командарма. / изд. 4-е, доп., испр. – М. : Наука, 1987. – 408 с.

Світлана ВЛАСЕНКО (Київ)

## ДОКУМЕНТИ ПРО ДІЯЛЬНІСТЬ ПАРТИЗАНСЬКОГО З'ЄДНАННЯ ЗАКАРПАТСЬКОЇ УКРАЇНИ ПІД КОМАНДУВАННЯМ О. В. ТКАНКА

**Анотація.** З метою введення в науковий обіг маловідомих та невідомих джерел з історії радянського партизанського руху опору в роки Великої Вітчизняної війни, подано огляд документів з фондів Центрального державного архіву громадських об'єднань України про діяльність Партизанського з'єднання Закарпатської України представництва Українського штабу партизанського руху при Військовій раді 4-го Українського фронту під командуванням О. В. Тканка. Проведено систематизацію виявлених документів, проаналізовано та охарактеризовано їхній склад і зміст, а також розкрито на їхній основі процес формування та розформування з'єднання, його бойову та диверсійну діяльність, кількісний і бойовий склад.

**Ключові слова:** Велика Вітчизняна війна, партизанський рух, Закарпатська Україна, Український штаб партизанського руху, 4-й Український фронт, документ, огляд, ЦДАГО України.

Поширення радянського партизанського руху опору в західноукраїнських областях пов'язано, передусім, з поступовим звільненням військовими частинами Червоної армії території України. У зв'язку з цим керівництво Українського штабу партизанського руху (УШПР) та Центрального комітету Комуністичної партії (більшовиків) України (ЦК КП(б)У) приділяло велику увагу просуванню партизанів далі на захід та організації боротьби в прикордонних районах України, а також на території Угорщини, Чехословаччини, Польщі та інших сусідніх держав.

Як наслідок, у 1944 р., поруч із рейдуючими партизанськими формуваннями під командуванням П.П. Вершигори, М.І. Наумова, М. Шукаєва та ін., на західних теренах України активізувала свою діяльність і ціла низка невеликих партизанських загонів і груп. Вони створювалися із місцевого населення на базі організаторських груп, що були спеціально закинуті в дані райони УШПР, і часто підпорядковувалися представництвам УШПР при військових радах фронтів [7, с. 15-16, 22 та зв., 32-39; 9, с. 2-43]. У Закарпатті ж початок організованої боротьби радянських партизанів припадає на літо-осінь 1944 р. Слід зазначити, що питання стосовно точно визначеної кількості партизанів, які діяли на Закарпатті, як і загалом на всій території України, й до сьогодні викликає дискусію. У зв'язку з цим доцільно звернутися до документів Національного архівного фонду України, які зберігаються в Центральному державному архіві громадських об'єднань України (ЦДАГО України). Їхнє вивчення дозволяє відстежити процес зведення кількісних показників щодо учасників партизанського руху опору в

Україні загалом та в окремих областях [1]. Зокрема, на увагу заслуговує звіт Закарпатського обласного комітету КП(б)У про партизанський рух та діяльність підпілля на території Закарпатської України, направлений до ЦК КП(б)У в квітні 1947 р. В ньому повідомлялося про діяльність в даному регіоні двох партизанських з'єднань під командуванням О.В. Тканка і В.П. Русина [4, с. 4-47]. Така ж інформація міститься й у підсумковій відомості організаційно-інструкторського відділу обкому партії від 24 травня 1947 р.: на території Закарпаття діяло 2 партизанських з'єднання в кількості 1 121 чоловік (із них чоловіків – 1 118, жінок – 3; робітників – 15, селян – 1 100, інженерів та технічних робітників – 6) [3, с. 50-53]. В той же час, маємо дані й про діяльність у Закарпатській Україні інших партизанських формувань – окремих самостійних партизанських загонів та організаторських партизанських і розвідувальних груп, закинутих УШПР і поповнених за рахунок місцевого населення [2, с. 173-175; 5, с. 2-7]. Більшість з них після визволення області приєдналися до частин Червоної армії.

Значний внесок у боротьбу проти окупаційних сил зробило Партизанське з'єднання Закарпатської України представництва УШПР при Військовій раді 4-го Українського фронту під командуванням Героя Радянського Союзу О.В. Тканка. Воно бере свій початок від організаторської групи, створеної відповідно до наказу УШПР від 23 червня 1944 р. для ведення боротьби на території Чехословаччини [6, с. 147-148]. 9 та 21 липня 1944 р. група двома частинами була десантована в райони Ужгорода та Мукачеве. 25 серпня 1944 р., після об'єднання обох частин організаторської групи та поповнення її місцевими жителями, було офіційно сформоване партизанське з'єднання. Воно діяло впродовж 9 липня – 2 листопада 1944 р. на території Великобережнського, Перечинського, Ужгородського, Мукачівського та Свалявського районів Закарпатської області. На час розформування воно складалося з 10 партизанських загонів та окремого батальйону; бойовий склад нараховував 883 партизани.

Основною джерельною базою вивчення діяльності Партизанського з'єднання Закарпаття є документи, які зберігаються в ЦДАГО України: в окремому фонді з'єднання за № 98, серед матеріалів УШПР – фонд № 62 та ЦК КП(б)У – фонд № 1. У фонді № 98 зберігаються звіти командування з'єднання та його загонів про бойову і диверсійну діяльність, рапорти про проведення бойових операцій; документи, що стосуються розформування з'єднання (акти, довідки, розписки про передачу озброєння, боєприпасів, майна; списки партизанів,



які направлялися в розпорядження військових частин Червоної армії, УШПР та його представництва при Військовій раді 4-го Українського фронту, на партійно-радянську роботу та в органи НКВС УРСР); списки особового складу з'єднання, загонів та підпільних організацій, що входили до його складу, зв'язкових, партизан, які загинули та зникли безвісти; листівки, що друкувалися та поширювалися партизанами на окупованій території тощо.

Серед матеріалів УШПР відклалися облікова справа партизанського з'єднання та загонів, що входили до його складу; накази про формування та розформування з'єднання; довідки, статистичні зведення, відомості УШПР про діяльність з'єднання і його загонів; вхідні та вихідні радіограми та шифротелеграми з'єднання, УШПР та його представництва при Військовій раді 4-го Українського фронту; доповідні записки партизан; документи особового характеру (анкети, особові листки з обліку кадрів, бойові характеристики, атестаційні листки, посвідчення) тощо. У фонді ЦК КП(б)У знаходяться звіти Закарпатського обкому партії та командування з'єднання.

На першочергову увагу заслуговує наказ УШПР з основної діяльності №00269 від 23 червня 1944 р. "Про формування партизанського з'єднання під командуванням командира О.В. Тканка і комісара О.С. Страха" [6, с. 147-148; 13, с. 10-11]. В ньому затверджувалося командування з'єднання (командир Тканко Олександр Васильович, комісар Страх Олексій Степанович, начальник штабу Бурий Віктор Михайлович); особовий склад організаторської групи з'єднання, який нараховував 13 чоловік, а також включав загоны під командуванням І.Ф. Косика та В.Н. Лаврова, чисельністю по 20 чоловік кожен. У наказі ставилися завдання перед з'єднанням: вийти в район лісів північніше Ужгорода та Мукачева, встановити зв'язок з місцевим населенням та чехословацькими партизанами, організувати нові партизанські загоны та налагоджувати їхній зв'язок із чехословацьким представником при УШПР; вести бойову та диверсійну діяльність на залізницях та шосейних дорогах Ужгород–Самбор, Мукачево–Стрий.

Важливим інформаційним джерелом є облікова справа Партизанського з'єднання Закарпатської України, яка вміщує загальні дані про партизанське формування відповідно до прийнятої форми (дата, місце створення, командний, особовий та бойовий склад, район діяльності, тексти вхідних радіограм), а також довідки оперативного відділу УШПР про з'єднання, накази про його створення та розформування, заявку командування на отримання озброєння та боєприпасів під час формування, список партизан організаторської групи із біографічними даними, карту дислокації з'єднання, рапорти та доповідні записки партизан, документи особового характеру тощо. Ці матеріали дозволяють деталізувати діяльність з'єднання, уточнити та порівняти окремі факти і цифри [13, с. 1-65].

Загальна ж інформація про діяльність Партизансько-

го з'єднання Закарпаття міститься у звітах та доповідних записках його командування, а також окремих партизанських загонів та підпільних організацій, що діяли в його складі [4, с. 48-68; 15, с. 4-86]; звітах та довідках УШПР про партизанський рух на території України, Чехословаччини та Угорщини [7, с. 22, 37, 40 та зв., 41, 42, 44]; звіті про виконання оперативного плану представництва УШПР при Військовій раді 4-го Українського фронту за жовтень-листопад 1944 р. [9, с. 14], а також в оперативно-розвідувальних зведеннях представництва за даний період [9, с. 27-39, 46]; звітах Закарпатського обласного комітету КП(б)У [4, с. 4-22, 46-47].

Зокрема, в доповідній записці командування з'єднання містяться дані про його структуру та командування окремих бойових одиниць: 10 загонів та окремих партизанський батальйон (1-й загін – командир Г.Т. Сопілков, начальник штабу – Г.О. Стещенко; 2-й – К.І. Сніжевий та В.М. Когут відповідно; 3-й – А.В. Мелітенков та Г.А. Івакін; 4-й – П.П. Швець та Ф.Ф. Архіпов; 5-й загін – С.В. Борецький та К.Айзнер; 6-й – К.Кайсенов та М.І. Бабидорич; 7-й – Д.М. Селищев та О.О. Грабар; 8-й – Д.М. Поп та А.І. Мешко; 9-й – В.Ю. Касинець та П.М. Хохол; 10-й – В.І. Смужаниця та І.М. Олашин; окремих батальйон – командир М.А. Головка, начальник штабу І.І. Нагорнов), а також 5 підпільних організацій. Інформаційну цінність має поданий в доповіді щоденник бойової діяльності з'єднання, який хронологічно охоплює період з 22 липня по 23 жовтня 1944 р. В ньому містяться дані про оперативну обстановку в районі дій з'єднання; сутички та бої з ворожими силами, диверсії на залізницях; результати бойової та диверсійної діяльності партизанів, втрати ворога, захоплені трофеї; поповнення з'єднання місцевим населенням та формування окремих місцевих партизанських загонів, вирішення питання щодо їхнього озброєння, продовольчого забезпечення партизанів тощо. Масмо інформацію, що в першій половині серпня 1944 р. за сприяння з'єднання було сформовано два місцевих партизанських загоны по 50-60 партизан кожен: в селах Люта (командир Куштан Василь) і Тиха (Куклішин Іван) Великоберезнянського району. За сприяння з'єднання було озброєно 148 чоловік; встановлено зв'язок з низкою підпільників. Подаються в доповідній записці й загальні статистичні дані про кількісний склад з'єднання (воно виросло з 12 до 883 чоловік, поповнившись 792 бійцями з місцевого населення; в ньому було представлено 13 національностей: 687 українців, 73 росіянина, 63 чехословаки та ін.; у складі з'єднання було 6 жінок); про його озброєння та забезпечення боєприпасами (657 гвинтівок, 141 автомат, 24 ручних та 7 станкових кулеметів, 2 міномети, 39 пістолетів, 19 610 патронів для гвинтівок та 70 500 патронів для автоматів, 10 протигазів, 6 радіостанцій); про результати його діяльності (знищено 15 паровозів, 20 вагонів з живою силою та 91 вагон із вантажем, 8 платформ із танками, 1 зенітку, 29 телефонних стовпів, 3 дерев'яних мости, 17 автомашин, 27 возів; підірвано склад боєприпасів, організовано 10 завалів, вбито 1 551 ворожих солдат та 5 офіцерів, по-

ранено 7 та взято в полон 726 чоловік) [15, с. 4-50].

Певна інформація про з'єднання міститься і в довідках оперативного відділу УШПР про закинуті в тил ворога партизанські групи та вантаж. Так, з довідки за липень 1944 р. отримуємо інформацію про десантування двох груп з'єднання чисельністю 19 чоловік, а також 29 чоловік із груп І.Ф. Косика та В.Н. Лаврова [8, с. 40]. У довідці за вересень є запис про те, що 7 вересня з'єднанню О.В. Тканка було викинуто 3 ручних кулемети, 2 640 патронів для гвинтівок, 400 ракет, 600 кг толу, 1 живлення до радіостанції [8, с. 44].

Інформаційну цінність мають радіограми та шифрограми з'єднання, УШПР та його представництва при Військовій раді 4-го Українського фронту, що відклалися у матеріалах шифровального відділу УШПР, а також в обліковій справі з'єднання. Вони охоплюють період від 26 червня 1944 р. по 5 січня 1945 р. й містять оперативну інформацію з різноманітних питань функціонування з'єднання: підготовки організаторської групи, очолюваної О.В. Тканком, до вильоту в тил ворога [10, с. 156-160; 12, с. 1-11]; бойової, диверсійної, розвідувальної діяльності з'єднання, обстановки на місці його дислокації, матеріально-технічного забезпечення та зв'язку з УШПР тощо [10, с. 162-164, 170-177, 179, 180, 183, 184, 186, 189, 191-196; 11, с. 41, 75, 95, 97, 100, 118, 121, 130, 142, 146; 12, с. 12-102]; процесу його розформування [10, с. 198-202; 11, с. 154, 173, 174, 185; 12, с. 103-110].

Незамінним джерелом при дослідженні Партизанського з'єднання Закарпатської України можуть стати списки з особового складу, аналіз яких дозволить отримати детальні біографічні дані про бійців та командирів з'єднання. Зокрема, крім списків організаторської групи, які містяться і в наказі про її формування, і в звітах командування з'єднання, у фонді № 98 зберігаються списки партизанів з'єднання на 843 чоловіка (не враховуючи 40 бійців партизанських загонів І.Ф. Косика і В.Н. Лаврова), складений вже по завершенню його діяльності [17, с. 2-49; 18, с. 3-50]. В ньому є анкетні дані партизанів: прізвище, ім'я та по батькові, рік та місце народження, національність, партійність, освіта (загальна, військова), військова служба та військове звання, займана посада до вступу в партизанський загін, дата вступу в загін та займана посада в ньому, нагороди, склад сім'ї та її місце проживання, місце та дата вибуття зі складу загону тощо. Крім того, у фонді містяться й окремі списки зв'язкових з'єднання на 23 чоловіка [17, с. 51; 18, с. 51-52]; партизанських загонів І.Ф. Косика на 21 чоловік та В.Н. Лаврова на 43 чоловіка [18, с. 53-55, 59]; учасників підпільних організацій під командуванням Ю.М. Вакули на 575 чоловік, "Жива струя" на 129 чоловік, що входили до складу з'єднання [17, с. 53-81, 83-87]; партизанів, які загинули та зникли безвісти на 12 чоловік [17, с. 52; 18, с. 72] та ін.

Зберігаються у фонді УШПР й особові справи командирів та бійців з'єднання. Наприклад, у справі О.В. Тканка міститься автобіографія, датована 1 листопада 1943 р., а також довідка відділу кадрів УШПР, копія постанови ЦК

КП(б)У про затвердження його командиром з'єднання тощо [14, с. 58-64]. Крім того, його автобіографія, написана в лютому 1946 р., зберігається у фонді з'єднання [15, с. 94-96 та зв.].

В документах простежується й процес розформування з'єднання після визволення Закарпаття військами Червоної армії. Так, в обліковій справі з'єднання міститься витяг із наказу начальника Штабу партизанського руху при Військовій раді 4-го Українського фронту №0258/ЛС від 9 листопада 1944 р. [13, с. 12]. В ньому зазначено про розформування з'єднання партизанських загонів під командуванням О.В. Тканка у зв'язку з виходом з тилу противника. Його особовий склад, який підлягав призову в Червону армію, направлявся в розпорядження відділу укомплектування 4-го Українського фронту, частина – зараховувалася в резерв партизанських кадрів, а решта партизанів – направлялися по місцю проживання. Командуванню наказувалося скласти звіт про діяльність з'єднання.

Крім того, у фонді з'єднання зберігаються й інші документи, пов'язані з його розформуванням. Зокрема, зі списків, складених в період з 2 листопада по 22 грудня 1944 р., отримуємо інформацію про місце направлення 511 партизанів: до військових частин Червоної армії – 328 чоловік, до УШПР – 18, до представництва УШПР при Військовій раді 4-го Українського фронту – 8, на керівну роботу в Великоберезнянський район – 91, на роботу в міліції м. Мукачево – 7, додому за віком чи сімейними обставинами – 59 чоловік. Крім того, за даними списками встановлюємо національність та вік партизан, населені пункти, з яких вони походили (в основному села в районі дії з'єднання) тощо [16, с. 26-49]. У довідках, відомостях, актах, розписках про передачу озброєння та боєприпасів військовим частинам, місцевій міліції та ін. містяться дані про бойовий склад з'єднання на час його розформування [16, с. 2-22].

Джерелом з вивчення політико-масової роботи партизанів серед місцевого населення є листівки, що відклалися у фонді з'єднання. Копії окремих із них були додані до звіту про підпільно-партизанську боротьбу Закарпатського обкому партії. Це машинописні, рукописні, подекуди типографські примірники, підписані або Штабом партизанського з'єднання Закарпаття, або Об'єднаними загонами карпато-українських партизанів. У них містились заклики до місцевого населення долучитися до партизанської боротьби та саботувати всі заходи окупаційної влади [4, с. 69-71; 15, с. 99-105].

Таким чином, аналіз документів про Партизанське з'єднання Закарпатської України представництва УШПР при Військовій раді 4-го Українського фронту під командуванням О.В. Тканка, що зберігаються в ЦДАГО України, дозволяє, незважаючи на їх видову обмеженість, досить повно розкрити його бойову діяльність. Вони є унікальним та важливим джерелом з дослідження історії радянського партизанського руху в Закарпатті в роки Великої Вітчизняної війни.

**Джерела та література:**

1. Лозицький В.С. До питання про загальну чисельність партизанів УРСР у роки Великої Вітчизняної війни (1941–1945 рр.) // Український історичний журнал. – 2011. – № 6. – С. 152–171.
2. Україна партизанська. Партизанські формування та органи керівництва ними (1941–1945 рр.): Наук.-довід. вид. / Авт.-упоряд.: О.В. Бажан, А.В. Кентій, В.С. Лозицький та ін. – К., 2001. – 319 с.
3. Центральний державний архів громадських об'єднань України (далі – ЦДАГО України), ф. 1, оп. 22, спр. 146.
4. ЦДАГО України, ф. 1, оп. 22, спр. 237.
5. ЦДАГО України, ф. 57, оп. 4, спр. 227.
6. ЦДАГО України, ф. 62, оп. 1, спр. 55.
7. ЦДАГО України, ф. 62, оп. 1, спр. 138.
8. ЦДАГО України, ф. 62, оп. 1, спр. 139.
9. ЦДАГО України, ф. 62, оп. 1, спр. 155.
10. ЦДАГО України, ф. 62, оп. 1, спр. 1477.
11. ЦДАГО України, ф. 62, оп. 1, спр. 1496.
12. ЦДАГО України, ф. 62, оп. 1, спр. 1547.
13. ЦДАГО України, ф. 62, оп. 4, спр. 353.
14. ЦДАГО України, ф. 62, оп. 5, спр. 111.
15. ЦДАГО України, ф. 98, оп. 1, спр. 1.
16. ЦДАГО України, ф. 98, оп. 1, спр. 2.
17. ЦДАГО України, ф. 98, оп. 1, спр. 3.
18. ЦДАГО України, ф. 98, оп. 1, спр. 4.



Віталій ГЕДЗ (Київ)

## ЖУРНАЛІСТСЬКА ТА ГРОМАДСЬКА ДІЯЛЬНІСТЬ ІВАНА РОГАЧА В ОКУПОВАНОМУ КИЄВІ

**Анотація.** Здійснено спробу висвітлити журналістську та громадську діяльність І. Рогача в Києві під час гітлерівської окупації. Проаналізовано статті Івана Андрійовича, що друкувалися на шпальтах часопису «Українське Слово» у жовтні-грудні 1941 р. З'ясовано, що крім журналістської діяльності, І. Рогач брав активну участь у роботі підприємства «Українське Слово», а після реорганізації входив до складу управи товариства з обмеженою порукою «Українське Видавництво». Встановлено, що Іван Андрійович залишався осторонь політичного життя в окупованій столиці.

**Ключові слова:** Іван Рогач, «Українське Слово», управа товариства з обмеженою порукою «Українське Видавництво», журналістська та громадська діяльність. Українська історична біографістика останніх десятиліть справедливо може пишатися створення цілої низки наукових біографій провідних постатей вітчизняної історії періоду Другої світової війни.

Проте лише, останнім часом значно посилюється науковий інтерес до біографій політичних громадських діячів, які проживали на окупованих територіях. Приходить усвідомлення, що, попри їхню ідеологічну заангажованість і причетність до окупаційного режиму, життєвий шлях журналістів, вчених, науковців, спортсменів має колосальний вплив на формування історичної вдячної пам'яті, а відтак хоча б з огляду на це їх було б необачно ігнорувати. Зрештою, справа навіть не в предметі дослідження, а в його методології. Зорієнтовані на об'єктивність наукові дослідження мусять опанувати будь-який предмет.

Науковці Меморіального комплексу уже неодноразово при створенні науково-дослідних та експозиційно-виставкових проектів звертали свою увагу на постать головного редактора часопису «Українське Слово», що виходив в окупованому Києві в 1941р., Івана Андрійовича Рогача. Так, у 2006 р. документи І. Рогача були представлені на художньо-документальній виставці «Засторога в майбутнє» [3, с. 23].

Проте біографічні дані І. Рогача стали відомі широкому загалу зовсім недавно, адже в радянські часи люди, які жили та працювали на теренах окупованої України вважалися зрадниками батьківщини і про них офіційна наука не згадувала довгий час. Навіть у оглядах НКВС УРСР про становище в окупованому Києві про Івана Андрійовича писали: «...У Києві видається газета українською мовою під гучною назвою «Українське слово». Відомо, що відповідальним редактором є якийсь Іван Рогач...» [2, с. 225] Вважаємо за необхідне спочатку зупинитися на біографічних даних Івана Андрійовича Рогача.

Народився 29 травня 1914 р. у Великому Березному на Закарпатті. Закінчив Мукачівську торгівельну академію. Учителював на Березнянщині. Згодом вступив до Львівської Богословської академії. Потім перевівся до Пряшева (Словаччина), звідти в Оломоуц (Чехія), де і закінчив свої студії. На священника не висвятився, бо розпочав політичну кар'єру.

17 жовтня 1937 р. І. Рогач вів Всепросвітянський з'їзд в Ужгороді за участі понад п'ятнадцять тисяч делегатів та гостей з цілого Закарпаття, який був присвячений вшануванню пам'яті Президента Чехословаччини Т.Г. Масарика.

15 червня 1938 р. у Закарпатті було започатковано щоденний часопис «Нова Свобода», головним редактором якого став Іван Андрійович.

20 серпня 1938 р. святкування 950-ліття Хрещення Руси-України в с. Невицькім (Закарпаття) при тисячних масах учасників перетворилося в могутню маніфестацію соборності українських земель і соборності духа української нації. Одним з виступаючих був І. Рогач. Як результат – його було заарештовано.

4 вересня 1938 р. на політичному конгресі Івана Андрійовича було обрано до Президії Першої Центральної Руської (Української) Народної Ради та організаційним референтом Української Національної Оборони (УНО). Після перетворення УНО в Організацію Національної Оборони «Карпатська Січ» І. Рогача обрано військовим писарем.

Після окупації Карпатської України угорськими військами І. Рогач їде на Пряшівщину (Словаччина) й намагається видавати часопис для українського селянства, але досить швидко газету закрили, а згодом Іван Андрійович був змушений залишити словацьку територію. Певний час проживав у Львові, де очолював Комітет по допомозі емігрантам.

Наприкінці вересня 1941 р. разом з німецьким військами у складі похідних груп ОУН (М) приїздить до Києва, де стає головним редактором часопису «Українське Слово». 13 грудня 1941 р. – заарештований, а у лютому 1942 р. – розстріляний у Бабиному Яру [3, с. 23].

Однак слід зауважити, що і нині мало відомою залишається політична та журналістська діяльність І. Рогача в окупованій столиці України.

Мета дослідження – якомога детальніше відобразити діяльність Івана Андрійовича в Києві у 1941 р. за часів гітлерівського панування.

Основним джерелом для проведення дослідження стала газета «Українське Слово». У фондах Меморіального комплексу нині зберігається 5 номерів часопису [7; 8;

9; 10; 11]. Саме на її шпальтах друкував свої статі І. Рогач, у яких висвітлював власні думки.

В «Українському Слові» було виявлено 4 статі за підпису Івана Андрійовича. Вони були вміщені у випусках від 22 та 26 жовтня, 20 листопада та 9 грудня 1941 р.

Проаналізуємо детальніше першу і останню статті Івана Рогача, адже вони найкраще демонструють зміну у політичних поглядах головного редактора.

Передовиця від 22 жовтня мала назву «Місяць по звільненні Києва». Уже з назви стає зрозумілим, що автор відобразить зміни у житті столиці та киян за перший місяць господарювання гітлерівців.

Головним досягненням першого місяця існування Києва під гітлерівською окупацією журналіст вважає визволення від більшовизму «...минає місяць, які серце України, наш золотoverхий Київ почав дихати вільним повітрям столиці звільненої української землі. Коли кожна хвилина дорога, то й місяць цей – великий шмат часу в житті української нації. Бо цей місяць – це злам, це вступ української нації в новий етап життя...»

Проте перший місяць зазначає Іван Андрійович не був простим: «...Перший місяць – це місяць творчого хаосу. Всюди рух, всюди метушня, потрібно або й цілком не потрібна біганина. Та це вже право першого хаотичного місяця в народженні нового життя. І в міській управі, по міських інституціях, по житлових управах, по заводах, школах, електростанціях – рух, рух як ознака, що будемо жити...».

Іван Рогач, як і переважна більшість представників ОУН (М), вважав, що світле майбутнє України можливо побудувати лише за допомогою Німеччини «...В новій дійсності рішальним чинником є Німеччина. Це мусимо собі добре усвідомити і відповідного до цього впорядкувати своє життя... За долю нової Європи відповідальна тепер передовсім Німеччина...».

Однак зазначає автор, що покладаючись на Німеччину потрібно і самим прикласти зусилля для створення свого майбутнього: «... Ми ступаємо на цей шлях. На цьому шляху стоїть і сьогоднішній звільнений від більшовизму Київ. Дальші місяці наші будуть місяцями нашої розумної дружньої праці, в якій всі українці без винятку, скуті в одній думці, в одній ідеї, в прагненні досягнути однієї мети, приложать усі свої зусилля, щоб Україна скоро ввійшла в нову Європу як нова, добре зорганізована, сильна, тверда, як камінь, державна одиниця...» [4, с. 1].

Наступна аналізована стаття Івана Рогача з'явиться на шпальтах часопису «Українське Слово» через 1,5 місяці. За цей період відбудуться значні зміни в житті окупованого Києва. Був знятий синьо-жовтий прапор з дзвіниці Софії Київської; О. Оглолін, який вважався ставлеником ОУН(М), на посаді голови Київської міської управи був змінений на В. Багазія; розпочалися утиски в роботі Української національної ради під керівництвом М. Величківського. Ці та багато інших фактів, у листопаді-грудні 1941 р. засвідчили, що не може бути й мови про створення незалежної України на окупованих гітлерівцями територіях.

І здавалося б представники ОУН (М), зокрема І. Рогач, мають змінити свої погляди щодо майбутнього України та її стосунків з Німеччиною. Проте уже вище згадувана стаття І. Рогача «Світова пожежа, з якої вийде новий світ» у газеті від 9 грудня засвідчує про протилежне.

У цій статті Іван Андрійович не лише про спільне німецько-українське майбутнє, але й згадує про спільне минуле: «...Старий світ не хотів знати, старий світ нас роз чвертував на Версальському столику, подібно як і німецький нарід...».

Якщо у своїй першій статті Іван Рогач лише одним реченням обмовився, що причиною всіх нещастій України є більшовики, то 9 грудня він уже більш детально зупиняється на всіх злочинах «більшовицько-жидівських клік». «...Утворюється фронт нової Європи без жидівства, без мертвого капіталізму, без інтернаціональних клік... На ту саму дорогу вже перед двадцятьма роками вступив і український нарід, що в тяжкій боротьбі з московською агентурою міжнародного жидівства поклав 10 мільйонів жертв найкращих синів української нації...»

Так як і в першій статті автор говорить, що перший крок до світлого майбутнього зроблений, але подальші дії без Німеччини не можливі «...Своєю працею і зорганізуванням свого життя загоїмо скоро рани, нанесені нам більшевизмом, підіймемо Україну з руїн, перейдемо до другого етапу – до досягнення свого остаточного ідеалу, коли в бої за новий світ помарширує ціла зорганізована українська нація, як сьогодні марширують наші брати хорвати й словаки. Пройде лише короткий час з того моменту, коли наша країна була звільнена непереверженим переможним маршем Німеччини від більшевизму. Ми стоїмо на початку відбудови нашої батьківщини. Німеччини самовіддано допомагає нам у цьому...» [6, с. 1].

Дещо дивним є відсутність змін у поглядах І. Рогача, адже уже навіть на початку грудня всім було зрозуміло, що гітлерівці не дадуть можливості проголосити незалежну Україну. Швидше за все думки статті Івана Рогача не відображали його справжніх поглядів на майбутнє України. Він, як головний редактор, змушений був виконувати розпорядження Е. Коха від 20 листопада 1941 р. про «Тимчасове зародження охорони порядку в пресових справах» та дотримуватися про німецької лінії, щоб газета «Українське Слово» продовжила своє існування. Справжні свої думки щодо подій в окупованій столиці Іван Андрійович на нашу думку викладав в інших статтях підписаних криптонімами. Так, наприклад, 2 листопада 1941 р., на шпальтах «Українського Слова» була надрукована стаття «Київ вимагає праці» за авторства «І.Р.». Швидше за все, це була стаття Івана Рогача. У ній автор говорить: «...Не потрібно надіятися що німці сприятимуть створенню українцями власної держави. А тому ми самі, власною працею повинні зробити все для її створення та процвітання...» [5, с. 1].

І все ж як уже відомо підтримка у передових статтях німецької влади не врятувала ні газети «Українське Слово» ні власне самого Івана Андрійовича Рогача. Газета

припинила своє існування 13 грудня 1943 р., а І. Рогача у лютому 1942 р. разом з сестрою Ганною та представниками ОУН (М) було розстріляно в Бабиному Яру.

На думку більшості науковців ці заходи стали результатом боротьби гітлерівців з національним розвоєм у Києві у 1941 р.

Щодо громадської діяльності Івана Андрійовича в окупованому Києві, то передусім слід згадати його активну участь спочатку в роботі підприємства «Українське Слово», а після його реорганізації, товариства з обмеженою відповідальністю «Українське Видавництво».

Підприємство «Українське Слово» було створене в Києві у жовтні 1941 р. Хто і на які підставі його заснував невідомо, можливо все це було зроблено за дозволом військового відділу пропаганди. Проте відомо, що одним з організаторів був Іван Рогач. У підпорядкуванні підприємства знаходилося однойменне видавництво, яке розташовувалося по вул. Бульварно-Кудрявській, 24. Головним завданням підприємства було видання часопису «Українське Слово» та його додатків «Література і мистецтво», «Літаври» та «Останні вісті». У газетах не зазначалося вихідних даних видавництва. Проте у Бібліотеці ім. О. Ольжича зберігається книга О. Штуля «Віки говорять», де вміщено назву видавництва – «Українське Слово» та дату видання – «листопад 1941 р.» [1, с. 9].

Наприкінці 1941 р. підприємство «Українське Слово» змушене було провести реорганізацію. Для цього 1 грудня 1941 р. було скликано установчі збори нового підприємства у приміщенні нотаріальної контори Київської міської управи за адресою бульвар Шевченка, 18. На зборах були присутніми 10 осіб, зокрема і Іван Рогач. Збори ухвалили створити товариство з обмеженою відповідальністю у Києві «Українське Видавництво». Предметом діяльності Товариство було визначено випуск щоденника «Українське Слово» та інших україномовних видань та їх продаж. Було визначено структуру Товариства. Вищим органом є загальні збори, які обирають спостережувальну раду з дорадчими і контрольними функціями. Рада у свою чергу призначає управу товариства, з виконавчими функціями.

Управа була обрана 2 грудня 1941 р. у складі А. Конопка (голова), І. Рогача (секретар) та Ю. Швидкого [1, с. 9-10]. Наступні збори Товариства були призначені 14 грудня 1941 р. Але вони не відбулися із-за арештів, які гітлерівці провели у редакції «Українського Слова» 13 грудня 1941 р.

Проте слід сказати, що у часописі «Українське Слово» від 13 грудня у назві уже зазначалося «Видає: «Українське Видавництво». Головний та відповідальний редактор Іван Рогач».

Отже з вище викладеного матеріалу ми бачимо, що Іван Андрійович Рогач не зважаючи на досить короткий термін перебування в окупованому Києві взяв активну участь у житті міста. Враховуючи досвід попередніх років він зосередився безпосередньо на журналістській діяльності. Також як головний редактор часопису «Українське Слово» він не міг залишитися осторонь

діяльності спочатку підприємства «Українське Слово», а після реорганізації Товариства з обмеженою відповідальністю «Українське Видавництво».

Проте Іван Рогач весь період перебування у Києві в 1941 р. залишався осторонь політичного життя. Він не брав участі ні в роботі Київської міської управи ні в засіданнях Української національної ради.

Як головний редактор «Українського Слова» Іван Андрійович намагався проводити лінію, яка б не дозволила гітлерівцям закрити часопис. Але одночасно з цим він разом зі своїм колективом намагався донести майже протилежну від німецької думку про майбутнє України до читача.

Але нажаль, діяльність Івана Рогача та колективу, який він очолював стала не до вподоби окупаційній владі. Як результат переважна більшість редакції «Українське Слово» було арештована, а згодом і розстріляна в Бабиному Яру.

Аналіз діяльності Івана Рогача в Києві у 1941 р. ускладнений відсутністю редакторського портфелю газети «Українське Слово» та архівними документами пов'язаними з часописом. Усі вони були вивезені при відступі з Києва представниками ОУН (М). І лише незначну частину інформації вдалося отримати з матеріалів, які зберігаються у газетному відділі Інституту рукопису Національної бібліотеки України імені В. Вернадського та Бібліотеки ім. О. Ольжича.

А тому після проведеного опису діяльності можна стверджувати, що ні журналістка ні громадська діяльність в окупованому Києві Івана Андрійовича Рогача в історичній науці не висвітлено досить повна і потребує вивчення та введення до обігу нових документів та спогадів.

#### Джерела та література:

1. Документи і матеріали з історії Організації Українських Націоналістів. Газета «Українське Слово» 1941 року. – К. : Вид-во ім. Олени Теліги, 2004.
2. Київ у дні нацистської навали. За документами радянських спецслужб. – К. ; Львів, 2003.
3. Тематико-експозиційний план художньо-документальної виставки «Засторога в майбутнє». До 65-ї річниці трагедії Бабиного Яру. – К., 2006.
4. Українське Слово. – 1941. – 22 жовтня.
5. Українське Слово. – 1941. – 2 листопада.
6. Українське Слово. – 1941. – 9 грудня.
7. Фонди Меморіального комплексу «Національний музей історії Великої Вітчизняної війни 1941-1945 років» (далі – МКНМІВВВ). – КН – 16502. – Г. 879.
8. Фонди МКНМІВВВ. – КН – 16508. – Г. 885.
9. Фонди МКНМІВВВ. – КН – 20042. – Г. 1137.
10. Фонди МКНМІВВВ. – КН – 41320. – Г. 6889.
11. Фонди МКНМІВВВ. – КН – 41321. – Г. 6890.



УДК 355.48

Игорь ПОРОШИН (Киев),  
Владимир ГОРЕЛОВ (Киев)

## СУВОРОВСКИЕ ТРАДИЦИИ БОЕВОЙ ПОДГОТОВКИ ВОЙСК НА ПРИМЕРЕ 99-й СРЕЛКОВОЙ ДИВИЗИИ КИЕВСКОГО ОСОБОГО ВОЕННОГО ОКРУГА

**Аннотация.** Анализируются причины феноменального успеха 99-й стрелковой дивизии на итоговых смотровых учениях в сентябре 1940 года. Показано, что решающим фактором успеха явилось назначение нового командира дивизии. Отмечается новаторский характер методики обучения и воспитания личного состава, основанной на суворовских традициях.

**Ключевые слова:** Киевский особый военный округ, 99-я стрелковая дивизия, ротация командования, суворовский стиль управления.

Одной из загадок отечественной военной истории до сих пор остаётся феномен 99-й стрелковой дивизии (далее – сд) Киевского Особого военного округа (далее – КОВО). Дивизия была сформирована в ноябре 1923 года в Черкассах (Украинский военный округ) на базе частей 44-й стрелковой дивизии. Во второй половине сентября 1939 года она приняла участие в боевых действиях войск Красной Армии против Польши, в результате которых к Советской Украине была присоединена, в частности, почти вся территория Галичины, включая Перемышль и Дрогобыч. Новым местом дислокации 99-й сд стал район г. Перемышль, вошедший в состав Дрогобычской области Украинской ССР [1, с. 84, 85].

В начале 1940 года дивизия не отличалась никакими особыми заслугами и даже числилась среди наиболее отстающих в боевом и политическом отношении соединений КОВО [1, с. 85]. Однако, уже начиная с весны 1940 года состояние дивизии начало заметно изменяться в лучшую сторону. По результатам итоговых смотровых учений, проходивших в конце сентября 1940 года под руководством наркома обороны маршала Советского Союза С. К. Тимошенко, 99-я сд была признана лучшей стрелковой дивизией Красной Армии и была награждена переходящим Красным знаменем Красной Армии. Отдельно переходящим Красным знаменем артиллерии Красной Армии была награждена артиллерия дивизии [5]. Фактически произошло явно неординарное событие: за сравнительно короткое время одна из самых отстающих стрелковых дивизий КОВО превратилась в лучшую стрелковую дивизию Красной Армии, имеющую кроме того лучшую в Красной Армии артиллерию.

Несмотря на очевидную уникальность происшедшего, вплоть до настоящего времени в воспоминаниях участников и очевидцев событий, а также в работах исследователей военной истории находит отражение в лучшем

случае только констатация указанных достижений. До сих пор не делалось никаких попыток как-то объяснить небывалую по темпам динамику позитивных изменений уровня боевой и политической подготовки в этой дивизии.

Одной из главных причин отсутствия аналитических исследований феномена 99-й сд, на наш взгляд, является, скорее всего, то обстоятельство, что дивизией во время её небывалого успеха командовал полковник (с 20 февраля 1940 года – комбриг, с 4 июня 1940 года – генерал-майор) Андрей Андреевич Власов (1901-1946) [1, с. 88]. Оказавшись волею обстоятельств в июле 1942 года в плену, он открыто выступил против Сталина и большевистского руководства СССР, тем самым став личным врагом Сталина со всеми вытекающими последствиями. По решению Политбюро ЦК ВКП(б), принятому 23 июля 1946 года, было проведено закрытое заседание Военной коллегии Верховного Суда СССР, которое вынесло Власову смертный приговор, незамедлительно приведённый в исполнение [1, с. 202]. Предпринятые официальные попытки полной реабилитации Власова пока не увенчались успехом.

Поскольку кроме назначения Власова в январе 1940 года новым командиром дивизии никаких других существенных организационных изменений в 99-й сд к этому времени не произошло, то имеются веские основания полагать, что все последующие позитивные сдвиги в состоянии дивизии были связаны именно с появлением нового комдива. Официальную причину замены прежнего командира дивизии установить не удалось. Известно только, что предшественник Власова комбриг И.Е. Турунов не был подвергнут никаким дисциплинарным и иным санкциям. По неустановленной до сих пор причине он был переведён на должность командира 169-й сд, ещё одной отстающей дивизии КОВО, которой командовал вплоть до своей гибели в окружении под Уманью в начале августа 1941 года [1, с. 86, 87].

Учитывая некоторую необычность указанной ротации, а также высказываемое рядом авторов мнение о причастности Власова к снятию Турунова с должности командира 99-й сд [1, с. 84, 85], можно предположить, что одной из возможных причин ротации была личная инициатива Власова, связанная с его стремлением доказать командованию возможность за сравнительно короткий срок существенно исправить положение в од-

ной из самых отстающих дивизий округа. В данную версию вполне укладывается и тот факт, что после возвращения в конце 1939 года из Китая, где он был в правительственной командировке в качестве военного советника, Власов всё ещё числился (формально, с сентября 1938 года) в должности командира 72-й сд [2, с. 33, 34], где проходил службу до командировки [1, с. 65, 66]. Но, по-видимому, к этому времени 72-я сд вряд ли находилась на плохом счету. Во всяком случае, по имеющимся данным, среди наиболее отстающих стрелковых дивизий КОВО она не числилась [1, с. 85]. Поэтому для задуманного «эксперимента» эта дивизия не годилась. Выбор Власова пал именно на 99-ю сд, скорее всего, потому, что она к этому времени оказалась фактически самой отстающей стрелковой дивизией округа. Остаётся загадкой, как удалось Власову убедить командование пойти на эту, на первый взгляд, ничем не обоснованную ротацию командования трёх стрелковых дивизий (72-й, 99-й, и 169-й). Но как показали дальнейшие события, Власов обладал этой уникальной и очень важной для командира способностью – способностью убеждать в своей правоте не только своих подчинённых и сослуживцев, но и вышестоящее руководство. Так, сравнительно недавно удалось установить, что именно благодаря этой своей способности Власов, будучи заместителем главкома Юго-Западного направления (далее – ЮЗН) по тылу, вопреки первоначальному мнению Военного совета ЮЗН, сумел настоять на своём (элитном) варианте состава вновь формируемой 37-й армии, что стало одним из самых главных решающих факторов успеха Ростовской наступательной операции 1941 года [6, с. 373].

В аттестации на Власова, подписанной 10 мая 1940 года командованием 17-го стрелкового корпуса, сказано, что новый комдив «дивизией командует с марта 1940 года» [2, с. 33]. Однако, согласно приказу НКО, он был назначен на эту должность ещё 10 января [1, с. 84]. Но здесь, на наш взгляд, нет противоречия, и это расхождение в датах, скорее всего, связано с определённым организационным периодом, необходимым для осуществления упомянутой выше незапланированной ротации. Поэтому есть основания полагать, что хотя новый комдив уже в январе начал исправлять положение в дивизии, но в полной мере этот процесс развернулся только после окончания всех организационных мероприятий, т.е. с марта 1940 года, с момента фактического вступления в должность.

После окончания правительственной командировки Власов прибыл в Москву (в распоряжение Управления по командному и начальствующему составу РККА) в декабре 1939 года [1, с. 85] и находился там некоторое время в ожидании нового назначения. По всей видимости, именно тогда он и обратился, скорее всего, в письменной (в виде рапорта) форме к своему руководству. Во всяком случае, у него была реальная возможность сделать это, в частности, во время отчёта по командировке. Не исключено также, что ему удалось пе-

редать свой рапорт во время приёма у кого-либо из высших руководителей Красной Армии. Сейчас установить это не представляется возможным, поскольку рапорт, скорее всего, утрачен, или в лучшем случае отсутствует среди архивных документов открытого доступа. На то, что указанный рапорт Власова (с просьбой назначить его командиром самой отстающей стрелковой дивизии КОВО) действительно имел место, указывает, в частности, и тот факт, что, хотя к концу февраля 1940 года 99-я сд всё ещё числилась среди самых отстающих [1, с. 85], тем не менее, Власов именно в этот период (20.02.40) почему-то был повышен в звании до комбрига, причём досрочно. Это повышение трудно было бы объяснить, если только не предположить, что в своём рапорте Власов дал обещание выполнить свои обязательства уже в течение 1940 года или, возможно, даже до окончания летнего периода обучения войск. При этом, обосновывая сроки выполнения своего обещания, он, скорее всего, ссылаясь на свой собственный положительный опыт, имевший место перед командировкой в Китай. Тогда, примерно за полгода командования 215-м (113-м) стрелковым полком 72-й сд, он к весне 1938 года вывел полк на первое место в дивизии [1, с. 65]. Однако не исключено, что решающую роль в судьбе обращения сыграла ссылка на авторитет великого русского полководца Александра Васильевича Суворова (1730–1800), из военной биографии которого известно, что, приняв командование Суздальским пехотным полком в апреле 1763 года, он сумел к осени того же года превратить полк в одну из самых лучших воинских частей русской армии [11, с. 72, 88].

По всей видимости, именно в знании суворовских традиций боевой подготовки войск черпал уверенность в своей правоте и в своих силах новый командир дивизии в январе 1940 года. Судя по всему, первое применение на практике творческого наследия великого русского полководца произошло у Власова, вероятнее всего, не позднее середины 20-х годов. Об этом свидетельствуют, в частности, формулировки уже самых первых поощрений, в которых отмечалось его особое, ревностное, «сердечное» отношение к службе, причём именно в деле «восстановления боеспособности» частей, в которых Власов проходил службу [1, с. 63]. Поэтому практически не вызывает сомнения, что именно суворовский стиль отношения Власова к выполнению служебных обязанностей и стал основанием для дальнейшего необычайно быстрого карьерного роста и внеочередного присвоения ему всех воинских званий во второй половине 30-х и в начале 40-х годов.

Преклонение Власова перед полководческим гением Суворова было настолько велико, что, как отмечали очевидцы, в общении с людьми «Власов то и дело употреблял имя Суворова» [8, с. 98]. В начале марта 1942 года писатель И. Эренбург, военный корреспондент «Красной звезды» после долгого разговора с Власовым, во время которого тот «часа два говорил о Суворове», в своей записной книжке оставил запись:

«Говорит о Суворове как о человеке, с которым прожил годы» [16, с. 265]. Отмечал Эренбург и «хороший суворовский язык» речи Власова [17]. «Говорил он образно, порой нарочито грубо, – писал Эренбург в своих воспоминаниях, – и вместе с тем сердечно» [16, с. 265].

Приверженность Власова суворовским традициям боевой подготовки и применения войск прослеживается на протяжении фактически всего периода его военной биографии, и особенно явно во время его пребывания в должности командира 99-й сд благодаря целой серии публикаций того времени, посвящённых отмеченному выше небывалому предвоенному триумфу дивизии [4, 5, 7, 9, 10]. Своеобразный итог достигнутому подводит его выступление на совещании высшего руководящего состава РККА в конце декабря 1940 г. [12, с. 66 – 69]. В самом начале своего выступления как на источник перестройки в дивизии Власов ссылается на приказ народного комиссара обороны (далее – НКО) № 120 [13, с. 134 – 148], называя его приказом, который «совершил переворот во всей системе обучения и воспитания бойцов». Однако эти слова Власова и его слова о том, что прежняя система обучения и воспитания «не годилась для боевой обстановки», на наш взгляд, всего лишь элементарная дань уважения к авторам документа. Дело в том, что приказ НКО датирован 16 мая 1940 года, а Власов был назначен командиром 99-й сд ещё 10 января того же года, сразу начав внедрять свою собственную, основанную на суворовских традициях, систему боевой подготовки. И уже к 1.05.40, т.е. ещё до появления приказа НКО командование отмечает существенные положительные сдвиги в уровне боевой и политической подготовки личного состава дивизии [2, с. 33]. Следовательно, перестройка в 99-й сд началась задолго до появления приказа № 120, и уже к моменту его появления были констатированы заметные положительные результаты этой перестройки. Если судить по содержанию приказа, то создаётся впечатление, что в нём лишь официально были оформлены те направления и задачи боевой подготовки, которые уже с начала года составляли основу боевой учёбы в 99-й сд. Поэтому есть основания предполагать, что в упомянутом выше рапорте Власов детально изложил и суть своего, основанного на суворовских традициях, подхода к обучению и воспитанию личного состава, и, вполне возможно, что основные идеи этого подхода были использованы при подготовке приказа НКО. В связи с этим не исключено, что на базе 99-й сд фактически было проведено апробирование положений готовящегося приказа, а необычайно быстрые положительные результаты этого апробирования способствовали своевременному появлению приказа к началу летнего периода обучения войск.

Следуя заветам Суворова [14, с. 51], новый комдив начал перестройку в дивизии с командных кадров [9; 11, с. 67], и прежде всего, старшего звена. Тех, кто упорно не принимал его достаточно жёстких требований к моральному облику и отношению к службе, он решитель-

но, но с обязательным учётом индивидуальных особенностей, заменял людьми, более лояльными и более достойными, постепенно создавая вокруг себя группу старших командиров – единомышленников, разделявших его взгляды на методику воспитания и обучения личного состава. В эту группу вошли, в частности, его заместитель полковник Н.И. Дементьев (в январе 1941 года сменивший Власова на посту комдива), начальник артиллерии дивизии полковник И. Д. Романов [7], командир 197-го стрелкового полка полковник П.П. Опякин [4], а также начальник штаба дивизии полковник С.Ф. Горохов [3, с. 26; 9]. Аналогично осуществлялся и подбор командиров среднего и младшего звена [9]. Известные окружающим слова нового комдива «Я люблю службу», не были самовосхвалением, а выражали суть его отношения к подчинённым командирам как воспитателя и наставника. Поэтому кроме профессионализма новый комдив особенно ценил в своих подчинённых командирах такие качества как оптимизм и увлечённость делом. «Люблю таких, – говорил он. – Работает с песней» [10]. Суворов учил, что каждый командир обязан уметь делать всё, что предстоит уметь делать его подчинённым, иначе он не сможет должным образом обучить их выполнению своих обязанностей [14, с. 51]. Суворовский принцип «делай как я» был для нового комдива основой методики обучения и воспитания всей вертикали управления в дивизии, включая все её звенья вплоть до командиров взводов и отделений. Он считал, что «нет плохих бойцов, есть плохие руководители, плохие воспитатели» [12, с. 67]. «Учить, проверять, контролировать может лишь тот, кто сам хорошо знает дело» [4]. Думается, не случайно в конце октября 1940 года инспекционную группу во главе с И. Х. Баграмяном (в то время полковником, начальником оперативного управления штаба 12-й армии КОВО) встречал не сам комдив, а его начштаба и другие старшие командиры [3, с. 26, 27]. Они же знакомили инспекторов с состоянием и уровнем подготовки штаба и частей дивизии. Тем самым комдив демонстрировал перед руководством, что механизм управления в старшем звене дивизии настолько отлажен, что командиры старшего звена вполне способны не только действовать самостоятельно на уровне командира дивизии, но и при необходимости могут заменить его.

На основе суворовских традиций новый комдив построил и следующий, решающий этап боевой подготовки, а именно, воспитание и обучение рядовых бойцов. Слова Суворова «каждый воин должен понимать свой манёвр» [14, с. 6] фактически стали девизом боевой учёбы в дивизии. При этом на первое место, как и у Суворова [15, с. 68], было поставлено строгое соблюдение воинской дисциплины [9]. С этой целью большое внимание уделялось строевой подготовке, и прежде всего, её дисциплинирующему фактору. При этом в качестве положительного примера рассматривался уровень дисциплины и строевой подготовки в немецкой (в то время дружественной) армии [12, с. 68].



Согласно учению Суворова, приобретение твёрдых навыков строевой подготовки, дисциплинируя бойцов, способствует более успешному овладению оружием и необходимым объёмом воинских знаний [11, с. 79, 80]. Новый комдив хорошо понимал это, и поэтому бойцы дивизии в дальнейшем отличались высокими показателями не только в строевой, но и в огневой и тактической подготовке.

Суворовское требование учить только тому, что может пригодиться в реальной боевой обстановке [15, с. 24], было одним из основополагающих принципов боевой учёбы в дивизии [12, с. 67]. Все условности обучения были сведены к минимуму. Во всех видах тактической и огневой подготовки условность была только одна – и бойцы, и командиры должны были чётко представлять себе, что им противостоит реальный противник, от которого исходит реальная смертельная опасность. «Действовать на учебном поле, как на поле боя, – этому правилу было подчинено всё» [7]. Исходя из этого, интенсивность и напряжённость тренировок были предельно возможными, несмотря на недовольство и ропот некоторых непривыкших к подобным нагрузкам командиров [9]. Таким командирам новый комдив говорил: «Если жалеешь бойца – приучай его к трудностям» [4]. Он открыто признавался, что «всеми мерами искоренял вредную для красноармейцев жалость» [5]. Руководствуясь суворовским правилом «тяжело в ученье – легко в бою», новый комдив считал, что «беречь красноармейца – значит воспитывать его в суровых условиях, приучать к опасности и лишениям, прививать ему практические навыки для уверенных действий в бою». Необходимо «непрерывно закалять бойца, используя для этого все возможности» [5]. Позднее, уже во время войны, проводя боевую учёбу в перерывах между боями, он часто повторял своим подчинённым: «Не хочу вас жалеть, хочу вас сберечь» [16, с. 266].

В соответствии с суворовскими принципами, высокая требовательность командиров всех звеньев в дивизии сочеталась с отеческой заботой о подчинённых [10]. Новый комдив хорошо знал дивизионное хозяйство, тщательно контролировал его, вникая в мельчайшие детали [2, с. 33]. Поэтому у бойцов не было проблем с обеспеченностью обмундированием, питанием и жильём [3, с. 27]. Более того, как и у Суворова [14, с. 26, 27], забота о здоровье подчинённых вменялась командирам в одну из их важнейших обязанностей. Приученные своими командирами к самообслуживанию и порядку [10], красноармейцы дивизии имели опрятный, бравый и даже щеголеватый вид [3, с. 27]. Помимо чёткой организации быта бойцов поддержанию их здоровья и требуемой физической формы способствовало и то обстоятельство, что в ходе боевой учёбы, как и у Суворова [11, с. 80–82], строго соблюдалась постепенность в части возрастания нагрузок и увеличения сложности упражнений [10].

Для скорейшего закрепления приобретённых навыков требовалось проявлять их как можно чаще. Поэтому

суворовская заповедь «повторенье – мать ученья» при новом комдиве стала одной из норм жизнедеятельности дивизии [5; 12, с. 68]. Полностью разделяя постулат Суворова «за одного учёного трёх неучёных дают» [13, с. 27], он поставил перед собой цель превратить бойцов дивизии в суворовских «чудо-богатырей», а дивизию сделать образцовой [4]. Для обеспечения максимальной регулярности тренировок использовались любые возможности, в том числе и время, свободное от непосредственных плановых занятий боевой подготовкой. Бойцы и командиры дивизии фактически жили в режиме непрерывного обучения, постоянно совершенствуя полученные знания и умения. Свободное время практически отсутствовало, а постоянная занятость личного состава способствовала ещё большему укреплению воинской дисциплины. «Праздность, – отмечал Суворов, – корень всему злу, особливо военному человеку» [14, с. 51]. Наставляя командиров, он призывал их, «убегая праздности» постоянно учить своих подчинённых «тонкости» боевого искусства, «чтобы её не забывали». Следуя этим указаниям Суворова, новый комдив, хотя и полностью доверял своим подчинённым командирам, но при этом считал обязательной и проверку исполнения. «Контроль везде и всюду, – говорил он, – Без контроля и хороший человек может испортиться» [9].

Завершающим этапом обучения в дивизии были комплексные занятия, включавшие в себя дневные и ночные марш-броски на большие расстояния, учебные бои, отработку взаимодействия с другими родами войск (артиллерией, танками, авиацией). При этом новый комдив широко использовал суворовские традиции, адаптируя их к обстановке современной войны. Так, знаменитые «сквозные атаки» Суворова [13, с. 10, 18, 32] нашли в дивизии своё дальнейшее развитие в обязательном двустороннем характере большинства учений, и в частности, в «обкатывании» пехоты танками [3, с. 27], в совместных тренировках пехотинцев и артиллеристов [5, 7], где особое внимание уделялось встречному бою, взаимовыручке и отработке следования за «огневым валом».

Воспитанная на суворовских традициях, дивизия в отличие от большинства стрелковых соединений первого формирования достойно прошла суровые испытания начального периода Великой Отечественной войны. Первой в Красной Армии после начала войны она была награждена орденом Красного Знамени (за освобождение и удержание Перемышля в конце июня 1941 года) [18]. Из тяжелейшего окружения под Уманью (начало августа 1941 года) дивизия сумела выйти, хотя и с большими потерями, но сохранив боевые знамёна дивизии и частей. В ноябре 1941 года в составе 37-й армии Южного фронта приняла участие в первом крупном успешном контрнаступлении Красной Армии, завершившемся освобождением Ростова-на-Дону [6, с. 374]. За всю войну дивизия, одна из немногих, ни разу не была подвергнута переформирова-

нию, а в апреле 1943 года получила звание гвардейской. По окончании войны, которую дивизия завершила в Берлине у Бранденбургских ворот, в соответствии со своими многочисленными заслугами она уже была известна как «88-я гвардейская стрелковая Запорожская ордена Ленина Краснознаменная орденов Суворова и Богдана Хмельницкого дивизия» [19].

**Источники и литература:**

1. Александров К.М. Мифы о генерале Власове. – М. : Посев, 2010. – 256 с.
2. Александров К. Новые документы о службе генерал-лейтенанта А.А. Власова в Красной армии, 1940 – 1941 годы. – «Посев». – 2013. – № 12. – С. 32–34.
3. Баграмян И.Х. Так начиналась война. – К.: Политиздат Украины, 1988. – 448 с.
4. В авангарде боевой и политической подготовки. Партийная конференция в 99-й стрелковой дивизии. Выступление генерал-майора А. А. Власова. – Красная звезда. – № 283 (4732). – 4 декабря 1940 г. – С. 3.
5. Генерал-майор А. Власов. Новые методы боевой учёбы. – Красная звезда. – № 232 (4681). – 3 октября 1940 г. – С. 2.
6. Горелов В.И., Порошин И.А. Решающие факторы успеха ростовской наступательной операции 1941 года //Военна історія Наддніпрянщини та Донщини. Науковий збірник матеріалів Всеукраїнської наукової військово – історичної конференції 25 травня 2011 р. у м. Дніпропетровські. – К., 2011. – с. 371 – 379.
7. Замечательный пример артиллерии 99-й дивизии, Красная звезда, № 237 (4686), 9 октября 1940 г. – С. 1.
8. Ортенберг Д. И. Год 1942. Рассказ – хроника. – М. : Политиздат, 1988. – 462 с.
9. П. Огин, Б. Король. Командир передовой дивизии. – Красная звезда. – № 237 (4686). – 9 октября 1940 г. – С. 3
10. П. Огин, С. Сapiro. Командиры. – Красная звезда. – № 283 (4732). – 4 декабря 1940 г. – С. 3.
11. Ростунов И. И. Генералиссимус Александр Васильевич Суворов. – М. : Воениздат, 1989. – 496 с.
12. Русский архив: Великая Отечественная. Т. 12 (1–2). Накануне войны. Материалы совещания высшего руководящего состава РККА 23–31 декабря 1940 г. – М. : ТЕРРА, 1993. – 390 с.
13. Русский архив: Великая Отечественная. Т. 13 (2-1). Приказы народного комиссара обороны СССР. 1937 – 21 июня 1941 г. – М. : Терра, 1994. – 368 с.
14. Суворов А.В. Наука побеждать. – М. : Воениздат, 1987. – 40 с.
15. Суворов А.В. Полковое учреждение. – М. : Воениздат, 1949. – 152 с.
16. Эренбург И. Люди, годы, жизнь. Воспоминания в 3-х томах. – Т.2. – Кн.Кн 4,5. – М. : Советский писатель, 1990. – 445 с.
17. Эренбург И. Перед весной. – Красная звезда. – № 58 (5122). – 11 марта 1942 г. – С. 3.
18. 99-я Краснознаменная в боях. – Красная звезда. – № 181 (4936). – 3 августа 1941 г. – С. 2.
19. 88-я гв. стрелковая дивизия [Электронный ресурс]. – Режим доступа: <http://samsv.narod.ru/Div/Sd/gvsv088/default.html>.

Андрій ТКАЧОВ (Ужгород),  
Платон ЗИМНИЦЬКИЙ (Київ)

## ЯБЛУНІВСЬКИЙ ВУЗОЛ ОБОРОНИ ЛІНІЇ АРПАДА

**Анотація.** У статті висвітлено будову Яблунівського вузла оборони лінії Арпада, наведено опис окремих опорних пунктів, розглянуто конструкцію об'єктів фортифікації та хід бойових дій на даній місцевості в жовтні 1944 року.

**Ключові слова:** лінія Арпада, вузол оборони, опорний пункт, довготривала вогнева споруда, сховище, командний пункт, протитанкові надовби.

Одним з наслідків Другого Віденського арбітражу стало приєднання до Угорщини земель Підкарпатської Русі та Північної Трансильванії, територією яких проходить Східно-Карпатський хребет, що оперізує північні та східні межі Тисо-Дунайської низовини. З початком війни проти СРСР повстало питання захисту нових кордонів держави від радянських військ та військ королівської Румунії, для якої реваншистські дії були тільки питанням часу. Через обмежені економічні можливості Угорщини та набуття цією державою нових кордонів на території з сильно пересіченою місцевістю угорським військово-інженерним командуванням було вирішено будувати фортифікаційні об'єкти за принципом блокування основних шляхів пересування військ ймовірного супротивника з максимальним прилаштуванням до гірського рельєфу

місцевості. Таким чином з'явилися оборонні райони, які отримали власні назви Хуніяді, Сен-Ласло та Арпад.

Принцип дії лінії Арпада полягав у системі вузлів оборони, які перекривали дефіле та гірські долини з метою унеможливити війська ймовірного супротивника подолати Східно-Карпатський хребет з подальшим виходом до Тисо-Дунайської рівнини, або у центр Трансильванського плато.

Ширина вузлів оборони по фронту обмежувалася, зазвичай, шириною долини, а глибина могла коливатися від 1,5 до 2,5 км [5, с. 32]. Розміщувалися вузли оборони на відстані від 5 до 30 км один від одного в залежності від географічних умов місцевості. Вузли оборони склалися з опорних пунктів, що знаходилися на відстані 300–500 м один від одного, мали між собою вогневий зв'язок і були прилаштовані до кругової оборони. До складу опорного пункту входили, як правило, 2–3 довготривалі вогневі споруди, сховища для протитанкової артилерії та живої сили, командні та спостережні пункти, склади, артилерійські й мінометні позиції та, в окремих випадках, казематовані шпитали та кухні. Більшість споруд сполучалися між собою шанцями. У річкових долинах – потенційних танконебезпечних місцях, створювалися перешкоди для бронетехніки: надовби, козелки, рейкові пакети, шлагбауми, ескарпи, бетонні колодязі для фугасів, падаючі бар'єри та мініні поля. Мініні й колючий дріт, що намотувався на арматурні кілки з 2–3 кільцями та на кільця з арматури на надовбах, застосовувалися як протипіхотні перешкоди.

Один з таких вузлів оборони – Яблунівський, який знаходиться в 4 км на захід південний захід від районного центру Воловець і призначений для перегородження одного з шляхів Мукачівського напрямку, що веде з Галичини до Тисо-Дунайської рівнини [11, с. 134]. Глибина Яблунівського вузла оборони становить біля 3 км. Цей укріплений район блокує залізничну гілку Стрий–Батьово між станціями Яблунів–Занька та ґрунтову дорогу, яка разом із залізницею пролягають в долині річки Віча (мал. 1).

Ріка Віча протікає у Воловецькому та Свалявському районах Закарпатської області, бере початок на південно-схилі Верховинського хребта та впадає у річку Латорицю неподалік Сваляви. Її долина V подібна, на окремих ділянках має вигляд ущелини, зокрема від села Яблунів до села Сасівки. Ширина долини 60–100 м, в ущелинах 30–50 м, біля гирла – 500 м. Річище слабозвивисте, має характерні порожисті ділянки та острови з шириною 15–30 м (найбільша – 44 м). Похил річки – 20 м/км. На окремих ділянках річище укріплене. Напрямок течії – півден-

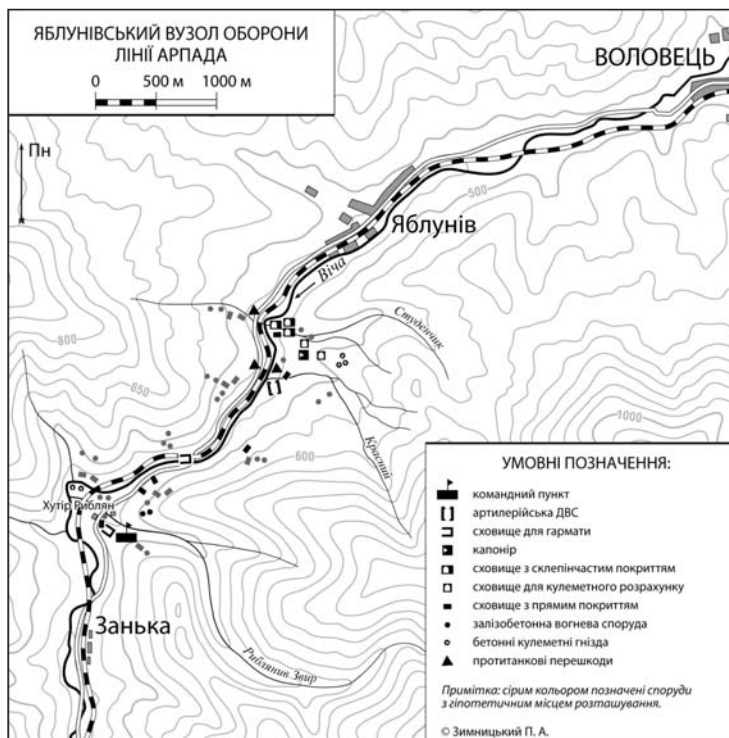

Мал. 1. Яблунівський вузол оборони лінії Арпада.



ний захід, південь. Віча перетинає Полонинський хребет, розчленовуючи його на окремі масиви. Для гір характерна ярусність ландшафтів. До висоти 1200 м простягається найпоширеніший ярус крутосхилового лісного середньогір'я, де переважають букові та буково-ялинові ліси. Вище 1200–1400 м виділяється ярус полонинського середньогір'я з луками. Вершини конусоподібні та вкриті субальпійською рослинністю [2, с. 194].

Східний край каньйону річки Віча обмежує із заходу гірський масив Полонина Боржава з найвищими вершинами у тій місцевості як Плай (1330,5 м), Темнатик (1348,8 м), Великий Верх (1598,0 м) та Стій (1681,0 м). Західний берег каньйону є схилами хребта, який обмежений долинами річок Віча та Латориця. Найвищою вершиною цього хребта є гора Бозьово (1095,0 м) [8].

Яблунівський вузол оборони має багато спільних рис з іншими ділянками лінії Арпад та побудований за загальною для них схемою. Поперек долини, у місці її звуження, коли вона фактично переходить у каньйон, встановлено дві смуги протитанкових перешкод. Протитанкові перешкоди за видом можна поділити на стаціонарні та тимчасові. Стаціонарні протитанкові перешкоди – це залізобетонні надовби у вигляді чотиригранних пірамід – тетраедри, залізобетонні надовби гідродинамічної форми та мінні поля (в інших вузлах оборони також зустрічаються залізобетонні ескарпи). Вид протитанкових перешкод, які нашвидкуруч встановлюються в спеціально призначених для цього конструкцією місцях, як-то: рейкові пакети, козелки-надовби чи металеві шлагбауми, можна віднести до тимчасових. Кожну смугу протитанкових перешкод можна вважати за лінію оборони, бо далі по флангах і вище по схилах знаходяться опорні пункти, які складаються з об'єктів польової та довготривалої фортифікації.

Безпосередньо в самому руслі ріки, на ділянці, що затопляється водою, встановлені протитанкові надовби гідродинамічної форми – піраміди у вигляді витягнутого неправильного зрізаного п'ятигранника. Основою жорсткої конструкції такого надовбу є три вертикально розташовані рейки, на які, у свою чергу, спирається увесь блок з чотирьох надовбів. Такий блок складається з плити за формою неправильного багатокутника та чотирьох надовбів, зведених попарно один за одним (малюнок). Ребро на фронтальній стороні надовбу підсилено металевим кутком (мал. 2). Також зустрічаються надовби гідродинамічної форми, які не об'єднані у єдиний блок.

На суходолі розміщено трьохгранні пірамідальні надовби – тетраедри, які зверху мали гак з арматури для кріплення колючого дроту, що перетворювало їх і на протипіхотну перешкоду.

Проїжджу частину дороги і залізничну колію блокували бетонними плитами на ширину смуги надовбів. Ця бетонна плита мала спеціальні ніші для монтажу пакетів з шести рейок або кріплення для шлагбаумів загальною довжиною 5,83 м [5, с. 39]. Шлагбаум складався з трьох частин: стріли, несучої опори та замкової опори. Для противаги стріла на кінцевій частині мала три грузи (ві-

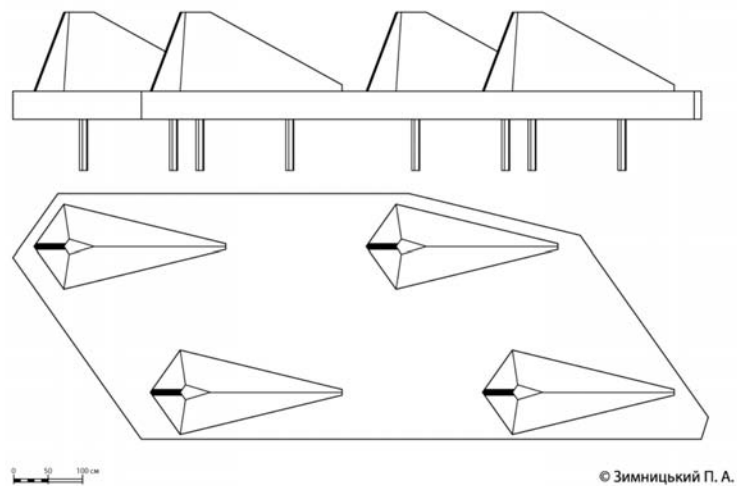

© Зимницький П. А.

Мал. 2. Протитанкові надовби гідродинамічної форми.

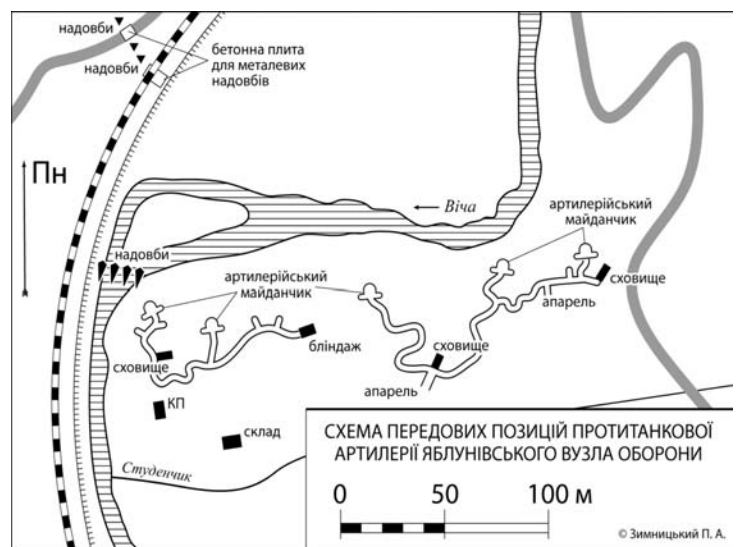

© Зимницький П. А.

Мал. 3. Схема передових позицій протитанкової артилерії Яблунівського вузла оборони.

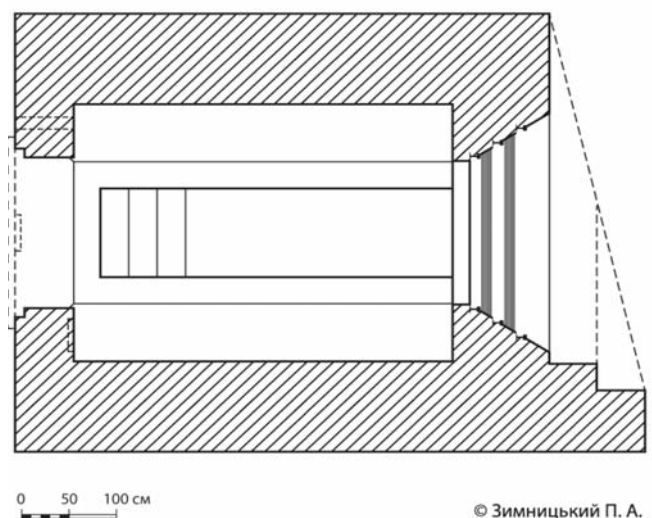

© Зимницький П. А.

Мал. 4. Схема артилерійської довготривалої вогневої споруди для стрільби з протитанкової гармати.

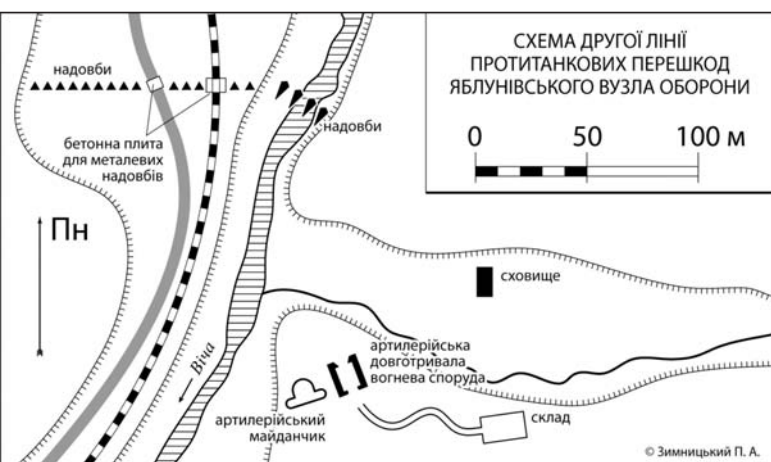

Мал. 5. Схема другої лінії протитанкових перешкод Яблунівського вузла оборони.

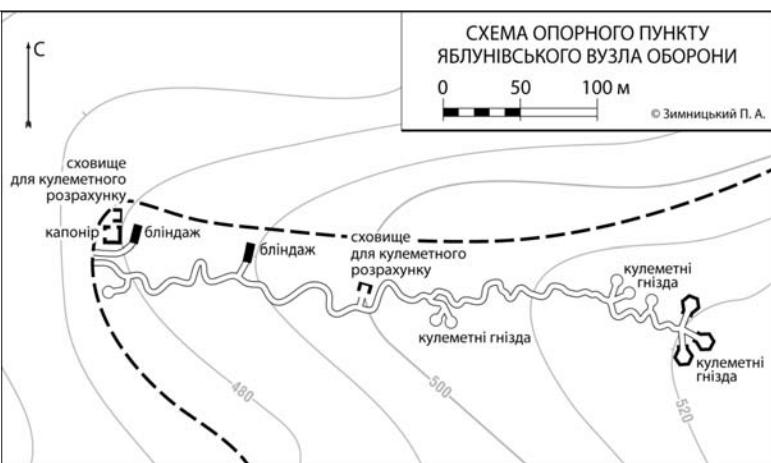

Мал. 6. Схема опорного пункту Яблунівського вузла оборони.

рогідно у вигляді відрізків рейок), які при горизонтальному положенні стріли слугували додатковими надовбями. На лівому фланзі першої смуги протитанкових перешкод знаходиться опорний пункт з позицією протитанкових гармат, яка є унікальною для всієї лінії Арпада на терені Закарпаття. Цей опорний пункт розтягнувся на 130 м уздовж лівого берега річки Віча та глибиною біля 45 м. У ньому знаходяться три сховища зі склепінчастим покриттям, які мали протиуламковий захист з гофрованого заліза, одне сховище з плоским покриттям, залишки дерево-земляної споруди складського призначення та п'яти земляних майданчиків для протитанкових гармат. Сховища та майданчики для гармат поєднані між собою ходами сполучення (мал. 3). Навпроти входу в одне зі сховищ добре помітно апарель для гармати. Сховище з прямим покриттям могло використовуватися як командний пункт, або як складське приміщення. Від нього в 50 метрах вглиб до тилу помітно велику вирву, яка, зі слів місцевих мешканців, після війни використовувалась як місце знищення вибухонебезпечних предметів. Навколо неї було розкидано залишки ящиків для снарядів та знайдено шильду «37 mm 42/a M PR gr.: Skoda löveghez:» (37 mm 42/a minta Páncéltörő gránát: Skoda löveghez – з угор. «37 мм, зразка 42/a бро-

небійний заряд (граната): для гармати Шкода»), з напису якої можна зробити висновок, що на озброєнні угорських підрозділів, які складали гарнізон Яблунівського вузла оборони, були 37 мм гармати чехословацького зразка P.U.V.vz.37-3,7-см (німецьке позначення як Pak M 37(t) (3,7-см Panzerabwehrkanone M 37(t))) або 37-мм протитанкові гармати KPUV vz. 34 (чи їх модифікації: 37-мм гармати для піхоти KPUV vz. 37/P або 37-мм протитанкові гармати для мотопіхоти та кавалерії KPUV vz. 37/J/M) [10, с. 71]. Також на поверхні місцевості були розкидані уламки, які ідентифіковані як залишки кумулятивної гранати до 88-мм гармати 8,8-см Raketenwerfer 43 «Purpchen» [9, с. 33, 314], з чого дає змогу зробити припущення, що такий вид озброєння міг використовуватись в Яблунівському вузлі оборони.

У 400 метрах від позиції батареї, біля другої смуги протитанкових перешкод, майже на самому лівому березі знаходиться артилерійська довготривала вогнева споруда для стрільби з протитанкової гармати. Будівля підірвана, в неї відсутні напольна і тильна стіна, але за загальними розмірами уламків можна зробити висновок, що її конструкція подібна (хіба що без козирка та підпірної стінки) до артилерійської довготривалої вогневої споруди (ДВС), яка добре збереглася на околиці селища Руська Мокра (мал. 4). Ця артилерійська ДВС має розмір бойового каземату 400x290 см, товщину напольної стіни 100 см та товщину покриття 110 см. На стелі зроблено протиуламковий захист за допомогою листів заліза товщиною 3 мм. Ці листи вставлені між рейками, які у свою чергу вмонтовані в стелю перекриття. За допомогою рельсів змонтована створюється амбразура з протирикошетним уступом. Для зручності обслуговування гармати під час стрільби у підлозі зроблено поглиблення прямокутної форми, яке також знижує загальну висоту бункера. Зі споруди можна вести косопріцильний вогонь по території, прилеглої до другої смуги протитанкових надовбів (мал. 5). У 80 м від артилерійської ДВС вище по схилу знаходиться сховище з прямим перекриттям. Воно могло виконувати функцію як складського приміщення, так і командного пункту.

На правому фланзі лінії протитанкових перешкод, у 40 м вище за русло ріки, на гребені пагорба з перепадами висот від 480 м до 520 м, що домінує над прилеглою місцевістю та розташований перпендикулярно напрямку долини, розташований ротний опорний пункт (мал. 6). Він призначений для вогневого прикриття позиції протитанкових гармат та схилів на лівому березі річкової долини. У найнижчій точці опорного пункту, на узбіччі гірської дороги, розташований напівзруйнований бункер, що складається зі сховища для кулеметного розрахунку з склепінчастим покриттям та казематом з габаритами у плані 160x160 см. Напольна стіна у цієї споруди зруйнована, але можна припустити, що це був комбінований об'єкт зі сховищем та бойовим казематом, з якого вели фланговий вогонь уздовж другої лінії оборони. З цього положення відкривається гарний вид на протилежний схил та саму річкову долину. Поруч з цим

бункером знаходяться залишки від бліндажу та починається хід сполучення, який іде уздовж гребеня пагорба на 350 м. У центральній частині опорного пункту розташоване сховище для кулеметного розрахунку. По обидві сторони від траншеї розміщено виносні кулеметні. Правий фланг опорного пункту закінчується трьома бетонними кулеметними гніздами шестикутної форми. Кулеметні гнізда такої форми зустрічаються і в опорному пункті в долині річки Віча. Така форма зумовлена їх призначенням як основи для залізобетонного шестикутного ковпака, який є типовим для усієї лінії Арпада [5, с. 33]. Ковпаки встановлювали на вище згадані бетонні чи бутові основи шестикутної форми, дерев'яні стійки чи безпосередньо на ґрунті. Застосовувалися ковпаки як вогневі точки, спостережні пункти або малі сховища. На території Яблунівського вузла оборони знайдені залишки й німецького пересувного одноамбразурного броньового ковпака «MG-Pancernest».

Нижче за течією в одному кілометрі від другої смуги оборони біля переїзду знаходиться сховище для протитанкової гармати. Конструкція і товщина покриття стандартне для об'єктів такого типу з плоским покриттям – 100 см. У підлозі, як і в артилерійській довготривалій вогневій споруді, теж зроблено поглиблення для зручності обслуговування гармати, але у цьому випадку стрільбу можна вести тільки у напрямку тилу (мал. 7). До того ж через єдиний вхід гарнізон бункера під час бою може бути заблокованим.

В одному кілометрі на північ від станції Занька розташовані тиліві позиції Яблунівського вузла оборони. На лівому березі Вічі, на височині, що на південний схід від хутора Риблян, розташований опорний пункт. Він цікавий тим, що крім сховища для гармати в ньому знаходяться залишки бункера з внутрішніми розмірами біля 1100x200 см. Такі значні габарити у порівнянні з іншими спорудами дають право стверджувати, що скоріше за все це був командний пункт усього вузла оборони. З місця, де розташована ця споруда, добре видно долину річки та прилеглі до неї схили. В стінах бункера є отвори для вентиляції й труби для кабелю. Недоліком у плануванні цього об'єкта є розташування входу до споруди – на напольній стіні, через що гарнізон командного пункту стає уразливим до ворожого обстрілу.

Бойові дії на території Яблунівського вузла оборони відбувалися в жовтні 1944 року під час Карпато-Ужгородської операції. Мукачівський напрямок дій Радянської армії опинився на ділянці наступу 95-го стрілецького корпусу 18-ї армії Четвертого Українського фронту. Корпус мав завдання подолати укріплену смугу ворога на ділянці Підполоззя–Воловець і далі вести наступ за напрямком Свалява–Мукачево. На лівому фланзі корпусу було зосереджено 351-у стрілецьку дивізію з 15-ю штурмовою інженерно-саперною бригадою, які 3 жовтня розпочали наступ на Сваляву вздовж шосейної дороги і залізниці (мал. 8), та прилеглих до них гірських хребтів [3, с. 217-218].

7 жовтня 1161-й стрілецький полк атакував у напрямку:

г. Базьово (1095,0 м) – урочище Красна Долина, де зазнав неодноразових контратак супротивника [3, с. 218].

9 жовтня 351-а стрілецька дивізія звільнила від ворога селище Яблунів, але під час подальшого просування уздовж долини річки Віча зустріла потужний супротив угорських частин в районі станції Занька [4, с. 141]. Підрозділи 1157-й полку були змушені здійснити обхідний маневр через гірський хребет з вершинами Базьово (1095,0 м)

і Великий Погар (964,3 м), а також у напрямку залізничної станції Оса, де наштовхнулися на сильний опір супротивника. 1159-й стрілецький полк наступав з селища Гукливій на висоти Полонини Боржава: г. Темнатик (1348,8 м), г. Плай (1330,5 м), г. Великий Верх (1598,0 м) та г. Стій (1681,0 м) [3, с. 218]. Вогнеметно-фугасний батальйон 1159-го полку забезпечував лівий фланг 351-ї дивізії за напрямком Подобовець–Сойми [3, с. 177].

1161-й та 1157-й стрілецькі полки при взаємодії з 5-м гвардійським полком 2-ї повітрянодесантної дивізії подолали височини Базьово (1095,0 м) та Великий Погар (964,3 м) при сильному опорі ворога, після чого ці частини просунулися до селища Ганьковиця [4, с. 142]. 3-й батальйон 1157-го полку під командуванням капітана Прокофія Михайловича Алексеенко захопив гору Базьово (1095,0 м), знищивши біля 80 солдатів супротивника [6]. 3-й батальйон 1159-го полку під командуванням майора Василя Петровича Киселевича після обхідного маневру вийшов в тил угорцям в районі залізниці південно-західніше станції Оса [4, с. 142]. Таким чином, завдяки обхідному маневру частин 351-ї дивізії та 15-ї штурмової інженерно-саперної бригади Заньківське угруповання ворога опинилося відрізаним від Сваляви.

16 жовтня 351-а дивізія після жорстких боїв, під час яких зазнавала сильних контратак супротивника, оволоділа залізничною станцією Оса. Цікавим фактом є задача в полон цього ж дня командувача 1-ї угорської армії генерал-полковника Міклоша Бела разом зі своїм начальником штабу бійцем вогнеметно-фугасного батальйону 1159-го полку в районі Сойминського вузла оборони [1, с. 431; 4, с. 146].

Яблунівський вузол оборони було подолано. Радянські війська в районі Заньки захопили велику кількість полонених, складів боєприпасів та харчів, 60 автомашин та до 200 візків [3, с. 221]. Тільки одному батальйону під командуванням майора В.С. Киселевича дісталися наступні трофеї: 300 полонених солдат та офіцерів, 12 гармат, 14 кулеметів та велика кількість іншої стрілецької зброї з боєприпасами до неї [7].

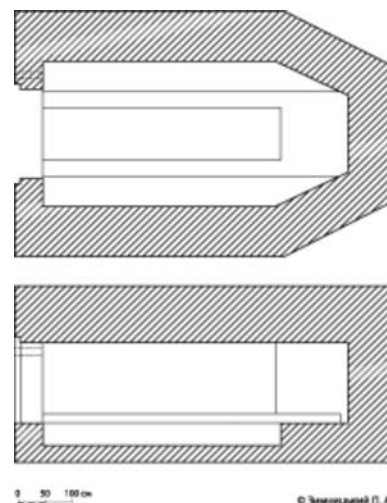

Мал. 7. Схема сховища для протитанкової гармати



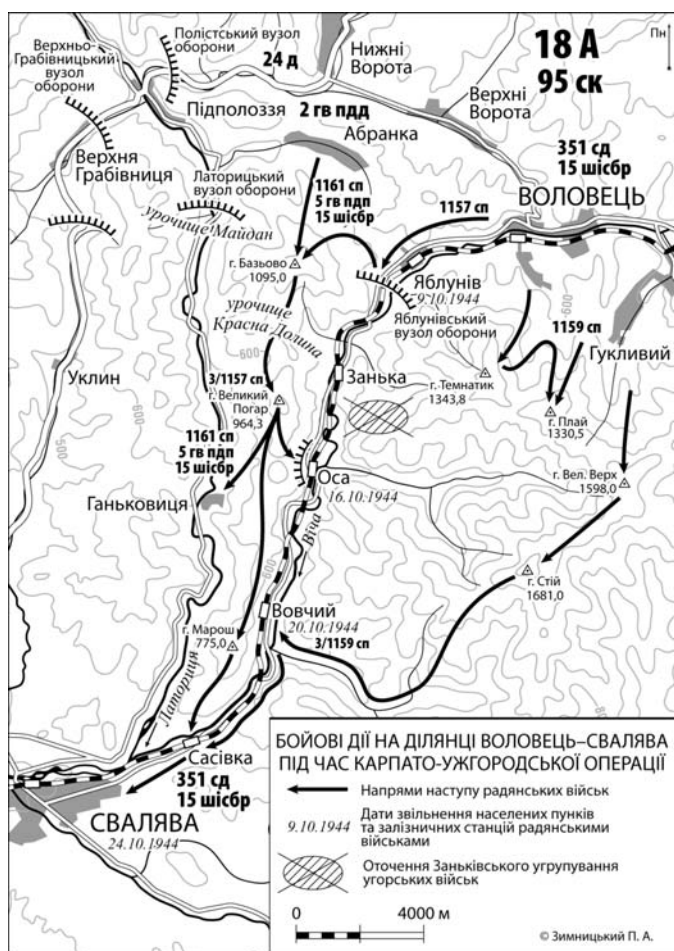

Мал. 8. Бойові дії на ділянці Воловець-Свалява під час Карпато-Ужгородської операції.

Ліквідація угруповань ворога в Заньці та Ганьковиці створило сприятливі умови просуванню радянських військ у напрямку Сваляви. 25 жовтня 351-а стрілецька дивізія разом з 15-ю штурмовою інженерно-саперною бригадою звільнила Сваляву, узявши в полон біля 4500 чоловік [3, с. 223].

Через те, що шлях просування лівого корпусу 18-ї армії перешкождали Латорицький та Яблунівський вузли оборони, його частинам довелося здійснювати обхідний маневр і долати з жорстокими боями домінуючі височини західніше долини річки Віча за напрямком: г. Базьово (1095,0 м) – урочище Красна Долина – г. Великий Погар (964,3 м) – г. Марош (775,0 м) [3, с. 218].

При всіх конструктивних недоліках угорських об'єктів довготривалої фортифікації Яблунівський вузол оборони залишався нездоланим з фронту. Цей фактор зумовлено завдяки посиленням довготривалою і польовою фортифікацією, сприятливою для оборони лісисто-гірської місцевості у поєднанні з гарним визначенням місць розташування ліній оборони, опорних пунктів і окремих фортифікаційних споруд.

Нині залишки фортифікаційних об'єктів Яблунівського вузла оборони можуть зацікавити військово-історичних туристів та усіх, хто вивчає історію рідного краю у вихорі другої світової війни.

#### Джерела та література:

1. Восемнадцатая в сражениях за Родину: Боевой путь 18-й армии [Текст] / М.И. Повалий, Ю.В. Плотников, И.М. Ананьев и др. – М.: Воениздат, 1982. – 528 с.
2. Географічна енциклопедія України [Текст] : [у 3 т.] Т. 1 : А–Ж / Редкол.: О.М. Маринич (відповід. ред.) та ін. – К.: «Українська радянська енциклопедія» ім. М. П. Бажана, 1989. – 416 с.: іл.
3. Гречко А.А. Через Карпати [Текст] / Гречко А.А. – изд. 2-е, доп. – М.: Ордена Трудового Красного Знамени Военное издательство Министерства обороны СССР, 1972. – 484 с.
4. Ершов Н.А. В наступлении [Текст] / Ершов Н.А. // Они освободили Закарпатье / Общественная редакция: Ф.У. Мазанцев, И.П. Олейник, О.Г. Самойлович и др. – Изд. 3-е, испр. и доп. – Ужгород: Карпати, 1974. – 256 с.
5. Игнатов О. Инженерное оборудование местности на линии «Арпада» [Текст] / Игнатов О., Кузнецов А. // Военно-инженерный журнал. – 1945. – № 5–6. – С. 32–39.
6. Общедоступный электронный банк документов «Подвиг Народа в Великой Отечественной войне 1941–1945 гг». Наградной лист: Алексеенко Прокофий Михайлович [Электронный ресурс] / Департамент развития информационных и телекоммуникационных технологий Министерства обороны Российской Федерации. – Электрон. дан. (1 файл). – 2010–2013. – Режим доступа: <http://www.podvignaroda.ru/?n=22718192>. – Назва з екрана.
7. Общедоступный электронный банк документов «Подвиг Народа в Великой Отечественной войне 1941–1945 гг». Наградной лист: Киселевич Василий Петрович [Электронный ресурс] / Департамент развития информационных и телекоммуникационных технологий Министерства обороны Российской Федерации. – Электрон. дан. (1 файл). – 2010–2013. – Режим доступа: <http://www.podvignaroda.ru/?n=440681>. – Назва з екрана.
8. Свалявський район: Карпати [Карти] / Державна служба геодезії, картографії та кадастру: Державне науково-виробниче підприємство «Картографія». – 1:50 000, 1 см = 500 м. – К., 2010. – (Туристські маршрути).
9. Широкопад А.Б. Бог войны Третьего рейха [Текст] / А.Б. Широкопад. – М.: ООО «Издательство АСТ»; ООО «Транзиткнига». 2003. – 568 [8] с.: 32 л. ил. – (Военно-историческая библиотека). – ISBN 5-17-019106-5. – ISBN 5-95-78-0049-X.
10. Janoušek Jiří. Československé dělostřelectvo 1918–1939 [Текст] / Janoušek Jiří. – Vydany 1 / Nakladatelství Corona, Praha, 2007. – 198 с. – (Svet Armady 1). – ISBN: 978-80-86116-34-1.
11. Rakaczky István. Magyar katonai erődítések a Keleti-Kárpátokban [Текст] / Rakaczky István, Rusz Ferenc. – Készült a Szociális és Munkaügyi Minisztérium és az NCA Nemzetközi Civil Kapcsolatok és Európai Integráció Kollégiuma pályázati támogatásával. – Miskolc, 2009. – ISBN 978-963-06-7782-0.

УДК 94(477):355.45

Иштван РАКАЦКИ (г. Будапешт, Венгрия)

## ВЕНГЕРСКАЯ ОБОРОНИТЕЛЬНАЯ СИСТЕМА В КАРПАТАХ

**Аннотация.** Статья показывает часть результатов 9-ти летнего самостоятельного исследования венгерских защитных систем в Украинских Карпатах. Корректную литературу (на русском и венгерском языках) трудно найти. Некоторая часть еще не доступна для нас, а свободно доступный материал не содержит значительную научную ценность. Во время исследования нам удалось встретиться с такими людьми (гражданскими и военными; венграми и «закарпатскими»), которые много рассказали нам об истории 40-ых годов. Эта информация тоже содержится в статье.

**Ключевые слова:** фортификация, венгерская система узлов обороны, Линия Арпада, бои в Карпатах.

### 1. Фортификация

На протяжении веков каждая власть строила какую-то фортификацию – нпр. Римская империя – «ЛИМЭШ», или позже везде в Европе строились средневековые замки. Форты помогали защитить важную территорию или дорогу, и могли служить исходным пунктом для атаки.

Современная фортификация отсчитывается с начала Первой мировой войны. На территории Галиции – око-

ло города Пшемисль – Австро-Венгерская империя построила в Европе 3-ю по размерам фортификационную систему. За овладение этой системой шли упорные бои между австро-венгерскими и русскими войсками.

Новую систему фортификации в конце 20-х годов разработал министр военных дел Франции, Андре Мажино. Всюду в Европе теоретические основы фортификации опираются на теорию Мажино.

В 30-х годах XX-ого века практически каждое государство укрепляет свои границы (Франция, Германия, Греция, Чехословакия СССР и т.д.). В Советском Союзе строили линию Сталина, а с 1939-го года на территории Польши под руководством Шапошникова (маршала Советского Союза), начали строить «Линию Молотова». На территории Галиции до лета 1941-ого года успели построить ок. 120 км. Чехи тоже укрепились и в Закарпатье (нпр. около Чопа – до г. Берегово). [12, с. 25]. Основной функцией всех этих фортов была защита. Они создавались как статическая система. Возможность осуществления военной атаки не была предусмотрена.

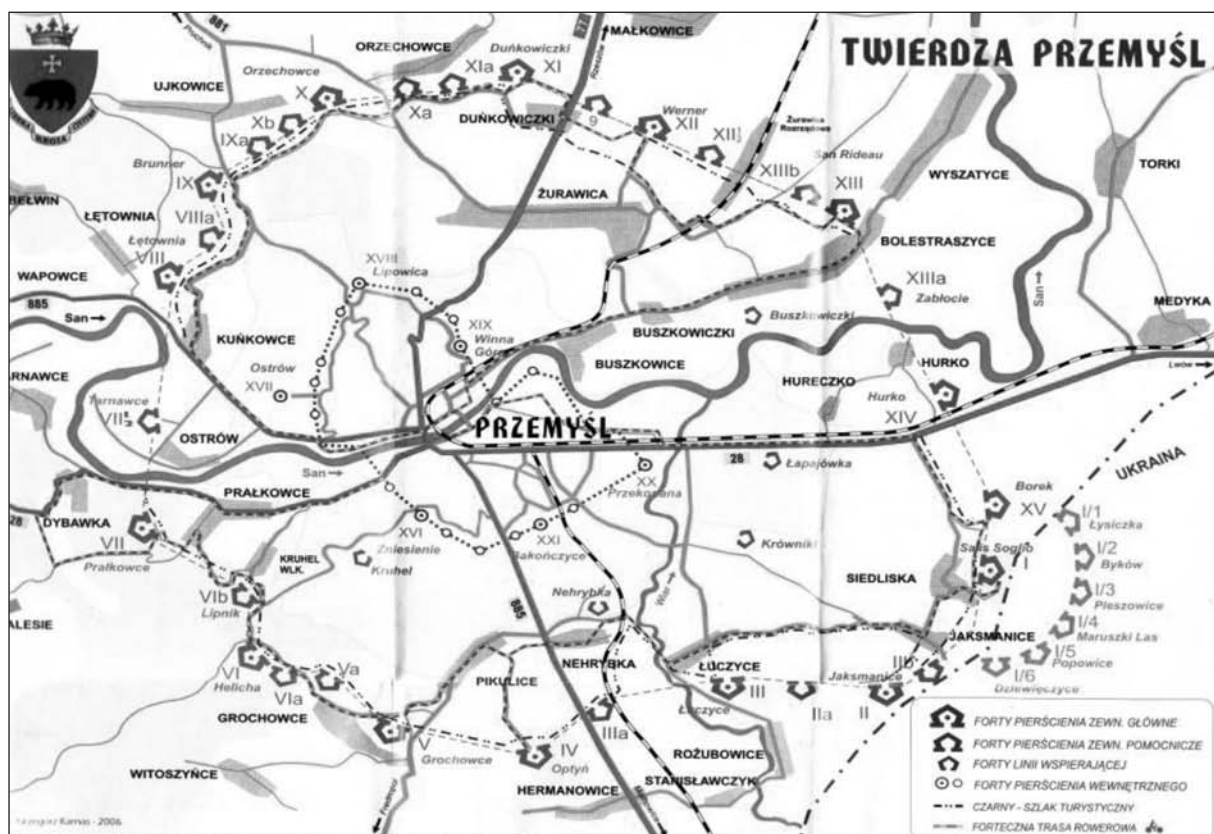

Мал 1. Фортификация «Перемисьль» [17, приложение].





Мал.2. Венгрия в XVI веке

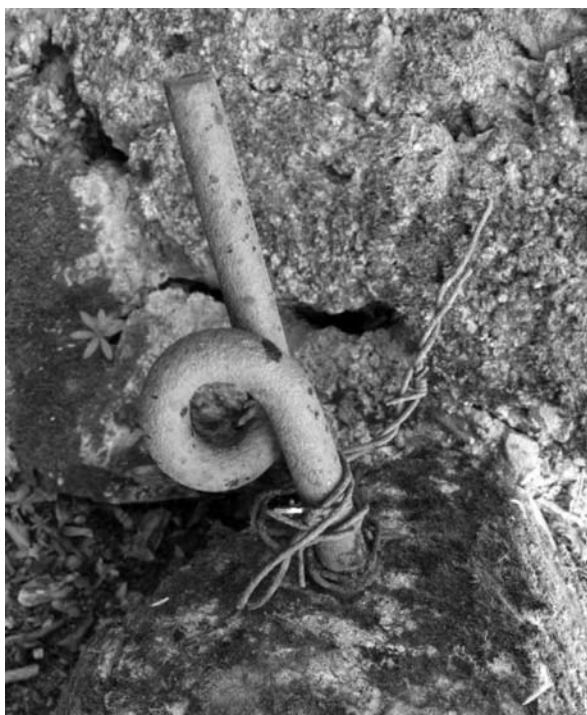

Мал.5. Линия святого Ладислава остатки малозаметного заграждения

## 2. Краткая история Закарпатья

Эта территория до 1920-ого года была органической частью Венгерского Королевства. Само название – Закарпатье – родилось после 1920-ого года. После 1-ой мировой войны победившие страны (в основном Франция) разделили Австро-Венгерскую империю – а эту территорию (кому отдать?) – отдали, назвав её «Закарпатье», впервые созданному, до тех пор не существовавшему в истории новому государству Чехословакия. Это решение было проявлением великодержавной спеси, потому что на этой территории ни словаки, ни чехи (вообще) никогда не проживали.

Первое Венское решение в 1938-ом году возвратило часть территории (вообще всю долину Тисы) Венгерскому государству. На Закарпатской территории организовалась тройная власть: венгерская, чешская и украинская под руководством Волошина. В марте 1939-ого года, в результате кратковременных военных действий между сторонами, Закарпатская земля вернулась к своей исходной родине. Как известно, это положение существовало до ноября 1944-ого года. После занятия этой территории Советской Армией начался советский красный террор (политические убийства, «маленький робот», ГУЛАГ и т. д.) – направленный не только против венгров... [13].



### 3. Начало фортификационных работ в Закарпатье

В период, когда Закарпатье было вновь присоединено к Венгрии, венгерское военное командование приняло решение укреплять его оборонную защищённость. По господствующей теории («Мажино») одну такую систему построили, около Верхней Грабовницы. В таких укреплениях во время ожидания, или в течение длительных боёв защитники теряли свой боевой дух. Бойцы понимали, что здесь им не удастся продержаться долго и им предстоит либо погибнуть, либо попасть в плен. Причина этого была в том, что фортификационная система Мажино не предусматривала возможности атаковать противника.

В 1940-ом году немецкие войска заняли Францию, так что построенная за огромные деньги «линия Мажино» уже не играла практической роли в боях. Когда это стало возможным, венгерские военные инженеры на месте изучили систему «Мажино». Результат этого осмотра: венгерский военно-инженерский состав разрабатывает совсем новую теорию фортификации, учитывающую специальные условия и задачи. Укрепление в горных условиях. Фундаментальная разница: динамическая система военной деятельности. Боец не сидит в форте – укрепление используется только во время боёв. Система дает возможность и на осуществление военного удара и на защиту против атакующих войск. Долговременные сооружения служили только для защиты вооружения и живой силы.

Руководитель планировки новой фортификационной системы: Тэофил Хароши, инженерно-технический полковник генерального штаба. Его девиз: «Не щит, а меч борется за победу» [28, с. 73.]

### 4. Венгерские фортификационные линии в Карпатах

1. Линия Хуняди (Hunyadi – полководец; успешно боролся против турков, XV век);
2. Линия святого Владислава (Szent László – строгий король-рыцарь XI-ого века; он стабилизировал Венгерское королевство);
3. Линия Арпада (Árpád – вождь венгров во время последнего прибытия в Карпатский бассейн; IX век).

#### Характеристика защитных систем

##### Линия Хуняди

Создана в Предкарпатах, на территории Галиции, в 10–30 км от главного хребта гор. Постройка простая: усиление выбранных жилых местностей по дорогам, ведущих через Карпаты. Нигде не строились долговременные форты. На выбранных местах создали узлы сопротивления, как укрепленный населенный пункт. Строили в узлах противотанковый ров, траншеи, земляно-деревянную ОТ и склад. Такими укрепленными населенными пунктами были Турка, Тухля, Татаров и т.д. Задача этих узлов была остановить и вынудить к бою противника.

Чуть дальше, ближе к горам на возвышенных пунктах построены полевые укрепления. При создании полевых пунктов основное требование было круговая оборона, создавали минное поле и малозаметное ограждение.

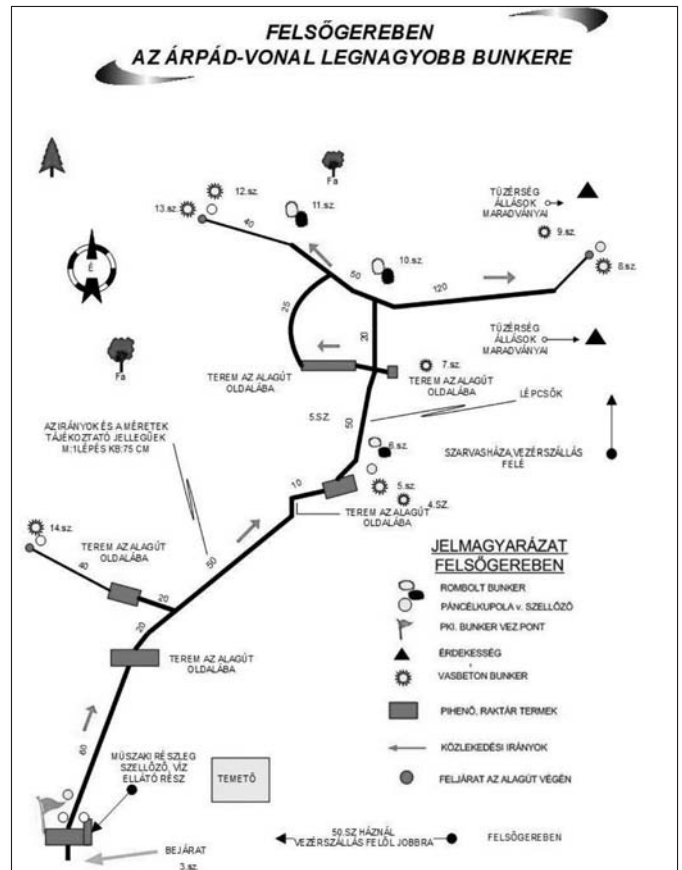

Мал.3. Большой форт в Верхней Грабовнице (рис. Ф. Рус)



Мал.4. Оборонительные линии – рис. Ференц Рус

Работал коммуникационный узел, были траншеи и много пунктов для стрельбы (нпр. Рокиета) [27].

#### Линия святого Ладислава

Эта защитная линия создана на хребте Карпат, именно на границе государства. Здесь везде использовали австро-венгерские постройки I-ой мировой войны. Исправили траншеи, узлы сопротивления, из земли и дерева построили убежище, склад для боеприпасов, исправили несколько внутренних военных дорог, ведущих к узлам. Нигде не строили ни ДОТ, ни железобетонные

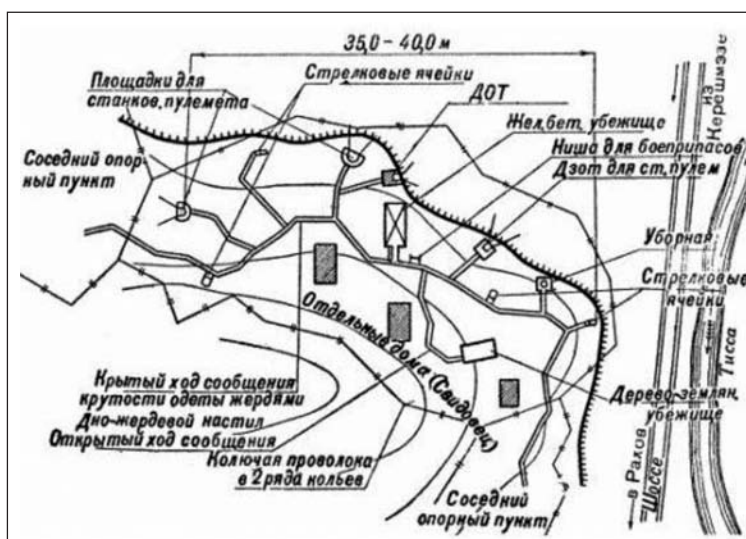

Мал.6. Опорный пункт Керешмезё [4, рис. 1.]



Мал.7. Шестигранный ДОТ



Мал.10. Гнезда металлического шлагбаума (ок. Рахов)

сооружения. На важнейших местах перед траншеями заминировали и построили хитроумную систему заграждения. Уделили особое внимание укреплению и занятию возвышенных пунктов. Для успешного завоевания такой системы в высокогорных условиях противнику надо было создать превосходящие в 7–8 раз силы.

### Линия Арпада

Это не герметическая, непрерывная линия сопротивления. Негодность таких линий уже выявилась во Франции. Венгерское государство для такой системы не имело ни финансовых возможностей, ни времени, ни подготовленных специалистов.

Основная мысль системы – герметическое закрытие военной техникой доступных долин. Эти узлы сопротивления были 2–3 ступенчатые. Кроме главных направлений (дорога, и/или железная дорога – которые служили основным операционным направлением) закрыли и боковые долины, даже оборонили важнейшие поперечные дороги. Оборона представляла собой систему узлов сопротивления и опорных пунктов, оборудованных долговременными и полевыми фортификационными сооружениями.

Все фортификационные сооружения, возведенные венграми, отличались тщательностью исполнения с точки зрения строительного искусства. Все долговременные узлы обороны линии «Арпада» (в Карпатах) были оборудованы большим количеством фортификационных сооружений – огневых, охранительных и препятствий [4, с. 28].

Все сооружения соединялись системой траншей и ходов сообщения. В качестве противопехотных препятствий применялся усиленный проволочный забор. Проволочные препятствия обычно были заминированы. Каждый узел обороны имел хорошо организованную систему косоприцельного огня перед передним краем из соответственно посаженных на местности хорошо замаскированных сооружений. Пулеметные сооружения довольно близко располагались одно от другого; в Раховском узле обороны, имевшем по переднему краю не более 2,0 км, было посажено 70 железобетонных копкапов, не считая ДЗОТ и «крабов» [4, с. 28].

Узлы сопротивления состояли из нескольких опорных пунктов, которые обязательно находились между собой в огневой связи. В опорных пунктах и узлах обороны везде была сосредоточена противотанковая артиллерия, в большинстве 37 и 42 мм калибра. На основных танкоопасных направлениях возводились артиллерийские ДОТы.

«В качестве инженерных противотанковых заграждений были применены главным образом железобетонные и металлические тетраэдры. На дорогах, в местах пересечения линии противотанковых заграждений были построены противотанковые металлические шлагбаумы. Все инженерные заграждения хорошо сочетались с естественными препятствиями и создавали прочные противотанковые преграды как в отдельных



пунктах так и в узлах сопротивления» [4, с. 28].

Перед узлами все было заминировано разными типами мин. Обязательно использовались хитроумные заграждения. На дорогах против движения техники построили металлический шлагбаум. В долинах – где могла ехать техника, использовали надолбы, несколько рядов из пирамид. Русло рек тоже закрыли или пирамидами, или в нескольких местах в русле построили мощные железобетонные сопротивления (нпр. река Веча).

Каждый узел обороны был оборудован медпунктом, электростанцией и кухней [4, с. 31].

Между усиленными долинами узлы сопротивления не строились. Вообще господствовали такие географические условия, что использование военной машинной техники было невозможно. Тянутся высокие, лесистые горы, дорог нет, только редкие горные тропинки. При таких условиях действовать может только боец с ручным оружием. Все такие возможности хорошо знали и венгерские пограничные войска. Ориентиры пограничных взводов наводились довольно часто. Специальные службы искала советских разведчиков. Мало кто мог успешно пройти. Тем более, эти советские отделения или взводы не имели пополнения.

В нормальных условиях войска были в казармах. В военное время занимали подготовленные узлы сопротивления. В узлах служили укрепленные роты. Такая рота состояла из 200-300 бойцов. В самых мощных узлах (нпр. Ясиня) был состав роты ок. 500 людей.

Так выглядели и дальнейшие узлы. За узлом стоял пограничный батальон, который обеспечивал боеприпасы, технику, военную информацию, артиллерийский огонь.

Эту динамическую систему начали строить с осенью 1940-ого года. В 1944-ом году защитная линия была ещё далеко не готова, но все главные направления уже имели какую-то защиту от Русского седла до расщелины «Ойтоз».

С Русского седла в долине реки «Цирока» построено только три малых форта (руины двух фортов нашли) [29, с. 299]. Самый мощный узел нашли в долине Ужа и в долине Тисы.

Ференц Рус и я (Иштван Ракачки) с 2005-ого года исследуем эти защитные системы – в первой очереди линию Арпада. За это время нашли все узла в Украинских Карпатах, и документировали среди прочего более 270 железобетонных сооружений. Сколько их было построено? Из венгерских военных документов это узнать не возможно. Большинство их уничтожились во время осады Будапешта. О величине находим разную информацию. Гречко А.А. в своей книге пишет: Всего же на оборонительной линии Арпада только в границах 4-го Украинского фронта противником было построено 99 опорных пунктов, 759 долговременных железобетонных сооружений, 394 дерево-земляных сооружения, 439 открытых огневых площадок (??? – Ракачки), 400 км траншей и стрелковых окопов, установлено противотанковых и противопехотных препят-

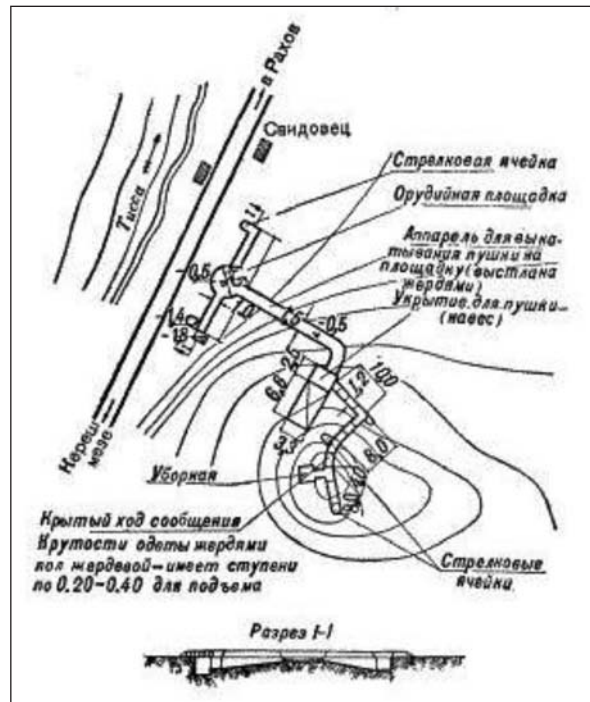

Мал. 8. Артиллерийская позиция [4, рис. 4.]

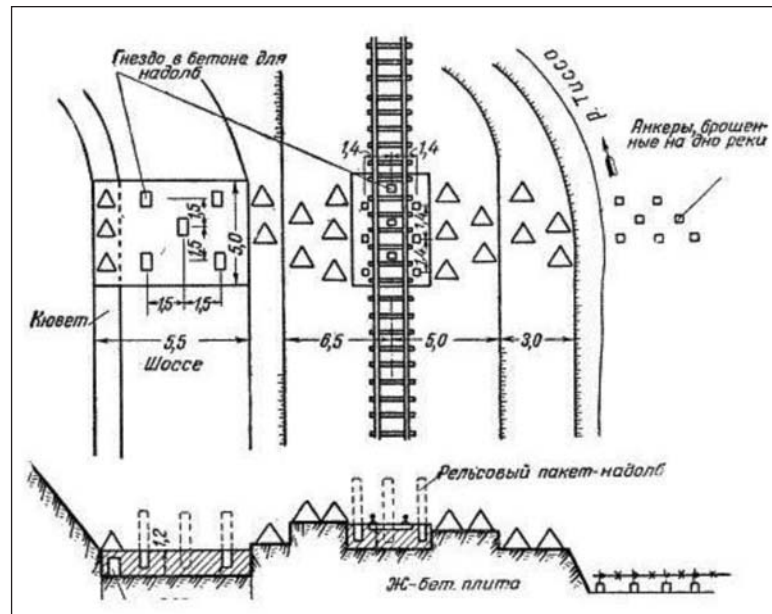

Мал. 9. Пакеты-надолбы [4, рис. 9.]

ствий (рвов, эскарпов, завалов и т. д.) протяженностью 135 км [7, с. 39].

##### 5. Бои в линиях

Линия Арпада сделана на защиту родины против врагов (тем более, с 1939-ого года шла война). Врагами считались в первой очереди СССР и Румыния.

В первое время активно выступали против венгерской армии партизаны УПА. Два вида партизан находились на военной операционной территории: «красные» (советские диверсионные силы) и национальные, украинские силы. В июня 1944 г. начались переговоры между





Мал.11. Железобетонное сопротивление реки Веча



Мал.12. Кухня в узле с. Сойми



Мал 14. Бункер и траншеи Керешмзэ.

командующим венгерского 27-ого батальона и начальниками национальной УПА. В 27 июня 1944 г. стороны подписали договор военного взаимодействия. [19, с. 56-58.] Твердые бои были в Прикарпатье в узлах Хуньади с июля до конца сентября, потом с 23-его сентября до середины октября в Карпатах (защитная система св. Ладислава). В некоторых опорных пунктах линии Арпада были бои до конца октября. Некоторые пункты вообще не достигли советские войска до вывода Венгерской Армии из Карпат.

Военную систему и выработанную тактику венгерских и немецких войск полностью помешало выведение румынской армии из Центральных областей в 23-его августа 1944, и потребовало ее фундаментальную переработку. Это действие открыло широкий коридор перед Красной Армией. С этого момента трансильванская часть линии Арпада не могла выполнять свою защитную роль.

В Украинских Карпатах Красная Армия не могла разгромить линию Арпада в октябрьских боях. В Карпатах практически второй месяц стоял фронт. На «румынском коридоре» советские войска с южного направления достигли Венгрии. Большая битва под Дебреценом (9-26 октября 1944 г.) дала возможность предотвратить военное окружение и вывести I-ую Венгерскую Армию из Карпат. Так кончалась военная история линии Арпада. Многие сооружения взорвали уходившие венгерские войска, а другие приходившая советская армия. После войны советская армия долго использовала большой форт в Верхней Грабовнице. Интересно, что русские в 1953-ом году, после смерти Сталина взорвали немало неповрежденных сооружений (нрп. узел в Жорнаве) [8, личная беседа в Жорнаве].

#### Источники и литература:

1. В боях за Карпаты. – Составитель Венков Б. С. (Ужгород, 1975.)
2. Военно-инженерный журнал, №1, 1945 г.
3. Военно-инженерный журнал, №4, 1945 г.
4. Военно-инженерный журнал, №5-6, 1945 г.
5. Военно-инженерный журнал, №1, 1946 г.
6. В 1943 году исправлены, и в 1944 году опубликованные М 1:50.000 карты Венгрии; часть Закарпатья.
7. Гречко А.А.: Через Карпаты (Москва, 1972.)
8. Личные беседы в следующих местах: Сойми, Верхняя Грабовница, Силь, Жорнава, Люта, Усть Чорна, Немецка Мокра (Комсомольск), Лубня, Верхний Бистрий, Ясиня, Микуличин, Будапешт, Байа.
9. Статьи на вебсайте [www.bunker.gportal.hu](http://www.bunker.gportal.hu)  
- Erődítés történet  
- A magyarországi harcok kezdete 1944-ben  
- Az állandó erődítéssel kapcsolatos fogalmak  
- Országgerődítés elméletek a XX. században  
- A Vereckei-szoros erődítése 1939-40-ben  
- Az Árpád-vonal erődítésének szervezetei
10. Хмельков С.А. (Дивинженер проф.): Бетонные и железобетонные сухопутные фортификационные сооружения (Военно-Инженерная Академия РККА Москва, 1937.)
11. Bereza, Tomasz – Chmielowiec, Piotr: Linia Mołotowa (Przemysł 2000.)
12. Berta Csaba: Az Árpád-vonal (Haditudósító 2011/1, 2011/2.)

13. Botlik József: Kárpátalja, mint Zakarpatzská-Ukrajna autonóm szovjet tagköztársaság (1944. november 27. – 1946. január 22.). Valóság, 2006. június XLIX. évfolyam 6. szám
14. Damó Elemér: Nyolcvanöt év honvédség Horthy Miklós katonája (I. kötet Honvéd Kiadó Budapest, 2006.)
15. Erődítési utasítás (A m. kir. honvédelmi minisztérium 55.536/eln. szab.)
16. Grecsko A. A.: A Kárpátokon át (Budapest, 1977).
17. Idzikowski, Tomasz: Twierdza Przemyśl (Przemyśl, 2008.)
18. Illésfalvi Péter: A hegyicsapatok megszervezése a magyar királyi honvédségnél 1939-1940-ben (Hadtörténelmi Közlemények a 113. évf. 2000/4. szám)
19. Kisbarnaki Farkas Ferenc: Tatárhágó visszanez (Buenos Aires, 1952).
20. Magyar Katonai Szemle 1941/4. Pokorny Hermann: Korszerű erődítések (8-19. o.).
21. Magyar Katonai Szemle 1941/4. Praznovszky Kálmán: Az erődharc (44-49. o.).
22. Magyar Katonai Szemle 1941/4. Szabó László: Hozzászólás a «Csődöt mondtak-e az állandó erődítések» c. közleményhez (75-80. o.).
23. Magyar Katonai Szemle 1941/5. Magyarosy Sándor: Államerődítés (288-298. o.)
24. Magyar Katonai Szemle 1941/6. Vásárhelyi Andor: Kárpátaljáért Ungvár és Uzsok közt lefolyt harcok (563-572. o.).
25. Rakaczky István – Rusz Ferenc: Az Árpád-vonal az Ukrán-Kárpátokban (Miskolc, 2006).
26. Rakaczky István – Rusz Ferenc: Magyar katonai erődítések a Keleti-Kárpátokban (Göd, 2009).
27. Siegler Egon: Harcok a Rokietán (1944. július – augusztus).
28. Szabó József János: Az Árpád-vonal a Magyar Királyi Honvédség védelmi rendszere a Keleti-Kárpátokban 1940-1944 (Budapest, 2002).
29. Ungváry Krisztián: A magyar honvédség a második világháborúban (Budapest, 2004).
30. Wojskowy Instytut Geograficzny Polski; Archiwum Map WIG Mapa Taktyczna Polski 1:100 000. Mapi robione w 1930-ich rokach.



Мал.14-15. Керешмзэё юэ



Мал.16. Артилерийский ДОТ



Тетяна ІОНОВА (Київ)

## ЗНАКОВА СУТНІСТЬ КАРПАТСЬКО-ДУКЛЯНСЬКОЇ НАСТУПАЛЬНОЇ ОПЕРАЦІЇ 1944 РОКУ

**Анотація.** Про виняткову унікальність поміж інших Карпатсько-Дуклянської операції, що повністю відповідала за мотивом, перебігом і підсумками проведення класичній тезі про важливість підпорядкування військових міркувань – політичним на завершальній стадії війни. Дотично до передумов та наслідків появи постійних сателітів СРСР у повоєнній Європі (на прикладі Чехословаччини).

**Ключові слова:** політична доцільність, військова доцільність, повстання, війна у горах, сфера впливу, повоєнний устрій, знак, пам'ять.

У 1944 році було остаточно визволено від загарбників територію СРСР. З 27 березня 1944 року перетнувши кордон Румунії, Червона армія розпочала бойові дії у Європі, на середину 1944 року вона вийшла у Польщу та до кордонів Східної Пруссії завдяки масштабним операціям із визволення України та Білорусії. У серпні 1944 року внаслідок Яссько-Кишинівської операції було виведено з війни Румунію. Це створило сприятливі умови для перемоги народних повстань у Румунії та Болгарії. Нові демократичні уряди цих країн оголосили війну Німеччині. Надалі Болгарія, Румунія, Угорщина брали участь у бойових діях на боці Червоної армії. Восени 1944 року доля війни у Європі не викликала сумнівів попри не вичерпані до кінця можливості Німеччини.

Вирішального значення набуло питання про повоєнний устрій континенту. Свого часу К.Клаузевіц підкреслював, наскільки важливо підпорядкувати військові міркування політичним, особливо в умовах наближення кінця війни. Він вважав, що задум і мета військових заходів мають принципово враховувати «конкретні умови майбутнього мирного стану» [19, с. 95], тобто повоєнного політичного курсу. На думку німецького історика Г.-А. Якобсена, «справжнім переможцем у цій битві народів став Радянський Союз, який увійшов до останньої фази війни з чіткою, твердо окресленою політичною програмою. Саме політичне ведення війни допомогло СРСР досягти вирішального успіху: він зміг поширити кордони своєї сфери впливу до самого серця Німеччини, до Ельби» [19, ст. 96].

На заключному етапі війни радянська політика, дипломатія і армія на фронтах працювали на досягнення головної геополітичної мети – створення у повоєнній структурі Європи поясу безпеки (інакше «сфери впливу СРСР») із дружніх Радянському Союзу прикордонних держав, переважно колишніх сателітів Німеччини. При цьому їх внутрішньополітичний устрій залежав від розстановки сил у кожній із країн. Силового експорту революції у 1944 – на початку 1945 року СРСР намагався

уникнути. Не йшлося також про будь-яку анексію з боку СРСР прилеглих територій чи країн (за винятком країн Балтії, що входили до складу СРСР напередодні війни як союзні республіки). Використані далі для політичного перезавантаження в середині країн засоби – формування необхідної суспільно-політичної думки, створення прорадянських рухів і партій, використання псевдodemократичних виборів для повної узурпації влади – ефективно спрацювали. За 10 років по війні у Східній та Південно-Східній Європі почала функціонувати зона стратегічного партнерства і безпеки СРСР (Рада економічної взаємодопомоги – міжурядова організація соціалістичних країн – була утворена в січні 1949 року, військовий блок «Варшавський договір» – у 1955 році).

До завершення бойових дій у Європі на світогляд пересічних європейців вдало впливали перемоги Червоної армії, бо несли позбавлення від пронацистських режимів і початок демократичних перетворень. На тлі піднесеної ейфорії народів, що щиро вітали весну Перемоги, боротьба за перерозподіл сфер впливу на континенті тільки загострювалась.

У жовтні 1944 року у Москві відбулась двостороння зустріч керівника радянської держави Й. Сталіна та британського прем'єра У. Черчилля [21, с. 214–240]. Лідери двох країн 9 жовтня у незвичній «арифметичній» формі «процентної угоди» здійснили спробу розмежувати у відсотках сфери повсякденного устрою Європи і таким чином знайти шлях до геополітичного компромісу (йшлося про розподіл сфер впливу, переважно між Британією та СРСР, на Балканах, тобто у Румунії, Болгарії, Греції, Югославії, Угорщині). Показова позиція Й. Сталіна щодо невтручання СРСР у грецькі справи. СРСР фактично відмовив у військово-технічній і політичній підтримці національно-визвольним силам Греції, керованим грецькою компартією, що зверталась з проханням про допомогу і не дочекалась відповіді від Радянського Союзу. Небажання посилати до Греції Червону армію було обумовлено геополітичними інтересами СРСР, які на Балканах обмежувались прикордонними слов'янськими країнами, до числа яких Греція не належала, а також радянським прагненням досягти на певних умовах компромісу із західними союзниками у повоєнному устрої Європи.

В тих країнах, що мали стати прорадянськими, СРСР ладен був піти на будь-які форми допомоги і співпраці для досягнення власної мети. Йдеться про долю Чехословаччини – країни у центрі Європи, що географічно та за багатьма іншими чинниками мала посісти центрове місце у східноєвропейській сфері впливу СРСР. Ра-



дянське керівництво відгукнулось на прохання про допомогу Словацькому національному повстанню. Однією з форм всебічної допомоги стало проведення Східно-Карпатської військової операції – чи не єдиної поміж усіх інших операцій Червоної армії у роки Другої світової війни, у якій політична доцільність і вмотивованість повністю домінували над військовими міркуваннями, що й обумовило мінімальні військові досягнення у підсумку, хоча воїни з честю витримали випробування війною у горах.

Складною була доля Чехословаччини у першій половині ХХ століття. Проголошена у 1918 році, Чехословацька Республіка з березня 1939 року до травня 1945 року як єдина держава не існувала. На вимогу Німеччини 29 вересня 1938 року у Мюнхені Великобританія і Франція (лідери західних демократій) та Німеччина і Італія (європейські країни вісі) без участі Чехословаччини підписали угоду про перехід Судетської області до складу Німеччини і 1 жовтня вона була окупована. Напередодні відкрито заявив про свою готовність битися з агресором тільки Радянський Союз, який з 1935 року мав угоди з Францією та Чехословаччиною про допомогу останній у разі допомоги їй Францією. СРСР при цьому обумовив, що після надання військової допомоги його війська залишатимуться у Чехословаччині [12, с.26]. Можливо, через таку позицію були проігноровані 20 офіційних заяв та конфіденційних звернень до урядів Чехословаччини, Франції, Англії про готовність виконати зобов'язання і допомогти, що пролунали з боку СРСР впродовж 6 місяців напередодні відторгнення Судетської області [17, с. 39]. Восени 1938 року Німеччина мала армію до 2 млн. 200 тис. осіб, 720 танків та 2500 літаків [25, с. 138]. Чехословаччина – до 2 млн. солдатів і офіцерів, 469 танків, 1582 літаки [25, с. 138]. Перевагою чеської армії було базування на потужні оборонні споруди, що поєднували гірський рельєф Судетів і сучасні засоби фортифікації. Та Чехословаччина під тиском Англії та Франції відмовилась від опору. На Нюрнберзькому процесі колишній начальник генштабу збройних сил Німеччини В.Кейтель на запитання «Чи напала б Німеччина на Чехословаччину у 1938 році, якби західні держави підтримали Прагу?» відповів: «Безумовно, ні. Ми не були достатньо сильними з військової точки зору. Метою угоди у Мюнхені було витиснути Росію із Європи, виграти час і завершити озброєння Німеччини» [17, с. 27]. Після Мюнхена «Польща і Угорщина, як стерв'ятники, відривали шматки помираючої розділеної країни» [2, с. 11]. Словацький парламент 14 березня 1939 року оголосив Словаччину незалежною і звернувся до Німеччини з проханням про захист, 15 березня Чехія була окупована вермахтом і приєднана до рейху як протекторат Богемія і Моравія.

Здавалося б, війна не завдала великих людських і матеріальних втрат Чехословаччині – хоча країна не раз потрапляла під повітряні нальоти, а придушення Словацького національного повстання (28 серпня – 28 жовтня 1944 року) «заступницею» Німеччиною завдало

збитків у розмірі 2,5 млн. доларів [19, с. 282]. Здавалося б, протекторат був однією з небагатьох зон у Європі, де військово-промислове виробництво йшло ритмічно і життя здавалося майже нормальним. Загалом 10 підприємств розпочали випуск зброї для Німеччини [13, с. 66]. Тільки заводи «Шкода» і «ЧКД» більш ніж удвічі употужнили німецьке танкобудування, адже у 1930-ті роки перше місце і 40 відсотків світового продажу зброї і військової техніки належало Чехословаччині [25, с. 13, с. 214]. Водночас чехи були морально уражені жорсткою політикою «онімечування» у протектораті. На чеські заводи призначались німецькі управлінці, в установах була обов'язковою німецька мова. Змінювались назви вулиць, населених пунктів. Масового характеру набуло виселення місцевих жителів із помешкань і заселення їх німцями. У ряді пунктів закривались чеські школи і відкривались німецькі [11, с. 420].

Стосовно Словаччини, то кілька її військових частин знаходились на східному фронті, у охороні тилів німецьких військ, а після Сталінградської битви солдати і офіцери двох словацьких дивізій почали масово переходити на бік партизанів, після чого німці наприкінці 1943 року зняли дивізії на тиліві будівельні роботи. Так само і серед населення Словаччини зростало невдоволення участю у війні на боці Німеччини. Створена у грудні 1943 року Словацька національна рада, як керівний орган руху Опору, взяла курс на підготовку збройного повстання. З виходом у липні 1944 року військ 1-го Українського фронту у передгір'я Карпат, у Словаччині вже з серпня 1944 року значно поживався партизанський рух. Словацький маріонетковий уряд звернувся по допомогу до Берліна. З 28 серпня почалися перші збройні зіткнення, а 29-31 серпня 4 німецькі дивізії розпочали окупацію Словаччини. Чехословацький емігрантський уряд у Лондоні 31 серпня через представника Чехословаччини у СРСР З. Фірлінгера та начальника чехословацької військової місії у СРСР генерала Г. Піки звернувся до радянського уряду з проханням надати термінову військову допомогу словацькому народу.

Емігрантський уряд Чехословаччини у стосунках з СРСР проводив доволі гнучку і виважену політику. У той час це задовольняло обидві сторони. Уже у 1943 році Е. Бенеш, що очолював уряд у вигнанні, отримав від Ф. Рузвельта і Й. Сталіна згоду на поновлення західного кордону Чехословаччини, що існував до мюнхенської угоди; 8 травня 1944 року було укладено радянсько-чехословацьку угоду, в якій йшлося про перехід визволених Червоною армією чехословацьких територій під управління чехословацького уряду відразу після припинення бойових дій в кожній з місцин.

Маючи офіційне прохання про допомогу повстанню, беручи до уваги керівну роль компартій Словаччини та Чехословаччини в організації повстання, враховуючи великий внесок Українського штабу партизанського руху у підготовку та проведення повстання, військове і державне керівництво СРСР вагалось з остаточним рішенням щодо позапланової військової операції.

З військової точки зору розпочинати операцію з визволення Словаччини в той час було недоцільно, оскільки виснажені тривалим наступом війська 4-го та 1-го Українських фронтів потребували перепочинку, поповнення, не мали належних матеріальних засобів для складного наступу у Карпатських горах. До того ж, завдяки успішному просуванню військ 2-го Українського фронту у тил карпатського угруповання противника, виникла можливість розпочати визволення Словаччини без подолання Східних Карпат фронтальним ударом по ворогу зі сходу. Тому 26 серпня Ставка Верховного Головнокомандування дала вказівку 4-му Українському фронту відклас-ти раніше призначену операцію і перейти до жорсткої оборони.

Наприкінці серпня чехословацька військова місія у СРСР повідомила, що 1-а та 2-а словацькі дивізії утримують проходи через Головний Карпатський хребет на чехословацько-польському кордоні і готові підтримати радянський наступ через Карпати зустрічним наступом на Кросно. Ця обставина стала вирішальною для Верховного Головнокомандувача; він віддав наказ 1-му Українському фронту наступати на Прешов, 4-му Українському фронту – правим крилом у напрямі Команьча, обом вийти на кордони Словаччини і з'єднатися зі словацькими військами і повстанцями. Отже, Східно-Карпатська операція (8 вересня – 28 жовтня 1944 року) на початку не відповідала стратегічним і оперативним задумам радянських військ і мала лише політичну мету – допомогти Словацькому національному повстанню, тобто планувалася локальна наступальна операція 1-го Українського фронту при підтримці правого крила 4-го Українського фронту. Східно-Карпатська операція набула ознак стратегічного масштабу, коли фронт наступу розширився від 50-60 км. до 400 км. Вона включала дві операції – Карпатсько-Дуклянську (38-а армія 1-го Українського фронту та правофлангові з'єднання 1-ої гвардійської армії 4-го Українського фронту, 8 вересня – 28 жовтня 1944 року) та Карпатсько-Ужгородську (4-й Український фронт, 1-а гвардійська та 18-а армії, 9 вересня – 28 жовтня). Найважливішою складовою була Карпатсько-Дуклянська, у ході якої 38-а армія (командувач – К. Москаленко) мала наступати уздовж шосе Кросно-Прешов, що проходило крізь Дуклянський перевал і було найкоротшим шляхом до Словаччини. Просування піхоти та 4-го гвардійського, 25-го, 31-го танкових корпусів, 1-го гвардійського кавалерійського корпусу, 17-ої артилерійської дивізії прориву, 1-го Чехословацького корпусу на 1-му Українському та частин 1-ої гвардійської армії (командувач – А. Гречко) на 4-му Українському скелястою частиною Карпат до перевалів через Головний Карпатський хребет особливо ускладнювали рельєф місцевості та осіннє бездоріжжя.

На думку Маршала Радянського Союзу К.Москаленка «такого високого фізичного навантаження на особовий склад та інтенсивності використання технічних засобів і транспорту, якими вирізнялась Карпатсько-Дуклянська операція, ми не знали у минулі роки війни. Навіть фор-

сування Дніпра і операції в період весняного бездоріжжя, мабуть, потребували менших витрат сили м'язів у воїнів» [15, с. 245].

Загалом у Східно-Карпатській операції брали участь 34 стрілецькі дивізії. Чисельність кожної з них коливалась у межах від 4,5 до 5 тис. чоловік на 1-му Українському та від 4,5 до 6 тис. чоловік – на 4-му Українському фронті [10, с. 165]. Маршал Радянського Союзу А.Гречко свідчив: «У період підготовки та у ході Східно-Карпатської операції частини поповнювались головним чином мобілізованими у західних областях України. Серед них були неграмотні і такі, що не служили раніше у армії» [4, с. 281]. У складі двох Українських фронтів перед операцією було 246 тис. чоловік, 5140 гармат та мінометів, 322 танкі та 1165 літаків. Їм протистояли 1-а німецька танкова та 1-а угорська армії, що мали 19 дивізій чисельністю від 4 до 10 тис. вояків кожна. У складі військ противника нараховувалось близько 300 тис. вояків, 3250 гармат та мінометів, 100 танків, 450 літаків [10, с. 165].

Розпочавши наступ 8 вересня 1944 року, головні сили 38-ої армії повільно просуvalись вперед. 20 вересня воїни 4-го гвардійського танкового корпусу за участю чехословацького танкового батальйону оволоділи потужно укріпленим населеним пунктом Дукля. Цього ж дня правофлангові з'єднання 1-ої гвардійської армії першими ступили на землю Словаччини у районі села Калинова. Наприкінці вересня радянські війська вийшли до Карпатського хребта і на окремих ділянках подолали його без допомоги словаків. Східнославацький корпус не виконав свого завдання з утримання переходів через перевал, бо ще 2 вересня був роззброєний гітлерівцями. 1 жовтня війська 38-ої армії перейшли кордон Словаччини у районі Дуклянського перевалу. Надалі війська 38-ої та 1-ої гвардійської армії рухались в обхід дуклянського угруповання противника. Під загрозою оточення в ніч на 6 жовтня гітлерівці почали відводити свої частини. Війська 38-ої армії спільно з Чехословацьким корпусом негайно стали їх переслідувати. Винищуючі ворожі ар'єргарди, воїни Чехословацького корпусу за сприяння 67-го стрілецького та 31-го танкового радянських корпусів 6 жовтня оволоділи Дуклянським перевалом. Чехи ступили на рідну землю, визволивши село Вишні Комарник. Впродовж 7-27 жовтня 38-а армія та Чехословацький корпус, з великими труднощами долаючи шалений опір противника, змогли повільно просунутись словацькими теренами лише на 15-20 кілометрів від Дуклянського перевалу. Подальші спроби наступу успіху не мали. На підступах до долини ріки Ондава 38-а армія 28 жовтня перейшла до оборони. На цей час війська центру та лівого крила 4-го Українського фронту, скориставшись сприятливою ситуацією, що її створив наступ 2-го Українського фронту в Угорщині та Трансільванії, вийшли в район Мукачевого та Ужгорода і визволили Закарпатську Україну (тим самим завершили визволення УРСР у її довоєнних кордонах).

Східно-Карпатська операція тривала 50 діб, кожен відбитий у противника кілометр коштував великих жертв.

Радянські війська втратили безповоротно 26 843 людини, загальні втрати склали 126 211 чоловік [5, с. 207]. Операція вже вкотре засвідчила, що Червона армія перемогла переважно числом. У Карпатсько-Дуклянській наступальній операції загальні людські втрати військ 1-го Українського фронту склали 62 тис. осіб, в той час як загальні втрати ворожих військ у операції оцінено у 52 тис. осіб [9, с. 371]. Принагідно зауважимо, що безповоротні втрати Східно-Карпатської операції (майже 27 тис. осіб) перевершують загальну кількість загиблих у Другій світовій війні військовослужбовців Чехословаччини (разом узятих по вермахту, військах західних союзників, Червоній армії), що складає близько 20 тис. осіб [24, с. 219].

За підсумками Східно-Карпатської операції радянським та чехословацьким військам не вдалося з'єднатися з партизанами Словаччини, але вони відтягли на себе великі сили противника і цим надали допомогу повстанцям. Не менш важливою причиною невдачі операції було й те, що не виступив Східнословачський корпус, роззброєний гітлерівцями через пряму зраду декого зі старших офіцерів. Значною мірою це призвело до того, що наступ 38-ої армії у Карпатсько-Дуклянській операції був повільним, з великими втратами.

Водночас дії 38-ої армії набули виняткової знакової сутності. На початку Карпатсько-Дуклянської операції на фронті 50-60 км у смузі 38-ої армії у бойовиську з обох боків брало участь 30 дивізій, до 4 тис. гармат, понад 500 танків, близько тисячі літаків. Подібної концентрації військ у гірських умовах до того не знала історія світових воєн [14, с. 325]. Як у ході, так і після завершення операції 38-а армія продовжувала вирішувати масштабні бойові задачі, що й дозволило Карпатсько-Дуклянській операції вийти за межі локальної наступальної операції одного фронту. «У Карпатах, на фронті у 170 км., 38-а армія впродовж двох з половиною місяців стримувала близько 60 відсотків ворожих військ, що протистояли 1-му Українському фронту, суттєво впливаючи на хід бойових дій у Румунії та Східній Угорщині» [16, с. 486]. Надзвичайну витривалість і героїзм продемонстрували невідомі до війни у горах воїни.

Характерна ознака Карпатсько-Дуклянської операції – вона найактивніша складова комплексної військової допомоги СРСР повстанню у Словаччині. Крім операції у горах допомогу надавали ще по трьох ключових напрямках: безпосередньою участю радянських партизанів – командирів, яких закидали десантними групами і які здебільшого очолювали словацькі партизанські загони (впродовж літа було перекинуто 24 групи чисельністю 404 людини) [18, с. 140]; по-друге, до Словаччини було перебазовано винищувальний авіапункт та 2-у чехословацьку парашутно-десантну бригаду; суттєвою була допомога зброєю, що її доправляли повітрям. Всього від початку повстання до 15 жовтня 1944 року із Радянського Союзу повстанці отримали 2 000 гвинтівок, 2 082 автомати, 467 ручних кулеметів, 900 станкових кулеметів, 256 протитанкових рушниць, 23 круп-

нокаліберні кулемети, 5 мінометів, 500 тис. набоїв для гвинтівок, велику кількість мін, а також пальне, медикаменти. Для перекидання такої кількості вантажу було здійснено 1 289 літако-вильотів через лінію фронту у надзвичайно складних льотних умовах пілотами 4-го та 5-го гвардійських авіакорпусів [18, ст. 146].

Всебічна матеріально-технічна, кадрова, будь-яка інша допомога, застосована вперше у ході бойових дій саме як прояв політичного ведення війни, у повоєнний час трансформувались у головні напрями співпраці, а надалі і тиску на країну – об'єкт зазіхань СРСР з метою втягнення її до сфери власних інтересів на засадах повної політичної ідентичності та залежної підпорядкованості суб'єкту, яким і став монополює Радянський Союз. Отже, як типова операція заключної фази війни з переважаючою політичною складовою, Східно-Карпатська операція несла в собі як ознаки повної відповідності поточному моменту, так і позначала подальші перспективні напрями зусиль СРСР щодо втілення планів власної гегемонії у Східній Європі.

Знаком-візитівкою Карпатсько-Дуклянської операції радянська історіографія зробила наступну тезу: «У боях на Дуклі у чехів та словаків народилось гасло: «3 Радянським Союзом на вічні часи!», яке стало символом усієї подальшої спільної боротьби та повоєнного співробітництва народів наших країн» [26, с.182]. Штучне гасло, що зараз забуте через невідповідність реаліям сьогодення. Напередодні боїв на Дуклянському перевалі чехословацькі частини, об'єднані у 1-ий Чехословацький армійський корпус, нараховували 15 тис. бійців [23, с. 63]. Серед воїнів було багато закарпатських українців, що вирвались з-під ярма хортистської Угорщини; навесні 1944 р. 12 тис. волинських чехів – з дозволу радянського уряду, бо були радянськими громадянами, поповнили лави чехословацьких частин [23, с. 62]. Певна кількість словаків, що переходили на бік партизанів і до полону Червоної армії, також поповнили лави корпусу.

Якщо попередні дослідження ґрунтовно інформували про бої чехословацьких частин як іноземних у складі Червоної армії під Соколово на Харківщині, під Києвом, Білою Церквою, Уманню, Жашковом, на Дуклі, то лише останнім часом стали висвітлювати ширше їх непросту долю на батьківщині. У травні-червні 1945 року у Чехословаччині були поновлені всі довоєнні формування, а частини 1-го Чехословацького армійського корпусу були втиснуті до них «поза штатом». Їх скорочували в першу чергу. Посади командирів з'єднань і частин, та і у штабах обійняли офіцери з довоєнним стажем. Коли у лютому 1948 року владу у країні «перехопили» комуністи, а конституція від 9 травня 1948 року остаточно перетворила «народно-демократичну республіку» Чехословаччина на сателіта Москви, новоутворені армійські політоргани розпочали пошук «ворогів». Фактично за інакомислення постраждав штабс-капітан Й. Буршик – один з небагатьох чехів – громадян Чехословаччини, що залишилися у живих після бою 8 березня 1943 року



під Соколово, Герой Радянського Союзу за участь у визволенні Києва, учасник боїв під Жашковом та на Дуклі. У березні 1950 року Буршик був засуджений на 10 років ув'язнення за звинуваченням у антикомуністичній діяльності та зраді батьківщині. Позбавлений нагород, звання, хворий на туберкульоз, він зміг здійснити втечу з тюремного шпиталю і згодом 35 років провів у Великобританії. Після «оксамитової революції» 1989 року позов 80-річного ветерана щодо визнання вироку суду незаконним задовольнили. Й.Буршику були повернуті звання і нагороди, зокрема у 1992 році і радянські. Проте, що випробування долі не змінили його переконань, а пам'ять залишилась вдячною, свідчив лист, оприлюднений 1995 року у радянській пресі [13, с. 118]. Пам'ять про бойових побратимів, яких втрачав на шляху до Дуклі, була з солдатом до останнього подиху, нею вимірював правду історії.

#### Джерела та література:

1. Августинович В. Великая Отечественная: перелом истории. – М.: Яуза, Эксмо, 2008.
2. Болдуин Х. Сражения выигранные и проигранные. Новый взгляд на крупные военные кампании Второй мировой войны. – М.: 2001.
3. В сражениях за победу: боевой путь 38-й армии в годы Великой Отечественной войны 1941-1945. – М.: Наука, 1974.
4. Гречко А. Через Карпаты. – М.: 1972.
5. Гриф секретности снят: потери ВС СССР в войнах, боевых действиях и военных конфликтах (статистическое исследование)//под общей редакцией Г.Кривошеева. – М.: Воениздат, 1993.
6. Громов Алекс. Правда о штрафбатах и заградотрядах во Второй мировой. – Харьков-Белгород, 2010.
7. Ещенко В., Коротков Г., Самойлович Г. Через всю Украину: боевой путь 1-й гвардейской армии от Дона до Праги. 1941-1945. – Чернигов, 1992.
8. Іонова Т. Карпатсько-Ужгородська наступальна операція.//Енциклопедія історії України. – К.: Наукова думка, 2007. – Т.4.
9. Іонова Т. Карпатсько-Дуклянська наступальна операція. Карпатсько-Ужгородська наступальна операція.//Енциклопедія Сучасної України. – К.: Інститут енциклопедичних досліджень НАНУ, 2012. – Т. 12.
10. История Второй мировой войны. 1939-1945. – М.: 1978. – Т. 9.
11. Кеворкян К. Опасная книга. Феномен нацистской пропаганды. – Харьков: Фолио, 2009.
12. Кольковский В. Рузвельт против Сталина: Победа США. Поражение СССР. – М.: Ермак, 2004.
13. Конев В. Прокляты и забыты. Отверженные Герои СССР.– М.: Яуза, Эксмо, 2010.
14. Конев И. Записки командующего фронтом. – М.: Воениздат, 1981.
15. Москаленко К. На Дукельском перевале // Кн.Карпаты: 1941-1945. – Ужгород: Карпаты, 1995.
16. Москаленко К. На Юго-Западном направлении. – М.: Наука, 1972.
17. Мухин Ю. Уроки Великой Отечественной. – М.: Яуза-пресс, 2013.
18. На вечные времена. – М.: Воениздат, 1975.
19. Почему Гитлер проиграл войну? Немецкий взгляд. – М.: Яуза-пресс, 2009.
20. Пыхалов И. Великая оболганная война. – М.: Яуза, Эксмо, 2006.
21. Ржешевский О. Сталин и Черчилль. – М.: Эксмо, Алгоритм, 2010.
22. Ржешевский О., Кульков Е., Мягков М. Все о великой войне // под редакцией О. Ржешевского. – М.: Эксмо, Алгоритм, 2010.
23. Семиряга М. Формирование иностранных воинских частей.//Военно-исторический журнал, 1959, № 9.
24. Соколов Б. Кто воевал числом, а кто умением. Чудовищная правда о потерях СССР во Второй мировой. – М.: Яуза-пресс, 2011.
25. Шумейко И. Гитлеровская Европа против СССР. Неизвестная история Второй мировой. – М.: Яуза-пресс, 2009.
26. Шумихин В., Борисов Н. Немеркнувший подвиг. – М.: Наука, 1985.

УДК 94 (477.8):355.425.4:355.422 (470)“1944”

Олеся ІСАЮК (Львів)

## ВІДНОСИНИ ЧЕРВОНОЇ АРМІЇ ТА УКРАЇНСЬКОЇ ПОВСТАНСЬКОЇ АРМІЇ У ПЕРІОД «ПЕРЕХОДУ ФРОНТІВ» ВЕСНОЮ – ЛІТОМ 1944 РОКУ: ВІЙСЬКОВИЙ ТА ПОБУТОВИЙ АСПЕКТИ

**Анотація.** У статті аналізуються особливості взаємовідносин Червоної армії та Української повстанської армії у період так званого «переходу фронтів». Основна особливість полягала в тому, що одночасно з військовим протистоянням сформувалося своєрідне співіснування. Така ситуація була спричинена як об'єктивною неможливістю обох сторін негайно побороти противника, так і ситуацією, в якій перебували обидві. Одним із найважливіших факторів впливу на взаємовідносини двох армій було те, що Червона армія, як військова формація регулярного типу, була малоефективна у протистоянні з УПА, а УПА не могла протистояти Червоній армії через дисбаланс у силах та технічному оснащенні. У кінцевому підсумку склалася своєрідна система співіснування двох армій, особливості якої розглядаються у статті.

**Ключові слова:** Червона армія, УПА, «перехід фронтів», військова сутичка, наступ, підпілля, рух опору.

Червона армія з'явилася на Західній Україні в лютому – березні 1944 року, продовжуючи наступальні операції на Захід. На початку лютого 1944 року 13 та 60 армії Першого українського фронту зайняли Луцьк та Рівне, у березні – квітні 1944 року в пуках червоноармійців опинилися Вінниця, Тернопіль, Чернівці. Влітку розпочалася Львівсько-Сандомирська операція, в результаті якої була звільнена від німецьких військ уся Галичина, зокрема. 27 липня 1944 року в руки Червоної армії перейшли Львів та Станіславів (Івано-Франківськ). Попри це, бої в Карпатах тривали з квітня 1944 року і завершилися тільки на початку жовтня 1944 року виходом Червоної армії в Закарпаття, а звідтам – на кордони Угорщини.

Це була вже друга поява радянських військ у Західній Україні. Умови її перебування тут визначалися двома принциповими змінами, порівняно з 1939 роком. Насамперед, якщо у 1939 році Червону армію сприймали хоч і насторожено, але в цілому з симпатією, то у 1944 році вона викликала вже тільки страх і нехоть. У 1939 році Червона армія приходила, як зміна міжвоєнній польській державі і багато хто пов'язував з її приходом сподівання на краще. Але після досвіду спілкування з тоталітарним радянським режимом у 1939 – 1941 роках ніхто не очікував позитивних змін, а тільки повторення репресій, масових депортацій, нестачі всього та інших ознак сталінського режиму.

Другою відмінністю було те, що на цей раз червоноармійців очікував добре організований, мотивований і непогано забезпечений противник – Українська Повстан-

ська армія. Обидві армії були ворогами за означенням, оскільки репрезентували взаємно ворожі собі системи, компроміс між якими був неможливий. Але військово-протистояння не могло принести швидкої перемоги жодній зі сторін, оскільки фронтова Червона армія була малоефективна у протистоянні з партизанською УПА, хоча остання поступалася оснащенням та кількістю [1, С. 386]. Це пояснювалося тим, що війна методами партизанської армії характерна широкою участю в ній цивільного населення. Цивільне населення для партизанів є базою, джерелом їжі, місць для переховування, розвідки, інформації про місцевість і т.п. Таким чином, цивільне населення опосередковано бере участь у партизанській війні, причому без урахування віку і статі, виключно на добровільній основі, і ця обставина перетворює партизанську війну у тотальну та надає партизанській армії особливої ефективності. При цьому жодна регулярна армія, яка перебуває на певній території, не може уникнути контакту з місцевим населенням, а часто ще й потребує його.

З цієї причини відносини УПА та Червоної армії складно розглядати тільки у чисто військовому контексті, аналізу потребує також позавійськова сфера, оскільки повстанці та підпілля не завжди поставали перед представниками ворожої армії у справжньому обличчі. Основним предметом розгляду цього тексту є те, яким чином склалися стосунки повстанців і червоноармійців на рівні окремих підрозділів та – навіть вояків. Причиною вибору такої точки зору є те, що саме на рівні окремих груп і людей можна розглянути відносини цих двох армій у всій їхній складності.

Існує чимало факторів, які впливали на розвиток відносин між УПА та червоноармійцями. Насамперед, у Першому Українському фронті, який і з'явився на Західній Україні, служило багато українців, що сприяло порозумінню на людському рівні. Другим фактором впливу був той, що основним ворогом УПА вважала не Червону армію, а НКВД, до чийх співробітників самі червоноармійці теж не відчували теплих почуттів. Не любов до НКВД з боку червоноармійської маси створювала стартові можливості для пропаганди з боку УПА в середовищі червоноармійців та допомагала порозумітися. З іншого боку, Червона армія, як і будь – яка армія у стані бойових дій, потребувала спокійних тилів, тому протидія партизанам була нормальною реакцією на напади з боку УПА, для якої Червона армія була армією ворожої держави.

Тому першою реакцією був військовий конфлікт. Повстанці діяли звичними для себе методами партизанської війни, які в даному випадку включали:

- Напади на колони з боєприпасами та іншими вантажами
- Диверсії на шляхах комунікацій
- Оборонні бої у разі потреби
- Напади на штаби, склади, бази армії, замах на офіцерів
- Агітація серед червоноармійців [1, С. 389].

Бої між частинами Червоної армії та підрозділами УПА розпочалися відразу після появи радянських військ на Західній Україні. За даними дослідника Івана Патриляка, «лише в смузі дії 13-ї армії Першого українського фронту від 7 січня до 2 березня 1944 р. було зафіксовано 200 нападів відділів УПА-«Північ» на території Житомирської та Рівненської областей на колони із військовим майном, польові госпіталі і невеликі підрозділи червоноармійців (до роти включно), у березні-квітня 1944 р. було зафіксовано уже 350 таких нападів на тили 13-ї армії». Наслідком були людські втрати, які за січень 1944 року в тій же Рівненській області склали 439 червоноармійців [6, С. 488]. Серед військовослужбовців Червоної армії, які загинули внаслідок нападів повстанців на розташування Червоної армії, були генерали Микола Ватутін та Андрій Штевнев. Другий пік активних бойових дій між УПА та червоноармією прийшовся на серпень-вересень 1944 року, коли Червона армія з'явилася на Львівщині. Одною з найзапекліших була серія боїв під Уневом та с. Пнятин 29 – 30 вересня 1944 року [3].

Слід відзначити, що у бою червоноармійці часто були небезпечнішими противниками для повстанців, ніж нацистські війська. За свідченням колишнього повстанця, «Івани», навпаки, пішки лазили по болотах та багнюках, по нетрях, як чорти і всюди, де їх ніхто не сподівався і внаслідок такої переїмки поведінки окупантів в неволю потрапило багато необізнаних з такою тактикою людей» [5, С. 79].

У побуті все виглядало складніше. Як уже зазначалося раніше, хоча обидві армії були взаємно ворожими, ситуація диктувала свої корективи. Каральні операції проти УПА розпочалися відразу ж після появи Червоної армії на Західній Україні. Часто траплялося так, що до проведення масових облав залучали частини Червоної армії. У спогадах повстанців неодноразово фіксуються випадки, коли червоноармійці поводитися під час облави безініціативно, спокійно, явно не проявляючи бажання активної участі у каральній операції. Зокрема, це спостерігалось під час весняних облав на Волині [7, С. 243]. Під час облав взимку 1944 – 1945 року на Львівщині зафіксовано нестандартний випадок. Повстанець однієї з сотень не зміг відступити разом з усіма, оскільки саме на цей час припало загострення хронічної вади серця. У цій ситуації повстанець вибрав найлогічніший з можливих варіантів – заліг у кущі, прикрившись зверху маскимальним халатом у надії, що облавники його не помітять. Ця надія не виправдалася – його помітив один

з червоноармійців, які посувалися рідкою лавою через ліс. Але, проходячи повз, цей червоноармієць не здійняв тривоги, але пройшов повз, тихенько промовивши: «Я не вб'ю тебе, тому що я теж українець» [2, С. 41]. Історик Лев Шанковський стверджував, що червоноармійці ледь не поголовно саботували всі протиповстанські акції командування. Він наводить випадки навіть прямої передачі зброї повстанцям з боку червоноармійців, яка відбувалася через «випадкове» скидання скриньок з амуніцією дорогою. [8, С. 549]. Оскільки у жодному іншому джерелі – як повстанському, так і радянському – немає згадок про подібне, крім того, така операція була дуже ризикована для її виконавців і загрожувала винному щонайменше довгим тюремним терміном, подібні ситуації якщо і траплялися, то надзвичайно рідко. Попри ідеалістичність подібної картинки, особливо в умовах військового протистояння, непрямим доказом того, що практика «тихого саботажу» каральних операцій з боку червоноармійців набула широкого поширення, є швидке виведення армійських частин з регіону, охоплених партизанським рухом і наводнення його професійними каральними військами НКВД.

Військові у будь-якому разі почували себе невпевнено на новій території, насиченій ворожим до них партизанським рухом. Ця настороженість добре помітна у спогадах Галини Коханської, розвідниці з воєнної округи «Турів», яка весною 1944 року, під час переходу фронту, відбилася від своїх та потрапила у розташування Червоної армії. Щоб не бути арештованою, вона вдавала з себе селянську дівчину, яка добирається додому [4, С. 163-164].

На одному з господарств незнайомий їй полковник попросив її уточнити деякі деталі на карті – він мав у своєму розпорядженні карту довоєнних часів, на якій не були зображені ті зміни в місцевості, які відбулися за останні кілька років. Весь час, доки дівчина роз'яснювала, на неї дивилися насторожено, а наприкінці розмови попередили, що в разі обману на неї чекає покарання [4, С. 164].

Іншого разу ще один офіцер взявся навчати Г. Коханську поводженню зі зброєю. Після того, як вона механічно збрала пістолет під час чищення, зауважив – «А ви зі зброєю поводитесь, як старий воїн» і пильно подивився на неї. Г. Коханська заявила, що її свого часу вже вчили стріляти і тим зняла з себе підозру – у кожному разі, це не закінчилося для неї арештом [4, С. 172]. Ще один офіцер у званні капітана звернув увагу на те, що вона придивляється до самохідних конструкцій, які саме минали село, де вона в той час перебувала і попередив, що така цікавість може спровокувати звинувачення у шпигунстві та арешт [4, С. 173].

Як видно з наведених фактів, стверджувати, що відносно двох армій являли собою запекле протистояння, було б спрощенням з кількох причин. Першою з них є та, що Червона армія та УПА належали до різних типів армій – перша була фронтовою армією, а її суперниця – партизанською. УПА була цілком здатна заблокувати фронтову Червону армію, але остання була безсила у боротьбі з повстанцями. Хоча суттєвим недоліком



УПА було слабше, порівняно з ЧА, озброєння, невелика кількість та фактична невишколеність вояків, що робило УПА вразливою у відкритих зіткненнях з регулярною армією, але УПА компенсувало ці недоліки високою маневреністю, чудовим знанням місцевості, майже повальною допомогою з боку населення, добре налагодженою розвідкою. В результаті у військовому відношенні склалася патова ситуація, коли жодна сторона не могла швидко здолати іншу.

Другою причиною був той факт, що серед вояків Червоної армії було багато українців – за окремими даними, тільки у Першому українському фронті їхня кількість сягала 60 % від загальної. УПА постійно підкреслювала, що воює виключно з радянським тоталітарним режимом, але не з його жертвами, до яких зараховували також і українців. Крім цього, тема соборності українців та визволення «Великої України» була постійними мотивом повстанської пропаганди.

Третім мотивом була та практична обставина, що Червона армія потребувала чимшвидше пройти на фронт, а командування УПА розуміло, що тривалого протистояння з регулярною армією УПА все ж не витримає. Ця обставина спонукала уникати прямих зіткнень з обох сторін і обмежити кількість сутичок.

Результатом сукупної дії усіх цих факторів стало формування подвійної системи відносин, коли попри невщухаюче військове протистояння склалася система взаємовідносин між червоноармійцями та місцевим населенням, яке одночасно було частиною системи постачання та розвідки підпілля.

#### **Джерела та література:**

1. Гриневич В. Військове будівництво в Україні у 1938 – 1991 рр. // Історія українського війська (під ред. Я. Дашкевича). – Львів, «Світ». – 1996.
2. Гарвас І. Бій у Домініканському лісі // Літопис УПА, Т. 31. – Торонто ; Львів. – 2001.
3. Допіра Б. Відділ особливого призначення «Сіроманці». – Львів, НВФ «Українські технології». – 2003.
4. Коханська Г. Озброєні честю. – Луцьк, «Терен». – 2008.
5. Паливода В. Спогади українського повстанця та в'язня ГУЛАГу. – Івано-Франківськ. – 1999.
6. Патриляк І. «Встань і борись..Думай і вір...»: українське націоналістичне підпілля та повстанський рух (1939 – 1960 рр.). – Київ; Львів. – 2012.
7. Томчук Л. Спогади мого перебування в УПА // Літопис УПА, т. 32. – Львів ; Торонто, 2002.
8. Шанковський Л. Українська повстанська армія // Історія українського війська. – Львів : «Світ», 1996.

Алла КАЛЕНСЬКА (Хмельницький)

## ГІРСЬКО-СТРІЛЕЦЬКА БРИГАДА НА ЗАКАРПАТТІ У 1939-1944 РОКАХ

**Анотація.** у статті висвітлено події на Закарпатті після приєднання його до Угорщини. Головну увагу приділено створенню нових військових формувань, по-перше, для чіткої фіксації кордонів по гірським хребтам та, по-друге, для ведення мінімальних військових оборонних операцій у випадку агресії. Тому створена гірсько-стрілецька бригада, в яку входили прикордонні батальйони, охороняла лінію Арпаду. Мета статті – розкрити невідомі сторінки Закарпаття.

**Ключові слова:** гірсько-стрілецька бригада, прикордонні батальйони, захист, лінія Арпаду.

Із анексією Закарпаття до Угорщини терміново потрібно було створювати нові військові формування для чіткої фіксації кордонів та для ведення мінімальних військових оборонних операцій. За перевалами на той час була Польща, а Угорщина являлась союзником Німеччини, у якої не дуже хороші, так би мовити, відносини були із Польшею.

Отож, для несення прикордонної служби були створені прикордонні гірські батальйони або, по-нашому, прикордонні загони. А безпосередньо для ведення військових дій у горах створені гірсько-стрілецькі бригади. Перший раз питання про створення гірських стрільців було піднято в січні 1938 року. До цього гірсько-стрілецьких військ Угорщина не мала. Свої думки по цьому питанню висловив тогочасний міністр оборони Родер Вілмош. Він ще тоді пропонував створити 2 бригади. Але на той час не було ні відповідних засобів, ні відповідних грошей.

Невдовзі Європою впевнено закрокує друга світова війна і необхідність застала Угорщину запустити військову програму “Хубба”, згідно якої дві гірсько-стрілецькі бригади повинні були бути створені в 1941 році. Але життя вносить свої корективи. Із приєднанням Закарпаття 18 березня 1939 року події пришвидшуються. Вже тепер в реальності намалювались гірські хребти та гірські вершини висотою в 1500-2000 метрів і зволікати далі неможна було [1, с. 45].

25 квітня 1939 року побачив світ документ, точніше наказ про створення гірсько-стрілецьких частин. В ньому видається директива про створення на Закарпатті 1-ої гірсько-стрілецької бригади. Обговорення та подальша деталізація даного питання проводилась в генштабі у відділах на основі тез та структур вищевказаного бойового формування. В батальйонах абсолютно любе переміщення матеріальних засобів, боєприпасів, амуніції тощо повинно проводитись 100% на в'ючних тваринах: конях, ослах, ішачках. Це дає змогу вести бойові дії влюбій гірській місцевості. Підвіз із централізованих

складів до батальйонних складів тимчасово можна було проводити класичним способом – на автомобілях, а де є можливість – і залізничним транспортом [2, с. 245].

Так як у карпатських горах на 98% гірської території бронетехніка не може вести бойові дії, то відповідно у структурі гірських батальйонів, які будуть діяти на гірських хребтах та обороняти піки гір, гармати запропоновано задіяти лише для оборони ущелинних проходів. Замість вищевказаної батареї пропонується в гірських батареях кількість важкої гірської артилерії – мінометів підняти до трьох одиниць.

На території діяльності любої гірської бригади є ущелини і мінімальна кількість доріг, по яких може здійснювати напад бронетехніка супротивника і які необхідно тримати під контролем. Сугубо для цих цілей при бригаді створено артилерійський протитанковий дивізіон. З ціллю підвищення швидкості руху в ущелинах та бічних ґрунтових дорогах, покращення швидкості та якості розвідки, крім штатної кавалерійської роти, створено взвод мотоциклістів та взвод легкої бронетехніки. В таких умовах легка бронетехніка конче необхідна для евакуації поранених, пійманих “язиків”, інспекцій вищестоячого начальства і просто для підвозу на блокпости десятків найнеобхідніших предметів. В подальшому рекомендовано при кожному батальйоні створити мотоциклетне відділення [3, с. 123].

При батареях гірської артилерії, а також для бригадного тилового перевезення, перейти на вози. Створення любого військового формування починається із створення навчального підрозділу. Це навчальна рота, батальйон, полк тощо, в основному прив'язаний до певного спеціалізованого полігону для гірсько – стрілецьких військ точка відліку ведеться із створення навчальної групи гірської підготовки. Це спеціальні знання топографії, виживання, орієнтування, гірської метеорології, тактики бою, скелелазіння, створення польових фортифікацій, розвідки, розташування схронів, діяльність зимою в ураганні вітри при мінус 35, облаштування дньовки, облаштування ночівлі, виставлення постів, дозорів. Тому це специфічне навчальне зборище названо групою. Командування цієї групи розташувалось в Ужгороді. У планах група поступово повинна була розростись в бригадну структуру чисельністю приблизно у 2200 чоловік [3, 145-146].

Плани змінились із початком II світової війни. До цього моменту в Угорщині прикордонні загони були агресивними формуваннями із своєю артилерією, кавалерією, саперами, та навіть подекуди бронетехнікою. Наприклад, при окупації Закарпаття прикордонні загони

були в змозі вести повноцінні бойові дії по нападу. Згідно Тріанонського договору Угорщині не дозволялось мати війська агресивної направленості. Їх і не було. І це явно доказано при захваті Закарпаття 15-18 березня 1939 року, коли браві велосипедні батальйони та мирні прикордонники асфальтним катком проїхались по армії січових стрільців новоствореної Підкарпатської Русі, які мали 10 тис чоловік особового складу. Поки попереду за вододільним хребтом була Польща, ці миролюбиві структури прикордонників тримали у повному бойовому складі, коли ж Польщу окупувала Німеччина, вирішено було провести реструктуризацію, так як попереду був союзник – Німеччина. Суть реструктуризації в тому, що на кордоні залишаються суґубо прикордонники, а за ними створюється другий ешелон – гірсько-стрілецька бригада, якій передається частина засобів та особового складу від прикордонників [1, с. 69–70].

Новостворена бригада підпорядковувалась 7-му армійському корпусу. В основному особовий склад було переведено із 5, 27, та 28 прикордонних загонів. Виконуючи директиву ген штабу прикордонні загоны 2, 3, 24, 25, та 26 передавали по одній батареї артилерії. По своїм функціям прикордонники в горах та гірська бригада майже не відрізнялись і особовий склад перевели без проблем. Виникли проблеми при наборі людей в подальшому, в основному по стану здоров'я. Не кожен зможе лазити скелями та гірськими хребтами із 20-ти або 30-ти кілограмовим рюкзаком за спиною. Отож, особовий склад вибирали із всього війська. Більш-менш значну кількість солдат передано із таких підрозділів:

- гусарський взводи сформовано із солдат 1, 2, 3 та 4 гусарських полків;
- взводи зв'язку сформовано із солдат 1, 2, 3 та 4 батальйонів зв'язку та 101 полку зв'язку;
- взводи протитанкової артилерії із 5, 27 та 28 прикордонних загонів;
- взвод саперів виділив 1-й саперний батальйон;
- забезпечення та тил по крихті із 1 по 7 армійські корпуси.

Офіцерський склад створено із офіцерів – ветеранів Першої світової війни, які мали досвід війни в горах. Це був чітко прорахований хід. Поки ветерани згуртували у боєві одиниці новоперекомандировані підрозділи, молоді офіцери паралельно навчались в Німеччині на спеціалізованих курсах по скалелазанню та високогірній підготовці. Ці молоді офіцери в подальшому дали сильний поштовх розвитку гірсько-стрілецьких військ і показували відмінний результат згодом при веденні бойових дій. При поверненні із курсів вони назначались у військові підрозділи, а старі офіцери переводились у вищі штабні структури [1, с. 169–170].

1 жовтня 1939 року 1-шу гірсько-стрілецьку бригаду було створено. Бригаду сформовано у трьох батальйонній структурі, через рік створено 4-й батальйон. У структуру батальйонів було передано по 2 батареї артилерії.

Отож, після всіх перетасовок та довгих пологів на світ народилася перша угорська гірно-стрілецька бригада Угорщини у такому складі:

- 28 прикордонний загін ( дислокація в Кошіце);
- 27 прикордонний загін ( дислокація Маторуйгей);
- 5 прикордонний загін (дислокація в Іпойшаг);
- 1 гірськ-стрілецький батальйон ( тимчасова дислокація в Ужгороді);
- 2 гірсько-стрілецький батальйон ( тимчасова дислокація в Бересентміклош);
- 3 гірсько-стрілецький батальйон ( тимчасова дислокація в Хусті).

Було також створено такі підрозділи підсилення бригади:

- 1 гірська кавалерійська рота;
- 1 гірська рота зв'язку;
- 1 гірська рота саперів;
- Взвод легкої розвідувальної бронетехніки – на озброєнні 3 штуки 39М Csaba;
- Одна тилова група.

Останні всі підрозділи згуртували у Мукачеві. Поза Мукачевом були розміщені лише рота саперів у Тісокріві та взвод бронетехніки у Кошіце [5].

В районі 1941-1942 років створено батарею ППО і розміщено її в Ужгороді. В цей же час із кожного батальйону забрало по роті і створено 4-й батальйон. Коники чітко розділяли на 4 категорії – вагові (для тилового забезпечення), в'ючні – для військових дій в горах, на полонинах та гірських хребтах, гусарські – для пересування бійців та показові, на яких проводились офіційні заходи. Не дивлячись на обмежене фінансування військових програм, урядом Угорщини із-за об'єктивних причин, міністерство оборони фінансувалось порівняно стабільно особливо для побудови оборонної лінії Арпада. Із 1 червня 1939-го року по грудень 1940 (за півтора року) міністерство оборони виділило безпосередньо на побудову оборонної лінії 14,2 млн пенговів. Напомимо, що у 1938 році по курсу 1 пенгов дорівнював 4,4 доллара [6].

Оборонна лінія Арпада мала довжину 350 кілометрів і тягнулася вглиб території Закарпаття на 100-120 кілометрів. Система включала у себе 99 опорних пунктів, 759 довготривалих залізобетонних споруд (доти), 394 дерев'яно-земляних споруд (дзоти), 439 відкритих вогневих позицій та понад 400 км траншей.

Лінія Арпада створювалася в 1943-1944 роках для оборони від наступаючої Червоної Армії. В ході будівництва виникла потреба побудувати ефективну лінію оборони з мінімальними затратами і в найкоротші терміни. Оборону на лінії Арпада вела 13-а піхотна дивізія 1-ї угорської армії. Лінія Арпада не була суцільною і складалася з окремих вузлів оборони. На вершинах гір були не блок-пости, а укріплені взводні, а то і ротні пункти із мінометами. Ворог просочувався між горними вершинами на протязі 2-3 днів, проводив зосередження і виходив у тил укріпленого району. За 6 км від укріплення були прикордонні батальйони із важкою зброєю. Ра-



дяньські загони попадали в контр оточення і їх просто гнали на укріп. район, який мав протипіхотні ДОТи та вогневі тиллові точки. Гірські стрілки із гірських вершин мали чітко вказати напрям руху загонів, що просочуються і по змозі вказати місце їх зосередження [7, с. 2]. Підрозділи 4-го українського фронту впритул наблизились до оборонних споруд лінії Арпада. Сили наступаючих частин радянської армії були по свідченням очевидців у районі оборонних споруд як 1 до 6 в пользу радянської армії.

Лінія Арпада складалася із 4 складових:

1-батальйонні чи ротні опорні пункти на верхівках гір та хребтів.

2-батальйони прикордонників, які забезпечували зону безпеки навкруги укріп. районів.

3-укріп. райони, які були в підпорядкуванні прикордонників.

4-рейдерські роти, або партизани вояки УПА, які двигались по тилах радянських військ і наносили по 16 контр-ударів у день.

22 вересня 2-а гвардійська повітряно-десантна дивізія, яка була у його складі 17 гвардійського стрілкового корпусу, захопила сильний ворожий опорний пункт Ворохту, а трохи згодом і Татарський перевал. Але найбільші труднощі випали на долю корпусу за перевалом, де знаходився один з найпотужніших узлів оборони «лінії Арпада» – Керешмезе (Ясіня), який закрити єдину дорогу на південь. На площі приблизно у 50 кв. км у противника було до 50-ти дотів, врізаних у скали. Весь укріп. район був змережений протитанковими рвами, траншеями, залізобетонними конструкціями, бетонованими стрілковими ячейками та, навіть, електрифікованими загородженнями. Були також спеціальні печерні укриття для військ і великі склади боєприпасів. Оцінивши обстановку командир корпусу А.Й.Гастилевич прийняв рішення захопити Керешмезе шляхом руху в обхід, для чого військам корпусу прийшлося напружити всі сили та подолати практично неприступні хребти Свидовець та Полонину. Перед загрозою оточення частини 1-ої німецької дивізії та гірсько-стрілецької бригади угорців, втрапивши дві треті особового складу почали відступ. Керешмезе був взятий 28 вересня 1944 року [4, с. 134-136].

#### **Джерела та література:**

1. DELOSTRELECKA TVRZ BOUDA Z LET 1935-1938.
2. Карп Й. Україна в боротьбі / Й. Карп – Відень, 1939, – с. 340.
3. Памятники истории и культуры Украинской ССР, Киев: “Наукова думка” – 1987. – с. 235.
4. Гречко А.А. “Через Карпати” / А.А. Гречко. – Киев: “Наукова думка” – 1972. – с. 235.
5. МО СССР ф. 244 оп. 3000 д. 633 л. 174.
6. МО СССР ф. 244 оп. 3001 д. 645 л. 167-170.
7. Волков “Лінія Арпаду” // “С3-Паланок” – 2008. – № 11 – с. 2.

УДК 355.652

Руслан КОНОНЕЦЬ (Київ)

## ОРГАНІЗАЦІЙНО-ПРАВОВІ ЗАСАДИ ФУНКЦІОНУВАННЯ ФОРТИФІКАЦІЙНИХ СПОРУД ПІД ЧАС БОЙОВИХ ДІЙ НА ТЕРИТОРІЇ ГАЛИЧНИНИ ТА ЗАКАРПАТТЯ (ЧЕРВЕНЬ 1941 р. – ЛИСТОПАД 1944 р.)

**Анотація.** Правове регулювання діяльності військових формувань, які під час бойових дій на території України виконували службово-бойові завдання щодо організації діяльності оборонних об'єктів, мало свій специфічний характер. Такі підрозділи зазвичай входили до складу загальновійськових армій і в їх складі брали участь в оборонних та наступальних операціях. Будівництво фортифікаційних споруд у РСЧА СРСР під час бойових дій на власній території покладалося на дві військові структури: НКВС та ДКО. З'ясування реального вкладу щодо створення та забезпечення правового функціонування фортифікаційних споруд є актуальним для використання в сьогоденні.

**Ключові слова:** фортифікаційні споруди, інженерні споруди, ДОТ (рос. долговременная огневая точка)<sup>1</sup>, ДОС (довготривала оборонна споруда), укріплений район (УР), лінія Молотова, лінія Арпада, лінія Сталіна, РСЧА (Робітничо-селянська червона армія), НКВС (Народний комісаріат внутрішніх справ), ДКО (Державний комітет оборони), УРСР (Українська Радянська соціалістична республіка), СРСР (Союз Радянських соціалістичних республік).

Функціонування на території Західної України фортифікаційних споруд (тобто інженерних споруд, призначених для підвищення ефективності застосування зброї та військової техніки), які забезпечували стійке управління військами, захист військ і цивільного населення від засобів ураження противника [1, с. 185], обумовлювалося, як і сьогодні, територіальним розташуванням країни, що в свою чергу мало і має досі стратегічне значення на Євро-Азіатському континенті.

Розквіт такого військового фортифікаційного будівельного мистецтва на території України припадає на 30–50-ті роки ХХ століття й активізується з початком Другої Світової війни на Європейському просторі, зокрема після розширення території СРСР на Захід у вересні 1939 року, після проголошення самостійної держави – Закарпатська Україна у жовтні 1944 року та після приєднання закарпатських земель до УРСР в липні 1945 року [2, с. 342]. Згідно теорії військової науки, за своїм призначенням фортифікаційні споруди поділяються на споруди для

ведення вогню (окопи, траншеї тощо); спостереження та управління (спостережні й командні пункти); захисту особового складу (щілини, бліндажі, притулки), військової техніки й матеріальних засобів (котлованні укриття, укриття закритого типу); укриття сполучення (хід сполучення, поттери – галереї під землею або усередині споруди) [3]. Всі перераховані будівельні споруди [4] складають цілісну систему захисту живої сили та військової техніки армійських формувань і становлять укріплений район. Укріплений район – це смуга місцевості, обладнана системою довготривалих і польових споруд у поєднанні в різних інженерними загородами, підготовлена для тривалої і наполегливої оборони спеціально призначеними військами самостійно або у взаємодії із загальновійськовими частинами [5].

Військовими структурами, які забезпечували нормальне функціонування укріплених районів, були військові формування РСЧА та НКВС, які в своїй діяльності керувалися вимогами постанови Комітету оборони СРСР № 433 сс 1939 року й призначалися для виконання оборонних завдань [6, с. 608–616].

Під час бойових дій на території УРСР у 1941–1944 роках з метою підвищення стійкості оборони було створено значну кількість з'єднань, які отримали назву «укріплені райони». Кожне з таких з'єднань складалося з кількох кулеметно-артилерійських батальйонів, підрозділів забезпечення і обслуговування.

На території Галичини (увійшла до складу УРСР в вересні 1939 року) та Закарпаття (увійшла до складу у липні 1945 року) наймасштабнішими системами фортифікаційних споруд можливо назвати:

- під час першого етапу бойових дій (оборонний для РСЧА) зі сторони СРСР так звану «лінію Молотова»<sup>2</sup> [7, с. 38];

- під час другого етапу бойових дій (наступальний для РСЧА) зі сторони військ гітлерівської коаліції – «лінію Арпада»<sup>3</sup> [8].

Підставою та необхідністю будівництва «лінії Молотова» став таємний протокол Пакту Молотова-Ріббентропа, підписаний в серпні 1939 року, який розподіляв територію Польщі між СРСР та Німеччиною по річках Буг, Нарев, Вісла, Сан. Відповідно, оборонні споруди на кор-

<sup>1</sup> ДОТ – довготривала вогнева точка, вогнева споруда із залізобетону, броньових конструкцій тощо. Для розміщення й ведення вогню різними вогневими засобами (використовувалися під час Другої Світової війни).

<sup>2</sup> Лінія Молотова - неофіційна назва радянських укріплених районів, побудованих уздовж західного кордону СРСР і Німеччини в період 1940-1941 років;

<sup>3</sup> Лінія Арпада - оборонна лінія, що створювалася угорськими військами в Східних Карпатах у 1943-1944 роках проти наступаючої Робітничо-селянської червоної армії.

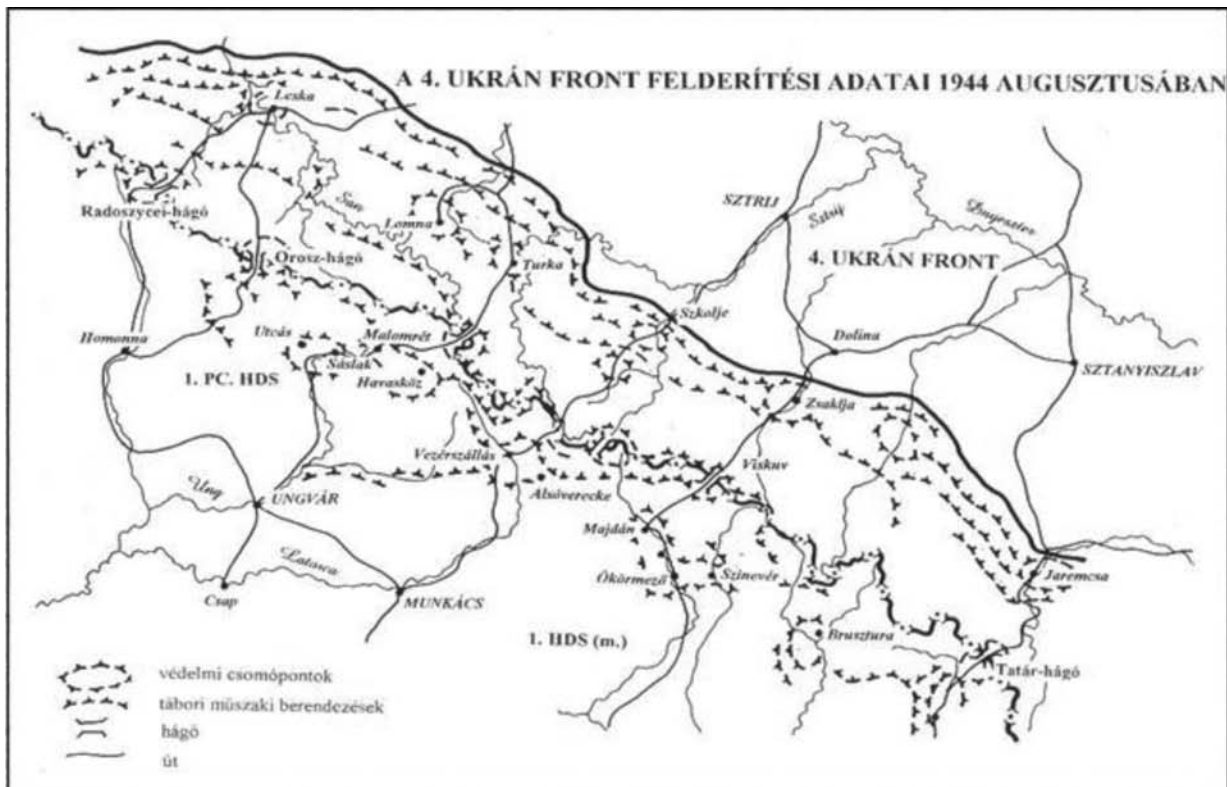

Мал.1. Схема лінії Арпада

доні СРСР з Польщею, збудовані до 1939 року («лінія Сталіна»)<sup>4</sup> [9, с. 52–54], були законсервовані та розуккомплектовані, а нові на кордоні СРСР та гітлерівської Німеччини до початку бойових дій на території України (22 червня 1941 року) належним чином в експлуатацію введені не були.

Так, на території Львівської області розташовувалися 6 укріплених районів «лінії Молотова», а саме: Ковельський, Володимир-Волинський, Струмилівський, Рава-Руський, Перемишльський. Загальна протяжність по фронту їх складала близько 400 км, з 41 вузлом оборони та 951 довготривалою оборонною спорудою (ДОС) [10, с. 56].

Основним будівельним матеріалом для оборонних споруд був щебінь, який завозили з Кавказу. Кожний із укріплених районів складався зі смуг заслону, головної смуги оборони з фортифікаціями постійного типу та тильної смуги польового типу. В одно- і двоповерхових бункерах знаходилися підвали і підземні резервуари палива. Більші об'єкти були оснащені генераторами, а більша частина приміщень була герметична. Майже всі схрони мали висувні перископи, а також, за винятком спостережно-бойових бункерів, значну кількість озброєння. Оточення бункерів мало додаткові перешкоди на схилах, бетонні протитанкові загороди, засіки з колючого дроту тощо.

До початку бойових дій на території України готовність укріплених районів по лінії державного кордону СРСР становила в середньому 15–20%. Переважна більшість споруд не мала озброєння, оскільки промисловість не справлялася з виконанням великої кількості військових замовлень.

Саме тому «лінія Молотова» не зіграла значної ролі у оборонних боях на початковому етапі бойових дій на території України. Вузли оборони, які встигли зайняти радянські війська, обходилися і блокувалися німецькими формуваннями, тобто не становили значної загрози просуванню гітлерівських військ на схід або знищувалися штурмовими групами. Однак, не можна не зазначити, що окремі ДОТи РСЧА тримали оборону до 14 днів.

Після невдалих оборонних боїв на радянсько-німецькому кордоні війська РСЧА почали відходити на лінію укріплень старого кордону УРСР «лінію Сталіна», на якій передбачалося зупинити просування німецьких військ. Однак у зв'язку з тим, що «лінія Сталіна» була розуккомплектована, вона, як і «лінія Молотова», не відіграла свою роль в оборонних боях РСЧА та НКВС з військами Вермахту<sup>5</sup> та військовими формуваннями гітлерівської коаліції. Відповідно, не всі радянські частини змогли вдало здійснити маневр по відході. Саме тому 5 липня 1941 р. німецькі війська зуміли прорвати обо-

<sup>4</sup> Лінія Сталіна – в 1930-х роках система вузлових оборонних споруд по лінії державного кордону СРСР до вересня 1939 року, яка складалася з укріплених районів від Карельського перешийку до Чорного моря.

<sup>5</sup> Вермахт - назва збройних сил третього рейху (гітлерівської Німеччини) в 1935-1945 роках, який був створений за Законом від 16 березня 1935 року.



рону між 5-ю та 6-ю радянськими арміями і вийшли до оборонних споруд міста Києва. Цей день вважається початком Київської стратегічної оборонної операції, що тривала 83 дні.

Лише згодом, постановою ДКО СРСР від 22 серпня 1941 року № 543 цт „Про будівництво оборонних споруд” НКВС доручалося створити на південно-західній ділянці (Брянськ-Чернігів) та південній ділянці (Чернігів-Мелітополь) оборонні споруди та направити до них по 100 тисяч осіб з числа мобілізованих старшого віку. Це вже були оборонні бої за міста Київ, Чернігів, Мелітополь та інші міста, що не відносяться до західних кордонів УРСР [11, Арк. 153-156].

Інша фортифікаційна споруда на території Західної України – це «лінія Арпада», яка простяглася майже на 600 кілометрів від Дуклянського перевалу на заході до Яблуницького перевалу на сході й не була суцільною, а складалася лише з окремих вузлів оборони. Основним завданням під час будівництва вказаної оборонної споруди, яке ставилося угорській армії Вермахтом, було побудувати ефективну лінію оборони з мінімальними затратами в найкоротші терміни.

Оборону на «лінії Арпада» у рамках Східно-Карпатської військової операції зі сторони німецьких окупаційних військ вела армійська група генерала Хейнріці в складі німецької 1-ї танкової армії та 13-ї піхотної дивізії 1-ї угорської армії<sup>6</sup>, котрим протистояли військові формування РСЧА (Першого та Четвертого Українських фронтів). На оборонній лінії тільки в межах Четвертого Українського фронту було побудовано 99 опорних пунктів, 759 ДОТів, 394 ДЗОТи, 439 відкритих вогневих рубежів, 400 км траншей і стрілецьких окопів, 135 км протитанкових споруд [12].

В Керешмезі (стара назва селища Ясіня) на площі в декілька десятків квадратних кілометрів розмістилося 50 ДОТів, велика кількість одномісних бетонних стрілецьких позицій, протитанкових ровів, дротяних загорождень. Радянські війська змогли заволодіти зазначеним укріпленням районом 28 вересня 1944 року в ході Східно-карпатської військової операції<sup>7</sup>, провівши обхідний маневр через Свидовецький хребет. Під час проведення військової операції військові формування німецької 1-ї танкової армії та 13-ї піхотної дивізії 1-ї угорської армії, втративши до двох третин особового складу, були змушені відступити з займаних позицій.

Перед Ужоцьким перевалом також було створено потужний вузол оборони. На схилах гір було вирито багато окопів, які підсилено 30 ДОТами і 60 ДЗОТами.

Не менш укріпленим вважався і мукачівський напрямок. Укріплення там складалися з двох потужних вузлів оборони польового типу на перевалах і шести вузлів довгострокової оборони, котрі «закривали» долину річки Латориця, а також традиційних багаторядних про-



Мал.2. Лінія Молотова.

титанкових ровів, мінних полів, лісових завалів, 37 ДЗОТів і 95 ДОТів.

У хустському напрямку, до якого відноситься укріплений район на околиці села Синевир, було розміщено 5 вузлів оборони за перевалами та вузол оборони польового типу по державному кордону. «Закривалися» долини річок Теребля і Піка. Від села Майдан до перевалу долина була перекрита одинадцятьма рядами протитанкових ровів, 40 ДОТами і 15 ДЗОТами.

У результаті проведення Східно-Карпатської операції радянські війська, прорвавши укріплення «лінії Арпада», перейшли Карпати, зайняли територію Закарпатської України і створили умови для подальшого просування в Чехословаччину [13, с. 314].

Згодом, в результаті досвіду отриманого під час оборонних та наступальних операцій на території України зростуть темпи будівництва фортифікаційних споруд для потреб збройних сил СРСР.

#### Висновки:

Радянські війська на початковому етапі Німецько-радянської війни широко використовували підготовку в тилу оборонних рубежів і ліній оборони оперативного і стратегічного значення, для їх облаштування залучалися спеціальні формування та місцеве населення.

Лише у 1943 році основним елементом укріплення військових позицій Червоної Армії стала система траншей і ходів сполучення в поєднанні з дерево-земляними, бетонобетонними, залізобетонними і броньовими спорудами. Конструкції та типи фортифікаційних споруд були значною мірою вдосконалені, надземні габарити зменшилися, захисні властивості підвищилися. Підвищуючи

<sup>6</sup> Під час бойових дій на території СРСР війська гітлерівської коаліції підпорядковувалися загальному керівництву гітлерівських військ і відповідно в службовій діяльності використовували нормативні акти розроблені командуванням Вермахту.

<sup>7</sup> Східно-Карпатська операція (8 вересня 1944 року - 28 жовтня 1944 року) - стратегічна наступальна операція військ 1-го Українського (маршал І.С. Конєв) і 4-го Українського (генерал армії І.Ю. Петров) фронтів у Східних Карпатах.

стійкість оборони, польова фортифікація сприяла успіху бойових дій радянських військ.

У ході Другої світової війни на території України основною формою фортифікації стали укріплення, що облаштовувалися військами для забезпечення ведення бою (операції). Поступово збільшувалася глибина позицій і смуг в обороні, обладнувалися тилові оперативні та стратегічні оборонні рубежі, вихідні плацдарми для наступу. У глибокому тилу проводилася підготовка до оборони міст і великих населених пунктів, здійснювалися фортифікаційні заходи для захисту населення та об'єктів від авіаційних ударів противника.

Згодом, у післявоєнний період у зв'язку з появою зброї масового ураження завдання фортифікації розширилися і ускладнилися. У польовій фортифікації намітилися тенденції до уніфікації споруд, їх будівництва із збірно-розбірних конструкцій промислового виготовлення при максимальній механізації робіт, широкого застосування землерийних машин під час обладнання позицій. У довготривалій фортифікації поряд із розробкою і впровадженням нових типів споруд зберігають своє значення конструкції з монолітного та збірного залізобетону. У сучасних умовах фортифікація продовжує відігравати важливу роль при вирішенні тактичних, оперативних і стратегічних завдань.

#### Джерела та література:

1. Радянська військова енциклопедія «ТАШКЕНТ» – ЯЧЕЙКА // (Советская военная энциклопедия) / Маршал Советского Союза Н. В. ОГАРКОВ – председатель. – М.: Воениздат, 1981. – Т. 8.
2. Музиченко П.П. Історія держави і права України: Навч. посіб. – 4-те вид., стер. – К.: Т-во «Знання», КОО, 2003. – 429 с. – (Вища освіта XXI століття).
3. Головки А.А. Классификация фортификационных сооружений побережий Финского залива начала XX века, «Архитектон: известия вузов» № 35 Сентябрь 2011.
4. Новенькова Т.В. Архитектурно-планировочная организация пограничных территорий России в XVIII веке.: дис... канд. архитектуры: 18.00.01. / Т.В. Новенькова – Екатеринбург, 2006. – 254 с.
5. Военный энциклопедический словарь (ВЭС), М., ВИ, 1984 г., 863 стр. с иллюстрациями (ил.), 30 листов (ил.).
6. РГВА. Машинопись на бланке: «Народный комиссар обороны СССР». Заверенная копия. Имеются пометы. Источник: 1941 год; В 2 кн. Кн. 2. М.: Междунар. фонд «Демократия», 1998.
7. Коваль М.В., Україна крізь віки. Україна в Другій світовій і Великій Вітчизняній війнах (1939-1945 рр.) Т.12. – К., 1999. – 330 с.
8. Игнатов О., Кузнецов А. Инженерное оборудование местности на линии «Арпада». Военно-инженерный журнал, № 5–6, 1945 г.
9. А. Метла «Линия Сталина»: Правда и память истории. – Минск: Память Афгана, 2006.
10. Исаев А. Антисуворов. Десять мифов Второй мировой. – М.: Эксмо, Яуза, 2004. – 416 с., ил.
11. РДАСПІ, ф 644, Оп. 1, Спр. 7.
12. Szabo Janos Jozsef. Az Árpád-vonal. A Magyar Kiralyi Honvedseg vedelmi rendszere a Keleti-Karpatokban 1940–1944. Budapest, Timp kft. kiado, 2002.
13. Россия и СССР в войнах XX века. Потери вооруженных сил. Статистическое исследование / Под общей редакцией кандидата военных наук, профессора АВН генерал-полковника Г.Ф. Кривошеева. – М.: ОЛМА-ПРЕСС, 2001. – 608 с.

УДК 94 (477):355.292.5“1939/1945”

Оксана КОРНІЄНКО (Київ),  
Ксенія ЛЯШЕНКО (Київ)

## ПАРТИЗАНСЬКИЙ РУХ НА ТЕРИТОРІЇ ЛЬВІВСЬКОЇ ОБЛАСТІ В ХОДІ ДРУГОЇ СВІТОВОЇ ВІЙНИ

**Анотація.** У поданому матеріалі автор розкриває специфіку функціонування партизанських з'єднань на території Львівської області в роки Другої світової війни, досліджує їх мережу, чисельність, завдання, які були перед ними поставлені та місце в збройній боротьбі проти окупантів.

**Ключові слова:** партизанський рух, партизанське з'єднання, Український штаб партизанського руху.

Партизанський рух у 1941–1945 рр. – збройна боротьба радянського народу проти німецько-фашистських загарбників на тимчасово окупованій території СРСР в роки Великої Вітчизняної війни. Комуністична партія з перших же днів війни надала партизанському руху цілеспрямований і організований характер. У директиві РНК СРСР і ЦК ВКП(б) від 29 червня 1941 р. зазначалась: «У зайнятих ворогом районах створювати партизанські загони і диверсійні групи для боротьби з частинами ворожої армії, для розпалювання партизанської війни скрізь і всюди, для вибуху мостів, доріг, псування телефонного і телеграфного зв'язку, підпалу складів і т. д.» [1].

Всього в роки війни в тилу ворога діяло понад 6 200 партизанських загонів і підпільних груп, в яких брало боровалося понад 1 млн. партизан і підпільників з числа всіх народів СРСР, з яких: робітників – 30,1%, селян – 40,5%, службовців – 29,4%; 90,7% партизан були чоловіки, 9,3% – жінки [2].

З метою координації бойової діяльності партизанів і організації їх взаємодії з військами Радянської Армії створювалися спеціальні органи. Постановою ДКО від 30 травня 1942 р. при Ставці ВГК був утворений Центральний штаб партизанського руху (ЦШПР), який очолив секретар ЦК КП(б) Білорусі П.К. Пономаренко. Також для керівництва партизанською боротьбою були створені республіканські, крайові та обласні штаби Партизанського руху. Український штаб очолив Т.А. Строкач [4].

Основною організаційною і бойовою одиницею партизанських сил був загін, котрий звичайно складався з рот, взводів і відділень. У кожному загоні створювалися партійні і комсомольські організації. Загони діяли як самостійно, так і в складі партизанських бригад і дивізій. Кожен, хто вступав до загону давав партизанську присягу відданості Батьківщині.

Головні зусилля партизани направляли на дезорганізацію комунікацій противника, звільнення, утримання і розширення відвойованих у тилу ворога територій, розвідку тилу противника, сприяння наступаючим радянським військам ударами з тилу. Ці завдання виконувалися

лися в ході як наступальних, так і оборонних боїв, шляхом організації раптових нальотів, диверсій, засідок, захоплення і утримання до підходу радянських військ населених пунктів, вузлів комунікацій та переправ. Дії партизан поєднувалися з іншими формами всенародної боротьби в тилу ворога – діями підпільників в містах та ін. населених пунктах, саботажем на підприємствах і транспорті, зривом політичних, економічних і воєнних заходів, що проводилися ворогом та ін. [2].

На відміну від радянського керівництва, німецьке командування у своїх директивах, виданих ще задовго до вторгнення в СРСР, активно готувалося до ліквідації антигітлерівського підпілля і партизанського руху. Так, у директиві від 13 травня 1941 р. «Про військову підсудність в районі «Барбаросса» і особливих повноважень військ» вказувалося на застосування найжорстокіших заходів проти будь-якого опору з боку населення. Для протистояння партизанам німецьке командування вже з 1941 року було змушене формувати особливі підрозділи. Так, для безпосереднього здійснення охоронних функцій перед війною з СРСР було сформовано 9 дивізій охорони тилу, з яких для групи армій «Південь» – три дивізії, що призначалися для охорони важливих об'єктів тилу [5]. З початком окупації східних територій гітлерівське командування деталізувало жорстокі заходи щодо населення захоплених територій відповідними наказами: від 4 серпня 1941 р. про застосування німецького імперського кримінального судочинства; від 14 серпня того ж року – про покарання смертю всіх тих, хто допомагатиме партизанам [7].

Також окупанти намагалися боротися із партизанськими загонами, кількість яких поступово збільшувалася, шляхом залучення місцевих жителів до загонів поліції та охорони. Пізніше, коли партизанський рух набув вже дійсно загрозливого для фашистів розмаху, вони були змушені тримати у тилі районах досить чисельні військові підрозділи, в тому числі і сформовані в основному з радянських полонених, так звані східні та тюркські батальйони (на початку 1943 р. їх вже було більше 200). Конкретне число українців, які боролися із радянськими партизанами встановити надзвичайно важко [5]. Потрібно розуміти, що на території Західної України, де міцно закріпилася ОУН, дії радянських партизан не мали належної народної підтримки, хоча в радянських партизанських загонах, що діяли на цій території, звичайно були й місцеві жителі [5]. Суспільно-політична ситуація на західноукраїнських землях з огляду на орга-



нізацію широкого радянського руху Опору була досить складною і неоднозначною. Більшість населення регіону була категорично настроєна проти радянської влади, яка за двадцять місяців свого існування в краї примусово радянизацією і масовими репресіями відвернула від себе симпатії жителів західноукраїнських земель, тому вступ німецьких військ на західноукраїнські землі в перші дні сприймався мешканцями краю як визволення їх від радянського тоталітарного режиму [6]. Крім цього, на території західних областей УРСР діяла досить розгалужена мережа бойових націоналістичних груп, які мали суттєвий військово-політичний і соціальний потенціал. Проголошення 30 червня 1941 р. Акту відновлення української державності, хоч і мало не довготерміновий характер, проте засвідчило готовність націоналістів боротися до останнього за здійснення українського державотворення. У ході антирадянського збройного виступу наприкінці червня – на початку липня 1941 р. повстанські загони діяли на території 70 районів Львівської, Дрогобицької, Станіславської, Тернопільської, Волинської, Ровенської, Чернівецької та Житомирської обл. Про масштаби боїв із частинами РСЧА свідчать такі цифри: лише на Волині в сутичках з червоноармійцями в червні-липні 1941 р. загинуло 500 оунівців, а втрати Червоної армії в цих зіткненнях становили біля 2100 чоловіків убитими й 9000 полоненими [8]. З огляду на зазначене, радянському партійному і військовому керівництву організацію підпільної і партизанської боротьби на захоплених німецькими військами територіях доводилося проводити за екстремальних і невизначених умов. На створену спеціальну оперативну групу при ЦК КП(б)У було покладено завдання у найкоротші терміни організувати школи спеціального призначення, які готували б кадри для партизанських загонів диверсійних груп. Перша така школа почала працювати під Києвом у Пущі-Водиці. Вона діяла до 31 серпня 1941 р., у ній пройшли короточасну підготовку близько тисячі чоловік, 400 з яких – колишні партійні і радянські працівники західних областей УРСР. Уже в липня 1941 р. понад 800 випускників школи було відправлено через лінію фронту для створення партійного підпілля і партизанських загонів у західних областях. Зокрема у Львівську обл. була послана група у складі 36 чоловік, Дрогобицьку – 48, Тернопільську – 23, Чернівецьку – 24. Усього до кінця 1941 р. в регіон було направлено близько 1,5 тис. чол. Однак більшість з них загинула [6].

Значних втрат зазнали групи, що направлялися в райони Рівно, Львова, Станіслава й Тернополя. Не зміг розгорнути роботу і Чернівецький підпільний обком. Упродовж липня-серпня 1941 р. в західні області УРСР було переведено 37 партизанських загонів із загальною кількістю понад 550 чол. Однак більша частина з них не зуміла розгорнути своєї діяльності і невдовзі розпалася або була знищена німецькими контррозвідальними органами чи ліквідована оунівцями [6].

Партизанські з'єднання та загони що діяли за роки війни на території Львівської області:

1. Партизанська група «Патріоти слов'ян» (Бузький, Кам'янсько-Бузький райони). Діяльність – на території області з 25 березня 1943 року по 25 березня 1944 р. Причина припинення діяльності – увійшла до партизанського загону «Смерть фашизму» з'єднання М.І. Наумова. Командир – Попов І.В., начальник штабу – Маєвський Т.
  2. Золочівський підпільно-диверсійний загін. Діяльність на території області з жовтня 1943 по 22 липня 1944 р. Припинив діяльність у зв'язку з визволенням області військами Червоної армії. Командир Кундіус О.К., начальник штабу – Становський Г.У.
  3. Підпільна партизанська організація «Народна гвардія» (з 1944 р. – «Партизанський рух західних областей України»). Діяльність – на території області – з червня 1942 по липень 1944 р. Припинення діяльності – у зв'язку з визволенням області військами Червоної армії. Голова ради організації – Матвейшин І.Г., керівник районних штабів – Перчинський П.П., комендант бойових груп – Дацюк А., редактор підпільних газет «Новини дня», «Партизан», – Березін М.Д., командири бойових диверсійно-терористичних груп – Вовк І.П., Дубас І.В., Путько О.І.
  4. Антифашистська підпільна організація «Визволення вітчизни». Діяльність – на території Глинянського і Перемишлянського районів з жовтня 1943 по липень 1944 р. Припинення діяльності – у зв'язку з визволенням області військами Червоної армії. Організатори й керівники – Дорожко В.Я., Головченко І.Ф.
  5. Партизанське з'єднання ім. 24-ї річниці РСЧА. Діяльність – на території області з 26 березня по червень 1944 року. Командир – Чижов С.Д., комісар – Ульянов Ф.І. [3] Одним з найпрославленіших партизанських формувань, що діли на території Львівської області було партизанське з'єднання ім. М.С. Хрущова. Командир – Ніколайчик Данило Костянтинович, комісар – Шангін Борис Григорович, начальник штабу – Дилько Іван Григорович. За період діяльності з'єднанням проведено 52 бойові та диверсійні акції, знищено 2 танки, 2 тягачі, 4 дзоти, 6 автомашин, артсклад та зерносховище. Під час диверсій на комунікаціях противника підірваний військовий ешелон, знищено шосейний міст, приблизно 4 км залізничного полотна. Народні месники завдали втрат противнику у живій силі, захопили значну кількість озброєння та боеприпасів.
- Згідно з рішенням ЦК КП(б)У від 22 лютого 1944 року на базі партизанського з'єднання під командуванням І.І. Шитова було організовано нове з'єднання ім. М.С. Хрущова. До його складу ввійшли три партизанські загони: ім. О.В. Суворова (командир О.Ю. Попов, комісар О.М. Соботович, начальник штабу О.А. Забурунов); ім. М.С. Хрущова (командир П.М. Вакуленко, комісар О.М. Шутров, начальник штабу М.І. Шумак); ім. М.О. Щорса (командир В.Ю. Саванін, комісар І.Л. Гітуляр, начальник штабу С.Д. Канов).
- На момент створення з'єднання його чисельність становила 892 бійці, а на 30 березня 1944 року – 1 047

осіб. За станом на 15 травня 1944 року серед особового складу було: українців – 434, росіян – 267, білорусів – 62, а також представники інших національностей.

Організаційна структура з'єднання складалася з командування, штабу, відділення кінних зв'язкових-розвідників, радіовузла, санчастини та редакції газети. На озброєнні партизанів на 23 лютого 1944 року було 4 гармати, 18 мінометів, 18 ПТР, 70 кулеметів, 391 автомат, 512 гвинтівків. На 15 травня 1944 року – 4 гармати, 11 мінометів, 8 ПТР, 54 кулемети, 250 автоматів, 340 гвинтівків [3].

З'єднання отримало завдання вийти на територію Львівської області в районі залізниці Галич-Ходорів, Бережани-Ходорів для проведення бойової та диверсійної роботи в тилу противника. Однак пробитися у заданий район партизани не змогли, тому до зустрічі з радянськими військами діяли на території Волинської області.

Бойова діяльність з'єднання розпочалася з переходу шосе Ковель – Брест 7 березня 1944 року. Для вільного просування партизанського загону ім. М.О. Щорса було поставлено завдання висадити у повітря залізобетонний міст за 2 км на північ від с. Пясечно з метою запобігти просуванню противника, який міг би завадити з'єднанню перетнути шосе. У результаті проведеної операції міст був підірваний і шосе виведено з ладу на дві доби. 23 березня 1944 року в результаті бою в с. Свинюха знищено бензосклад (8 т пального), 4 автомашини, 10 велосипедів [3].

Однак надалі становище ускладнилось. 5 квітня 1944 року після 5-ти денних боїв у районі Кам'янка-Струмилівського лісу противнику вдалося роз'єднати партизанські загоони. Загін ім. М.С. Хрущова та спецпідрозділи відступили до лінії фронту та 6 квітня в районі на південний захід від Бродів з'єдналися із частинами Червоної армії, а загоони ім. О.В. Суворова та ім. М.О. Щорса під командуванням комісара Б.Г. Шангіна пробившись до р. Західний Буг, де сформувались у самостійне з'єднання та продовжили бойові дії у тилу ворога.

У зв'язку з виходом з'єднання в тил згідно з постановою ЦК КП(б)У від 20 травня 1944 року воно було розформовано.

На базі підрозділів, які залишились у тилу у ворога, 16-23 квітня 1944 року створюється нове з'єднання, яке очолив Борис Григорович Шангін. Продовжуючи виконувати поставлені завдання, з'єднання 15 травня 1944 року вийшло у район Юзефова (35-40 км на південь від Замостя), де розгорнуло бойову та диверсійну діяльність на залізницях Львів – Варшава, Рава-Руська – Ярослав.

Загалом, за період діяльності з'єднання проведено 148 бойових та диверсійних акцій, знищено 16 танків, 13 гармат, 95 автомашин, 45 мотоциклістів, 5 продовольчих складів, 4 заводи. Підірвано 60 ешелонів, у результаті чого знищено та пошкоджено 63 потяги, більше 300 вагонів, близько 50 платформ, зруйновано три залізничні та 19 шосейних мостів, 18 залізничних стрілок, більше 4 км залізничного полотна. Партизани завда-

ли противнику втрат також у живій силі, захопили значну кількість озброєння, боєприпасів, продовольства та ін.. Розповсюджено серед місцевого населення понад 5 тис. листівок та іншої пропагандистської літератури.

На час розформування з'єднання в його бойовому складі було 5 партизанських загонів: ім. О.В. Суворова (командир О.Ю. Попов, комісар О.М. Соботович, начальник штабу О.А. Забурунов); ім. М.С. Хрущова (командир С.А. Акаєв, комісар С.М. Бризгунов), ім. М.О. Щорса (командир В.Є. Саванін, комісар В.С. Ніколатов, начальник штабу С.Д. Канов); ім. Г.К. Жукова (командири М.І. Рунов (травень-липень 1944 р.), В.П. Байдак (липень-серпень 1944 р.), комісари О.К. Кинаш (травень-липень 1944 р.), Б.А. Мурга (липень-серпень 1944 року); ім. М.І. Кутузова (командири М.М. Панас (червень 1944 року), Л.С. Єфременко (червень-серпень 1944 року), комісар А.В. Афіногенов, начальник штабу Ф.М. Малевський).

Чисельність загонів з'єднання на момент форсування р. Західний Буг (кінець березня 1944 року) становила 395 осіб, а на 1 серпня 1944 року – 486 осіб. Серед них було 248 українців, 142 росіяни, решта представники інших національностей СРСР та зарубіжних країн.

На озброєнні з'єднання на 17 квітня 1944 року було 8 мінометів, 10 ПРТ, 36 кулеметів, 183 автомати та 153 гвинтівки, на 1 серпня 1944 року – 11 мінометів, 8 ПТР, 54 кулемети, 242 автомати та 159 гвинтівків [3].

Бойова діяльність з'єднання розпочалася 4 квітня 1944 року нападом на залізницю Рава-Руська – Мости Великі та форсуванням р. Рата, де в районі с. Вулька Мазовецька партизани зіткнулися із загonom УПА чисельністю 250 осіб. 9 квітня 1944 року при переході залізниці Київ – Варшава, в районі с. Сусець, підірвано військовий ешелон, у результаті чого було знищено паровоз, 12 вагонів, 6 танків та 18 автомашин. 27 травня 1944 року на шосе Білгорай – Ярослав, яке мало важливе стратегічне значення, було розбито ворожий гарнізон та знищено шосейний міст. При цьому спалено два караульні приміщення, зрізано 20 телефонно-телеграфних стовпів та знищено 1 км лінії зв'язку. Противник втратив 12 чоловік вбитими. Рух зупинено на 1,5 місяці. 18 червня 1944 року з'єднання потрапило в оточення в Білгорайських лісах (Польща) і спільно з іншими з'єднаннями, загонами намагалося вийти з оточення. Тільки 23 червня 1944 року партизани зуміли прорвати вороже кільце несподіваним нападом на гарнізон ворога в м. Янув-Люблінський знищено 5 продовольчих складів, 2 хлібозаводи та маслозавод.

Після зустрічі з частинами Червоної армії з'єднання з 5 серпня 1944 року було розформовано [3].

Жорстокий окупаційний режим на українських землях, знищення людських і матеріальних ресурсів, породжував почуття помсти навіть у тих, у кого віра й ідеали радянської влади була підірвана репресивною політикою сталінської тоталітарної системи. В антифашистську боротьбу втягувалися дедалі ширші верстви населення західноукраїнських земель. Це був складний, неоднозначний процес. На зростання масовості і активі-

зації партизанської боротьби подіяв й успішний наступ радянських військ. Збройна боротьба проти німецьких окупантів не була витвором лише тієї чи іншої політичної сили. Ця боротьба, жорстока і кривава, стала об'єктом відображення наслідків окупаційного режиму, коли опір йому більшістю його учасників сприймався не тільки як патріотичний, а і як моральний обов'язок.

**Джерела та література:**

1. Коммунистическая партия Советского Союза в резолюциях и решениях съездов, конференций и пленумов ЦК (1898–1971). – 8-е изд. – Т. 6. – М., 1971. – С. 19.
2. Советская военная энциклопедия в 8 томах. – Т. 6. – М.: Воениздат, 1976–1980. – 671 с.
3. Соколенко О.Г. Альбом партизанської слави українського народу у Великій вітчизняній війні 1941–1945 рр. – К.: Видавництво ГО «Об'єднання Всесвіт», 2012. – 1430 с.
4. Автомонов П.Ф. Отчизны выполня приказанье: О начальнике Украинского штаба партизанского движения Т.А. Строкаче / Павло Автомонов. – М.: Политиздат, 1975. – С. 8.
5. Ніколаєць Ю., Щербатюк В. Партизанський рух в Україні на початку війни: розвінчання міфів // День. – 2000. – №79.
6. Сорока Ю. Радянський партизанський рух на західноукраїнських землях (1941–1944) // Вісник Київського національного університету імені Тараса Шевченка. Серія «Історія». – № 82. – 2006. – С. 130–133.
7. Німецько-фашистський окупаційний режим на Україні: Зб. док. і мат. – К., 1963 р. – С. 27–28, 29–30.
8. Патриляк І.К. Військова діяльність ОУН(Б) у 1940–1942 роках. – К., 2004. – С. 194, 202.
9. Україна партизанська. Партизанські формування та органи керівництва ними (1941–1945): Наук.-довід. вид. – К., 2000. – С. 8.



УДК 069.5:77:69.02:908(477.84) (045)

Степан КОСТЮК (Тернопіль)

## ФОНД ТОВ'Є РАЙЗА\* У ТЕРНОПІЛЬСЬКОМУ ОБЛАСНОМУ КРАЄЗНАВЧОМУ МУЗЕЇ

**Анотація.** У науковий обіг вперше вводиться інформація про матеріали Тернопільського обласного краєзнавчого музею, присвячені Тов'є Райзу – уродженцю Кременця, який у роки Другої світової війни повторив подвиг Олександра Матросова.

**Ключові слова:** подвиг, фонд, ветеран, фронтовик, герой.

Станом на 17 березня 2014 року зафіксовано тематичний фонд – 12 одиниць зберігання: “Графіка” – 1, “Науково-допоміжні матеріали” – 8, “Фотографії” – 3 (каталожна шухлядка – “Алфавітний покажчик. II світ. війна. II. Герої”, роздільник – “Р”; каталожна шухлядка – “Кременецький район – II”, роздільник – “Райз Т.Є.” – С.К.) [5]. Найвні світлини зафіксували ветерана серед працівників Тернопільського краєзнавчого музею (1967, 23x29,5 см; ТКМФ – 7820), громадськості (1969; ТКМФ – 547), портретний варіант (1970-і рр., 30x24 см; ТКМФ – 1126). Активність колишнього фронтовика засвідчують кілька рідкісних негативів (ТКМНД – 3122, 6x6 см; ТКМНД – 17459, 3,5x2,5 см, 1966; ТКМНД – 17461, 3,5x3,5 см, лютий 1966).

Художник Семен Грузберг [4, с. 123] 1969 року виконав графічний портрет героя: основа роботи – сірий папір, коричнева гама кольору; сорочка – біла, тонована; зображення погрудне, голова повернута вправо на три чверті, волосся зачесане назад, маленькі вусики, погляд зосереджений уперед, вираз обличчя збагачує по-смішка; у правому нижньому куті – авторський підпис, вище – підпис Т. Райза (синє чорнило), дата – “31. VII. 69” (папір, сангіна, 40x32 см, ТКМГр – 264); подаровано автором 1974 року.

Оскільки опрацювання доступних джерел не виявило класичної біографії краянину, подаємо наш скорочений варіант життєпису:

1. Народжений 07. 05. 1920 року, м. Кременець теперішньої Тернопільської області, Україна [3].
2. 1938 року заарештований, засуджений польською владою [1, с. 20].
3. Гвардії сержант, командир відділення 5 стрілецької роти 45 гвардійського стрілецького Червонопрапорного полку 17 гвардійської стрілецької дивізії.
4. Нагороджений медаллю “За відвагу” (наказ 45 гв. сп № 0115 від 12. 10. 44 р.; ТКМНД – 9541).
5. 17. 10. 1944 року неподалік теперішнього м. Гусєв Калінінградської області Росії повторив подвиг Олександра Матросова: смертельно поранений, вижив [2; ТКМНД – 9544].

6. Нагороджений орденом Слави 3 ступеня (наказ частинам 17 гв. сд № 095 від 4 квітня 1945 р.; ТКМНД – 9541).

7. Останні роки прожив у Москві, працівник заводу.

8. Син служив у Радянській Армії.

9. Помер 21. IV. 1982 року, похоронений на єврейському цвинтарі (Москва, Востряковське).

Використані матеріали допомогли встановити різні написання прізвища, імені та по батькові однієї людини:

1. А. Райз.
2. Тойвіс Райз.
3. Райс Тов'є Хаїмович.
4. Райс Товий Хаїмович.
5. Райз Тов'є Хаймович.
6. Райз Тов'є Хаймович.
7. Райз Теофіл Хаймович.
8. Райз Теофіл Ефимович.
9. А(натолій). Ю(химович). Райз.
10. Тойвіс Райс.
11. Райз (Рейс) Тов'є Хаїмович.
12. Анатолий Ефимович Райз.

Орієнтовно число “матросовців” налічує понад 260 осіб. Серед семи, котрим судилося вижити, – Райз Тов'є Хаймович.

2014 року фонди Тернопільського обласного краєзнавчого музею поповнили: лист Т.Х. Райза (22. XII. 69) та вітальна листівка (1977), адресовані Борису Ельгарту – тодішньому директору музею.

### Джерела та література:

1. Ельгорт Б. Кременець: Історико-краєзнавчий нарис. – Львів: Каменяр, 1977. – 40 с., іл.
2. Зверинцев А. Человек из легенды // Ленинские Искры. – 1967. – 9 мая.
3. <http://gspo.ru/lofiversion/index.php/t392-2050.html>
4. Українські радянські художники. Спілка художників України. – Київ: Мистецтво, 1972.
5. Фонди Тернопільського обласного краєзнавчого музею.

\* Зафіксовано кілька варіантів прізвища, імені та по батькові.

Леонід КРИВИЗЮК (Львів)

## ЗАСТОСУВАННЯ РУХОМИХ З'ЄДНАНЬ У ЯСЬКО-КИШИНІВСЬКІЙ СТРАТЕГІЧНІЙ НАСТУПАЛЬНІЙ ОПЕРАЦІЇ (1944 р.)

**Анотація.** Стаття присвячена бойовим діям танкових і механізованих військ, що склали рухомі сили другого і третього українських фронтів при проведенні Ясько-Кишинівської стратегічної наступальної операції у розгромі німецьких військ групи армій "Південна Україна". Метою статті було розкрити вдале застосування танкових і механізованих військ при розвитку оперативного успіху, в короткі терміни здійснення оточення і знищення крупного угруповання противника. Показано використання танків безпосередньої підтримки піхоти і їх масоване застосування на головних напрямках.

**Ключові слова:** операція, корпус, танкові війська, фронт.

Успіхи, досягнуті Червоною Армією в Білорусії і західних областях України, створили сприятливі умови для наступу радянських військ у глиб південно-східної Європи. В середині серпня 1944 г. лінія бойового зіткнення радянських і німецьких військ проходила західніше Чернівців (Черновіц), на північ від Ясс і далі по Дністру до Чорного моря. Німецьке командування особливу увагу приділяло утриманню Молдавії і Румунії, оскільки вихід радянських військ у ці райони відкривав дорогу для наступу на Балкани [1, 217].

До початку серпня 1944 р. німці створили перед 2 і 3 Українськими фронтами глибоко ешелоновану оборону. Особливо сильно була укріплена ділянка перед 2 УФ, у межиріччі Прут і Серет. Побудовано три оборонні смуги. Перед 3 УФ також облаштували три смуги оборони, із яких найбільш підготовленою і розвинутою в інженерному відношенні була головна смуга [2, 457; 3, 420]. Підготовлену оборону противника займали війська групи армій "Південна Україна" (командувач – ген. – п-к Г. Фріснер), яка нараховувала 47 дивізій (включаючи три танкові і моторизовану дивізію) і п'ять бригад. За іншими даними 53 дивізії [4, 439] Вона нараховувала 640 тис. чол. Особового складу, 7600 гармат і мінометів, 400 танків і штурмових гармат, 810 бойових літаків. Найбільш боєздатні війська займали оборону на виступі в районі Ясс і Кишинева [5, 285; 6, 825-826].

Радянські війська нараховували 1,25 млн чол., 16 тис. гармат і мінометів, 1870 танків САУ (в інших джерелах – 1493 [4, 439]) і 2200 бойових літаків (з врахуванням авіації флоту). Співвідношення сил було на користь радянських військ: по особовому складу в 1,4, артилерії – 2,1-2,2, танках і САУ – 4,7 і авіації 2,1-2,7 разів [5, 285; 7, 513]. Артилерійська щільність на ділянках прориву досягала 240-280 гармат і мінометів на 1 км фронту [8, 556; 9, 85]. Підготовка Ясько-Кишинівської операції розпочалася завчасно до її проведення. Радянське командуван-

ня своєю військово-політичною метою вважало розгром групи армій "Південна Україна", звільнення Молдавської РСР і вивід із війни союзниць Німеччини – Румунії і Болгарії. Для досягнення цієї мети Ставка ВГК планувала здійснити два потужних удари, з тим щоб оточити і знищити основні сили групи армій "Південна Україна" в районі Ясси, Кишинів, Бендери. В подальшому планувалося розвинути наступ у глиб Румунії і Болгарії [4, 443].

Командувачі військами 2 УФ (командувач – генерал-армії Р.Я. Малиновський) і 3 УФ (командувач – генерал-армії Ф.І. Толбухін) отримали директиву № 220170 Ставки ВГК від 2 серпня 1944 р., на підготовку Ясько-Кишинівської наступальної операції. Мета операції – силами 2 і 3 УФ розгромити угруповання противника в районі Ясси, Кишинів, Бендери і оволодіти рубежем Бакеу, Леово, Тарутино, Молдавка, зважаючи у подальшому наступати на Фокшани, Галаць і Ізмаїл. І отримали завдання:

2 УФ прорвати оборону противника, завдаючи удару силами 27, 52, 53 А, 6 ТА в загальному напрямі Ясси, Васлуй, Фелчу. На першому етапі операції оволодіти Бакеу, Васлуй, Хуши, захопити переправи через р. Прут на ділянці Хуши, Фелчу і спільно з військами 3 УФ розбити кишинівське угруповання противника, не допускаючи її відходу на Фокшани.

Після розгрому кишинівського угруповання противника розвивати наступ у загальному напрямку на Фокшани, забезпечуючи правий фланг ударного угруповання з боку Карпат, на південь від П'ятри. 5 гв. КК форсувати р. Сирет і забезпечити праве крило фронту із заходу. 3 УФ прорвати оборону противника на південь від Бендер і завдати удару силами 57, 37 і правого флангу 46 А у напрямі Опач, Селемет, Хуши, міцно забезпечуючи ударне угруповання фронту з півдня [10, 124].

Вихід рухомих військ фронтів на шляхи відходу угруповань противника в районі Ясси, Кишинів планувалося на третій день, а створення суцільного внутрішнього фронту й оточення стрілецькими з'єднаннями на – п'ятий-шостий день операції [4, 443].

Дії військ фронтів підтримували 5 і 17 ПА. Чорноморський флот (командувач – адмірал Ф.С. Октябрський) отримав завдання підтримати вогнем приморського флангу 3 УФ, порушити прибережні морські комунікації противника, нанести авіаційні удари по його військово-морським базам. Кординацію дій фронтів здійснював представник Ставки ВГК Маршал Радянського Союзу С.К. Тимошенко [11, 646].

Згідно плану до стратегічної наступальної операції

із танкових військ долучалися 6 ТА (генерал – л-т ТВ А.Г. Кравченко), 18 ТК (ген.-майор ТВ В.І. Полозков, з 29.08.1944 р. – полковник І.М. Колесніков) і 23 ТК (ген.-майор ТВ О.О. Ахманов, з 13.09. 1944 – ген. – л-т), 4 гв. МК (ген. – м-р В.І. Жданов) і 7 МК (ген. – м-р ТВ Ф.Г. Катков), чотири окремі танкові і самохідно-артилерійські бригади, 7 танкових і самохідно-артилерійських полків [12, 88-89].

Командувач 2 УФ планував ввести в прорив рухомі війська фронту (6 ТА і 18 ТК) після оволодіння стрілецькими з'єднаннями рубежу по р. Бахлуй. 6 ТА отримала завдання розвивати наступ у напрямку Васлуй, Бирлад, а 18 ТК – до переправ на р. Прут на ділянці Котумори, Леово. Забезпечення правого флангу ударного угруповання покладалося на 7 гв. А і КМГ (5 гв. КК і 23 ТК) під командуванням ген. – майора С.І. Горшкова. КМГ заплановано ввести в прорив у смузі 7 гв. А для розвинення наступу на Роман і далі вздовж правого берега р. Серет [4, 444; 13, схема 27].

Головний удар вибраний по найбільш вразливому місці в обороні противника – між Тиргу-Фрумоським і Ясським укріпленими районами. На цьому напрямку оборонялися менш боєздатні війська противника. Обраний напрямок забезпечував розвинення наступу вздовж проміжних рубежів, між річками Прут і Серет, що сприяло найкоротшим шляхом вийти у тил головного угруповання противника [5, 287].

Згідно рішення командувача 3 УФ 7 і 4 гв. МК передбачалося ввести в прорив після подолання головної смуги оборони противника загальновійськовими з'єднаннями. 7 МК був оперативно підпорядкований командувачу 37 А і призначався для розвинення успіху армії у напрямку Леово. 4 гв. МК знаходився у розпорядженні командувача фронтом. Корпус отримав завдання зранку другого дня операції вийти у прорив у смузі 46 А і нанести удар у напрямку Тарутино. Після оволодіння Тарутино бути готовими до розвитку успіху, залежно від обстановки, або у смузі 37 А на Хуши, або у смузі 46 А для сприяння їй в оточенні і ліквідації 3-ї румунської армії [4, 446-447; 13, схема 27].

Використання танків БПП схвалено використовувати масовано на головних напрямках, що забезпечувало щільність 14-17 танків на 1 км фронту. В 2 УФ танки БПП підпорядковувалися централізовано командирам дивізій. Командири дивізій не мали права залишити у своєму резерві жодного танка. Це дозволило досягти щільностей під час атаки окремих опорних пунктів до 30-40 бойових машин, що забезпечило нанесення масованих ударів по противнику на вирішальних ділянках. У розпорядження груп танків БПП призначалися 27 тбр, 6 сабр, 25 тп, 637 і 1458 сап. Всього в цих з'єднаннях і частинах було 263 танки і САУ. В 3 УФ до груп танків БПП долучалися – 96 отбр, 5 гв. і 52 тп, 396, 864, 336, 1201, 1202 і 1891 сап. Всього у складі цих з'єднань і частин було 246 танків і САУ [4, 445-447; 5, 290].

16 серпня командувачі 3 УФ і 2 УФ отримали директиви Ставки ВГК за №№ 220178 і 220179 відповідно на про-

ведення перегрупування військ [10, 127]. Великомасштабне перегрупування військ проводилося в обмежені терміни і приховано. Артилерія і танки 2 Уф виводилися в нові райони протягом двох останніх ночей і зайняли свої вихідні позиції в ніч на 20 серпня [4, 466-467].

Наступ 2 УФ і 3 УФ розпочався вранці 20 серпня після потужної артилерійської і авіаційної підготовки, які виявилися надзвичайно ефективними. Вогнева система противника була подавлена. Ворог зазнав великих втрат у живій силі і бойовій техніці, особливо на головній смузі. Управління військами в ланці батальйон – полк – дивізія було ворогом втрачено. Цю сприятливу обстановку використали війська ударних угруповань фронтів для розвитку високих темпів наступу і прориву тактичної оборони противника в найкоротший термін. Найбільший успіх був досягнутий на напрямку головного удару 2 УФ. Стрілецькі з'єднання 27 А за підтримки вогню артилерії у взаємодії з танками і САУ швидко прорвавши головну смугу оборони, передовими частинами форсували р. Бахлуй, а також захопили уцілілі мости і обладнані броди. Успішні дії з'єднань загальновійськових армій створили сприятливі умови для введення в бій ешелону розвитку успіху фронту [1, 219]. Використовуючи успіх першого ешелону командувач військами фронту ввів у бій 6 ТА (506 танків і САУ). Це був єдиний випадок, коли танкова армія була успішно введена в прорив уже всередині першого дня наступу [11, 647]. Для забезпечення вводу в бій танкової армії інженерні частини 27 А проклали до р. Бахлуй чотири маршрути [14, 266]. Введення в прорив армії забезпечувалося послідовним зосередженням вогню чотирьох габр, а також артилерією стрілецьких дивізій, що діяли у смузі 6 ТА. І до кінця першого дня операції частини 6 ТА підійшли до третього оборонного рубежу противника, що розташовувався по хребту Марє, де зустріли значний супротив піхоти і танків противника [4, 473; 7, 515-516; 16, 129-130].

Вранці 21 серпня в бій були введені 18 ТК (250 танків) і 23 ТК (190 танків). Противник контратаками, особливо силами 1 тд і 10 мд, неодноразово намагався затримати наступ фронту на проміжних і тилових рубежах, але безуспішно. Потужними ударами 6 ТА, 18 і 23 ТК відкинули ворожі з'єднання на південь та за два дні бойових дій у взаємодії із з'єднаннями загальновійськових армій завдали важкої поразки противнику і просунулися до 40 км [1, 219-220].

Успішно розвивався наступ і 3 УФ, у смузі якого 21 серпня були введені в бій, як це передбачалося планом, рухомі з'єднання 7 МК (203 танки) і 4 гв. МК (237 танків). Розвиваючи успіх загальновійськових з'єднань, 4 гв. МК до кінця дня вийшов у район Тарутина, просунувшись у глибину на 50-55 км. 7 МК, який приймав участь у розгромі резервів противника, пройшов на 30 км, що фактично відсікли німецьку 6 А від румунської 3 А [3, 430; 16, 41-42].

Підтримуючи сухопутні війська 5 ПА наносила удари по військах противника, знищуючи мости і переправи



на шляхах відходу, вели повітряні бої. Штурмова авіація протягом всього дня групами під прикриттям винищувачів завдала бомбштурмові удари по колонах противника, що відходили дорогою Тиргу-Фрумос – Роман, знищувала переправи через річку Серет і скупчення автомашин на переправах в районі Могоетити, Миклашапи, Ротунда, Сарна, подавляла вогонь батарей на позиціях, а також резерви, що висувалися з району Васлуя [17, 177-178].

Отже до кінця другого дня операції війська обох фронтів прорвали оборону противника на всю тактичну глибину, розгромили найближчі оперативні резерви і створили вигідні умови для оточення головних сил групи армій “Південна Україна” і для розвитку наступу в оперативну глибину. Вечором 21 серпня Ставка ВГК наказала фронтам як можна швидше вийти в район Хуши, щоб завершити оточення угруповання противника і відкрити дорогу до основних економічних і політичних центрів Румунії [10, 129; 18, 134].

Вечором 22 серпня німецькі війська розпочали відхід, але, як згадував генерал Фріснер, було вже надто пізно. Виконуючи вимоги Ставки ВГК війська 6 ТА швидко і рішуче переслідували розбиті німецькі з'єднання і до кінця дня оволоділи м. Васлуй. Одночасно для підвищення темпів наступу загальновійськових армій у стрілецьких дивізіях були створені рухомі загони із танкових і самохідно-артилерійських частин, підсилених артилерією і саперами. 18 ТК, розвиваючи наступ, з боями просувався за день на 50 км і підійшов до м. Хуши [4, 477]. Основні сили ударного угруповання 3 УФ, включаючи механізовані корпуси, наступали назустріч військам 2 УФ в районі Леово, Мінжир, Карпиняни з метою оточення військ противника в районі Ясси, Кишинів і не допустити прориву угруповання військ противника на захід і південний захід. 5 мсбр, 53 мцп із 4 гв. МК отримали завдання вийти до гирла р. Когильник і не допустити відходу румунської 3 А у західному напрямку [3, 431]. Командувач 2 УФ наказав 6 ТА частиною сил нанести удар у напрямку р. Прут і замкнути кільце оточення навколо головних сил 6 А противника. З цим завданням успішно справилися 9 мбр 5 МК і 64 мцп. Їх вихід у район Хуши посприяв 18 ТК швидше подолати противника і вийти на підступи до міста. Спільними зусиллями 24 серпня м. Хуши був звільнений від німецьких військ [11, 649]. Одночасно з оточенням німців у районі Кишинева, здійснювався маневр на оточення 3 А румун в районі Аккерман. Для цієї мети 5 мсбр з засобами підсилення нанесла удар у напрямку гирла р. Когильник, охопивши з північного заходу лівий фланг ворога і зайнявши в районі Татарбунари оборону фронтом на схід, відрізала шляхи відходу на захід [3, 432].

Головні сили загальновійськових армій ущільнили внутрішній фронт оточення, створений рухомими частинами, і стиснули противника на площі, яка прострілювалася артилерійським і мінометним вогнем. Дивізії противника опинилася в котлі.

Успішні дії радянських військ вплинули і на обстановку в

Румунії. 23 серпня уряд Антонеску був повалений [7, 518]. Таким чином війська групи армій “Південна Україна” опинилася роздільно оточеними у двох районах, які знаходилися на відстані один від одного приблизно у 150 км, що не дозволяло німецькому командуванню здійснити взаємодію між ними. В результаті сміливих і рішучих дій військ обох фронтів і цілеспрямованого застосування танкових військ в кільці оточення виявилось 18 дивізій противника [3, 432; 19, 197].

24 серпня розпочалася ліквідація оточеного угруповання німецької 6 А. Німці намагалися вийти з оточення наносячи потужні удари по військах 18 ТК, 7 і 4 гв. МК. Але ці спроби були марними.

Радянські війська, що діяли на зовнішньому фронті, продовжували стрімкий наступ. До 25 серпня з'єднання 6 ТА просунулися на 170-180 км, коли середньодобовий темп наступу становить 40-45 км. В результаті стрімкого переслідування противник не встигав здійснювати перегруповання військ і підтягувати з глибини оперативні резерви, які могли б завадити наступу радянських військ. Щоб зупинити війська 2 УФ на підступах перед Фокшанами завчасно було побудовано оборонний рубіж з багатьма надобвами, дзотами, протитанковими ровами і улаштовано інженерні загородження. Але і цей рубіж не допоміг німцям. Його розрізненні частини, що відходили, буквально зміталися під стрімким, потужним натиском танкістів 5 гв. ТК 6 ТА. Майстерно проведена операція з ліквідації фокшанського гарнізону одночасним потужним ударом з декількох напрямків, завершилася 27 серпня оволодінням міста Бузеу військами 6 ТА [11, 650-651].

Стрімко розвивали наступ війська 3 УФ, що діяли на зовнішньому фронті. 26 серпня 5 мсбр з 53 мцп звільнила місто і фортецю Ізмаїл. Війська 46 А у взаємодії з десантними частинами Чорноморського флоту і Дунайської воєнної флотилії оволоділи м. Констанца і портами Суліма і Тульча [4, 483; 13, схема 28].

29 серпня війська обох фронтів завершили ліквідацію оточеного угруповання противника і вийшли на лінію східніше Брецьку, Плоєшть, Бухарест, Констанца.

Отже війська 2 УФ і 3 УФ успішно провели Ясько-Кишинівську стратегічну наступальну операцію. В ході операції радянські війська за короткий термін повністю розгромили групу армій “Південна Україна”, знищили 22 німецькі дивізії, розгромили майже всі румунські дивізії, що знаходилися на фронті. У полон було взято 208,6 тис. солдат і офіцерів, виведено зі строю і захоплено більше 3,5 тис. гармат, 830 танків і штурмових гармат, 338 літаків, 33 тис. автомашин. Така рішуча поразка противника привела до краху німецьку оборону на південному крилі радянсько-німецького фронту, повністю змінило воєнно-політичну обстановку на Балканах. Румунія вийшла із війни на боці Німеччини і об'явила їй війну. Втрати радянських військ склали: безповоротні – 13,2 тис. і санітарні – 54 тис. чол., 75 танків і САУ, 108 гармат і мінометів, 111 бойових літаків [11, 651-652]. Розгром німецьких військ в районі Ясс і Кишинева різко

змінив всю стратегічну обстановку на південному крилі радянського фронту і дозволив розпочати охоплення всього південного стратегічного флангу Німеччини. Високі темпи наступу рухомих військ 2 і 3 УФ забезпечувалося масованим їх застосуванням і тим, що вони вводилися у прорив після того, як загальновійськові армії долали всю тактичну глибину оборони противника. Завдячуючи цьому рухомі війська не розтрачали свої сили і засоби на долання тактичної зони оборони противника і вийшовши в його оперативну глибину, зберігали ударну силу для рішення основних завдань у бистрому темпі.

Танкові війська в цій наступальній операції зіграли вирішальну роль при оточенні противника і особливо під час його переслідування.

#### Джерела та література:

1. Советские танковые войска 1941-1945. Военно-исторический очерк. – М.: Воениздат, 1973. – 340 с.
2. История военного искусства. // Под общей редакцией доктора исторических наук, профессора, полковника А.А. Строчкова. – М.: Воениздат, 1966. – 656 с.
3. История военного искусства. Т.2. / Под общей редакцией доктора военных наук, профессора, Главного маршала бронетанковых войск П.А. Ротмистрова – М.: Воениздат, 1963. – 720 с.
4. Операции Советских Вооруженных Сил в Великой Отечественной войне 1941-1945 гг. / т. 3: Операции Советских Вооруженных Сил в период решающих побед. – М., 1958. – 840 с.
5. История войн и военного искусства. Учебник для высших военных учебных заведений. М., Военное издательство, 1970. – 560 с
6. Великая Отечественная война 1941-1945: энциклопедия. / Гл. ред. М.М. Козлов. Редакция: Ю.Я. Барабаш, П.А. Жилин (зам. Гл. ред.), В.И. Канатов (отв. Секретарь) и др. М: "Сов. Энциклопедия", 1985. – 832 с.
7. Дайнес В. Бронетанковые войска Красной Армии. / Владимир Дайнес. – М.: Яуза: Эксмо, 2009. – 640 с.
8. Бешанов В.В. Десять сталинских ударов. – М.: АСТ, Мн.: Харвест, 2005. – 768 с.
9. Великая Отечественная война 1941-1945: военно-исторические очерки в четырех книгах. Освобождение. Книга 3. – "Наука", 1998 – 509 с.
10. Русский архив: Великая Отечественная. Ставка ВКГ: Документы и материалы 1944-1945. Т. 16 (5-4). – М.: ТЕРРА, 1999. – 368 с.
11. Дайнес В. О. Советские танковые армии в бою. / Владимир Дайнес.– М.: Яуза: Эксмо, 2010. – 800 с.
12. Военно-исторический журнал. № 8. 1964.
13. Операции Советских Вооруженных Сил в Великой Отечественной войне 1941-1945 гг. / т. 3: Операции Советских Вооруженных Сил в период решающих побед. /Альбом схем/ – М., 1958.
14. Инженерные войска в боях за Советскую Родину. – М.: Воениздат, 1970. – 375 с.
15. Минасян М.М. Освобождение народов Юго-Восточной Европы. – М. Воениздат 1967 г. 504 с.
16. Мацуленко В.А. Разгром немецко-фашистских войска на Балканском направлении. М Военное издательство народного комиссариата обороны 1957г. 116 с
17. Давтян С.М. Пятая воздушная. Военно-исторический очерк боевого пути 5-й воздушной армии в годы Великой Отечественной войны. – М.: Воениздат, 1990. – 254 с.
18. Яско-Кишиневские Канны. М.: Наука 1964 г. – 278 с.
19. Ротмистров П.А. Время и танки. – М.: Воениздат, 1972. – 335 с.

#### Скорочення:

<b>А</b>	армія
<b>БПП</b>	безпосередня підтримка піхоти
<b>ВГК</b>	Верховне Головнокомандування
<b>габр</b>	гарматна артилерійська бригада
<b>КК</b>	кавалерійський корпус
<b>мд</b>	моторизована дивізія
<b>МК</b>	механізований корпус
<b>мсбр</b>	мотострілецька бригада
<b>мцп</b>	мотоциклетний полк
<b>ПА</b>	повітряна армія
<b>пд</b>	піхотна дивізія
<b>сабр</b>	самохідно-артилерійська бригада
<b>сап</b>	самохідно-артилерійський полк
<b>САУ</b>	самохідно-артилерійська установка
<b>ТА</b>	танкова армія
<b>ТВ</b>	танкові війська
<b>ТК</b>	танковий корпус
<b>тп</b>	танковий полк
<b>УФ</b>	Український фронт

Валентина ЛЕНЬСЬКА (м. Кривий Ріг, Дніпропетровська обл.)

## ДВІ КОНЦЕПЦІЇ – ОДНА МЕТА: А. РОЗЕНБЕРГ ТА Е. КОХ ПРО ОСВІТУ НА ОКУПОВАНІЙ ТЕРИТОРІЇ УКРАЇНИ

**Анотація.** Стаття присвячена принципам розбіжностям між А. Розенбергом та Е. Кохом у здійсненні окупаційної політики в українських землях. Перший був прибічником політичної концепції У. Черчілля, який пропонував йти у розумних межах назустріч національним прагненням українців. Другий – дотримувався генеральної лінії І. Сталіна, який вогнем, мечем та голодоморами знищував «український буржуазний націоналізм».

**Ключові слова:** окупація, расизм, освіта, шкільна політика, «українофіл» А. Розенберг, «українофоб» Е. Кох. А. Розенберг та Е. Кох – два одіозних політичних антагоніста у вищій військово – бюрократичній системі Третього рейху. Обидва були наділені фюрером надзвичайно великими повноваженнями на окупованих територіях. У даній статті розглядається лише один аспект їх принципів розбіжностей, але вельми красномовний. Це – шкільна освіта молоді у загарбаних Німеччиною країнах, головним чином, в Україні.

У радянській історіографії концепт освітньої політики нацистів у широкому соціальному та національному контексті практично не досліджувався, перш за все, через брак оригінальних першоджерел. Тільки в кінці ХХ ст. у відкритому друку з'явилися книги, авторами яких були керівники нацистської Німеччини, та інша, недоступна раніш література, без якої неможливо скласти повноцінну картину загальної боротьби ідеологій та практик.

В останнє десятиріччя минулого століття зарубіжні вчені, у тому числі представники української діаспори, опублікували безліч документів із розсекречених архівів Третього рейху, національних архівів Америки та інших країн. Піонерами в цьому процесі стали: випускник Сорбонни, професор Парижського університету В. Косик [10, 19] та професорка Українського Вільного Університету в Мюнхені Б. Єржабкова [8].

У свій час між ними виникла наукова дискусія з питань детермінованості та мотивації окупаційної політики та політичної поведінки А. Розенберга та Е. Коха, яка знайшла відображення в емігрантських виданнях. Слід сказати, що більшість дослідників Другої світової війни вважають політику А. Розенберга по відношенню до України стратегічно більш далекою. Цієї ж думки додержується і Б. Єржабкова, у той час, як В. Косик доводить, що погляди та плани А. Розенберга ситуативно змінювалися, і відповідно до них змінювалися і його накази у галузі шкільництва. А загалом, вважає В. Косик, «Розенберг не був таким проукраїнським, як його дехто представляє» [9, с. 359].

Не зміг запобігти певній ідеалізації А. Розенберга в українському питанні і доктор філософії, італійський

історик С. А. Беллецца. У його статті, надрукованій в «Українському історичному журналі», звертає на себе увагу несподіваний, але помилковий висновок про те, що розбіжності у поглядах А. Розенберга та Е. Коха на українську проблему не мали ніякого практичного значення на окупованих землях через те, що останнє слово, все одно, було за генеральними комісарами округів, які були там повноважними диктаторами [3]. Насправді, як свідчать документи, посадова ієрархія неухильно виконувалася, і на місцях втілювали у життя саме директиви А. Коха, як безпосереднього начальника.

Політичний портрет Е. Коха, його погляди, злочинські накази та нелюдські практичні дії на окупованій території Польщі та України проаналізовані у єдиній поки що російськомовній книжці польських авторів С. Орловського та Р. Островича «Е. Кох перед польським судом» [13]. У ній наводяться жакливі факти коховської політики примусової германізації українських земель.

Документальні свідчення злочинів нацистів, у тому числі А. Розенберга та Е. Коха, широко подані в матеріалах Нюрнберзького процесу та серії книг мемуарного характеру, автори яких були технічними співробітниками делегацій країн – переможців, що брали участь у роботі Міжнародного воєнного трибунала [4, 5, 7, 12, 14]. Таким чином, побіжний огляд наявної літератури та джерел вказує на те, що тема не втрачає своєї актуальності до сьогодні і має багато резервів для продовження її вивчення.

Єфрейтор Першої світової війни А. Гітлер зробив власні висновки з її результатів, які докорінним чином відрізнялися від тих підсумків, що були зафіксовані у міжнародних договорах. Реваншистські погляди автора і практичні плани на перспективу викладені ним у книзі «Mein Kampf» («Моя боротьба») у 20-х роках ХХ ст., у так званій, «тюремний період» життя. Пізніше вони регулярно доповнювалися і вдосконалювалися ним, залежно від ситуації, а потім педантично втілювалися у життя його adeptами. В їх числі були А. Розенберг і Е. Кох, які завдяки підкресленій відданості фюреру та службовому запалу, далеко просунулися у кар'єрній градації.

Майже однолітки, але виховані у різних соціальних і національних середовищах, вони мали абсолютно різний менталітет. А. Розенберг – один з небагатьох людей в оточенні А. Гітлера, хто не воював у Першій світовій війні, а отримувач у цей час вищу освіту у престижному Московському вищому технічному училищі за фахом «архітектура». По його закінченню він переїздить до Мюнхена і починає займатися літературною діяльністю, яка з перших рядків набрала промовистого антисе-



мітського забарвлення. Розенбергська юдофобія імпувала молодому Гітлеру і справила величезний вплив на формування світогляду майбутнього фюрера, який зробив її наріжним каменем своєї теорії. «Ідеї раси», які як неврома, пронизують усю книгу «Моя боротьба», є не що інше, як перелицьоване на нацистський кшталт гасло чорносотінців: «Бий жидів, рятуй Росію!».

Расистська теорія стала підґрунтям реваншистських планів гітлерівських однодумців, які прагнули розширити «життєвий простір» німців за рахунок інших народів. До речі, автором поняття «життєвий простір» є ніхто інший, як Розенберг. Найбільш послідовно і відверто ця ідея та супровідні їй, викладені на сторінках книг «Моя боротьба» А. Гітлера та «Міфи ХХ століття» А. Розенберга.

Їх можливе втілення у життя повністю перекреслювало цивілізоване майбутнє інших народів аж до їх знищення. Обидва автори абсурдно вважали, що у середині ХХ століття усе ще можна поєднати архаїчне рабство з новітніми високими технологіями. Заумні думки А. Розенберга пересічні однопартійці не могли до кінця зрозуміти і через те ставилися до нього упереджено. Сам Гітлер із сарказмом відгукувався про його спосіб висловлювати думки. Втім, він завжди тримав його поруч, як джерело ідей та теорій і як визнаного фахівця із східноєвропейського питання, вихованого у російському середовищі. По всьому видно, що відношення фюрера до підлеглого було двоїстим. З одного боку, він досить часто не погоджувався з його пропозиціями, з іншого – не тільки не усував від справ, а навпаки – впевнено просував по службі. Наведу невеликий, але переконливий приклад. У квітні 1941 р. Гітлер доручив Розенбергу очолити Центральне бюро по підготовці вирішення питання про східний простір. Коли ж той подав на розгляд очільника Третього рейху план розчленування СРСР і принципи співробітництва з окраїнними республіками з метою ізоляції могутньої Росії, то А. Гітлер відхилив його. На його думку, документ виявився занадто гуманним і через те – неефективним. Фюрер категорично відмовлявся від політики «пряника», віддавая перевагу «батогу», під час колонізації завойованих земель. Утім, не дивлячись на провал проекту, запропонованного А. Розенбергом, Гітлер призначає його на високу посаду рейхсміністра східних окупованих областей.

Наявні тактичні розбіжності в колоніальній політиці з більшістю керівництва Третього рейху, не заважили міністру гнути свою лінію у межах відведених йому повноважень. Вона особливо чітко простежується у галузі шкільництва. Із надр його канцелярії вийшло безліч документів з питань шкільної освіти на окупованих українських землях, які йшли врозріз з поглядами інших високопосадовців. Перерахуємо назви деяких з них, щоб скласти уяву про його наміри: «Розпорядження про обов'язкове шкільне навчання української молоді від 1942 р.», «Створення системи шкільної освіти в Україні (Роз'яснення для цивільної адміністрації)», «Семирічне обов'язкове шкільне навчання в Україні (Роз'яснення для українських громадян)», «Директиви для місцевої шкільної освіти в

рейхскомісаріаті «Україна», «Про використання мов в Україні» тощо. Лейтмотивом усіх документів є ідея раціонального використання східнослов'янської робочої сили, яка повинна отримати знання та кваліфікацію, відповідно до європейського розвитку продуктивних сил. У документі, який містить пояснення мети шкільної освіти в Україні для цивільної адміністрації, А. Розенберг наполягає на тому, що «відновлення цього краю і ефективну експлуатацію його природних земель повинно здійснювати, головним чином, українське населення під німецьким керівництвом» [8, с. 228].

Плани міністра у галузі шкільництва в зоні окупації піддавалися жорсткій обструкції у вищих ешелонах влади, а вона мала неймовірно роздутий, громіздкий та заплутаний бюрократичний апарат. Окрім міністерства східних окупованих областей, відповідального за колонізацію східних земель і здійснення поточної окупаційної політики, такі самі проблеми вирішували відповідні відомства Г. Герінга, Г. Гімmlера, Г. Геббельса, Ф. Заукеля та командування збройних сил Німеччини. Серед цієї зграї стержняків неможливо знайти бодай одного, хто більш-менш прихильно ставився до пропозицій А. Розенберга. Навпаки, усі намагалися перешкодити його політиці. Паталогічною ненавистю до завойованих народів палав рейхсфюрер СС, імперський комісар по германізації східних земель Г. Гімmlер. Під його керівництвом був розроблений і ним завізований документ, який красномовно демонструє позицію антирозенбергівської партії в нацистському керівництві по східному питанню. Він має назву: «Деякі думки про ставлення до осіб не німецької національності на Сході». У ньому з усією відвертістю викладений план жорстокої колонізації загарбаних земель та прогнозовані результати цієї акції. «Через деякий час у наших землях зникне згадка про такі народи, як українці, гуралі, лемки... Основним при вирішенні цієї справи є шкільне питання і тим самим питання про виявлення та пересівання молоді. Для негерманського населення сходу дозволимо мати тільки чотирикласну народну школу. Мета її – навчити рахувати не більше до 500, підписувати своє ім'я і вбити в їх свідомість, що волею Бога слід слухати німців. Читання я вважаю зайвим. Крім такої школи, не повинно бути на сході ніякої іншої взагалі...» [16, с. 98]. В унісон з ним висловився «Мефістофель фюрера», керівник нацистського партійного апарату М. Борман. Він озвучив думки свого шефа наступним чином: «Слов'яни повинні працювати на нас. Коли ж вони нам непотрібні – вони можуть вмерти... Навчання їх – небезпечна справа. Досить, коли вони будуть уміти рахувати до сотні. Слід дозволити тільки такий масштаб освіти, який створить з них гідних підручних» [2, с. 70].

Для того, щоб без зайвого клопоту звести нанівець «утопічні» та «чудернацькі» плани рейхсміністра східних окупованих областей, А. Гітлер призначає рейхскомісаром України одіозного Е. Коха, повного антипода А. Розенберга. Це була жорстока, аморальна людина з хитливими політичними поглядами і великими

кар'єрними амбіціями. Завдяки особистим зв'язкам з Г. Герінгом та М. Борманом, він через голову свого безпосереднього начальника спілкувався з фюрером. Е. Кох був повновладним господарем двох округів Польщі та водночас рейхскомісаром України. Як тільки його не називали: «Намісник східних кордонів «Третьої імперії», «Удільний князь 1/3 Польщі», «Брунатний цар України», «другий Сталін» тощо. Розгорнуту ніщивну характеристику Е. Коху дав вищий чиновник імперського управління безпеки, учасник замаху на Гітлера в липні 1944 р. Г. Гизевіус: «Чистісінької води демагог, авантюрист великого масштабу, трохи пообтесашийся у суспільстві селянин (насправді – робочий – В.Л.), який однаково добре почував би себе і в мишоловці, і в розкішному готелі» [13, с. 33]. Багато вітчизняних і закордонних дослідників не безпідставно вважають його агентом радянських спецслужб. Інакше не можливо пояснити, чому він уникнув смертної кари, на яку його засудив польський суд за злочини проти польського та українського народів? Кат благополучно дожив аж до 1986 р., хоч і в ізоляції, але з комфортом, так і не покаювшись до кінця своїх днів в українофобії. Є свідчення, що в останній рік його життя з ним намагався зустрітися В. Коротич, на що Е. Кох відповів: «Що, дійсно живий українець? Я відаю перевагу мертвим». Практично ніякої різниці з його реплікою часів війни, яку наводить у своїй книзі «Сильні духом» командир партизанського загону Д. Медведєв: «Нам не потрібні ані руські, ані українці, ані поляки. Нам потрібні родючі землі. Ми будемо германізувати землю, а не людей» [11, с. 182].

Насправді, А. Розенберг не був проти кандидатури Е. Коха на посаду рейхскомісара, але не в Україні, а в Москві. Проте фюрер відхилив кандидатуру, запропоновану рейхсміністром, і призначив свого ставленика, який став живим втіленням злочинської політики нацистів на українській землі. Його повноваження не обмежувалися лише рейхскомісаріатом «Україна», але й сягали зони військової адміністрації. Як людина наближена до Гітлера, він безцеремонно втручався у внутрішні справи губернаторств «Бесарабія» та «Трансністрія», куди входила частина південних українських земель і які знаходилися під управлінням румунської адміністрації. Американський історик А. Даллін у своєму дослідженні

«Германське правління в Росії в 1941 – 1944 рр.» пише, що «Е. Кох у 1941 – 1944 рр. був володарем території, яка простягалася від Балтики до Чорного моря. Призначення Коха стало початком періоду жаху ігноблення (в Україні), а ім'я Коха стало синонімом німецької бруталності та тупості на Сході. Коху більше, ніж будь – кому іншому вдалося налаштувати населення України проти Німеччини» [13, с. 34].

Уся окупаційна політика була просякнута відвертою українофобією та антисемітизмом. Е. Кох та його поплічники називали автохтонне населення «туземцями», «відсталіми», «колоніальним народом, з яким слід поводитися за допомогою батога» тощо. Що стосується освіти, то тут увесь його апарат одностайно вважав, що для українців досить примитивної освіти за допомогою кийка. Антиукраїнська політика Коха повністю співпадала з генеральною лінією вищого керівництва рейху. Це розв'язувало йому руки у боротьбі з Розенбергом, розпорядження якого він відверто ігнорував і діяв на свій розсуд.

Поспіхом створені військовою адміністрацією школи рейхскомісар України спочатку наказав закрити і тим самим викликав обурення воєнних, які не бажали бачити у своєму тилу марновештаючихся, прорадянські налаштованих, некерованих і непередбачених у своїх діях маленьких бешкетників.

Не бажачи входити в конфронтацію з воєнними, але повністю ігнорую думку свого начальника, Е. Кох у січні 1942 р. видав новий наказ, який фактично відновлював роботу початкових «народних шкіл», створених ще військовою адміністрацією, але на власних засадах. Сам документ мав антирадянський, національно-дискримінаційний та утопічний характер. У ньому не йшлося ані про джерела фінансування шкільної освіти, ані про збереження шкільного фонду та навчально-матеріальної бази навчальних закладів. Останнє було вельми актуально, бо серед багатьох агресивно налаштованих німецьких солдат з'явилася нова забава: у вільний час трошити шкільні меблі та влаштовувати солдатські розваги у шкільних приміщеннях. Окупаційна адміністрація теж доклала рук до до знищення шкіл, перетворивши їх на казарми, стайні, гестапо, дома розпусти, цехи по виготовленню самогону тощо. Загальне кількісне уявлення про варварську руйнацію шкіл окупаційною владою дає наступна таблиця:

ЗНИЩЕННЯ ШКІЛЬНИХ БУДІВЕЛЬ У ПЕРІОД ОКУПАЦІЇ УКРАЇНСЬКИХ ЗЕМЕЛЬ: (Вибіркові дані за матеріалами радянських архівів)		
ОБЛАСТЬ	КІЛЬКІСТЬ ШКІЛ	
	Напередодні війни	Знищено
1. Волинська	1224	795 [20, арк. 241]
2. Ворошиловградська	1168	686 [21, арк.1]
3. Одеська	1391	1079 [6, арк. 73]
4. Полтавська	1495	1460 [18, арк.49]
5. Рівненська	1162	812 [22, арк.35]
6. Чернігівська	1271	384 [17, арк.]
7. Харківська	1650	1500 [15]

І це тільки крапля в морі лиха, яке чинила окупаційна адміністрація під орудою Е. Коха в галузі шкільної освіти. Документи, які є в розпорядженні автора, переконливо свідчать про те, що руйнація шкіл та знищення їх навчально-матеріальної бази мала системний та повсюдний характер і не переслідувалася ні цивільною, ні військовою адміністрацією, а відповідальність підступно перекладалася на дії партизан.

Іншою перешкодою на шляху відновлення шкільної освіти стала відсутність навчально-методичного забезпечення. Підручники та література, навчальні плани і посібники радянської школи підлягали забороні. Їх або знищували (більш ніж 2 млн. екземплярів), або піддавали цензурі, після чого вони все одно ставали непридатними до використання. Вчителі – колабораціоністи підготували авторські рукописні тексти, які могли стати основою нових підручників, але вони теж не пройшли цензуру, як занадто українізовані. Про поважність ситуації свідчить той факт, що А. Гітлер узяв під особистий контроль цю проблему, але швидше гальмував, ніж просував її рішення. Все знов-таки упиралося у незгоду між Розенбергом та Кохом. Перший вважав, що треба налагодити централізований випуск нової навчальної літератури для українських шкіл. За його наказом у 1942 р. вже вийшли перші українські підручники. Але їх впровадженню в навчальний процес заважав Е. Кох під надуманим привідом необхідності заміни шрифту з кирилиці на латинь. На бік рейхскомісара, як завжди, встало усе нацистське керівництво на чолі з фюрером, хоча експерти вважали цю реформу несвоєчасною. Найбільше незадоволення такі суперечки викликали у військової адміністрації, яка самовільно, в обхід Коха, почала використовувати нові шкільні підручники.

Третя складова, яка гальмувала навчальний процес – це педагогічні кадри. Колишні радянські вчителі небезпідставно викликали підозру, а випадкові, лояльно налаштовані до нової влади люди, були професійно непридатними. Прихована непокора або недостатня сумлінність педагогічного персоналу викликали відповідні репресивні заходи коховської адміністрації. Фізичне винищення вчителів України набуло загрозливих розмірів. Втрати серед них удвічі перевищували аналогічний показник в цілому по СРСР [23, с. 103].

Факти свідчать, що чиновники А. Коха більше імітували освітянську діяльність, ніж справді займалися нею. Між «колонізатором Росії» А. Розенбергом та «катом України» Е. Кохом, як називала їх сторона обвинувачення на Нюрнберзькому процесі, впродовж тривалого часу точилася млява боротьба по усіх питаннях окупаційної політики. Її результати були передбаченими заздалегідь. Перемогла репресивна тактика рейхскомісара, якої дотримувався сам фюрер. А. Розенберг, зазнавши поразки у двобої зі своїм підлеглим, угамував свій запал в українському питанні, формально відмовився від багатьох ідей і переключився на інші аспекти діяльності ввіреного йому міністерства. Е. Кох продовжував продуктивно відпрацьовувати свій хліб, планомірно знищуючи генофонд української нації. Завдяки його політиці були вбиті 75 тис. українських дітей, а ще чверть мільйона фізично та морально покалічені

[1, с. 2]. Колоніальна політика Коха стала прямим продовженням злочинної сталінської політики по відношенню до українського народу з її голодоморами, депортаціями тощо. Його незрозуміла патологічна жорстокість до українців, поляків та євреїв зайвий раз підтверджує багаточисельні версії про те, що він працював на радянську розвідку і в нових умовах продовжував стару радянську політику. Саме тому він уникнув і Нюрнберзького трибуналу, і смертної кари, до якої його приговорив польський суд. Врешті решт, ані витончена, наскрізь фальшива політика А. Розенберга, ані груба, костоломна політика Е. Коха однаково не дали їм бажаного результату. Нацистський агресор подавився тим ласим «чужим шматком», на який «роззявив роток». Події минулої війни зайвий раз підтвердили незаперечну істину про те, що усі окупації рано чи пізно закінчуються, зло карається, а загарбників чекає невідворотнє покарання та ганебний кінець.

#### Джерела та література:

1. Безсмертя. Книга пам'яті України. 1941 – 1945. – К.: Пошуково-видавниче агентство «Книга пам'яті України», 2000. – 944 с.
2. Безыменский Л. А. Человек за спиной Гитлера: Мартин Борман и его дневник / Лев Безыменский. – М.: Вече, 2000. – 432 с. (Военные тайны XX века).
3. Беллецца С. А. Освіта в Україні під час нацистської окупації. (На матеріалах Дніпропетровської області). / Сімоне Аттіліо Беллецца. // Український історичний журнал. – 2010. – № 3. – С. 78 – 91.
4. Гилберт Густав. Нюрнберзький дневник / Густав Марк Гилберт; пер. с англ. А. А. Уткина. – М.: Вече, 2012. – 480 с. (Военный архив).
5. Голденсон Л. Нюрнберзькие интервью / Леон Голденсон; пер. с англ. Б. Кобринцова. – Екатеринбург: У – Фактория, 2008. – 672 с.
6. Державний архів Одеської області. Ф. 11. Оп. 18. Спр. 68.
7. Зонненфельдт Р. Очевидец Нюрнберга. Воспоминания переводчика американского обвинения / Рихард Вольфганг Зонненфельдт. – М.: Центрполиграф, 2013. – 256 с.
8. Ержабкова Б. Шкільна справа та шкільна політика в рейхскомісаріаті «Україна» (1941 – 1944) у світлі німецьких документів. Пер. з німецької / Бланка Ержабкова. – К.: Наукова думка, 2008. – 272 с.
9. Косик В. Німецька шкільна політика в рейхскомісаріаті «Україна» (1941 – 1944) // Визвольний шлях. – 1994. – Кн. 3.
10. Косик В. Україна і Німеччина у другій світовій війні / Володимир Косик. – Париж – Нью-Йорк – Львів, 1993. – 660 с.
11. Медведев Д. И. Сильные духом / Дмитрий Медведев. – М.: Молодая гвардия, 1979. – 437 с.
12. Нюрнберзький процес: Сб. матеріалов. В 8 т. М.: Юридическая литература, 1988 – 1999.
13. Орловский С., Острович Р. Эрих Кох перед польским судом. Пер. с поль. к.и.н. Д. Г. Томашевского / Славомир Орловский, Радослав Острович. – М.: Изд – во ИМО, 1961. – 268 с.
14. Полторак А. И. Нюрнберзький епілог (Военные мемуары) / Аркадий Полторак. – М.: Воениздат, 1965. – 552 с.
15. Правда. – 1943. – 13 ноября.
16. Ребет Л. Теорія нації / Лев Ребет. – Мюнхен – Львів, 1997. – 192 с.
17. Російський державний архів соціально – політичної історії (далі – РДАСПІ). Ф. 7. Оп. 2. Спр.118.
18. РДАСПІ. Ф. 7. Оп. 3. Спр.110.
19. Україна в Другій світовій війні у документах: Зб. німецьких архівних матеріалів: В 4 т. / Зібр. і впоряд. В. Косик. – Львів, 1997 – 2000.
20. Центральний державний архів вищих органів влади України. Ф. 166. Оп. 15. Спр. 9.
21. Центральний державний архів громадських об'єднань України (далі – ЦДАГО України). Ф. 1. Оп. 32. Спр. 80.
22. ЦДАГО України. Ф. 1. Оп. 32. Спр. 236.
23. Черник С. А. Обеспечение общеобразовательной школы педагогическим кадрами в годы Великой Отечественной войны // Советская педагогика. – 1978. – № 6. – С. 103 – 112.



## ВІДБУДОВА ЗАЛІЗНИЧИХ ШЛЯХІВ ЗАКАРПАТТЯ ЗА МАТЕРІАЛАМИ НАУКОВИХ ВИДАНЬ І АРХІВНИХ ДЖЕРЕЛ

**Анотація.** Відображено початковий період відбудови залізничного транспорту Закарпаття за нового соціально-економічного становища.

**Ключові слова:** Закарпаття, транспорт, залізничні споруди, відбудова.

Шляхи сполучення відіграють важливу роль у забезпеченні фронту і потреб регіонів у мирний час. Червона армія в передгір'ї Карпат вийшла на кінець літа 1944 року. Залізничні шляхи через Карпатський перевал проходили гірсько-лісною місцевістю. Усі вісім віадуків, загальною протяжністю 1180 метрів, висотою 30–40 метрів на кривих радіусом 250–400 метрів й схилах 22–25%, два з чотирьох тунелів довжиною 480–1800 метрів й 17 середніх мостів довжиною 727 погонних метри перебували в руїнах [2, с. 353].

Наприкінці 1944 року спеціальною постановою ДКО «Про відновлення залізничних шляхів через Карпатський перевал» було передбачено у стислі строки відновити рух потягів між станціями Львів – Стрий – Мукачеве – Чоп – Шаторальяцейхель, Львів – Перемишль – Загуш – Лупекув – Бановце – Михаліяни, а також відновити висаджений у повітря міст через Тису неподалік станції Чоп [6, с.183].

Роботу по відбудові виконували спеціальні військові частини, спеціалізовані будівельні підрозділи, залізничники.

На карпатській гірській ділянці працювала 45-та залізнична бригада. Солдати трудилися без необхідної техніки під довшотривалим дощем по 16–20 годин на добу. Завдяки надлюдським зусиллям, залізничні бригади за один місяць відновили 150 кілометрів залізниці, звели 3 великих, 18 середніх, 24 малих мости, 6 віадуків, 2 тунелі. Як наслідок, по карпатським коліям рушили військові ешелони на південний захід [3, с. 72–73].

Важко було відбудовувати штучні споруди: мости, віадукі, тунелі. На гірській ділянці між Стрисем і Мукачевим найтяжче довелося відбудовувати два віадукі і тунель. Витягувати голірuch на стрімкі гори шестиметрові колони було понад силу, адже не було жодного під'їзду. До того через дощі всі гірські дороги ат стежки перетворилися на багноку [6, с.183].

Закарпаття було звільнене військами Червоної армії від окупантів внаслідок здійснення Карпато-Ужгородської фронтової наступальної операції восени 1944 року в рамках Східно-Карпатської стратегічної наступальної операції. Військам 4-го Українського фронту треба було подолати найбільш високі частини Карпат довжиною 300 кілометрів по п'яти основних напрямках,

які співпадали з автомобільними шляхами і залізницями через гори.

Архівні документи відтворюють стан залізничного господарства краю станом на осінь 1944 року, де на території було 653 кілометри залізниць, з яких 168 кілометрів «радянської» колії, 345 кілометрів західноєвропейської колії і 140 кілометрів (760 мм) вузькоколійки. Приєднана залізнична мережа складалася з чотирьох ліній, три з яких перетинали територію краю з північного сходу на південний захід, в напрямку Ужгород – Чоп, Скотарське – Батеве, Зимир – Вишів, і одна зі сходу на захід в напрямку Чоп-Вишів [7, с.5].

Період окупації з 1939-го року по 1944-й рік негативно позначився на стані залізничного господарювання. Це констатували автори Третього тому «Нарисів історії Закарпаття» стверджуючи, що транспорт краю наприкінці 1944-го року практично було виведено з ладу [5, с.108]. На момент приходу радянських військ, восени 1944 року, паровозний парк складався з 85 різноколійних паровозів, з яких 69 – західноєвропейської колії, 2 – радянської і 17 вузькоколійних. Обладнання паровозного господарства частково було зруйновано за роки війни і не пристосоване для рухомого складу. Вагонний парк налічував 300 товарних і 113 пасажирських вагонів. Із 72-х вокзальних приміщень 38-м було зруйновано. Телефонний зв'язок знаходився у незадовільному стані. Матеріальні запаси були вивезені ворогом [8, арк. 81].

У 1944–1945 роках на залізниці краю працювали 3376 осіб, серед яких 1125 українців, 1338 росіян, 547 словаків [8, арк.61].

Залізничники Закарпаття заробітну плату отримували із запізненням, посадові оклади зберігалися попередніми, а ринкові ціни піднялися у два рази [10, арк. 76].

Перші кроки відбудови транспорту були здійснені в кінці 1944 року і в 1945 році [5, с. 107]. Сприяли цьому і заходи організаційного характеру. Декретом Народної Ради Закарпатської України від 17 серпня 1945 року націоналізували розташовані на території краю залізничний транспорт і засоби зв'язку [4, с. 622]. Як стверджують автори «Історії Львівської залізниці»: «Після річного перебування у невідомості, доля залізниць Закарпаття вирішилася 10 грудня 1945 року. Закарпатські шляхи увійшли до складу Львівської залізниці» [3, с. 731].

Коли представники залізниці приїхали на Закарпаття, їм відкрилася картина жахливих руйнувань. Технічний стан залізничних колій не відповідав жодним вимогам, рухомий склад становив набір старих відпрацьованих паровозів і вагонів [6, с. 185].

Відбудовчі роботи проводили залізничники. Допомогу надавало місцеве населення. Перші разом з місцевим населенням доклали багато зусиль, щоб відбудувати залізничний вузол міста Чоп. Лише у вересні-жовтні 1945 року відбулося п'ять недільників, в яких взяло участь близько півтора тисячі чоловік [1, с. 688].

За короткий період вдалося відремонтувати близько 500 кілометрів колії; у локомотивних депо Королева і Чопа проводився промисловий ремонт паровозів, з'явився прямий зв'язок на дільницях Львів-Мукачево, Ужгород-Королево. Рух потягів був відновлений на тимчасово відновленій колії Стрий-Мукачево. Нації дільниці необхідно було відбудувати три тунелі, з яких на території УРСР знаходилося дві, довжиною 800 метрів. На іншій дільниці Коломия-Делятин тимчасовий рух потягів відкрили 3 травня 1945 року по трьох тунелях [9, арк. 61]. В кінці 1945-го року – на початку 1946-го року транспорт Закарпаття почав оживати. Спочатку потяги курсували лише на території області, а 6 березня 1946 року було налагоджено зв'язок зі Львовом і Києвом. Рух здійснювався по залізничним напрямкам: Лавочне-Стрий та Ужгород-Самбір. Рахів і Ясіня налагодили зв'язок з Коломисю, Станіславом і Чернівцями [5, с. 108].

Для налагодження роботи залізничників велике значення мало матеріальне забезпечення. Потрібно було покращувати їх становище, адже заробітну плату вони отримували із запізненням, посадові оклади залишалися попередніми, а ринкові ціни, як вже було зазначено, піднялися у два рази. Крім того, одягнені були залізничники в обмундирування ще угорського зразка, страшенно зношеного. Спецодягу нового зразка не мали [10, арк.76]. Допомогу надали з інших регіонів України [10, арк. 76]. Розпорядженням РНК УРСР від 3 січня 1946 року із Вінниці на Закарпаття відвантажили в м. Мукачево – 26,4 тонни м'яса, в м. Ужгород: 6 січня 1946 року – 23 тонни, 7 січня 1946 року – 22 тонни, 9 січня 1946 року – 24,5 тонн м'яса. Усього – 96 тонн. З Києва в Ужгород відвантажили: 5 січня 1946 року – 30,9 тонн м'яса, а також один вагон м'ясних консервів вагою 13276 кілограм. Усього м'яса – 125 тонн і консервів – 15 тонн. Крім цього, Вінницький м'ясокомбінат отримав завдання ще додатково доставити на Закарпаття 30 тонн м'яса [11, арк. 6]. До прийняття залізниць Закарпаття до складу Львівської магістралі, на дільницях першої не було жодної лікувальної установи, яка б обслуговувала залізничників. Хворі, як правило, скеровувалися до міських лікарень. Зусиллями залізничників почали створювати мережу лінійних поліклінік, дитячих консультацій, санаторіїв, лікарень. Проблемою став підбір необхідних приміщень для вищезазначених потреб. Допомогу надали місцеві органи влади Ужгороду, Мукачева, Королева. На закарпатську залізницю відкомандировували 23 медичних працівників, з котрих 13 лікарів вищої класифікації, 9 фельдшерів, 1 провізор [12, арк. 121].

Також керівництво залізниці прохало Наркома шляхів сполучення СРСР надати допомогу в обладнанні лікарні на 50 ліжок на станції Королево, а також лікарня-

них амбулаторій на станціях Чоп, Берегово, Хуст; санітарних станцій на ділянці Ужгород, Королево, Мукачево; зуботехнічних, гінекологічних, венеричних та інших кабінетів на станції Ужгород; фізкабінетів і водоликарні [12, арк. 122].

Вище наведені факти засвідчують початок відбудовчого періоду на залізничному транспорті краю. Його капітальне відродження продовжувалася в наступні роки.

#### Джерела та література:

1. Історія міст та сіл УРСР. Закарпатська область. – К., 1969.
2. Ковалев І.В. Транспорт в Великій отечественній війні (1941-1945). – М., 1981.
3. Львівська залізниця. Історія і сучасність. – Львів, 1996.
4. Нариси історії Закарпаття. Т. 2. – Ужгород, 1995.
5. Нариси історії Закарпаття. Т.3. – Ужгород, 2003.
6. Перша колія. До 150-х роковин Львівської залізниці. – Львів, 2011.
7. Центральний державний архів громадських об'єднань України у м. Києві (ЦДАГОУ). – Ф. 1. – Оп. 77. – Спр. 208.
8. ЦДАГОУ. – Ф. 1. – Оп. 77. – Спр. 154.
9. ЦДАГОУ. – Ф. 1. – Оп. 77. – Спр. 287.
10. ЦДАГОУ. – Ф. 2. – Оп. 7. – Спр. 4056
11. ЦДАГОУ. – Ф. 2. – Оп. 7. – Спр. 4056.
12. ЦДАГОУ. – Ф. 2. – Оп. 7. – Спр. 3124.

Марієтта ВАКІВ (Ужгород)

## ВОЕННА ПІДГОТОВКА УГОРСЬКОЇ АРМІЇ В ЖОВТНІ-ЛИСТОПАДІ 1938-ГО РОКУ ДЛЯ ПОВЕРНЕННЯ ЗАКАРПАТТЯ В УГОРЩИНУ НА ОСНОВІ ПОГЛЯДІВ МІКЛОША КОЗМО

**Анотація.** Повернення Закарпаття угорцями від Чехословаччини 1938-го року відбулося за рішенням віденського арбітражу. Оскільки один із ревізійних планів щодо даної території була військова окупація Закарпаття. Дана робота присвячується для опису воєнної підготовки угорських військ. На основі записів головнокомандуючим закарпатських угорських військових формувань, їхньої технічної та моральної підготовки. Також характеризується чехословацька військова сила очима угорців. Мета: показати тогочасні закарпатські події очима керівника угорської армії Міклоша Козми. Дана робота допоможе краще зрозуміти події Закарпаття 1938-го року і дає реальну карту щодо угорських ревізійних територіальних претензій до нашого краю в першій половині ХХ століття, які й сьогодні належать полемічним питанням Угорщини та України. Хронологічні рамки роботи жовтень-листопад 1938-го року.

**Ключові слова:** Закарпаття, Міклош Козма, угорське військо, Віденський арбітраж, Чехословаччина.

Закарпаття в першій половині ХХ ст. було складовою частиною багатьох країн. Зміни влади примушували місцеве населення пристосовуватися до різних політичних влад, напрямів. Згідно мюнхенської угоди 29 вересня 1938-го року Західні союзники погоджувалися з тим, що А.Гітлер окупує Судетський край. Посттріанонська Угорщина, як сателіт нацистської Німеччини, також заявила про свої територіальні претензії у бік Чехословаччини. Угорщина і Чехословаччина через мирні переговори повинні були прийняти рішення щодо територіальної полеміки. У випадку відсутності взаємної згоди, проблема розглядатиметься через міжнародний арбітраж, на якому будуть керувати прихильники Німеччини.

Про угорську окупацію Закарпаття, напевно писалося, але варта було би переглянути події з точки зору особи, керуючої поверненням. Вивчати так, як бачив передумови події керівник акції, якими бачив їх здійснення, тобто перепони та труднощі. Робота хронологічно показує жовтневі події 1938 року, що стосується угорської армії, яка дислокувалася на Закарпатті.

Джерелом служать записи з щоденника Міклоша Козми (1884-1941), керівника акції за повернення Закарпаття, губернатора краю з 1939 року до 1941-го. Тобто тогочасна преса та її реакція на події. Таким чином можемо отримати більш загальну картину про тогочасні події закарпатського краю, освітлити питання й з угорської, суб'єктивної сторони.

Справу повернення Закарпаття, угорський уряд очікував від своїх німецьких союзників. Але Міклош Козма,

незважаючи не цю обставину, провів воєнну підготовку щодо окупації краю, Міклош Козма, представник угорських дворянських хортистів, керівник акції-Закарпаття, закарпатський урядовий службовець Закарпаття, міністра внутрішніх справ, міністра оборони. В його записках у щоденнику питання повернення Закарпаття займає особливе місце. Сильно наголошує на стратегічних, національних питаннях. Прагне точно опрацювати кожну частину, та постійно уважно слідує за міжнародними подіями.

8-го жовтня особливу увагу приділяє єврейському питанню Закарпаття: «Інтенсивність єврейського питання не зменшила труднощі захоплення угорської території від іноземного панування. Дивно, що внутрішньополітичні ефекти мають такий домінуючий вплив на зовнішньополітичної ситуації.» [1, с.32] Отже ідеологічні настрої угорських солдат значно впливають на їхнє ставлення щодо військової справи. Пише: «Солдати взагалі не цікавляться політикою, грабують єврейські магазини, захоплюються тільки антисемітськими настроями... потрібно було б вдосконалення їхнього освічення» [1, с.32] Вважає, що військам необхідно розширяти світогляд, щоб вони краще зрозуміли, що їхня головна мета обмежується у військових справах.

Проаналізувавши зовнішню – і внутрішньополітичну ситуацію, 10 жовтня М. Козмо у своїх спогадах зафіксує: «виходячи з даної політичної ситуації, мої плани щодо раптової військової окупації потрібно негайно скасувати... теперішня мета: збільшення угорського впливу на території, пропаганда і особлива увага до угорського-польського кордон...» [1, с.33] 6-го жовтня відбулася військова атака, де угорці нанесли чехам численні поранення. «Чехи свідомо не беруться до зброї» [1, с.33] Міклош Козма так підтримує своїх підданих: «Товариша, пораненого ніякому разі не залишайте,стріляйте до останньої кулі... Ви повинні знати, що в такій країні, яка через декілька днів розпадається, ніхто не хоче пожертвувати своїм життям...» [1, с.33] В багатьох випадках згадує про допомогу закарпатської молоді. Наприклад мукачівський юнак Міклош Ерделі ризикуючим життям повернув зброю М. Козми.

Проблеми угорської армії, підготовленої до повернення, визначив так:

- 1). погані умови забезпечення;
- 2). вплив політичних поглядів солдатів на акцію;
- 3). відсутність дисципліни та освіти. В Угорщині сильно поширюються ультра-праві ідеї, й невелика група їх представників під іменем Об'єдрана Гвардія взяла



участь у поверненні Закарпаття. Керівник Іван Гийош. На думку Козми вони дуже корисні, тому що заради своєї мети, який має ревізійний характер, виступають радикально й здатні на будь-що;

4). поганий телефонний зв'язок з угорським центром. На середину жовтня 1938 р. вже дедалі більше угорських солдатів може перейти чехословацько-угорський кордон. В одній з своїх промов від 11-го жовтня 1938 р. Міклош Козма говорить: «Важливість Русинської землі з точки зору великої угорської думки незмінна. Можливо, не є популярним, що скажу, але Русинська Земля в своїй політичній цінності набагато більша, ніж будь-яке інше чи інші угорські міста, які вимагаємо... Я все відповідальність беру на себе, отже моральний, військовий і матеріальний. Ми від угорського уряду не отримуємо ніякої допомоги. Я готов подати навіть власні грошові жертви заради русинської акції» [1, с. 34]. З цього видно, наскільки була важливою для них ця справа. Але угорський уряд спочатку звертав меншу увагу на закарпатські справи, вони були особливо важливими лише на думку Козмо.

Керівники карпатської акції, офіцери Гомлок і Штефан та Темеші Дежо – лейтенант, інструктор-підричник, Жімонді. Веде реєстрацію військових дій – полковник Ференц Темеші. Чеське військо характеризують так: «Чехи туди-сюди рухають свої військової сили, яким не можна довіряти. Серйознішими загонами є чеська поліція і декілька сотень, а також добровольці-євреї. Останні мають лише емоціональну а не військову вартість. Чеських офіцерів ніби не існує. Звичайні солдати часто переходять на угорський бік» [1, с. 35].

Стосовно настрою населення області, закарпатські угорці всюди щиро приймали угорських солдатів. Міклош Козма у своїх щоденниках намагається показувати настрої національних меншин краю, а також ставлення місцевого єврейства до угорців. Більша частина населення підтримувала угорську присутність у краю, але значна частина єврейства стояла на боці Чехословаччини. Згадує декілька єврейських прізвищ, які поширюють антиугорську пропаганду в Берегові, а саме «...адвоката Реісмана Шімона, фармацевта Ігнаца Ротманна, які завдають не тільки моральну, а також матеріальну шкоду» [1, с. 35]. Підкреслює, що єврейство Берегова надає переваги чехословацькій владі, але угорські представники користуються підтримкою мукачівських ізраелітів.

15 жовтня 1938-го року у зв'язку покращенням стратегічного методу, чеське радіо оголошує, що 300 угорців потрапили в чехословацький полон, і їм винесено смертельний вирок. Їхнє звільнення можливо реалізувати через закінчення угорської військової акції проти чехословацького Закарпаття. Міклош Козма заявляє угорському прем'єр міністру Бела Імреді, що в ніякому випадку не буде відступати від досягнутої мети. Недоліки майбутньої військової акції Козмо бачить в наступних фактах: «моральні та технічні здібності угорських військ не відповідають належним вимогам, їх вибрали

на основі випадковості, з офіцерів резерву... Чехословаччина мобілізує свої сили, але вона вважає помилковим рішенням те, що угорське політичне керівництво замість вдосконалення армії, звертається до своїх нацистських союзників. Згадане явище титулує, як «втрачати престижу» [1, с. 36].

17 жовтня 1938-го року Міклош Козма дає позитивний звіт про один із підрозділів угорських військ, на чолі якого стоїть Валер Штефан: «Бойова команда, не дуже сильна, але має автоматичну зброю та гранати... чехи активують свою тяжку артилерію, піхоту, авіаційні сили» [1, с. 36]. 18-го жовтня також фіксує в своїх щоденниках те, що поляки, особливо студенти у великих кількостях добровільно беруть участь у захисті угорського-польського кордону. З 24 жовтня мова йде про питання референдуму, щодо територіальної приналежності, але Козмо це вважає нереальним. Не зрозуміє пасивність угорського військового керівництва щодо консолідації війська на території Закарпаття.

26-го жовтня повідомляє у своїх записках, що на чолі Незалежного русинського уряду замість угрофіла Андраша Бровді уповноважили Августина Волошина, який вже дав присягу Празі. 28-го жовтня Козмо введе переговори про те, що потрібно буде координація беззбройної групи з чисельністю 60 осіб, в якості партизанських загонів, які звітуватимуть з територій, які повинні повернути угорський уряд до складу Угорщини. Міністр внутрішніх справ ухвалив рішення в даному питанні.

В кінці жовтня 1938 р. дві воюючі сторони (Угорщина та Чехословаччина) заявляють, що підкорюються волі арбітражу й безумовно приймуть його рішення. Місцева політична щоденна газета «Карпатські Новини» пише про події наступне:

«Міністри закордонних справ Каньо та Хвалковський також отримали запрошення. Угорщина та Чехословачія без умов підкорилися майбутньому рішення. Воюючі сторони та місцеве населення нетерпляче очікують рішення великих держав. Рішення віденського арбітражу від 2-го листопада 1938 р. Карпатські Новини описують так: Мукачеве, Ужгород, Кошице, Лученец, Левіце, Нові Замки - наші. 3-поміж спірних міст Братислава, Нітра, Виноградове залишаються чехословацькими» [3, с. 6]. На сторінках другої газети «Автогтон» (Őslakó) також можемо читати: «Угорщина та Чехословачія без умов підкорилися майбутньому рішення» [4, с. 5] угорщина досягнула мети, але Міклош Козма хоче всляк повернути і Русинську землю, але уряд забороняє. Закарпатська преса також більше разів публікує про прагнення русинів приєднатися до угорців.

Події 2-го листопада 1938-го року у записках Міклоша Козми можемо читати так: «Віденський арбітраж повернув Угорщині наступні території населення яких складало 1 мільйон: Комаром, Галанта, Ершекуйвар, Лева, Лошонц, Фулек, Рімасомбат, Йолшва, Рожньо, Кашша, Унгвар, Мункач, Берегсас» [1, с. 37]. Також пише, що в Будапешті відчуті максимальне задоволення з боку угорців. Але він впевнений у тому, що повернення За-

карпаття за допомогою військової сили було би набагато вигідніше. 7-го листопада 1938-го року міністр зовнішніх справ Угорщини Калман Каня дає дозвіл на введення угорських військ на Закарпаття. Міклош Козма охарактеризував місцеве населення як «морально-знищенних ворогів».

Після захоплення Закарпаття, місцеве населення, угорське військо прийняло позитивно. Після 1938-го року економічне становище краю погіршилося. Протягом 20-ти річної чехословацької ери угорці Закарпаття користувалися перевагами демократії та ліберальної політики. Угорська влада, як прибічники нацистської Німеччини, впровадили більш жорстокий режим. В кінці 1930-х – 40-х років часто звучали такі промови: «Ми не таких угорців чекали» [2, с. 158].

Отже, за поглядами військового командувача Міклоша Козми в жовні-листопаді події відбувалися не за його планами. Як офіцер, він надав би перевагу військовому захопленню території Закарпаття від Чехословацької держави, а не політичним рішенням міжнародних політиків. У своїх записках він охарактеризовує стан та здібності як і чехословацької, так і угорської армії. З моральної та технічної точки зору – за його поглядами – угорці більш розвинуті, але воєнну методику чехів він вважає кращою. Воєнна підготовка угорців в жовтні 1938-го року вважалася непотрібною, але незважаючи на те що Міклош Козма вкладаючи свої зусилля намагався зберегти престиж угорської армії. Прихід угорців в 1938 р. українська історіографія титулувала окупацією, угорська – поверненням території. Завдяки щоденнику Козми ми краще зрозуміли угорську точку зору, тодішні умови зовнішньої та внутрішньополітичної ситуації. Допомагає реконструювати тогочасні закарпатські події, зрозуміти, чому була настільки важлива дана територія для Угорщини. Найважливіша причина полягає в стратегічному значенні Закарпаття. З точки зору Угорщини в першу чергу була важливою через створення польсько-угорського кордону. Цим вдалося порушити кільця Малої Антанти.

#### **Джерела та література:**

1. Kozma Miklós naplójegyzetei. – Magyar Országos Levéltár (Державний Архів Угорщини) – K. 429. – 1.tétel. – 12. doboz.
2. Kárpátalja 1938-1941. Ukrán és magyar történelmi közelítés (Szerk. Fedinec Csilla). – Regio köbveek. – Budapest. 2004. – 280.old.
3. Győzött a magyar igazság // Kárpáti Híradó. – 1938. – №189. – 8.old.
4. Kárpátalja visszacsatolása // Az Őslakó. – 1938.október 28. – №39. – 6.old.

УДК 94 (477):821.161.2“1939/1945”

Алік МІНГАЗУТДІНОВ (Київ)

## ВІСВІТЛЕННЯ У ВОЄННО-МЕМУАРНІЙ ЛІТЕРАТУРІ ЛЬВІВСЬКО-САНДОМИРСЬКОЇ НАСТУПАЛЬНОЇ ОПЕРАЦІЇ 1-го УКРАЇНСЬКОГО ФРОНТУ (1944 р.)

**Анотація.** Показано висвітлення у мемуарній літературі Львівсько-Сандомирської наступальної операції 1-го Українського фронту влітку 1944 р. Аналізується значення операції для звільнення західноукраїнських земель від нацистських окупантів і вступу на території Польщі. Вперше на основі свідчень учасників подій розкривається задум, підготовка та здійснення операції, запеклий характер боротьби протиборчих сторін, масовий героїзм радянських воїнів.

**Ключові слова:** мемуари, Велика Вітчизняна війна, Львівсько-Сандомирська операція, радянські війська, вермахт.

Львівсько-Сандомирська наступальна операція, здійснена влітку 1944 р., була однією з найбільш масштабних операцій на завершальному етапі боротьби Червоної армії за визволення української землі від німецько-фашистських загарбників. Вона знайшла досить ґрунтовне висвітлення в науковій літературі. Водночас значний інтерес для вивчення підготовки та здійснення операції становлять воєнні мемуари. В спогадах відомих воєначальників Г.К. Жукова, І.С. Конєва, К.С. Москаленка, М.Ю. Катюкова, І.Г. Якубовського та інших наведено чимало маловідомих фактів, яскравих епізодів, які розширюють уявлення про запеклий характер боротьби, героїзм воїнів Червоної армії під час очищення української землі від гітлерівців.

В мемуарній літературі добре розкривається задум радянського командування під час підготовки операції; наведені цифрові дані про співвідношення сил протиборчих сторін. «Нам належало, – відзначав у своїй книзі колишній командуючий 1-м Українським фронтом Маршал Радянського Союзу І. С. Конєв, – здійснити велику наступальну операцію, щоб розгромити групу армій «Північна Україна», завершити звільнення Західної України від гітлерівських загарбників і розпочати визволення Польщі [7, с. 236]. До речі, за свідченням Маршала Радянського Союзу І.Г. Якубовського, це була одна з небагатьох в роки війни операцій, під час якої планувалося «вирішити важливу стратегічну задачу силами одного фронту, що зазвичай робилося кількома фронтами» [11, с. 431]. В спогадах І.С. Конєва, І.Г. Якубовського та інших авторів наводяться дані про чисельність військ, залучених до битви. Напередодні наступу в склад 1-го Українського фронту входило 7 загальновійськових армій, 2 кінно-механізовані групи – всього 80 стрілецьких і кавалерійських дивізій, 10 танкових і механізованих корпусів, кілька танкових і самохідно-ар-

тилерійських бригад. Фронт мав 843 тис. чоловік, 2200 танків і САУ, близько 14 тисяч гармат і мінометів. Дії наземних військ забезпечувала 2-а повітряна армія, яка мала 9 авіаційних корпусів, 3 окремі дивізії і 4 окремих полки – більше 3 тис. бойових літаків [11, с. 431]. Технічне оснащення радянських військ свідчило про зростання в роки війни можливості вітчизняної воєнної економіки. Це визнавали і колишні генерали вермахту. «Червона армія, – писав у своїх мемуарах Ф. Меллентін, – використала в цих боях таку кількість бойової техніки, яка переважала все, що ми досі бачили. Особливо багато, було літаків і росіяни вперше за весь час війни цілком панували в повітрі» [9, с. 237]. Військам фронту протистояла група ворожих армій «Північна Україна» в складі 4-ї та 1-ї німецьких танкових і 4-ї угорської армії. Німецькі війська підтримували з повітря з'єднання 4-го повітряного флоту. В цілому, ворог мав 34 піхотні, 5 танкових і 1 моторизовану дивізії і 2 піхотні бригади. Угрупування противника нараховувало понад 600 тис. чоловік (з урахуванням тилів 900 тис.), 900 танків і штурмових гармат, 6300 гармат і мінометів, 700 літаків. Таким чином, радянські війська переважали противника: в живій силі в 1,4 рази, по танках – в 2,4 рази, артилерії – 2,2 рази і по літакам – в 4,3 рази [11, с. 430-431]. Проте, ворог мав глибоку і добре ешелоновану оборону. «Німецька сторона, – відзначав колишній командуючий 1-ю гвардійською танковою армією Маршал бронетанкових військ М.Ю. Катюков, – складалася із трьох смуг глибиною приблизно до 50 кілометрів. Особливо міцно були обладнані оборонні вузли в містах Броди, Губешув, Рава-Руська, Львів, Галич, Бугач» [4, с. 317]. Проведенню операції, як згадував І. С. Конєв, передувала велика і копітка підготовча робота. «Командуванню і штабові фронту, – писав він, – належало виконати велику попередню роботу: вивчити стан своїх військ, а також угрупування і характер оборони ворога, багато разів виїздити на окремі напрямки для рекогносцировки на місцевості, вивчити підступи до позицій гітлерівців і визначити найвигідніші ділянки, з яких можна було завдати головного удару в майбутній наступальній операції [7, с. 237]. Про ретельну роботу по підготовці до операції згадував і колишній начальник штабу фронту Маршал Радянського Союзу В.Д. Соколовський. «На основі попередніх вказівок Ставки, – писав він, – у нас на фронті були розроблені і на початку червня подані Ставці міркування щодо плану дії фронту... Ці міркування і послужили основою для визначення конкретно-



го задуму Львівсько-Сандомирської операції, які в загальних рисах було викладено в директиві Ставки на проведення операції від 24 червня» [1, с. 37]. За свідченням авторів мемуарів спочатку на всі пропозиції командування фронту були підтримані членами Ставки. Зокрема, Верховний Головнокомандуючий не поділяв пропозиції завдати удару по гітлерівських військах по двох напрямках – рава-руському і львівському. Слід віддати належне командуванню 1-го Українському фронту, яке змогло переконати членів Ставки в доцільності саме таких дій. 7 липня 1944 р. остаточний варіант плану Львівсько-Сандомирської операції було подано в Ставку, який і було затверджено. За планом, як згадував В.Д. Соколовський, «наші ударні угруповання повинні були завдати одночасно два потужні удари по противнику, що протистояв: один із району Луцька на рава-руському напрямку, а інший – із району Тернополя на Львів» [1, с. 37]. Передбачалося, що в результаті розгрому ворожих сил радянські війська мали за п'ять-шість днів вийти на рубіж Грубешув, Томашув, Яворів, Галич і в подальшому розвивати наступ на Віслу, на Сандомир і в передгір'я Карпат.

Для досягнення успіху війська 1-го Українського фронту були підсилені 5-ю гвардійською армією, переданою із 2-го Українського фронту. В розпорядження командування 1-го Українського фронту було додатково виділено 10 авіаційних дивізій (всього 1400 літаків). Крім того, для укомплектування танкових дивізій фронт одержав протягом травня-червня до 1100 танків. Серед них були також бойові машини, збудовані на кошти трудящих України. Зокрема, І.Г. Якубовський згадував про мітинг з нагоди передачі 30 танків воїнам 91-ї танкової бригади представниками Житомирщини [11, с. 441].

Під час підготовки операції військам фронту було виділено інженерні і понтонні частини, які підготували значну кількість переправних засобів. За півтора місяці інженерні частини фронту побудували і відремонтували 300 мостів через ріки Дністер, Західний Буг, Прут і Серет. Як писав у своїх спогадах І.Г. Якубовський, значну допомогу радянським воїнам надавало місцеве населення. За його участі зводилися мости, ремонтувалися дороги, на правому березі Дністра було перешито залізничну колію, в результаті чого її пропускна здатність зросла в 1,5-2 рази. Жителі Волинської, Рівненської, Тернопільської і Хмельницької областей брали участь у будівництві аеродромів [11, с. 435].

Великого значення надавалося підготовці особового складу до майбутньої операції. Було організовано навчання бійців методам форсування річок, прориву ворожих оборонних смуг. Особлива увага зверталася на роботу серед воїнів нового поповнення, більшу частину якого складало населення нещодавно визволених областей. «Наша політико-виховна робота, – згадував член військової ради 1-го Українського фронту генерал К. В. Крайнюков, – переслідувала мету допомогти цим людям... підготуватися до виконання військового обов'язку. З цією метою ми збільшили тираж газети

українською мовою «За честь Батьківщини», посилили пропаганду бойових традицій. Кожен призовник одержував текст присяги, листівки про закони радянської гвардії. Агітатори розповідали новобранцям про бойовий шлях частин і з'єднань, про успіхи на фронтах Великої Вітчизняної війни» [5, с. 193]. Про значення політичної роботи писав у своїх спогадах і І.С. Конєв: «Члени Військової Ради К.В. Крайнюков, Н.Т. Кальченко і начальник політуправління С.С. Шатілов часто бували у військах, виступали на мітингах, де зачитували звернення військових рад фронту і армій, роз'яснювали воїнам мету і завдання наступу» [7, с. 248].

При плануванні і підготовці операції, як згадував В.Д. Соколовський, особлива увага зверталася на організацію прориву тактичної зони оборони ворога. «Ми враховували, – писав він, – що розміщені на глибині 15-20 кілометрів оперативні резерви противника – його танкові дивізії будуть ним використані в боротьбі за утримання тактичної зони оборони. Тому нам важливо було здійснити прорив тактичної зони в мінімально короткі строки з тим, щоб попередити німецьке командування у використанні його оперативних резервів для утримання цієї зони» [1, с. 40]. Планом передбачалося, що прорив ворожої оборони має відбутися на вузьких ділянках: на львівському напрямку в смузі 14 кілометрів, на рава-руському – в смузі 12 кілометрів. Тому командування фронту, як писав у спогадах І. С. Конєв, провело перегрупування військ, що дозволило досягти на напрямках головного удару абсолютної переваги над ворогом – в людях майже в 5 разів, у гарматах і мінометах – в 6-7 разів, у танках і САУ – в 3-4 рази [7, с. 251].

В мемуарній літературі вказується і на деякі прорахунки, допущені командуванням фронту при підготовці операції. На це вказував, зокрема, у своїх спогадах Маршал Радянського Союзу Г.К. Жуков. В ході підготовки операції на львівському напрямку, писав він, «розвідка 1-го Українського фронту повністю не змогла викрити всю систему оборони противника, не виявила дислокації оперативних резервів німецького командування, і в першу чергу бронетанкових військ. Тому командування не зуміло розгадати можливий контрманевр з боку противника в процесі прориву його оборони. В результаті неякісного вивчення розташування вогневої системи противника з великими дефектами була спланована артилерійська і авіаційна підготовка» [3, с. 547-548]. Ще одна помилка, на думку автора, полягала в недостатньому використанні танків, які супроводжували піхоту в наступі. Саме вони повинні були полегшити просування піхоти, подавляти вогневі точки ворога, що уціліли після артпідготовки. «Незрозуміло, – писав Жуков, – чому історики при описанні Львівсько-Сандомирської операції обходять мовчанням допущені помилки» [3, с. 548]. Про деякі недоліки в підготовці операції пишуть й інші автори мемуарів. Зокрема, як згадував Москаленко, Ставка і Генштаб «звернули увагу військової ради фронту на те, що заплановані темпи наступальної операції (30-40 км на добу) для піхоти завищені і нереаль-

ні». Це визнавав і автор мемуарів: «Ознайомившись з директивою фронту напередодні операції, я не міг не бачити, що визначені нею темпи наступу для піхоти значно перевищували можливості військ» [10, с. 415-416]. Слід додати, що не вдалося приховати від ворога напрямки майбутнього наступу. «Як з'ясувалося із трофейних документів, – писав І.С. Конєв, – німецьке командування вже на початку наступу мало дані про те, що готуються удари на львівському і рава-руському напрямках» [7, с. 257].

Планом радянського командування передбачалося нанесення основного удару по ворогу на львівському напрямку силами трьох загальновійськових армій (60-а під командуванням генерал-полковника П. О. Курочкина, 38-а під командуванням генерал-полковника К.С. Москаленка, 5-а гвардійська під командуванням генерал-лейтенанта О.С. Жадова), двох танкових (3-я гвардійська під командуванням генерал-полковника П.С. Рибалка, 4-а під командуванням генерал-полковника Д.Д. Лелюшенка) та конно-механізованої групи під командуванням генерал-лейтенанта С. В. Соколова. На рава-руському напрямку наступали дві загальновійськові армії (3-я гвардійська під командуванням генерал-полковника В.Н. Гордова і 13-а під командуванням генерал-лейтенанта М.П. Пухова), 1-а гвардійська танкова армія під командуванням генерал-полковника М.Ю. Катюкова і конно-механізована група генерал-лейтенанта В.К. Баранова. Допоміжний удар мала завдати в напрямку на Станіслав (нині Івано-Франківськ) та Галич 1-ша гвардійська армія під командуванням генерал-полковника А.А. Гречка та 18-а армія під командуванням генерал-лейтенанта Є.П. Журавльова.

Мемуари добре передають запеклий характер боротьби між радянськими військами та частинами і з'єднаннями вермахту. Перш ніж перейти в наступ на рава-руському напрямку ввечері 12 липня 1944 р. було проведено розвідку боєм, яка показала, що ворог завчасно відвів свої війська на другу лінію оборони. Тому 13 липня головні сили 3-ї гвардійської та 13-ї армій перейшли в наступ без артпідготовки. Але на другій лінії оборони німці вчинили впертий опір, підвівши із резерву 16-у та 17-у танкові дивізії. Проте, на кінець дня 15 липня тактична зона оборони фашистів була прорвана на глибину 15-30 кілометрів. 16-18 липня було введено в битву 1-у гвардійську танкову армію та кінно-механізовану групу Баранова. Радянські війська форсували Західний Буг, оволоділи населеними пунктами Кам'янка-Струмилівська, Деревляни, вступили на територію Польщі. 18 липня було оточене бродівське угруповання ворога. Більш впертий характер носила боротьба на львівському напрямку, де 14 липня в наступ перейшли війська 60-ї та 13-ї армій. Знаючи, що на рава-руському напрямку противник відвів війська на другу лінію оборони, командування цих армій чекало того ж самого і на львівському напрямку. Але цього не сталося. «Це призвело до втрати темпу і часу, – згадував К.С. Москаленко. – Ворог зразу ж скористався нашим упу-

щенням. Стало зрозуміло, що він не має наміру відходити. Більше того, виявилось, що командування противника вжило цілком енергійних заходів для зриву нашого наступу і підтягнуло, як з'ясувалося в ході бою, тактичні резерви, а також 1-у і 8-у танкові дивізії й використовувало їх у головній смузі оборони, завдаючи контрудари» [10, с. 419]. В їхньому відбитті значну допомогу наземним військам надала авіація 2-ї повітряної армії під командуванням генерала С.Я. Красовського. Ще одним прорахунком, за свідченням К.С. Москаленка, було неефективне використання танкової армії Д.Д. Лелюшенка [10, с. 419]. Тому друга лінія оборони німців була прорвана лише на вузькій ділянці – в районі Колтова. Важливу роль в досягненні перелому відіграло введення в дію 3-ї гвардійської танкової армії. «Всім нам, учасникам і керівникам Львівсько-Сандомирської операції, – писав В.Д. Соколовський, – добре пам'ятні напружені ранкові часи 16 липня, коли у вузький «колтовський коридор», довжина якого складала 16-18 кілометрів, а ширина не перевищувала 4-6 кілометрів, почали втягувати корпуси танкової армії» [1, с. 44]. Не допомогли гітлерівцям утримати оборону і перекинуті в район Львова ще три піхотні дивізії, а також надіслана із Німеччини 16-а танкова дивізія СС. Радянські війська успішно просувалися на обох напрямках наступу. 22 липня було завершено розгром в районі Бродів восьми ворожих дивізій. На 27 липня військами фронту були звільнені від гітлерівських окупантів Рава-Руська, Львів, Перемишль, Станіслав. Ставка поставила перед фронтом завдання розгромити сили ворога, які були додатково підтягнуті, форсувати Віслу, захопити плацдарм в районі Сандомира, оволодіти Дрогобицьким промисловим районом. В ході наступу з 28 липня до 5 серпня радянські війська оволоділи Сандомирським плацдармом. На кінець дня 7 серпня війська фронту не лише зберегли Сандомирський плацдарм, але й розширили його до 40 км по фронту і до 35 км в глибину. До 8 серпня Червона армія оволоділа і Дрогобицьким промисловим районом, правда захопити перевали через Карпати не вдалося. 29 серпня війська 1-го Українського фронту за вказівкою Ставки перейшли до оборони.

Цінність мемуарів полягає і в тому, що в них наведено чимало фактів героїзму радянських воїнів в боях за звільнення західноукраїнських земель від окупантів. «Воїни виявили в цих боях винятковий героїзм. До того ж він відзначався масовим характером», – писав І.С. Конєв. В його спогадах розповідається, зокрема, про подвиг танкового екіпажу лейтенанта А.Н. Додонова, член якого старшина О.П. Марченко встановив над Львівською ратушею прапор визволення. Обидва воїни загинули в бою за місто [7, с. 276]. Про самовіддану боротьбу танкістів писали в своїх мемуарах Д.Д. Лелюшенко та М.Ю. Катюков, про героїзм піхотинців, артилеристів згадував О.С. Жадов, яскраві приклади бойової майстерності і відваги льотчиків наводить у спогадах С.Я. Красовський [8, с. 264; 2, с. 320-325; 4, с. 223-225] та ін.

Батьківщина високо оцінила славні бойові діла учасників битви. За високу майстерність, доблесть і масовий героїзм 325 з'єднань і частин фронту були нагороджені орденами, 228 отримали почесні найменування Володимир-Волинських, Рава-Руських, Станіславських, Львівських, Яворівських, Перемишлянських, Самбірських, Стрийських, Дрогобицьких, Бориславських, Сандомирських, Вісленських. Понад 123 тис. солдатів та офіцерів нагороджені орденами і медалями, а 160 кращих воїнів фронту отримали звання Героїв Радянського Союзу.

**Джерела та література:**

1. В боях за Львовщину. Львов, 1965.
2. Жадов А. С. Четыре года войны. М., 1978.
3. Жуков Г. К. Воспоминания и размышления. М., 1972.
4. Катуков М. Е. На острие главного удара. М., 1985.
5. Крайнюков К. В. Оружие особого рода. М., 1984.
6. Красовский С. А. Жизнь в авиации. М., 1960.
7. Конев И. С. Записки командующего фронтом 1943-1945, К., 1983.
8. Лелюшенко Д. Д. Москва – Сталинград – Берлин – Прага. М., 1985.
9. Меллентин Ф. Танковые сражения 1939-1945 гг. М., 1957.
10. Москаленко К. С. На Південно-Західному напрямі. Спогади командарма. – Т. 2. – К., 1984.
11. Якубовський И. И. Земля в огне. М., 1975.



УДК 94 (477): 929 Кох Ганс "19"

Людмила МІНЕНКО (Київ)

## СОТНИК УКРАЇНСЬКОЇ ГАЛИЦЬКОЇ АРМІЇ ГАНС КОХ (7.07.1894 – 11.04.1959)

**Анотація.** У статті викладено основні віхи життєвого шляху і поглядів на історію Української галицької армії (УГА) й інших подій початку та середини 20-го століття уродженця Галичини німецької національності, сотника Української галицької армії Ганса Коха.

**Ключові слова:** Кох Ганс, УГА, Українські визвольні змагання, Друга світова війна, дивізія СС «Галичина». Постать Ганса Коха (фото) у світовій історіографії досить суперечлива. На всі події, у яких він прямо чи опосередковано брав участь під час Українських визвольних змагань чи Другої світової війни, мав свої переконання і намагався їх реалізувати. Яка роль Ганса Коха у німецько-українських відносинах під час Другої світової війни? Хто був у числі його соратників до, протягом і після війни? Чи міг він бути радянським розвідником, як стверджує журналіст Петер-Фердинанд Кох [6]? Всі ці питання потребують ретельного дослідження та обговорення. У статті ми акцентуємо увагу на основні віхи його життя та позицію цієї людини, як вченого-дослідника військової історії, щодо діяльності та причин невдач Української галицької армії.

Ганс Кох народився у Львові 7 липня 1894 року в родині німецьких колоністів, яка наприкінці 18 століття переселилася з околиці федеральної землі Пфальц у Німеччині до колишнього австрійського коронного краю Галичини. Німецькі національні традиції цієї родини та одночасна приналежність за принципом народження і проживання до українських земель визначили його життєвий шлях [4]. Гімназію Ганс завершив у Львові, вищу освіту здобув в 1913 році у Відні [8].

На початку 1915 року Ганс Кох прийняв рішення служити в австро-угорській армії, зокрема у 35-му Золочівському піхотному полку і, фактично, пройшов до кінця Першу світову війну. Після завершення війни, за покликом душі, у листопаді 1918 року прийняв рішення служити в Українській Галицькій Армії і перебував в її лавах до моменту ліквідації радянською владою. Службу Ганс Кох розпочав поручником, а згодом був підвищений до сотника Генерального штабу [1]. Свої спогади, як учасник української визвольної війни, залишив у праці Никифора Гірняка «Спогади про УГА за лютий-травень 1920 року», книзі «Історія УГА», численних статтях, тезах тощо [2, 8, 12].

Цікавою історичною дійсністю є те, що у той час закон про загальну мобілізацію, прийнятий урядом Західноукраїнської Народної Республіки (ЗУНР) 15 листопада 1918 року, стосувався виключно людей, які за національністю були українцями. Громадяни ЗУНР, які за національною ознакою були поляками, євреями, німцями могли не

служити. Сьогодні такий поділ людей не є політкоректним, а тоді це було в порядку речей. Чотири національні громади в Галичині жили осібно і кожен знав, хто є хто.

Громадяни інших національностей йшли до українського війська з різних причин. Дехто вважав себе частиною цієї землі, адже тут жили їхні батьки, друзі, колеги і колишні приятелі вирішували служити, вони йшли з ними. Інших стати найманцем змушувала тодішня ситуація. У момент,



Ганс Кох

коли перестали існувати дві імперії – Російська і Австро-Угорська, десятки тисяч офіцерів виявилися нікому не потрібними. Безробіття та безгрошів'я спонукало більшість з них йти служити в армії тих держав, які почали виникати на руїнах імперій, у тому числі й до Західноукраїнської Народної Республіки, уряд якої мав можливість платити офіцерам [7]. Ганс Кох належав до патріотів свого краю і пішов служити за власним бажанням [1]. Його приклад наслідували не лише інші чоловіки з німецьких колоністів Галичини і Буковини, але й старшини-німці з інших країв бувшої австро-угорської імперії. Завдяки цьому чисельність старшин німецької національності в УГА була значною, чимало з них займали командні пости [4].

За свідченнями історичних джерел, формуванням Галицької армії займалася Начальна команда Галицької армії, яка була найвищим органом управління Української галицької армії, що фактично виконував функції генерального штабу і керував усіма воєнними операціями, організовував фронт і прифронткову смугу. З червня 1919 року головнокомандувач Галицької армії мав титул начальний вождь, його помічник – начальник булави (шеф генерального штабу) [11]. За спогадами капітана УГА Любомира Макарушки, Ганс Кох в цій армії підпорядковувався Начальному вождю УГА генералу Мирону Тарнавському та керівнику оперативного штабу полковнику генеральної булави Альфреду Шаманеку. Служив в оперативних штабах 2-го і 1-го корпусів Начальної Команди УГА. За австрійських часів Ганс Кох був фронтовим старшиною і через молодий вік та воєнні часи не мав освіти старшини генеральної булави. Як зазначав Альфред Шаманек, Кох був «старшиною генеральної булави від народження» [4].

Молодий 24-річний сотник Ганс Кох розумів перевагу ідейних і моральних цінностей у період визвольних змагань. Він використовував кожну нагоду, а особливо поміж старшин німецької національності, і постійно підкреслював за які високі, загальнолюдські цінності бореться українська армія. Ця ідея супроводжувала всю його подальшу службу.

Думки про УГА Ганс Кох викладав у своїх спогадах, під час зустрічей. Фактично, висвітленню періоду 1918–1920 років, він присвятив все життя. Книга «Українська галицька армія», одним із авторів якої був і Ганс Кох, містить спогади про цей період багатьох очевидців і безпосередніх учасників визвольних змагань. Він підкреслював чудову атмосферу співпраці та взаємодовіри, що панувала в УГА. Будь-які непорозуміння чи конфлікти між старшинами української, німецької чи іншої національності були відсутні [4]. Взагалі, УГА була добре організована, дисциплінована й боєздатна. Бездоганна дисципліна відзначалася високою національною свідомістю старшин і вояків. Престиж старшин УГА був високий, бо вони здебільшого мали вищу освіту і значний життєвий досвід. Про боєздатність УГА свідчать її численні перемоги, часто над краще озброєними противниками. Галицька армія була найкращою армією серед тих, що постали на руїнах Австро-Угорщини. Існування УГА має велике історичне значення: вона відновила українську військову традицію на західних українських землях і змогла поширити її серед широких мас. Інтенсивне плекання цих традицій було головною рушійною силою відновлення збройної боротьби в лавах Української повстанської армії, Українській національній армії та інших українських збройних формаціях у роки Другої світової війни [3].

Не дивлячись на позитивні взаємовідносини, наявність сформованої національної свідомості та державно-сборної ідеології у її лавах, Ганс Кох об'єктивно зазначав причини невдач армії, зокрема невеликі оперативні можливості командування, нерегулярне фінансування, брак військової амуніції вояків, зброї та ліків. Крім того, ініціативи командування УГА обмежувалися урядом ЗУНР. Такі заходи, з одного боку, стримували військових авантюристів, а з іншого перешкождали здійсненню суто військових операцій. У період коли армія УГА призупиняла виконання певних військових дій через заборони уряду ЗУНР, більшовицьке військо і армія Денікіна зміцнювалися та перешкождали подальшому виконанню УГА військових маневрів [8].

Окремою темою його спогадів був період коли УГА примусово перебувала в рядах Червоної армії. У цей період рядові стрільці і підстаршини УГА виявляли неабияку мужність та моральну стійкість, коли більшовицькі комісари та агітатори підбурювали їх проти старшин, особливо проти старшин німецької національності [4].

Причиною занепаду армії та втрати позицій у Східній Європі, у тому числі й в Україні, зазначав відсутність військової коаліції всіх армій і сил від Балтійського моря – через Віслу – до Карпат, які приймали участь у протистоянні та

діяли стосовно більшовицьких сил одноосібно і слабо [8]. У квітні 1920 року сотник Кох потрапив у полон, проте через посередництво австрійського Червоного Хреста відбув до Відня, де у 1924 році здобув ступінь доктора філософії, у 1927 році – ступінь доктора євангельської теології. В 1929 році став професором університету у Відні, а згодом і у Кенінгсберзі, Бреславі та Софії. Займався дослідженням історії східних церков та слов'янського Сходу загалом [8].

В Австрії Ганс Кох продовжує спілкуватися з товаришами по зброї, з українськими комбатантськими організаціями та співпрацює з видавництвом «Червона Калина». В його бібліотеці знаходився комплект видань цього видавництва та інші друковані джерела, що відносилися до часів українських визвольних змагань [4]. Чимало його наукових праць стосуються безпосередньо України, її історії, релігії, культури, традицій. Заслугують на увагу такі публікації, як «Автокефальна Православна Церква України» (1927), «Візантія, Охнід і Київ. 987-1037 роки» (1938), «Україна і протестантство» (1954), «Договір з Денікіним» (1931), «Теорія Третього Риму в історії відновленого Московського патріархату. 1917-1952 рр.» (1953) та ін. У 1955 році Ганс Кох видав німецькомовний переклад «Української лірики 1840–1940», куди увійшло чимало творів Тараса Шевченка [10].

Роки Другої світової війни виявилися йому найтяжчими. Народжений в Україні етнічний німець, перебуваючи в лавах Вермахту, покликаний був знову зустрітися з українськими справами. В цій армії він мав звання старшини і був прикріплений до команди армійської групи, що дислокувалася в Україні. Всіма можливими способами він протидіяв вкрай безглуздім політиці націонал-соціалістів на сході Європи. У його доповідному документі вже восени 1941 року адресованому командуванню головного штабу Гітлера повідомлялося про ситуацію в українських землях, що знайшло підтримку командування штабу. Внаслідок цієї дії райхскомісар України Еріх Кох в 1942 році потурбувався про відсторонення Ганса Коха від служби на східному фронті та переведенні його до Болгарії [4]. Крім того, у 1940 році, коли Ганс Кох був членом німецько-радянської комісії з питань переселення, він допоміг багатьом українським патріотам, що опинилися на території, захопленій більшовиками, перебратися на Захід, уникнувши, таким чином, репресій [10].

Ганс Кох, як уродженець України, під час Другої світової війни займався формуванням українських військових частин. Розуміючись у напрямках німецької політики і суперечностях в середині країни, а також в українських внутрішніх відносинах, вважав, що створені до 1941 року військові формування є нежиттєздатними. Активно допомагав у створенні добровольчої дивізії СС «Галичина», а також приймав участь у вирішенні побутових питань вояків та їх родин, надані матеріальної, юридичної та моральної допомоги [9, с. 122]. Серед командування Вермахту відстоював переконання, що українська дивізія повинна діяти тільки на східному

фронті та лише у війні з більшовиками і був переконаний, що навіть невелика військова частина може зіграти значну роль для завершення війни [4]. Українські лідери, які допомагали німцям створити дивізію СС «Галичина» сподівалися, що на останній стадії війни та після її закінчення наявність національної військової формації сприятиме політичним інтересам України [9, с. 108]. Щирий прихильник українства взагалі, він, однак, дуже обережно висловився щодо проголошення Акту відновлення незалежності України 30 червня 1941 року, наголосивши, що долю України вирішує фюрер. І тільки за присутність на Зборах він пізніше отримав догану з Берліну [5]. Як і у період визвольних змагань 1918–1920 років був переконаний, що спочатку потрібно подолати більшовицьку армію, а потім після перемоги, відновлювати незалежну державу.

Щодо українських культурних цінностей, то Ганс Кох перебуваючи в англійському полоні у 1945–1946 роках, займається перекладом української лірики на німецьку мову, яка нині належить до перлин світової перекладної літератури. Робив усе можливе щоби закріпити і поглибити природну приязливість одного народу з іншим. Постійно наголошував на тому, що є сотником УГА і був вірним цьому переконанню все своє життя. У останні роки він працював над узагальненням матеріалів про старшин генеральної булави Галицької Армії, які увійшли до книги «Історія УГА». Він встиг її побачити перед тим як пішов у вічність 9 квітня 1959 року [4]. Військовим Ганс Кох був порівняно недовго, близько 10-и років із прожитих 64-х, набагато довший його життєвий шлях характеризувався науковою роботою у вищих навчальних закладах Німеччини. Ганс Кох мав ментальність військового, розумів значення термінів «стратегія» і «тактика», що впливало на його наукову діяльність. Німецькі часописи характеризували його не кабинетним вченим, а науковцем, який знав реальне життя та застосовував свої переконання серед студентства і громадськості.

Професор Ганс Кох крім Німеччини зі своїми лекціями виступав у Великобританії, Швейцарії, Сполучених Штатах Америки тощо [4]. У наукових дослідженнях він, базуючись на наукових аргументах, доводив тези щодо більшовицької пропаганди про «мирне ставлення» Радянського Союзу [12]. Був переконаний, що більшовицька влада використовуючи вчення марксизму не прагне збудувати соціалізм, а намагається здійснити світове панування. Зазначав, що для боротьби з більшовизмом потрібно використовувати не лише політичні чи економічні важелі, а й передусім розширювати світогляд та розвивати ідейні цінності народів, що підпадали під юрисдикцію більшовицької влади [4].

У новітню історію Ганс Кох увійшов як друг і симпатик патріотів, які вели боротьбу за державність України. Вчений залишив багату, різнопланову наукову спадщину, яка й досі не опублікована або ж надрукована у вузькопрофесійних виданнях, що дає можливість дослідникам зануритись у вивчення, аналіз й пошук відповідей

на питання, що поставлені на початку статті та інші, які можуть виникнути у дослідників під час роботи.

#### Джерела та література:

1. Ганс Кох; Hans Koch (Historiker) [Електронний ресурс]. – Режим доступу: [http://uk.wikipedia.org/wiki/%D0%93%D0%B0%D0%BD%D1%81\\_%D0%9A%D0%BE%D1%85](http://uk.wikipedia.org/wiki/%D0%93%D0%B0%D0%BD%D1%81_%D0%9A%D0%BE%D1%85) ; [http://de.wikipedia.org/wiki/Hans\\_Koch\\_\(Historiker\)](http://de.wikipedia.org/wiki/Hans_Koch_(Historiker))
2. Гірняк Н. Останній акт трагедії Української Галицької Армії : спогади учасника подій за час від половини грудня 1919 року до половини вересня 1920 року [Електронний ресурс]. – Режим доступу: [http://kalusz.io.ua/s192711/nikifor\\_girnyak\\_ostanniy\\_akt\\_tragedie\\_ukraenskoe\\_galickoe\\_armie](http://kalusz.io.ua/s192711/nikifor_girnyak_ostanniy_akt_tragedie_ukraenskoe_galickoe_armie).
3. Енциклопедія Українознавства [Текст] / [Перевидання в Україні. Репринтне відтворення видання 1955-1984 років]. – Львів : НТ ім. Шевченка у Львові, 2000. – Т. 9. – С. 3343–3347.
4. Макарушка Л. Сотник УГА Ганс Кох. – Християнський голос (Мюнхен). – 31 травня 1959 р.
5. Науменко К. Радянсько-німецька війна і початок фашистської окупації. Акт 30 червня 1941 р. [Електронний ресурс]. – Режим доступу: <http://map.lviv.ua/statti/luckij3.html>.
6. Рей Б. Центр городской истории Центральной и Восточной Европы: доклад [Електронний ресурс]. – Режим доступу: <http://www.lvivcenter.org/ru/chronicle/news/?newsid=624>.
7. Стецишин О. Німці в українській армії були добрими політруками [Електронний ресурс]. – Режим доступу: [http://gazeta.ua/articles/history-journal/\\_nimci-v-ukrayinskij-armiyi-bulidobrimi-politrukami/483404](http://gazeta.ua/articles/history-journal/_nimci-v-ukrayinskij-armiyi-bulidobrimi-politrukami/483404).
8. Українська галицька армія (у 40-річчя її участі у визвольних змаганнях) : матеріали до історії [Текст] / укл. Микитюк Д. – Вінніпег (Канада) : Микитюк Д., 1958. – Т. 1. – 674 с.
9. Українська дивізія «Галичина» : історико-публіцистичний збірник [Текст] / упоряд. Слабошпицький М., Стеценко В. – К. ; Торонто : ТОВ «Негоціант-Плюс», 1994. – 176 с. – С. 108.
10. Український німець чи німецький українець? [Електронний ресурс]. – Режим доступу: [http://vk.com/topic-1426357\\_28131167?offset=40](http://vk.com/topic-1426357_28131167?offset=40).
11. Формування українського війська – від У до Я [Електронний ресурс]. – Режим доступу: <http://vijsko.milua.org/v3.htm>.
12. Koch Hans: Die Fortsetzung des Krieges mit anderen Mitten. Sonderdruck aus Jahrbuch der Albertus Universität zu Königsberg (Preussen), 1959, Band IX. Holzner Verlag, Würzburg, 1959.



Ростислав ПИЛЯВЕЦЬ (Київ)

## ДЕБРЕЦЕНСЬКО-УЖГОРОДСЬКА НАСТУПАЛЬНА ОПЕРАЦІЯ 1944 р. – ОСТАННЯ СТРАТЕГІЧНА ОПЕРАЦІЯ ЗІ ЗВІЛЬНЕННЯ ТЕРИТОРІЇ УКРАЇНИ

**Анотація.** Твердження, винесене у назву цієї статті, напевне, викличе подив у багатьох фахівців військово-історичної науки, які досліджують події Другої світової війни й, передусім, операції радянських військ у Великій Вітчизняній війні. Адже сучасникам відомо, що останньою за часом стратегічною операцією Червоної армії зі звільнення українських земель в роки минулої війни стала Східно-Карпатська наступальна операція (взагалі, Дебреценсько-Ужгородську операцію не знайти серед відомого переліку стратегічних операцій). Упереджуючи звинувачення на адресу автора цієї статті у некомпетентності, зазначимо, що так вважалося не завжди.

**Ключові слова:** Друга світова війна, Велика Вітчизняна війна, 1944 р., радянські війська, Українські фронти, стратегічна операція, Закарпаття.

680 діб тривала безпрецедентна битва за звільнення території України від нацистських загарбників. Визволення українських земель почалося ще у ході Сталінградської битви – 18 грудня 1942 р. з'єднання 1-ї гв. армії Південно-Західного фронту звільнили с. Півнівку Міловського району Ворошиловградської (тепер Луганської) області [1; 14, с. 367]. 8 жовтня 1944 р. звільненням населеного пункту с. Лавочне Сколівського р-ну Дрогобицької (тепер Львівської) обл. було завершено очищення від противника території УРСР у кордонах 1941 р. [9, с. 393; 15, с.102]. Остаточне ж визволення українських земель відбулося дещо пізніше – 27 жовтня війська 4-го Українського фронту оволоділи м. Ужгородом, а наступного дня (28 жовтня) було повністю звільнено територію Закарпатської України [1; 5, с. 206; 7; 15, с. 108-109].

Сучасні історики (як вітчизняні, так і зарубіжні – насамперед, російські) останньою стратегічною операцією радянських військ на території України називають Східно-Карпатську наступальну операцію [2, с. 163-164; 3, с. 924-925; 6, с. 375-377; 11, с. 298-299], проведену у період з 8 вересня до 28 жовтня 1944 р., яка в свою чергу поділяється на дві фронтові операції – Карпатсько-Дуклянську і Карпатсько-Ужгородську.

Разом з тим, такий погляд – не єдиний, який історично мав місце серед наукових кіл і шкіл радянської воєнно-історичної науки. Означений підхід утвердився в СРСР задовго після закінчення Другої світової війни в результаті тривалих наукових дискусій про стратегічні операції [2; 4; 6]. А після розпаду Радянського Союзу на пострадянському просторі він став єдиним. Чи можуть

такі погляди на стратегічні та фронтові операції Великої Вітчизняної війни і відповідний методологічний підхід вважатися остаточною і такими, що повністю відповідають історичним реаліям, – питання складне і неоднозначне, на яке, сподіваємося, у найближчій перспективі буде дано відповідь, зокрема, й вітчизняними фахівцями.

Відомо, що тривалий час (від закінчення війни до середини 1960-х рр. – як головний, а до половини 1980-х рр. – як один серед інших) у радянській воєнно-історичній науці існував дещо інший підхід до усієї системи операцій Великої Вітчизняної війни, до їх поділу і, відповідно, до назв операцій. Автор не ставить перед собою завдання надати характеристику й оцінку критеріям, за якими відбувався такий поділ, і розкрити наявні відмінності різних підходів (що є, безумовно, темою окремого ґрунтовного дослідження), проте вважає за доцільне у цій статті згадати погляди попередників і висвітлити дії радянських військ в наступальних операціях, проведених у жовтні 1944 р. на південно-західному напрямі (переважно в українському Закарпатті) саме у відповідності до концепції та поглядів радянських військово-істориків кінця 1940-х – початку 1960-х рр. Такий підхід, на думку автора, і в наш час викликає інтерес дослідників і має право на існування.

Отже, за поглядами радянських воєнних істориків окресленого періоду, в осінньому наступі 1944 р. на південно-західному напрямі радянські війська провели Дебреценсько-Ужгородську (6 – 28 жовтня 1944 р.) [12, с. 18] та Белградську (28 вересня – 20 жовтня 1944 р.) операції, а 29 жовтня 1944 р. розпочали Будапештську операцію, яку завершили аж 13 лютого 1945 р. Зважаючи на пріоритети розгляду заключного етапу воєнних дій на території України в її повоєнних кордонах, наша увага буде прикута лише до першої з названих операцій, а саме до Дебреценсько-Ужгородської стратегічної наступальної операції. Але зауважимо, вона проводилася за межами СРСР (в кордонах 1941 р.), на території Угорщини та Румунії, і мала завданням не звільнення території, окупованої противником, а розгром угруповань ворога на його власній території.

\* \* \*

У вересні 1944 р. нацистська Німеччина опинилася майже у повній зовнішньополітичній ізоляції. З боку фашистських держав вибули Фінляндія, Румунія і Болгарія. В Угорщині політична криза досягла найвищого рівня. Враховуючи воєнно-політичну обстановку

ку, що склалася, і прагнучи повністю досягти цілей, поставлених на кампанію літа – осені 1944 р., Ставка Верховного Головнокомандування (далі – Ставка ВГК) радянських збройних сил наприкінці серпня прийняла рішення на продовження наступальних дій радянських військ у Прибалтиці та на Балканах. На інших ділянках фронту війська переходили до оборони [10; 13, с. 713].

До початку нового наступу радянських військ на південно-західному напрямі на фронті від Дуклянського перевалу до болгарсько-грецького кордону загальною довжиною понад 1500 км оборонялися війська противника зі складу трьох груп армій.

Переважно гірсько-лісистий характер місцевості, по якій проходила лінія фронту, створював противнику сприятливі умови для організації оборони на східних і південно-східних підступах до Угорщини [кордони між анексованою у 1939 р. Угорщиною Карпатською Україною та СРСР на червень 1941 р. проходили по Головному Карпатському хребту в його центральній частині – прим. автора]. Особливо важливе значення противник приділяв південно-східним підступам, де діяла група армій «Південь». На північ і південь від неї, на мукачівсько-ужгородському і белградському напрямках, радянським військам протистояли частина сил груп армій «А» (1-а танкова армія, 1-а угорська армія) і «Ф» (13 дивізій і бригад, з яких 6 дивізій входили до складу армійської групи «Сербія»). Наземні війська підтримувалося авіацією, яка налічувала у своєму складі близько 700 літаків. На Дунаї командування противника мало флотилію, у складі якої налічувалося 50 канонерських човнів, бронекатерів і тральщиків [13, с. 725].

Мета наступу радянських військ на південно-західному напрямку полягала в тому, щоб розгромити групи армій «Південь», «А» і «Ф», вивести з війни Угорщину і надати допомогу народам Чехословаччини та Югославії у звільненні від гітлерівських загарбників.

До наступу залучалися 38-я армія 1-го Українського фронту, 4-й, 2-й і 3-й Українські фронти (без 37-ї армії), а також чехословацькі, румунські, болгарські і югославські війська, що знаходилися в оперативному підпорядкуванні командувачів відповідними радянськими фронтами.

Загальне співвідношення сил сторін на 1 жовтня 1944 р. подано в табл. 1 [8, с. 332, 335; 13, с. 726].

Загальний задум дій радянських військ на південно-західному напрямку передбачав спочатку розгром карпатського, північно-трансільванського і белградського угруповань противника. Надалі, після здійснення деяких перегруповань, передбачалося розгромити ворожі війська в районі Будапешта.

Завдання фронтам ставилися Ставкою неодноразово змінювалися й уточнювалися відповідно до обстановки, що швидко змінювалася, і з урахуванням пропозицій командувачів фронтами. Зрештою вони зводилися до наступного.

4-й Український фронт за безпосереднього сприяння військ 38-ї армії 1-го Українського фронту, продовжуючи розпочаті на початку вересня наступальні дії, повинен був подолати Головний Карпатський хребет і, розвиваючи успіх у загальному напрямку на Ужгород, розгромити війська з групи армій «А» і звільнити Закарпатську Україну. При виконанні поставленого завдання 4-му Українському фронту наступом на Дебреценському напрямку сприяв 2-й Український фронт (Директиви Ставки ВГК № 204670 від 3.9.1944 р.; 220217 від 17.9.1944 р.; 205156 від 1.10.1944 р. [12, с. 146; 13, с. 726]). 2-й Український фронт, завдаючи головного удару в центрі з району південніше Орадеа-Маре [так в радянських бойових документах позначалося колишнє угорське місто Орадя (Надь Варад), що на території сучасної Румунії – прим. автора] і на північний захід від Арад в загальному напрямку на Дебрецен, Ниредьгаза, Чоп і допоміжні – на флангах, повинен був розгромити головні сили групи армій «Південь», вийти на рубіж р. Тиса на ділянці Чоп, гирлі р. Тиса і надати тим самим допомогу 4-му Українському фронту в подоланні Карпат і звільнення Закарпатської України і 3-му Українському фронту в оволодінні Белградом. Наступальні дії фронту повинні були проходити в тісній взаємодії з 1-ю і 4-ю румунськими арміями, що перебували в оперативному підпорядкуванні командування фронту (Директиви Ставки ВГК № 205026 від 25.9.1944 р.; 220234 від 3.10.1944 р. [12, с. 154; 13, с. 726-727]).

Дії 4-го і 2-го Українських фронтів координував Маршал Радянського Союзу С. К. Тимошенко.

3-й Український фронт завдавав головного удару на Белград зі сходу, з району на захід Відін, з метою розгромити сили групи армій «Ф» і звільнити Белград. На-

Таблиця 1

	Радянські війська	Війська противника	Співвідношення
Дивізії (розрахункові)	137,5	59,5	2,3:1
Люди (в тис. осіб)	873	547	1,6:1
Танки і САУ	1 279	1 081	1,2:1
Гармати і міномети	14 864	7 125	2:1
Бойові літаки	2 900	700	4,1:1

ступальні дії військ фронту планувалися в тісній взаємодії з болгарськими і югославськими військами (Директиви Ставки ВГК № 220222 від 20.9.1944 р.; 220233 от 1.10.1944 р. [12, с. 148, 153; 13, с. 727]).

Вирішення цих завдань, а також досягнення спільної мети наступу вилилися у проведення кількох операцій груп фронтів і фронтової наступальної операції, які почалися в жовтні 1944 р. і закінчилися у першій половині лютого 1945 р.

*Дебреценського-Ужгородська операція* (6 – 28 жовтня 1944 р.) проводилася військами 4-го і 2-го Українських фронтів і 38-ї армії 1-го Українського фронту. При цьому 38-а армія спільно з правofланговими з'єднаннями 1-ї гв. армії 4-го Українського фронту ще 8–9 вересня за спеціальною вказівкою Ставки перейшли в наступ на Дуклянському напрямку з метою надати допомогу Словацькому народному повстанню.

Початку Дебреценського-Ужгородської операції передували заходи Ставки, спрямовані на забезпечення бойових дій військ фронтів.

За задумом Ставки головна роль в операції відводилася 2-му Українському фронту, тому свої основні сили і засоби вона спрямовувала до складу цього фронту.

Упродовж вересня до складу 2-го Українського фронту прибули з резерву Ставки 4-й і 6-й гв. кавалерійські корпуси; з 3-го Українського фронту – 46-а армія, 7-й гв. механізований корпус і 7-а артилерійська дивізія прориву. Всі ці війська були направлені в центр і на ліве крило фронту. У 5-у повітряну армію була передана з резерву Ставки 6-а гв. винищувальна авіаційна дивізія. На укомплектування військ фронту у вересні прибуло близько 75 тис. осіб маршового поповнення, 427 танків і САУ [13, с. 727]. Крім того, в районі Тімішоара зосереджувалася 4-а гвардійська армія резерву Ставки ВГК. Дещо раніше, в серпні 1944 р., до складу 4-го Українського фронту з резерву Ставки прибули гірськострілецький корпус і кілька частин посилення. До початку операції були поповнені запаси матеріально-технічних засобів. На 1 жовтня у 2-му Українському фронті запаси складали: з боєприпасів – від 2,7 до 3,5 боєкомплекту; по паливно-мастильним матеріалам – від 4,2 до 7 заправок; по продовольству і фуражу – від 9 до 29 сутодач. Приблизно такими ж були запаси у військах 4-го Українського фронту.

Слід зазначити, що всі заходи з підготовки операції проходили в дуже складній тиловій обстановці. Просуваючись в західному і північно-західному напрямках, головні сили 2-го Українського фронту віддалилися на 500 км від ділянок залізниць, перешитих на радянську колію, і тому підвезення від кінцевих залізничних пунктів здійснювалося автотранспортом. У зв'язку з цим органам тилу довелося провести значну роботу з відновлення шосейних доріг та організації постачання військ за рахунок місцевих ресурсів. Комунікаційні лінії військ 4-го Українського фронту були менш розтягнутими, але транспортування вантажів тут ускладнювалася гірськими умовами місцевості.

Перед початком операції, у другій половині вересня 1944 р., авіація дальньої дії здійснила масовані нальоти на Будапешт, Чоп, Дебрецен, Мішкольц, Сату-Маре [13, с. 728].

Операція розпочалася 6 жовтня наступом на Дебреценському напрямку ударного угруповання 2-го Українського фронту, до складу якої увійшли 6-а гв. танкова і 53-а армії, а також кінно-механізована група генерал-лейтенанта І.А. Плієва. Тим часом війська 4-го Українського фронту продовжували наступ, розпочатий 9 вересня 1944 р.

Рухомві війська 2-го Українського фронту, вміло маневруючи, до кінця 8 жовтня просунулися вперед до 100 км і вийшли на підступи Карцага і Дебрецена. Загальновійськові об'єднання, які діяли на напрямку головного удару і на лівому крилі фронту, вийшли до р. Тиса від Сентеша до її гирла.

Успіхи, досягнуті військами фронту, створили загрозу оточення основних сил трансільванського угруповання противника. Ця загроза була б ще більш дієвою, якби 6-а гв. танкова армія, що наступала на напрямку головного удару фронту, не вплаталася в затяжні бої з оволодіння Орадеа-Маре, а наступ армії правого крила фронту вівся більш енергійно.

Посиливши опір на підступах до Орадеа-Маре і Дебрецена, противник разом з тим змушений був почати 9–10 жовтня відведення своїх військ перед правим крилом 2-го Українського фронту, а 15 жовтня – перед центром і лівим крилом 4-го Українського фронту, війська якого перейшли у переслідування.

Таким чином, у результаті триденних наступальних дій, незважаючи на певні недоліки, що мали місце, війська фронту в цілому досягали важливих оперативних результатів.

В обстановці, що склалася, Ставка ВГК зажадала від командувача 2-м Українським фронтом прискорити оволодіння Орадеа-Маре і Дебреценом (Директиви Ставки ВГК № 220239 від 8.10.1944 г., 220243 від 18.10.1944 г. [12, с. 157-158, 160; 13, с. 728-729]). Для виконання поставленого завдання рухомим військам фронту наказувалося послідовно завдати ударів спочатку по Орадеа-Маре, потім по Дебрецену. З метою посилення ударного угруповання фронту пропонувалося перегрупувати з правого крила фронту 7-у гв. армію.

Виконуючи вказівки Ставки ВГК, війська фронту в період з 9 по 20 жовтня продовжували вести наступальні дії на всьому фронті. Особливо запеклого характеру вони набули в центрі.

Незважаючи на те що противник прагнув будь-що утримати у своїх руках Орадеа-Маре і Дебрецен, зосередивши тут в цілому до 13 дивізій, у тому числі 5 танкових, війська фронту 12 жовтня оволоділи Орадеа-Маре, а 20 жовтня – Дебреценом.

Під час боїв за Дебрецен противник, прагнучи послабити удар радянських військ на місто, зробив 18 жовтня силами 4-го танкового корпусу контрудар з району Сольнок по військах 53-ї армії, які вийшли на східний



берег р. Тиса. У районі на схід від Сільнока зав'язалися запеклі бої, які проходили з перемінним успіхом. У цих боях взяла участь 7-а гв. армія, яка у взаємодії з 53-ю армією відбила наступ противника і ліквідувала його плацдарм на східному березі р. Тиса. В цей же час на лівому крилі фронту 46-а армія частиною сил вийшла до р. Дунай південніше Бая. Армії правого крила 2-го Українського фронту, діючи в складних умовах гірсько-лісової місцевості і переслідуючи противника на широкому фронті, 18 жовтня оволоділи Сигітом [Сигіт (або Сігіт, Сігету-Мармаціей), місто на півночі сучасної Румунії – прим. автора] і до кінця 20 жовтня висунулися до Сату-Маре і Карей.

У період з 15 по 20 жовтня успішно розвивався наступ військ лівого крила і центру 4-го Українського фронту, які подолали Головний Карпатський хребет і вступили в Угорську рівнину, створюючи загрозу тилам 1-ї німецької танкової армії, що протистояла правому крилу фронту.

У період з 20 по 28 жовтня рухомі війська 2-го Українського фронту, за винятком 6-ї гв. танкової армії, яка через великі втрати була виведена в резерв фронту, продовжували наступати на північ від Дебрецена і 22 жовтня оволоділи Ніредьгазою, вийшовши на шляхи відходу основних сил трансільванського угруповання противника. Ця обставина зумовила запеклий характер бойових дій у районі Ніредьгази, в підсумку яких радянські війська змушені були залишити цей вельми важливий вузол комунікацій, що зв'язували трансільванське угруповання противника з будапештським. Основною причиною невдач у бойових діях військ став брак сил, що діяли в районі Ніредьгази.

В цей же час війська лівого крила і центру 4-го Українського фронту продовжували успішно розвивати наступ, оволодівши 26 жовтня Мукачевим, а 27 жовтня Ужгородом [13, с. 729; 15, с. 108-109].

У підсумку бойових дій війська обох фронтів вийшли на рубіж Ужгород, Чоп, південніше Ніредьгази і далі вздовж східного берега р. Тиса до Тіссауг (25 км сх. Кечкемет). На лівому крилі фронту військам 46-ї армії вдалося зайняти в межириччі Тиси і Дунаю оперативний плацдарм глибиною від 20 до 100 км і по фронту до 120 км. Лінія фронту проходила тут від Тіссауг на Бая і далі вздовж східного берега р. Дунай.

У період проведення наступальних дій війська фронтів безперервно підтримувалися авіацією. Так, тільки авіація 2-го Українського фронту здійснила до 5 тис. бойових літако-вильотів.

Таким чином, в результаті проведення Дебреценсько-Ужгородської операції був не тільки зірваний план німецько-фашистського командування відкинути радянські війська за Трансільванські Альпи і утримати за собою Карпати, а й було завдано серйозної поразки групі армій «Південь» і частині сил групи армій «А», основні сили яких були відкинуті на захід від Карпат і на рубіж р. Тиса. При цьому були звільнені Закарпатська Україна, Північна Трансільванія і значна частина Угорщини.

Крім того, виходом в межириччі Тиси і Дунаю війська 2-го Українського фронту створили сприятливі умови для нанесення вирішального удару на Будапешт.

З подоланням Карпат і виходом радянських військ на рубіж р. Тиса було ліквідовано досить вигідний для противника карпатський виступ, а лінію фронту військ 2-го і 4-го Українських фронтів було значно скорочено. Більш сприятливими стали й умови для взаємодії військ цих фронтів. Наступом на Дуклянському напрямку радянські війська надали допомогу Словацькому народному повстанню.

#### Джерела та література:

1. Безсмертя. Книга пам'яті України. 1941–1945 / П. П. Панченко [та ін.]; голова ред. кол. І. О. Герасимов. – К.: Пошуково-вид. агентство «Книга пам'яті України», 2000. – 944 с.
2. Военный энциклопедический словарь / Пред. Гл. ред. комиссии: Н.В. Огарков. – М.: Воениздат, 1984. – 863 с.
3. Грицюк В. М., Лисенко О. Є. Східнокарпатська наступальна операція 1944 // Енциклопедія історії України. Т. 9. – К.: Наукова думка, 2012. – С.924-925.
4. Итоги дискуссии о стратегических операциях Великой Отечественной войны 1941–1945 гг. // Военно-исторический журнал. – 1987. – № 10.
5. Лысаковский Ю.Ю., Нестеров В. Н., Удин-Некрасов В.А. Освобождение Украины. 1943–1944: Историко-статистическое исследование. – К.: КВІО, 1995. – 232 с.
6. Малахов М.М. Восточно-Карпатская операция 1944 // Советская военная энциклопедия / Пред. Гл. ред. комиссии: Н.В. Огарков. – Т. 2. – М.: Воениздат, 1979. – 639 с.
7. Маркусь В. Приєднання Закарпатської України до Радянської України. 1944–1945. – К.: [б.в.], 1992. – 112 с.
8. Минасян М.М. Борьба Советской Армии за освобождение народов Юго-Восточной Европы в Великой Отечественной войне. – М.: ВАФ, 1957. – 612 с.
9. Муковський І.Т., Лисенко О.Є. Звитяга і жертвність. Українці на фронтах Другої світової війни. – К.: Пошуково-вид. агентство «Книга пам'яті України», 1997. – 568 с.
10. Освободительная миссия Советских Вооруженных Сил в Европе во Второй мировой войне: Документы и материалы / Под ред. П. Жилина. – М.: Воениздат, 1985. – 642 с.
11. Россия и СССР в войнах XX века. Потери вооруженных сил. Статистическое исследование / Под общ. ред. Г.Ф. Кривошеева. – М.: ОЛМА-ПРЕСС, 2001. – 608 с.
12. Русский архив: Великая Отечественная. Ставка ВКГ: Документы и материалы 1944–1945. Т. 16 (5–4). – М.: ТЕРРА, 1999. – 368 с.
13. Стратегический очерк Великой Отечественной войны 1941–1945 гг. / А.Н. Грылев (рук. авт. кол.) и др.; отв. ред. С.П. Платонов. – М.: Воениздат, 1961. – 984 с.
14. Україна: Хроніка XX століття. Довідкове видання. Роки 1941–1943. – К.: Ін-т історії України НАН України, 2005. – 533 с.
15. Україна: Хроніка XX століття. Довідкове видання. Роки 1944–1945. – К.: Ін-т історії України НАН України, 2005. – 279 с.

Володимир ПОЛЯКОВ (Сімферополь)

## УКРАЇНЦІ В СКЛАДІ 1-ї ЧЕХОСЛОВАЦЬКОЇ ВІДДІЛЬНОЇ БРИГАДИ В 1943 РОЦІ

**Анотація.** Історія 1-го Чехословацького армійського корпусу сформованого на території СРСР в роки 2-ої світової війни завжди привертала увагу дослідників, проте вона як і раніше зберігає чимало «білих плям». Одним з найбільш заборонених питань – національний склад підрозділу, на якому в даній статті ми зупинимо свою увагу. Практично всі післявоєнні десятиліття замовчувався той факт, що основу цього формування становили етнічні українці, які були ядром спочатку батальйону, потім бригади... У статті розглянуто тільки період становлення батальйону і бригади та охоплює хронологічний період від початку до закінчення 1943 року. Проаналізовано механізм нагородження за успішні бої бригади при звільненні Києва, Білої Церкви.

**Ключові слова:** батальйон, бригада, чехи, словаки, українці, русини, росіяни.

Історія 1-го Чехословацького армійського корпусу завжди привертала увагу дослідників, але проте вона як і раніше ще зберігає чимало «білих плям». Один з найбільш табуованих питань – національний склад підрозділу, на якому в цій статті ми зупинимо свою увагу, а також участь у ньому уродженців Закарпаття. Примітно, що в роки війни радянська преса про цей військовий підрозділ зазвичай писала так: «Ці люди – чехи, словаки – добровільно стали на важкий шлях боротьби за свободу своєї Батьківщини». Подібний підбір національностей не випадковий, оскільки офіційно демонстрував участь у збройній боротьбі тільки двох національних груп: чехів і словаків [1].

Перше військово формування «іноземної держави» на території СРСР відбулося з початком 2-ої світової війни. Як розповідав автору статті учасник тих подій О.С. Куц, після закінчення військового училища, його, звичайного українського хлопця, як і інших випускників самих різних національностей, змусили надіти незнайому військову форму і оголосили, що вони будуть служити в фінській Червоній армії. Малось на увазі, що вона звільнить Фінляндію від капіталістів і подібно Латвії, Литві, Естонії увійде до складу СРСР. Оскільки наступу Червоної Армії не вийшло, їх незабаром знову переодягли у звичайну червоноармійську форму [2].

З переходом 2-ої Світової війни у Велику Вітчизняну, питання про створення військових формувань іноземних держав виникло практично відразу, але на зовсім іншому рівні. 18 липня 1941 у Лондоні радянським послом у Великобританії Іваном Майським і чехословацьким міністром закордонних справ Яном Масариком було підписано угоду між Радянським Союзом і Чехословацьким тимчасовим урядом у вигнанні про спільні

дії проти Німеччини. 27 вересня 1941 р. радянським керівництвом було прийнято рішення закликати в чехословацькі частини новобранців з числа «радянських громадян чехословацької національності», але таких виявилось вкрай мало. Тоді з'явилася Постанова Державного комітету оборони: «Доручити НКВС СРСР звільнити чехословацьких громадян, що містилися в ув'язненні на радянській території як військовополонених, інтернованих або на інших достатніх підставах» [3].

НКВС тих років був, здавалося б, невичерпним резервом людських ресурсів, включаючи і громадян, здавалося б, далекої Чехословаччини. Справа в тому, що з вступом СРСР в 2-у світову війну 18 вересня 1939 року частинами Червоної армії під Тернополем були взяті в полон солдати і офіцери (близько 800 чоловік) Чехословацького легіону, що входив до складу польської армії. Легіонерів інтернували в радянські табори разом з польськими військовополоненими. Ймовірно, їх чекала б та ж трагічна доля, що спіткала польських офіцерів, але завдяки втручання Франції була досягнута домовленість, відповідно до якої чеські та словацькі військовослужбовці були відправлені на Близький Схід. У радянських таборах залишалось тільки 157 колишніх чехословацьких легіонерів. Ось вони і склали ядро командного складу майбутнього військового формування, яке належало сформувати в місті Бузулук. Командиром нового підрозділу став один з ініціаторів його створення – підполковник Людвіг Свобода.

Тим не менш, людей як і раніше не вистачало і тоді 3 лютого 1942 року Державний комітет оборони СРСР оголосив амністію для всіх чехословацьких громадян. У зв'язку з тим, що і це не дало належного ефекту, то 19 листопада 1942 року була оголошена амністія і для ув'язнених громадян Угорщини, але тільки з числа русинів і словаків. Дуже скоро стало зрозуміло, що поки мова могла йти тільки про такий військовий підрозділ як батальйон, що з військової точки зору було краплею в морі, але з політичної мало величезне пропагандистське значення.

До січня 1943 р. в 1-му чехословацькому окремому піхотному батальйоні вже числилося 974 людини, з яких 48% були чехами і словаками, а 52% – євреями і українцями. Примітно, що етнонім русин в офіційних документах при вказівці національності військовослужбовців не використовувався. Його повністю витіснив етнонім українець. Практично всі військові не були громадянами СРСР. Батальйон був обмундирований в англійську форму з чехословацькими знаками відмінності, але озброєний радянською стрілецькою зброєю [4]. Вже на самому першому його складі були уроджен-

ці Закарпаття: Отокар Ярош – командир роти; Гулин Мікулас, Дем'ян Михайло, Дербал Павло, Дердук Васил, Фільдман Боженна... Ймовірно, їх число було знано більш. Вже на етапі формування були поодинокі вкраплення росіян – поки це тільки медперсонал. Після завершення комплектування 1 березня 1943 року батальйон був направлений на Воронежський фронт. Таким чином, він став першим іноземним військовим формуванням, що набрало бій з нацизмом на Східному фронті. Події на фронті тієї пори були на стільки важкими, що Радянське командування відверто побоювалося, що перший бій чехословацького підрозділу міг стати для нього і останнім, а якщо він ще і потрапить в оточення, в полон, то світової ганьби не оберешся. Те, що батальйон все ж опинився в складі діючої армії і зайняв рубіж оборони, виняткова заслуга його командира полковника Людвіга Свободи. Так вийшло, що командування 25-ї стрілецької дивізії, якою було надано 1-й Чехословацький окремий піхотний батальйон, доручило йому зайняти позиції на найбільш вразливому місці – на стику двох фронтів Воронежського і Південно-Західного. Удар противника припав на роту, якою командував поручик Отокар Ярош. Безпосередньо у бойових порядках в боях 8-13 березня 1943 року було задіяно 350 осіб. Крім стрілецького озброєння, захищаючи рубіж війська мали 2 протитанкові гармати і 16 протитанкових рушниць. З ближнього тилу їх підтримувала реактивна артилерія («Катюші»). У ході п'яти днів важких боїв батальйон не здригнувся і не пропустив противника крізь свої позиції. Втрати були досить значними: убитими 112, пораненими – 180; потрапило в полон – 20. Доля полонених склалася трагічно: 15 з них відразу ж були розстріляні як зрадники, так як вони не рахувалися військовополоненими. Решта пройшла жахи німецького полону, а після звільнення опинилася вже в радянських таборах. У ході боїв були втрачені обидві гармати і половина протитанкових рушниць. Оскільки ситуація на цій ділянці фронту в цілому склалася погано, то Харків був знову залишений радянськими військами. 1-й Чехословацький окремий піхотний батальйон отримав наказ пробиватися з оточення [5, 6]. Перший же бій отримав надзвичайно позитивний резонанс. Отокар Ярош посмертно став першим іноземним громадянином – Героєм Радянського Союзу. Орден та медалі отримало багато учасників цих боїв. На жаль, на сайті «Меморіал» ще не виставлені нагородні документи цієї події і тому ми поки не можемо провести детальний аналіз нагородження. Успішний дебют чехословацького батальйону наочно показав перспективність і доцільність його створення. 10 травня 1943 року вже в Новохопільську почалося формування 1-й Чехословацької окремої бригади, в яку крім трьох стрілецьких був включений і танковий батальйон. До складу бригади увійшли офіцери, які прибули з чехословацьких частин що перебувають у Великобританії і Пів-

нічній Африці. Примітна історія формування танкового батальйону. Гроші на купівлю танків – збирали! Перші 5 Т-34-76 прибули 4 вересня 1943 року із заводу № 112 «Червоне Сормово», ще 5 були отримані з Тамбова. Спеціальним указом по бригаді всі десять танків отримали власні імена: «Ян Жижка» (Zizka), «Яношик» (Janosik), «Підкарпатський партизан» (Підкарпатській партизанів), «Соколово» (Sokolovo), «Лідіце» (Lidice), «лежаки» (Lezaky), «Капітан Ярош» (Kapitan Jaros), «Бахмач», «Зборів», «Прага» (Praha). Як пам'ятається, герої відомого фільму «Чотири танкіста і собака» теж воювали на танку з власним ім'ям.

На 30.09.43 бригада складалася з 3517 чол. русини – 2210 чол.; чехи – 536 чол.; словаки – 343 чол.; євреї – 204 чол.; російські – 169 чол. [4]. За винятком росіян всі військовослужбовці представлених національностей не були громадянами СРСР. Історія появи в бригаді громадян СРСР, ймовірно, вимагає пояснення. Якщо в складі батальйону їх практично не було, то вже в бригаді, з появою великої кількості військової техніки, а забезпечували чехословаків, не в приклад Червоної армії, чудово, то тільки автомобілів було 195 одиниць. Переважно це були отримані за «Ленд-лізу» «Студебекери». Щоб укомплектувати їх водіями у бригаду довелося направити росіян, українців... Крім цього, такі посади, як мотористи, ремонтні робітники і вся техслужба були укомплектовані радянськими військовослужбовцями.

Так було завгодно долі, що рідний дядько автора статті Пашин Сергій Іванович з червня 1943 і по травень 1945 прослужив спочатку в Чехословацькій окремій бригаді, а потім в Чехословацькому корпусі начальником артилерійського забезпечення. Чотири рази був нагороджений, з часом чудово говорив і читав чеською мовою, став почесним громадянином Праги.

Своє бойове хрещення бригада прийняла 5 листопада 1943 року в боях за визволення Києва у складі військ 1-го Українського фронту. Дії бригади знову було визнано успішними і 21.12.43 за взяття Києва було нагороджено 142 військових. З них 3 генерала, 62 офіцерів, 47 молодших командирів і 30 солдатів, але крім того 109 військовослужбовцям, за поданням начальника «Смерш» 1-го Українського фронту, в нагороді було відмовлено.

Автору статті доводилося працювати з нагородними документами на кримських партизан, а тому він зустрічався з подібною практикою, коли офіцери «Смерш» відхиляли ту чи іншу кандидатуру партизана до нагородження. Як правило, в Криму це було пов'язано з тим, що даний партизан встиг послужити в поліції або навіть в німецьких військових формуваннях. У цілому відсоток відхилених органами «Смерш» в Криму був невеликий і не перевищував 5% від числа нагороджених. У даному випадку це була абсолютно безглузда цифра: майже 43% від числа представлених до нагород. Примітний національний склад «позбавленців»:

	чехи	словаки	українці	росіяни
Усього в бригаді	563	343	2210	169
«лишенці»	45	15	45	4



Зберігся документ, підписаний начальником управління контррозвідки «Смерш» 1-го Українського фронту генерал-майором Осетровим від 22.11.43 в якому аргументувалися причини відмови у нагородженні. За чехами і словаками всі звинувачення були абсолютно ідентичними: «настрої антирадянські»; «реакціонер, антирадянсько налаштована особистість»; «антирадянсько налаштована персона» ...

Ймовірно, всі вищевказані люди, в абсолютній більшості офіцери і молодші командири Чехословацької армії абсолютно не розуміли, що вони знаходяться в державі, в якій створена тотальна система доносів, а оскільки всі вони майже рік просиділи в радянських таборах, які несуть цілий ряд функцій, але в чому не можна їх звинуватити, так це в тому, що вони прищеплюють любов до Радянської влади. Ось чому чехословацькі військовослужбовці говорили між собою все, що думали про Радянський Союз. Оскільки у складі бригади була частина людей що мали ліві переконання, то саме вони стали активними інформаторами «Смерша». Примітно, що після наступних боїв, зокрема під Білою Церквою практично всі «лишенці» знову були представлені до нагород і отримали їх.

Складніше виявилось з українцями, росіянами і навіть одним узбеком з числа радянських громадян. Якщо іноземці постраждали «за довгий язик», то радянські громадяни прекрасно знали, де вони знаходяться і нічого зайвого в своїх розмовах не допускали. Відмова у нагородженні була обумовлена тим, що всі ці люди були призовані в армію восени 1943 року різними військоматами Київської області відразу ж після звільнення Києва. Ймовірно, всі вони пройшли Київське оточення 1941 року, полон і тому їх анкета, в розумінні співробітників «Смерша», не дозволяла їм бути нагородженими Батьківщиною, незалежно від того, добре або дуже добре вони воювали.

Як показав аналіз доль загиблих з числа нового поповнення, то з 12 загиблих курсантів навчальної роти 169-го запасного стрілецького полку всі 12 були громадянами СРСР. Надалі поповнення йшло за рахунок чехів Волині, Криму а також масового дезертирства зі словацької «Швидкої дивізії», що знаходилася у Вермахті. Але ядром формування Чехословацького окремого піхотного батальйону, а потім і бригади були уродженці Закарпаття. Чи називати їх українцями, чи русинами – це вже справа етнографів, а не військових істориків.

#### **Джерела та література:**

1. Галин Борис. Чехословацкие войны – Режим доступа: <http://www.41w.ru/ukrainskii-front/616-rasskaz-boris-galin-chexoslovackie-voiny.html> – Назва з екрану.
2. Интервью с Куц А.С. 1980 год.
3. Постановление № ГКО-1096сс. – Режим доступа: [http://teatrskazka.com/Raznoe/PostanovGKO/194201/gko\\_1096.html](http://teatrskazka.com/Raznoe/PostanovGKO/194201/gko_1096.html) – Название с экрана.
4. Чехословацкие формирования в составе Красной армии.– Режим доступа: [http://www.runivers.ru/doc/d2.php?PORTAL\\_ID=6383&SECTION\\_ID=6390](http://www.runivers.ru/doc/d2.php?PORTAL_ID=6383&SECTION_ID=6390) – Назва з екрану.
5. Сражение при Соколово. – Википедия. – Режим доступа: <http://go.mail.ru/search?q> – Назва з екрану.
6. Мы – дети победы. – Режим доступа: <http://buzuluk-pobeda.narod.ru/cexi.html> – Назва з екрану.

УДК 94:355/359"1941"

Вадим РОСИЦЬКИЙ (м. Ніжин, Чернігівська обл.)

## АНАЛІЗ БОЙОВИХ ДІЙ 4 МЕХАНІЗОВАНОГО КОРПУСУ В ОБОРОНІ ГАЛИЧИНИ В 1941 РОЦІ (НА ОСНОВІ БОЙОВИХ ДОКУМЕНТІВ)

**Анотація.** У даній статті розглянуто основні етапи оборонних боїв літа 1941 року на теренах Галичини, які проводили частини 4-го механізованого корпусу. Аналіз бойових дій даного мехкорпусу проводився на основі бойових документів, з метою передати повноту обстановки в ті важкі миті оборони. У висновках проаналізовано вдалість та не вдалість застосування масиву бронетехніки в обороні.

**Ключові слова:** Механізований корпус, фронт, танк, Велика Вітчизняна війна, бій, оборона, Київський особливий оборонний округ, дивізія, полк, вермахт, Робітничо-Селянська Червона армія, армія, штаб.

Початок Великої Вітчизняної війни, початок величезного лиха ХХ століття. Війна виявила чимало проблем у керуванні військами РСЧА, але поряд з цим дала сильний поштовх до вирішення проблем, але дане вирішення та навчання далось нам занадто високою ціною. Не оминули дані проблеми і 4 механізований корпус.

Метою даного дослідження є на основі бойових документів прослідкувати та проаналізувати хід оборонних боїв 4 механізованого корпусу 6 армії на теренах Галичини.

Хронологічно буде розглянутий період з 22 червня по липень 1941 року.

Проблематика досліджень оборонних боїв на основі бойових документів в форматі окремої частини, є досить актуальним та потрібним, коли розглядається історія з макропоглядів, тобто у «великому» масштабі. Такий підхід дасть нам поглянути на події літа 1941 року з іншої, більш близької відстані.

Спочатку сформований 4 механізований корпус, в січні 1941 року, був у складі 6-ї армії, Київського особливого військового округу під командуванням генерал-майора Андрія Власова, коли німецький операція Барбаросса ввійшов в дію 22 червня 1941 року [1, с. 155]. Приймав участь в боях під Бродами [4, с. 145]. Потім знищений в Уманському котлі в серпні 1941 року [4, с. 229]. 4 механізований корпус був одним з найпотужнішим корпусів, як за кількістю так і за якістю озброєння. Тобто мав станом на 22 червня 1941 року 979 бойових машин [1, с. 157]. Серед нових видів бронетехніки були 89 КВ та 327 Т-34 [1, с. 158]. У вермахту нічого навіть віддалено схожого на дані танки не було.

Дислокувався 4 механізований корпус в районі Львова та його передмісті [1, с.159]. Серед частин корпусу досить виділялася ударна його частина – 32 танкова дивізія. Вона дислокувалася в східній околиці Львова, була одна з найбільш укомплектованою матеріальною частиною танкових дивізій до початку війни – 222 танків КВ-1 і Т-34, 110 танків Т-26 і Т-28 і входила до складу 4-го

механізованого корпусу 6-ї армії. Однак до моменту військових дій дивізія, як, виявилось, була укомплектована начальницьким складом тільки на 50%, запасними частинами забезпечена на 2%, засобами радіозв'язку на 15% [2].

Переїдемо до боїв 4 механізованого корпусу на теренах Галичини літа 1941 року. На основі бойових документів, а саме:

- Доклад начальника Автобронетанкового управління Юго-Западного фронту Военному совету фронта от 30 июня 1941 г. о состоянии механизированных корпусов и об отводе их для восстановления материальной части [3, с. 129].

- Доклад начальника Автобронетанкового управления Юго-Западного фронту Военному совету фронта о состоянии механизированных корпусов на 1 июля 1941 г. [3, с. 131].

- Директива командующего Юго-Западным фронтом об улучшении организация и руководства боем механизированных корпусов [3, с. 134].

- Доклад командира 32-й танковой дивизии начальника Автобронетанкового управления Юго-Западного фронту о боевых действиях дивизии за период с 22 июня по 14 июля 1941 г. [3, с. 180–196].

Розпочинаючи з першого документу, який ми розглянемо – «Доклад начальника Автобронетанкового управления Юго-Западного фронту Военному совету фронта о состоянии механизированных корпусов на 1 июля 1941 г.», то бачимо жалюгідний стан стан мотомеханізованих військ Південно-Західного фронту за станом на 1.7.41 рік. У боях в районі Броди і Дубно 80-90% бойової матеріальної частини знищено на полі бою і не евакуйовано, так як територія зайнята противником. А 4-й механізований корпус – положення частин і стану корпусу з'ясується [3, с. 131]. І тому командування вирішує прискорити відведення 4, 8 і 15-го механізованих корпусів із завданням якнайшвидшого відновлення матеріальної частини, доукомплектування та приведення в бойову готовність. Порядок відводу: 8, 15 і 4-й механізовані корпуси. Несвоєчасне висновок з займаних нині районів остаточно виведе їх з ладу [3, с. 131].

Тепер поглянемо на ситуацію у наступному донесенні, «Доклад начальника Автобронетанкового управления Юго-Западного фронту Военному совету фронта от 30 июня 1941 г. о состоянии механизированных корпусов и об отводе их для восстановления материальной части». Протягом 9 днів бою 4 механізований корпус, виконуючи поставлені перед ним завдання по знищенню противника, має такий стан: механізований корпус,

без 8-ї танкової дивізії, після підйому по тривозі з боями проробив марш в цілому до 400-450 км при роботі моторів по 60-65 годин [3, с. 129].

Весь період часу механізований корпус, здійснюючи марші і ведучи бій з противником, не мав і не міг мати жодного дня для огляду матеріальної частини, її регулювання і ремонту. Відсутність засобів евакуації, віддаленість ремонтних стаціонарних баз і відсутність ремонтних засобів безпосередньо у частинах ремонтно-відновлювальних батальйонів сполук та їх укомплектованості летучками типу «А» і «Б» створили умови величезного виходу матеріальної частини з ладу з технічних несправностей. Відсутність запасних частин до танків «КВ» і «Т-34» у всіх частинах до сього часу призводить до неможливості проводити поточний та середній ремонт безпосередньо у частинах [3, с. 129].

4-й механізований корпус перекидається – в район м. Остропіль, Лисанівці, Куманівці [3, с. 129].

Командування, бачило повну не здатність керувати такою масою бронетехніки, вбачаючи 10-денний досвід застосування танкових з'єднань показав, що Військовій раді і штаби армій слабо організують і керують боєм механізованих з'єднань:

1. Танкові з'єднання, як правило, використовуються для знищення противника без належної розвідки і підтримки авіацією і артилерією. Відсутня організація взаємодії з цими родами військ;
2. Не завжди при постановці завдань механізованим частинам і з'єднанням враховуються відстань і технічний стан бойової матеріальної частини, що призводить до неодноразовості дій на полі бою;
3. Абсолютно не організована в арміях служба евакуації та відновлення матеріальної частини безпосередньо на полі бою і в армійському тилу;
4. Відсутня облік втрат бойової та допоміжної матеріальної частини та особового складу. Це створює труднощі поповнення [3, с. 134].

Було прийняте рішення, широкої взаємодії всіх родів військ: авіації, піхоти та артилерії з танками [3, с. 134].

Незважаючи на короткий термін існування 32-га дивізії 4 механізованого корпусу, неуккомплектованість начальницьким складом, неповну забезпеченість інженерним і хімічним майном і майже повна відсутність ремонтно-відновлювальних засобів, дивізія в проведених бойових діях всі покладені на неї бойові завдання виконала [3, с. 180–196]. Дана дивізія час військових дій бойова матеріальна частина дивізії пройшла в цілому 950 км. Перекидаючись з однієї ділянки на іншу, дивізія витратила більшу частину моторесурсів, не беручи участь в боях; наприклад, в перші три дні дивізія здійснила марш в 350 км [3, с. 180–196].

Отже, проаналізувавши, всі вище перелічені бойові штабні документи, можна зробити наступні висновки:

- Незважаючи на нерівномірність накопичення озброєння, відсутність ремонтно-евакуаційних засобів частини 4 механізованого корпусу виконували свій військовий обов'язок – зупинити ворога.

- Перші дні боїв виявили недоліки у керуванні великими групами бронетехніки.

- Експлуатація матеріальної частини під час бойових дій проходила ненормально.

- Частини корпусу, під час оборонних боїв в Західній Україні не були підтримані іншими видами озброєння, корпус діяв та володів виключно танками.

Закінчуючи статтю, хочу сказати, що хоробрість та самовідданість радянських танкістів, які були і українцями, і росіянами, стійко боронили нашу Вітчизну від ворога! Вічна пам'ять героям!

#### Джерела та література:

1. Дриг Е. Механизированные корпуса РККА в бою: История автобронетанковых войск Красной Армии в 1940-1941 годах / Е. Дриг. – М., 2005. – 830 с.
2. Жаркой Филипп Михайлович (1941 год. Юго-Западный фронт) 1941 год. Юго-Западный фронт Боевой путь 32-й танковой дивизии войны / [Електронний ресурс]. – Режим доступу: <http://army.lv/ru/kv-1/996/4452>
3. Сборник боевых документов Великой Отечественной войны / Вып. 33 [Сборник]. – М., 1957.
4. David Glantz 'Stumbling Colossus - The Red Army On The Eve of World War', Kansas, 1998.

УДК 94 (477. 83) "1939/1945"

Петро САВЧУК (Рівне)

## ЛЬВІВЩИНА У ДРУГІЙ СВІТОВІЙ ВІЙНІ: ТИРАНІЯ, СВАВІЛЛЯ, РУХ ОПОРУ

**Анотація.** Україна, в т.ч. Львівщина, відзначає 70-річчя визволення від німецько-нацистської окупації, а тому необхідно ще раз підкреслити ганебність будь-якої війни, геноциду народу, необхідність вільного проживання людства. Стаття розкриває найскладніші сторінки історії міста Львова і околиць у роки війни, зокрема період окупації, організації руху опору загарбникам; на основі нових архівних матеріалів уточнено події, роль особистостей, зокрема в організації та діяльності українського національно-визвольного руху, комуністів, радянських партизанів.

**Ключові слова:** війна, окупація, рух опору, партизани, Львів, Львівщина.

У радянській науковій, публіцистичній літературі чимало тверджень, що боротьба з окупантами розпочалася "з перших днів окупації". Такі заяви не підтверджуються фактами або легко спростовуються. Так, у західних областях, в т.ч. Львівщині, своєчасно не готували підпілля чи окремих людей, які могли б цим займатися. Тільки в липні 1941 року на Львівщину направляється організаційна група з 9 осіб, але завдання вона не виконала. У серпні направляється ще одна група з 15 осіб, а 5 серпня з штабу 5-ї армії направляється група під керівництвом Зайцева у складі 22 осіб. Всього на Львівщину ЦК КП(б)У направив 12 груп, але жодна з них не вийшла на територію області. Об'єктивні і суб'єктивні фактори діяли паралельно. Посилка груп, уповноважених на західні землі республіки продовжувалися безуспішно. Отже, твердження про розгортання всенародної боротьби проти нацистських німецьких загарбників безпідставні [11, с. 84-86].

В області після окупації виникли складні обставини. Незадоволення населення насамперед викликала політика окупаційної влади, її жорстоке ставлення до населення, переслідування, репресії, страти.

Німецькі війська увійшли у Львів 30 червня 1941 року після впертих прикордонних боїв. Одночасно в місто вступили загони українських націоналістів, які в цей же час проголосили відновлення самостійної України, створивши уряд на чолі з Ярославом Стецьком.

Окупаційна адміністрація в Україні була розділена на чотири зони, в т.ч. генерал-губернаторство (64 тис. кв. км). Галичина стала п'ятим дистриктом на чолі з губернатором. Вона поділялася на округи, які поділялися на повіти. Адміністрація на рівні округи і дистрикту була виключно з німців, а вїйти і мери міст були вихідцями з українців. У генерал-губернаторстві в округах і повітах були створені відділення поліції безпеки (сіпо) і СД (гестапо).

У Галичині, як і на інших територіях України, українцям заборонялася політична діяльність. Тут, правда, укра-

їнці одержали дозвіл створити комітети взаємодопомоги. У Львові для координації їх діяльності створено було Український Крайовий Комітет. Ще напередодні арешту Ярослава Стецька у Львові українці створили Українську Національну Раду, німці відмовились її визнати. Рада, очолювана Костем Левицьким колишнім членом парламенту, і під моральним покровительством митрополита Андрея Шептицького, почесного голови, нічого не вирішувала і в лютому була розігнана німцями [3, с. 176].

Львів наводнився військами, каральними командами, нацистськими гаслами. Німецькі зверхники висловили багато думок, прийняли багато офіційних рішень, наказів щодо окупованих територій та місцевого населення. 2 вересня 1941 року у наказі зазначалося, що окупаційній владі належать "усі державні виробництва, всі млини, фабрики, хлібозаводи, пекарні" [2, с. 7]. В іншому документі були розписані усі покарання: смертна кара призначалася за переховування полонених червоноармійців, залишення роботи або неявку на роботу, спроби супротиву населення окупаційній владі.

Розенберг у записці для фюрера 16 березня 1942 року писав: "Очевидно, якщо підкорити собі ці народи, то свавілля і тиранія будуть дуже схожою формою управління" [13, с.643-644]. Після встановлення структури окупаційної влади нацисти взяли за провадження так званій "новий порядок". 6 серпня 1942 року на зібраній нараді Герінг попередив присутніх, що вони покликані "не для того, щоб працювати для добробуту ввірених вам народів, для того, щоб викачати все можливе... Ви повинні бути як лягаві пси там, де є ще щонебудь: я маю намір грабувати..." [13, с. 627].

Для німців були відкриті спеціальні магазини, було ліквідовано торгівлю промисловими товарами, введено карткову систему. Податки, накладені владою, були для багатьох непосильними, а тому окупаційна влада вдається до репресивних заходів. Здійснюються масові екзекуції проти селян, які не здають контингенти: хліб, м'ясо, овочі та ін. Селяни одержували податкові листи, в яких вказувалося, скільки і яких продуктів власник або керівник господарства повинен здати. У приписах (примітках) до листів говорилося, що невиконання підлягає "великому грошовому штрафу; конфіскації всього живого інвентаря; примусовому обмолоту хліба і конфіскації продуктів власник або керівник господарства повинен здати. примусовому обмолоту хліба і конфіскації продуктів, всього майна і відправки в трудовий або концентраційний табір; смертній карі" [2, с. 12].

Зростала кількість радянських військовополонених. Їх доля складалася відповідно до ідеологічних засад нацистів та політичних намірів націонал-соціалізму. Ще до по-



чатку війни послідовно були прийняті німецькою владою документи про знищення більшовиків, про повноту влади нацистських керівників на окупованій території, не передбачалось гуманне ставлення до радянських комісарів.

Починаючи з 17 липня, начальник поліції безпеки і СД вимагав посилення репресій, що призвело до знищення багатьох категорій військовополонених. Розпочалося сортування полонених цивільних і військових, шукали осіб для співпраці з органами окупаційної влади.

Якщо на початку війни процеси насилля спрямовувалися на радянських активістів, прихильників влади, то незабаром вони охопили все українське населення. “Встановлюється надзвичайний стан, запроваджується комендантська година, жителі реєструвалися за місцем проживання. Акти саботажу, замаху на військового вермахту чи чиновника спричиняли репресії проти населення. Так, 19 вересня 1941 року у Львові стався замах на офіцера поліції і СД Міхаеля Сендегу, натомість було знищено сто заручників” [3, с. 167].

У донесенні про становище на Східних окупованих землях у рапортах айнзацгруппи і айнзацкоманд начальнику поліції безпеки і СД вже 18 серпня 1941 року секретно повідомлялося у Берлін: “У Львові ОУН продає віньєтки для збору коштів на військовий фонд і поширює листівки, вимагаючи повернення Бандери. У Львові поширюються плакати, на яких написано, що “Вільна і незалежна Україна” має бути створена за принципом “Україна для українців”. Накази вермахту часто ігноруються” [3, с.524]. Через два дні 20 серпня доноситься, що “продовжується, як і раніше, пропаганда за незалежність... хоча віра в незалежну Україну сильно похитнулася через приєднання Галичини до Генерального Губернаторства”. Націоналісти непокоять окупантів, виступаючи з гаслами “Геть німецьку адміністрацію”. Рух опору порозклеював оголошення у Тернополі. У Львові вдалося затримати дев'ять осіб за підробку паспортів” [3, с.524]. Інформація про злочини комуністичної Москви в Україні влітку 1941 року широко поширювалася у світі. У пресі з'являються численні статті на цю тему, наприклад: “Жахливий погром українців; “Жінки й діти – жертви НКВД”, “Живі замуrowані з трупами”, “Про більшовицькі звірства у Львові” – про це повідомляли “Краківські вісті” за 9 липня 1941 року. Повідомлялося про масові знищення українських політичних в'язнів, в т.ч. у Львові “від 3 до 4 тисяч (за іншими джерелами – близько 10 тисяч), 850 – у Дрогобичі. Ями та тюремні камери з десятками, тисячами трупів знайдено в Перемишлі, Стрию, Тернополі, Чорткові, Вінниці, Умані, Умані” [3, с.107].

Україна стогнала у вогні битв. НКВД винищило українських політичних в'язнів. Після окупації Львова розпочалися страти цивільного населення. Експлуатувалася ідея кривди від радянської влади та налаштування людей проти євреїв.

У населення не було запалу у знищенні євреїв. Айнзацкоманди, зондеркоманди СІПО і СД масовим стратам євреїв надавали вигляду відплатних заходів, винищених “жидо-більшовицьким режимом”. У донесеннях оку-

пантів повідомлялося про вбивства і страти. У Львові за 5-11 серпня було страчено 619 осіб. За окупаційними документами констатувалося, що страчені були комуністами, саботажниками, політпрацівниками, агентами НКВД, партизанами. Згодом знищених членів ОУН(б) називали грабіжниками [3, с.158-159].

Колонізатори не лише проводили політику грабежу, але й переселення українського сільського населення, а на кращих родючих землях поселялися німці. Почалося масове переселення у Бродівському, Немирівському, Жовківському, Яворівському, Рава-Руському районах. Селяни часто самі покидали свої господарства і виїжджали в Польщу, східні райони України. Окупанти тепер змушені були видати постанову про заборону переселення, а хто не підкорявся, відправляли у так звані табори резервів робочої сили.

Свавілля і тиранія, концтабори і шибениці стали нормою окупаційної системи. Поряд з цими заходами фашисти активно займалися вивезенням населення Львівщини на каторжні роботи в Німеччину. Спочатку пропагувалося райське життя у фатерлянді, але бажаних було мало, тоді гітлерівці вдалися до насильної мобілізації. Правителі фашистської Німеччини про це заговорили на всіх рівнях – від фюрера, Гімmlера, Заукеля, Карла Ляша до Львівського губернаторства та інших. В одному документі зазначалося, що крім відправлених 150 тисяч робітників, Галичина дасть додатково ще 100 тисяч чоловік” [1, с.62-63]. Людей вилувлювали скрізь – на вулицях, кінотеатрах, будинках. Захоплених людей тримали у таборах, а згодом у спеціальних вагонах відправляли у Німеччину.

На боротьбу проти окупантів ставали колишні підпільники-члени КПЗУ. У Львові створюється підпільна організація “Народна гвардія імені Івана Франка”. За своїм складом вона була багатонаціональною. Тут згуртувалися українці, поляки, росіяни та ін. Керівний орган організації – Округна рада – структуризувала свою діяльність. Виникають районні бойові групи і секції, у сільській місцевості – підпільні групи.

На території Львівщини, крім партизанської організації “Народна гвардія”. Діяли й інші підпільні організації і партизанські загони. Так, у Глинянському і Перемишлянському районах працювала підпільна організація “Визволення Вітчизни” під керівництвом В.Я.Дорожка та І.Ф.Головченка. Вони мали програму дій, приймали клятву. Підпільна організація випустила низку листівок-звернень до населення, наприклад, “До робітників транспорту, фабрик та інших промислових підприємств м. Львова”, “До добровольців дивізії СС “Галичина і їх родин” та інші. Тираж їх складав понад 10 тисяч [4, с. 5-14].

У листівці підпільної організації “Визволення Вітчизни” до селян із закликом до боротьби у грудні 1942 року говорилося: “Товариші селяни! Ви терпите великий гніт від гітлерівських окупантів, здаєте непосильні хлібні континенти, худобу, м'ясо, грошові податки, працюєте задарма в лігеншафтах на фашистів і несете багато інших тягарів” [11, с. 79].

А ось листівка командування підпільної організації “Народна гвардія ім. І. Франка” із закликом надання допомоги партизанам і організації боротьби з окупантами: “Нехай і нашу “спокійну” Галичину охопить полум’я всенародного бунту... Всі ставайте в ряди “Народної гвардії!” Урядові та робітники в містах! Саботуйте працю – жодної години праці на окупанта... Ставайте в бойові загони “Народної гвардії” [11, с. 80-81].

У тій чи іншій формі боротьба проти окупантів ширилася по всій Львівщині. У Бузькому і Кам’яно-Бузькому районах діяла партизанська група “Патріоти слов’яни”. У її складі боролися 32 українці, росіяни, поляки.

Військовий лікар, який втік із полону, організував вже у листопаді 1941 року групу із 36 чоловік, яка стала на шлях партизанської війни. Партизанський загін діяв дрібними групами. Для цього була визначена структура загону: командир, командир польської групи загону, помічник командира польських груп, начальник штабу загону, помічник начальника штабу по розвідці, командири першої, другої, третьої рот, взводи.

Партизанський загін П.К. Кундіуса від боротьбу проти окупантів у трьох районах Львівщини – Золочівському, Олеському, Поморянському. У 1943 році загін вже нараховував близько 100 партизанів. Загін знищував живу силу ворога, підірвав 13 шосейних мостів, зруйнував 6 підприємств, знищив засоби зв’язку, майно у фільварках. Загін провів 20 боїв з окупантами. Оскільки на окупованій території залишилися люди, які переслідувалися окупаційною владою, загін П.К. Кундіуса з липня 1941 року до листопада 1942 року переправив на радянську територію 600 чоловік. З посиленням окупаційного режиму. Розібравшись в обстановці, все більше людей залишилося на окупованій території, ведучи агітаційну і збройну боротьбу [6, с. 15].

У боротьбі проти “нового порядку” часто проявлялась самоініціатива. Створений партизанський загін “Патріоти слов’ян” під командуванням безпартійного В.І.Попова у кількості 33 чоловік діяв у Бузькому і Кам’яно-Бузькому районах протягом 1943-1944 років [4, с.107].

На окупованій території залишилося близько 100 комуністів, які не були евакуйовані. Частина комуністів брали активні участь у підпільній роботі і партизанському русі [7, с. 15]. Після широкої пропаганди злочинних дій окупантів, подій на фронтах війни, боротьба проти поневолювачів перейшла на збройну. Однієї з перших бойових операцій “Народної гвардії” був підпал фабрики “Ойкус”, де виготовляли деталі для літаків. Вивчивши стан розміщення охорони фабрики, народогвардійці І. Вовк, Т. Гаєвський проникли на територію у будівлю і підпалили її. Крім них, у підпалі брали участь Е. Шрек, В. Іванько, В. Цибрух, Д. Цибрух. Згодом підпальники І. Вовк, П. Моравський, А. Химчин, Я. Вишневський та інші підпалили господарський склад на вулиці Пекарській №41 м. Львова. Пожежа нанесла великі збитки, але винуватців не знайшли. У 1943 році патріоти підпалили бараки на Залізничній вулиці, де фашисти організували збірний пункт для відправки молоді на роботи до Німеччини [2, с. 75].

На розвиток партизанського руху на Львівщині мав значний вплив прихід радянських партизанських підрозділів. Так, представники організації “Патріоти слов’ян” “Народна гвардія імені І. Франка” налагодили зв’язок з партизанським з’єднанням під командуванням М.І. Наумова. З’єднання під командуванням С.Д. Чижова 26 березня 1944 року вийшло у Львівську область і приступило до виконання бойових завдань на залізницях. Ворог посилив свої гарнізони. У травні партизани прибули на Волинь. Український штаб партизанського руху відзначив, що партизани з’єднань Чепіги, Шангіна, Карасьова та ін. виконали поставлені завдання.

Партизанські з’єднання під командуванням І.О. Артюхова, досягнувши лісної місцевості західніше від Львова, вели розвідку, одержавши боєприпаси від УШПР, пустили під укис за два тижні 11 військових ешелонів та ін. техніку, знищили 386 гітлерівських солдат і офіцерів [15, с. 201].

Рейдуюче з’єднання під командуванням М.І.Наумова не витримало натиску німецьких підрозділів СС і змушене було часто міняти дислокацію. Прорвавши блокаду у березні 1944 року, воно вийшло на визволену радянськими військами територію [15, с. 186].

Партизанські з’єднання, що успішно діяли в лісах України, вийшовши у Львівську, Дрогобицьку, Станіславську області, безперервно переслідувалася ворогом, а тому змушені були змінити тактику боротьби, застосовуючи загони чисельністю 150-200 чол. без важкої зброї [15, с. 180].

У 1944 році більшість партизанських формувань, що прихилили у Львівську область, переважно вели агітаційну роботу серед населення та бойову діяльність. Так, партизанське з’єднання під командуванням П. Шангіна розгорнуло бойову і диверсійну роботу, рейдуючи в районах залізниць Львів-Варшава, Рава-Руська-Ярослав. Партизани знищували живу силу і техніку ворога [15, с. 192].

7 березня 1944 року партизани зустрілися з штабом партизанського з’єднання М.І.Наумова. Народогвардійці успішно виконували функції розвідників.

Ще в лютому 1944 року члени глинянської групи М. Коваль, М. Кузьминський, І. Головченко налагодили зв’язок із В.Дроздовим. партизаном із загону Д.Медведєва.

Український штаб партизанського руху, партійні органи уважно ставилися до діяльності підпільної організації “Партизанський рух західних областей України”. Командуванню рейдуючих партизанських з’єднань М.І. Наумову, П.П. Вершигорі, О.Ф. Федорову рекомендувалося створювати спеціальні загони для ведення військово-політичної роботи у Львові і селах. Такі загони створили навесні 1944 року, а 14 липня війська 1-го Українського фронту перейшли у наступ на Львівському напрямі, і 27 липня був визволений Львів.

У боротьбі з окупантами на Львівщині брали участь десятки тисяч людей, серед них місцеві патріоти В.А. Грушин, І.П. Курилович, І.П. Вовк, В.І. Дубас, П.П. Перчинський, Т.А. Гаєвський та багато ін. В боях проти фашистів загинули сотні людей, зокрема Я.М. Ткач, П.А. Тим-

ченко, А.Д. Приходько, П.В. Колісніченко, М.І. Виноградов та ін.

Після визволення Львівщини стояло завдання відбудувати зруйноване війною господарство. Роки війни були важким випробуванням для галичан. Тут відбулися трагічні бої у перші дні війни. Окупаційний фашистський режим приніс великі людські й матеріальні втрати. Населення піднялося на боротьбу з окупантами і внесло свою лепту у перемогу над Німеччиною.

**Джерела та література:**

1. Боротьба трудящих Львівщини проти німецько-фашистських загарбників. – Львів: Вільна Україна, 1949. – 308 с.
2. Варягіна В.Д., Вакуленко Г.С. Народна гвардія імені Івана Франка: сторінки героїчної боротьби підпільно-партизанської організації західних областей України. 1942–1944 роки. – 2-ге вид. виправлене і доповнене. / В. Д. Варягіна, Г.С. Вакуленко. – Львів: Каменяр, 1979. – 229 с.
3. Володимир Косик. Україна і Німеччина у другій світовій війні / Косик Володимир. – Париж – Нью – Йорк – Львів, 1993. – 659 с., 3 іл.
4. Державний архів Львівської області. (Далі ДАЛО). П. ф. 3, оп.2, спр. 107.
5. ДАЛО, спр. 108.
6. ДАЛО, спр. 117.
7. ДАЛО, спр. 120.
8. ДАЛО, спр. 123.
9. ДАЛО, спр. 180.
10. ДАЛО, спр. 192.
11. Львівщина у Великій Вітчизняній війні (1941–1945 рр.). – Львів: Каменяр, 1968. – 408 с.
12. Нюрнбергский процесс над главными немецкими военными преступниками. Сборник материалов в семи томах – [Т. 2. Изд. 2.]. – М.: Госиздат юрлит., 1955–1961.
13. Преступные цели – преступные средства. Документы об оккупационной политике фашистской Германии на территории СССР (1941–1944 гг.). (Изд. 2-е, доп.). – М.: Политиздат, 1938. – 383 с. ил.
14. Советская Украина в годы Великой Отечественной войны. 1941–1945. Документы и материалы в трех томах. [Т. 1. Изд. 2-е доп.]. – К.: Наукова думка, 1985. – 518 с.
15. Советская Украина в годы Великой Отечественной войны. 1941–1945. Документы и материалы в трех томах. [Т. 2. Изд. 2-е доп.]. – К.: Наукова думка, 1985. – 510 с.

УДК 930.1/94(477)“19-20”

Володимир СІМПЕРОВИЧ (Київ)

## СХІДНО-КАРПАТСЬКА СТРАТЕГІЧНА НАСТУПАЛЬНА ОПЕРАЦІЯ 1944 РОКУ: ДЕЯКІ АСПЕКТИ СУЧАСНОЇ ВІТЧИЗНЯНОЇ ІСТОРІОГРАФІЇ

**Анотація.** Висвітлюються найважливіші досягнення сучасної вітчизняної історичної науки в питаннях вивчення Східно-Карпатської стратегічної наступальної операції (8 вересня – 28 жовтня 1944 р.). Виокремлюються основні групи історіографічних джерел із проблеми, характерні здобутки та тенденції модерного історіографічного процесу, пропонуються перспективні напрями подальшого дослідження історичних підвалин Східно-Карпатської операції.

**Ключові слова:** Велика Вітчизняна війна, Закарпаття, визвольні бої, історіографія, основні групи історіографічних джерел, Східно-Карпатська стратегічна наступальна операція, Червона армія.

Завершальним акордом визвольних боїв Червоної армії на теренах України стала Східно-Карпатська стратегічна наступальна операція (8 вересня – 28 жовтня 1944 р.), проведена військами 1-го та 4-го Українських фронтів. У результаті напружених воєнних дій радянські війська, прорвавши укріплення так званої лінії Арпада, перейшли Карпати, визволили Закарпаття та створили сприятливі умови для подальшого просування на територію Чехословаччини. Тим часом визволення Закарпатської України від німецько-угорських загарбників знаменувало завершення остаточного визволення всіх українських теренів у сучасних кордонах. Цілоком природно, що ці події викликали й викликають наукову зацікавленість українських істориків та правників.

Нині в своєму арсеналі вітчизняна історична наука має доволі значний пласт узагальнюючих і спеціальних праць з історії Великої Вітчизняної війни, різноманітних наукових розвідок, воєнної мемуаристики, науково-документальних і публіцистичних видань, «переданих» у спадщину радянською історіографією, що тією чи іншою мірою висвітлюють хід подій Східно-Карпатської стратегічної наступальної операції. З відновленням державної незалежності України вітчизняні дослідники не припиняють наукові студії з порушеної проблеми. Модерний історіографічний процес, пов'язаний із дослідженням Східно-Карпатської операції, характеризується новою якістю наукових праць, оновленням методологічних засад і методичного інструментарію, залученням значно ширшої джерельної бази. Різні аспекти визвольних боїв Червоної армії у Карпатах і Закарпатті порушуються на різноманітних наукових конференціях; розглядаються у наукових статтях, документальних розвідках і матеріалах, дисертаціях, узагальнюючих і спеціалізованих працях з історії Другої світової і Великої Вітчизняної війни та історії Закарпатської Укра-

їни, хронологічних і статистичних довідниках, дослідженнях з історії бойових шляхів військових об'єднань, з'єднань і частин.

Беручи до уваги вибудовані історіографами різні підходи до класифікації історіографічного нарративу, базуючись на видово-тематичних ознаках друкованого наукового продукту та повноті висвітлення проблеми в ньому, наявні наукові, публіцистичні та мемуарні розвідки з історії умовно слід розмежувати на кілька груп історіографічних джерел:

- узагальнюючі дослідження, які присвячені безпосередньо історії найбільшого мілітарного конфлікту ХХ століття; статті в журналах та наукових вісниках; підсумовуючі праці з історії Закарпаття, що висвітлюють Східно-Карпатську операцію в контексті локальних суспільно-політичних та військово-стратегічних процесів; матеріали наукових конференцій, круглих столів та читань; дисертації та автореферати дисертацій [1; 2; 3; 7; 12; 13; 16; 17; 20; 24; 25; 29; 31; 35; 37; 38; 40; 41; 44 та ін.];
- довідкова та навчальна література (навчальні посібники та підручники, різноманітні довідники та енциклопедичні видання) [6; 30; 32; 43 та ін.];
- джерела особового походження радянських воєначальників (мемуари, спогади, статті) [10; 19; 23; 26; 34 та ін.];
- праці, що присвячені вивченню подвигів Героїв Радянського Союзу в роки Великої Вітчизняної війни й повоєнного життя та діяльності учасників Східно-Карпатської стратегічної наступальної операції [9; 42 та ін.];
- матеріали газетної періодики, пов'язані з розвитком досліджень історії визволення Закарпаття [8; 28; 36; 45 та ін.].

У рамках першої групи історіографічних джерел насамперед слід відзначити завершальний том історико-меморіального серіалу «Книга Пам'яті України» – «Безсмертя» [2]. Серед інших праць доцільно виділити роботи Є. Безродного, Л. Баяти, Я. Бранька, М. Годія, В. Горелова, І. Федорова та І. Чичканя [1; 3; 12; 13]. М. Годій та І. Федоров детально схарактеризували рубіжні етапи та накреслили характерні особливості Східно-Карпатської операції. Грунтуючись на архівних матеріалах та апелюючи до мемуаристики радянських воєначальників, дослідники виділили три етапи її проведення: перший – з 8 до 14 вересня 1944 р. – важкі бої з прориву першої смуги оборони в передгір'ях Карпат; другий – з 15 до 30 вересня 1944 р. – вихід військ Червоної армії до Головного Карпатського хребта; третій – з 1 до 28 жовтня 1944 р. – напружена боротьба за по-



долання карпатських хребтів і вихід у долини річок Віс-лока та Ондава [12, с. 444]. В. Горелов, І. Чичкань та Л. Баята досить детально проаналізували Карпатсько-Дуклінську та Карпатсько-Ужгородську фронтові наступальні операції – складники Східно-Карпатської стратегічної наступальної операції [13]. Мабуть, чи не єдиним дослідником, який намагався проаналізувати хронологічні розбіжності в датуванні визволення населених пунктів Закарпаття, став Я. Бранько. Досліджуючи дати визволення Закарпатської України історик називає дві дати: 28 або 29 жовтня 1944 р. Я. Бранько приділив увагу й суперечностям у датуванні визволення Ужгорода. Незважаючи на те, що офіційно усталена дата – 27 жовтня 1944 р. – ввійшла в усі наукові розвідки, автор стверджує, спираючись на документи, що вже цього дня частина міста була відбита ворогом і позиційні бої в територіальних межах Ужгорода тривали до 21 листопада 1944 р. І, звичайно, під прицілом дослідницького інтересу автора опинилося визволення Чопа. Навколо датування визволення цього найзахіднішого міста України точиться найбільше суперечок, адже в літературі побутують принаймні кілька дат: 28 жовтня, 29 жовтня, 23 листопада (як правило, ця цифра фігурує в наукових дослідженнях як дата остаточного визволення Чопа) і навіть 25 листопада 1944 р. [3].

Здебільшого в проаналізованих наукових працях Східно-Карпатську операцію називають просто Карпатською, не поділяючи її на фронтові й не акцентуючи увагу на її хронологічні рамки [Див., наприклад, 2, с. 340 – 342]. Проте цікаво інтерпретує наукову проблему визволення Закарпаття В. Грицюк: «Війська 4-го Українського фронту та 38-ма армія 1-го Українського фронту після підготовчих заходів, відповідно 9 та 8 вересня 1944 р., відновили активні наступальні дії, які в сучасній літературі прийнято називати Східно-Карпатською стратегічною наступальною операцією (8.09. – 28.10.44), що складалася з Карпатсько-Дуклінської та Карпатсько-Ужгородської фронтових наступальних операцій, у результаті яких радянські війська здолали Головний Карпатський хребет та оволоділи Закарпатською Україною. На думку автора, така постановка питання не відповідає дійсному перебігу подій та служить міфологізованим «історичним стандартам» Другої світової війни. Визволення Закарпаття пов'язане безпосередньо з діями 2-го Українського фронту на дебреценському напрямі та 4-го Українського фронту – на ужгородському, які відбувалися за єдиним планом Ставки ВГК у рамках стратегічного наступу радянських військ на південно-західному напрямі (Дебреценсько-Ужгородська операція), який розпочався в жовтні 1944 р. Слід наголосити, що у зв'язку зі складною обстановкою завдання фронтів постійно змінювалися й уточнювалися Ставкою...» [14, с. 134-135]. Сучасна вітчизняна історична наука спродукувала й дисертаційне дослідження, що безпосередньо стосується порушеної проблеми [41]. Її автору – І. Репіну – належить й низка наукових статей, у яких детально розглядаються передумо-

ви, хід і наслідки Східно-Кримської наступальної операції [38; 39; 40].

Окремі аспекти проблеми порушувалися й в навчальній літературі та довідкових виданнях. Особливо варто відзначити історико-статистичне дослідження Ю. Лисаковського, В. Нестерова та В. Удіна-Некрасова [32].

Вагомим пластом історіографічного інформативу є мемуаристика учасників Карпатсько-Ужгородської наступальної операції, що виокремлена в окрему групу. Осібно місце в ній посідають документальні військово-історичні нариси «Карпати: 1941 – 1945», які є фактично ремейком радянського видання «В боях за Карпати» [5; 22]. На особливу увагу заслуговують спогади А. Гастіловича, І. Карпова, В. Коровикова та І. Моруса [10; 11; 23; 26; 27; 33; 34]. Звичайно, у цих та інших спогадах зберігається обов'язкова в радянський час ідеологічна й політична індоктринація, рівень цензурних обмежень, як, зрештою, і автоцензур. Проте слід зазначити, що мемуаристика, на відміну від радянських наукових праць, вибірково порушувала проблему тимчасових невдач Червоної армії, визнавала умовність завершення Східно-Кримської операції 28 жовтня 1944 р. Наприклад, генерал-лейтенант В. Коровиков, колишній начальник оперативного управління 4-го Українського фронту, писав: «26 жовтня 1944 р. війська 18-ї армії і 17-го гвардійського стрілецького корпусу визволили Мукачеве, а 27 жовтня війська 18-ї армії – Ужгород. Окремо діючий 17-й гвардійський стрілецький корпус генерала А.І. Гастіловича, переслідуючи ворога, який поспішно відступав в Угорщину, 25 жовтня оволодів важливим залізничним вузлом – Чопом (потім Чоп був залишений радянськими військами і знову визволений 23 листопада). Виходом військ 4-го Українського фронту на лінію Радошице – Старина – Собранце – Ужгород – Чоп була успішно завершена Карпатсько-Ужгородська операція радянських військ...» [26, с. 272]. Подібне підтвердження подибуємо й у спогадах генерал-полковника А. Гастіловича, колишнього командира 17-го гвардійського стрілецького корпусу: «...Надвечір 28 жовтня після запеклих боїв оволодів великим залізничним вузлом – Чоп. Тут мене чекала перша воєнна невдача. Чоп – по-українськи затичка в бочці – корок. І дійсно, він став корком, що закупорив подальший наступ корпусу. Розпочалося все з того, що вночі, заледве Радінформбюро встигло повідомити про захоплення Чопа, ворог контратакував радянські війська і відкинув їх на 1 – 1,5 км. Взяти Чоп ні в цю ніч, ні в наступні дні не вдавалося...» [10, с. 310].

Інша умовно виділена група історіографічних джерел – праці, що присвячені вивченню подвигів Героїв Радянського Союзу в роки Великої Вітчизняної війни та повоєнного життя й діяльності учасників Східно-Карпатської стратегічної наступальної операції. Своєрідний просопографічний портрет колишніх учасників визволення Ужгорода ввібрала в себе брошура «Вони визволяли Ужгород», опублікована в 2003 р. до 60-ї річниці визволення України від нацистських загарбників. Незважаючи на те, що фактографічного матеріалу вона майже не

містить, однак залишається певним персоніфікованим джерелом про долі учасників визволення міста [9]. Заслугує на увагу й науковий доробок М. Рішка – «Звитязці священної землі» – нариси про Героїв Радянського Союзу, які відзначилися під час визволення Закарпатської України [42].

Східно-Карпатська визвольна епопея посідає поважне місце й серед публікацій всеукраїнської та регіональної газетної періодики, що присвячені різним аспектам Другої світової війни. Серед цієї групи історіографічних джерел варто відзначити науково-публіцистичні розвідки В. Короля та С. Федаки [28; 45].

Проаналізувавши основні тенденції сучасного вітчизняного процесу, пов'язаного з вивченням Східно-Карпатської стратегічної наступальної операції, із прикрістю доводиться констатувати, що в наявних наукових розвідках відсутнє новаторство, оригінальні гіпотези. Звичайно, на модерному етапі більш вагомою стала аргументація наукових висновків і узагальнень, зросло теоретичне навантаження праць. Водночас сучасний «науковий продукт» з проблеми – не що інше, як своєрідна «модифікація» напрацювань радянської історичної науки, «запозичення» фактажу, щоправда, без ідеологічних нашарувань. Загалом більшість аналізованих праць мають фрагментарно-аспектний чи науково-популярний характер. Найбільш дослідженим аспектом порушеної теми є суспільно-політичні передумови, планування та перебіг Східно-Карпатської операції. Аналіз історіографічного процесу засвідчує, що більш детальне вивчення потребують бої за окремі населені пункти Закарпаття, уточнення датування їхнього визволення радянськими військами. Мало дослідженими темами залишаються проблеми втрат особового складу Червоної армії, мобілізаційні кампанії на теренах Закарпатської України тощо.

Отже, аналіз історіографії проблеми дає можливість дійти висновку, що, незважаючи на доволі широке коло літератури, нині ще не створено спеціального наукового дослідження, у якому б питання бойових дій у рамках Східно-Карпатської стратегічної наступальної операції розглядалося як самодостатня наукова проблема. Наявні наукові розвідки не вирішують завдання комплексного проблемного дослідження теми. Лише за умови використання всього історіографічно засвоєного фактографічного матеріалу, залучення широкого кола історичних джерел, насамперед архівних, завдання цілісного опрацювання проблеми буде виконане. Допоможе його зреалізувати й створення потужного біобібліографічного покажчика до теми. Наразі основним критерієм подальшого розвитку досліджень проблеми має бути вихід історичної науки на нові, якісніші рубежі, пошук історичної правди.

#### Джерела та література:

1. Безродний Є.Ф. Східно-Карпатська наступальна операція 1944 року / Є.Ф. Безродний // Україна в полум'ї війни. 1941 – 1945 / П.П. Панченко, О.І. Уткін, В.І. Горелов та ін. – К.: Україна, 2005. – С. 363 – 371.

2. Безсмертя. Книга Пам'яті України. 1941 – 1945 / Головна редакційна колегія: І.О. Герасимов (голова) та ін. – К.: Пошук-во-видавниче агентство «Книга Пам'яті України», 2000. – 944 с.
3. Бранько Я. Білі плями історії (до питання про точну дату повного визволення України від загарбників у 1944 році) / Я. Бранько // Воєнна історія Галичини та Закарпаття. Матеріали Всеукраїнської наукової військово-історичної конференції (15 квітня 2010 р.): Зб. наук. праць / Відп. ред. В.В. Карпов, В.І. Горелов, І.В. Мороз. – К.: Національний військово-історичний музей України, 2010. – С. 597 – 599.
4. Брицький П.П. Україна у Другій світовій війні (1939 – 1945 рр.) / П.П. Брицький. – Чернівці: Чернів. держ. ун-т ім. Ю. Федьковича. – Чернівці, 1995. – 114 с.
5. В боях за Карпати / Сост. Б.С. Венков. – Ужгород: Карпати, 1975. – 384 с.
6. Визволення України. Велика Вітчизняна війна. 1941 – 1945: хронологіч. довід. / Уклад.: В.А. Дрозд. – К.: Парламент. вид-во, 1999. – 136 с.
7. Воєнна історія Галичини та Закарпаття. Матеріали Всеукраїнської наукової військово-історичної конференції (15 квітня 2010 р.): Зб. наук. праць / Відп. ред. В.В. Карпов, В.І. Горелов, І.В. Мороз. – К.: Національний військово-історичний музей України, 2010. – 768 с.
8. Вони визволяли Ужгород // Ужгород. – 1999. – 28 жовт.
9. Вони визволяли Ужгород, який став для них рідним містом: Інформаційна пам'ятка: До 60-ї річниці визволення України / Ужгородська міська рада ветеранів; Укладачі: І.П. Філь, Г.П. Малиновська; Ред. В.І. Падяк. – Ужгород: Вид-во В. Падяка, 2003. – 48 с.
10. Гастилевич А.І. Через Яблоницкий и Татарский перевалы / А.І. Гастилевич // Карпати: 1941 – 1945: Документальные военно-исторические очерки / Авт.-сост. И.К. Карпов. – Ужгород: Карпати, 1995. – С. 306 – 310.
11. Гастилевич А.І. Через Яблоницкий и Татарский перевалы / А.І. Гастилевич // В боях за Карпати / Сост. Б.С. Венков. – Ужгород: Карпати, 1975. – С. 241 – 245.
12. Годій М. Основні етапи та деякі характерні риси проведення військами Червоної армії Східно-Карпатської операції (вересень – жовтень 1944 р.) / М. Годій, І. Федоров // Воєнна історія Галичини та Закарпаття. Матеріали Всеукраїнської наукової військово-історичної конференції (15 квітня 2010 р.): Зб. наук. праць / Відп. ред. В.В. Карпов, В.І. Горелов, І.В. Мороз. – К.: Національний військово-історичний музей України, 2010. – С. 444 – 449.
13. Горелов В. Наявність Закарпатської області у складі сучасної України – результат перемоги радянських військ при проведенні Східно-Карпатської стратегічної наступальної операції 1944 р. / В. Горелов, І. Чичкань, Л. Баята // Воєнна історія Галичини та Закарпаття. Матеріали Всеукраїнської наукової військово-історичної конференції (15 квітня 2010 р.): Зб. наук. праць / Відп. ред. В.В. Карпов, В.І. Горелов, І.В. Мороз. – К.: Національний військово-історичний музей України, 2010. – С. 507 – 515.
14. Грицюк В.М. Стратегічні та фронтові операції Великої Вітчизняної війни на території України / В.М. Грицюк. – К.: НАН України, Ін-т історії України, 2010. – 150 с.
15. Довганич О.Д. Закарпатські воїни генерала Людвика Свободи / О.Д. Довганич, В.В. Пагіря. – Ужгород: патент, 1999. – 174 с.
16. Довганич О.Д. Закарпаття в роки війни / О.Д. Довганич, З.Я. Пашкуй, М.В. Троян. – Ужгород: Карпати, 1990. – 171 с.
17. Друга світова війна в історичній пам'яті України (За матеріалами Українського інституту національної пам'яті) / [Упоряд.: Л. Герасименко, Р. Пилявець]. – К. – Ніжин: Видавць ПП Лисенко М.М., 2010. – 247 с.
18. Журавлев Е.П. Бої в Карпатах / Е.П. Журавлев // В боях за Карпати / Сост. Б.С. Венков. – Ужгород: Карпати, 1975. – С. 216 – 223.
19. Журавлев Е.П. Бої в Карпатах / Е.П. Журавлев // Карпати:

- 1941 – 1945: Документальні воєнно-історическіе очерки / Авт.-сост. І.К. Карпов. – Ужгород: Карпати, 1995. – С. 279 – 284.
20. Закарпатська Україна. Осінь 1944 року: Матеріали наук. конф., присвяч. 50-річчю визволення Закарпаття від фашизму та 50-річчю Першого з'їзду Нар. ком. Закарпатської України (м. Ужгород, 18 листопада 1994 р.) / Ужгород. ун-т; Упоряд.: В. Задорожний, Р. Офіцинський. – Ужгород: патент, 1995. – 137 с.
21. Ім'я солдата: Сборник / Ред.: Г.С. Квашенко, Е.С. Павлик. – Ужгород: Карпати, 1995. – 228 с.
22. Карпати: 1941 – 1945: Документальні воєнно-історическіе очерки / Авт.-сост. І.К. Карпов. – Ужгород: Карпати, 1995. – 385 с.
23. Карпов І.К. Заря свободи на Закарпат'є / І.К. Карпов // Карпати: 1941 – 1945: Документальні воєнно-історическіе очерки / Авт.-сост. І.К. Карпов. – Ужгород: Карпати, 1995. – С. 217 – 231.
24. Книга Пам'яті України: Закарпатська обл.: [У 2 т. / Упоряд.: М.М. Володимир, Н.І. Цемпель та ін.]. – Ужгород: Карпати, 1997. – Т. 1. – 646 с.
25. Коваль М.В. Україна в Другій світовій і Великій Вітчизняній війнах (1939 – 1945 рр.) / М.В. Коваль. – К.: Альтернативи, 1999. – 336 с.
26. Коровиков В.А. Преодолеваю сопротивление врага / В.А. Коровиков // Карпати: 1941 – 1945: Документальні воєнно-історическіе очерки / Авт.-сост. І.К. Карпов. – Ужгород: Карпати, 1995. – С. 268 – 272.
27. Коровиков В.А. Преодолеваю сопротивление врага / В.А. Коровиков // В боях за Карпати / Сост. Б.С. Венков. – Ужгород: Карпати, 1975. – С. 203 – 209.
28. Король В. Осінь 44-го. Наші війська на західному кордоні / В. Король // Київська правда. – 2004. – 19 жовтня.
29. Короткин Ю.Г. Восточно-Карпатская стратегическая наступательная операция (8 сентября – 28 октября 1944 г.) / Ю.Г. Короткин // Патріот України. Історичний альманах / Редкол.: Цибенко П.С. (голова) та ін. – Вип. 5. – К.: Україна, 2005. – С. 76 – 87.
30. Кучер В.І. Україна у Другій світовій війні (1939 – 1945): Посібн. для вчителя / В.І. Кучер, П.М. Чернега. – К.: Генеза, 2004. – 272 с.
31. Литвин В.М. Україна в Другій світовій війні (1939 – 1945) / В.М. Литвин. – К.: Лі-Терра, 2004. – 464 с.
32. Лысаковский Ю.Ю. Освобождение Украины 1943–1944: ист.-стат. исслед. / Ю.Ю. Лысаковский, В.Н. Нестеров, В.А. Удин-Некрасов. – К.: Киев. воен.-ист. о-во. – К., 1995. – 232 с.
33. Морус І.М. Подвиги гвардейцев-танкистов / І.М. Морус // В боях за Карпати / Сост. Б.С. Венков. – Ужгород: Карпати, 1975. – С. 262 – 265.
34. Морус І.М. Подвиги гвардейцев-танкистов / І.М. Морус // Карпати: 1941 – 1945: Документальні воєнно-історическіе очерки / Авт.-сост. І.К. Карпов. – Ужгород: Карпати, 1995. – С. 303 – 306.
35. Муковський І.Т. Звитяга і жертвність: українці на фронтах Другої світової війни / І.Т. Муковський, О.Є. Лисенко. – К.: Пошуково-видавниче агентство «Книга Пам'яті України», 1997. – 568 с.
36. Ортутай Л. Вони визволяли Ужгород / Л. Ортутай // Ужгород. – 2002. – 26 жовт.
37. Офіцинський Р.А. Політичний розвиток Закарпаття у складі Угорщини (1939 – 1944) / Р.А. Офіцинський. – К.: НАН України, Ін-т історії України, 1997. – 243 с.
38. Репін І. Військово-політична обстановка перед звільненням Карпатської України військами Червоної армії (вересень 1944 р.) / І. Репін, С. Похнатюк // Воєнна історія Галичини та Закарпаття. Матеріали Всеукраїнської наукової військово-історичної конференції (15 квітня 2010 р.): Зб. наук. праць / Відп. ред. В.В. Карпов, В.І. Горелов, І.В. Мороз. – К.: Національний військово-історичний музей України, 2010. – С. 500 – 506.
39. Репін І.В. Карпатсько-Дуклінська операція Червоної армії в період Другої світової війни та деякі проблеми, що виникли під час її підготовки та проведення / І.В. Репін // Держава та армія: Вісник Національного університету «Львівська політехніка». – № 555. – Львів, 2006. – С. 126 – 133.
40. Репін І.В. Критичний погляд на ведення бойових дій військами 38-ї армії 1-го Українського фронту (вересень-жовтень 1944 р.) / І.В. Репін // Воєнна історія. – 2005. – № 3 – 4. – С. 58 – 68.
41. Репін І.В. Східно-Карпатська операція та приєднання Закарпаття до СРСР (вересень 1944 р. – червень 1945 р.): автореф. дис... канд. іст. наук: 20.02.22 / І.В. Репін; Нац. ун-т «Львівська політехніка». – Львів, 2007. – 20 с.
42. Рішко М. Звитяжці священної землі: нариси про Героїв Радянського Союзу, наших краян та славних синів інших областей, які визволяли Закарпаття і працювали в області після війни / М. Рішко. – Ужгород: Карпати, 2005. – 128 с.
43. Трубайчук А.Ф. Друга світова війна: коротка історія / А.Ф. Трубайчук. – К.: Наукова думка, 1995. – 192 с.
44. Україна в полум'ї війни. 1941 – 1945 / П.П. Панченко, О.І. Уткін, В.І. Горелов та ін. – К.: Україна, 2005. – 560 с.
45. Федака С. Визволення Ужгорода / С. Федака // Ужгород. – 1999. – 23 жовт.

УДК 94(477):355.1-058.65(411.16)“1939/1945”

Дмитро СЛОБОДИНСЬКИЙ (Київ)

## ЖЕРТОВНІСТЬ УКРАЇНЦІВ У ПОРЯТУНКУ ГАЛИЦЬКИХ ЄВРЕЇВ

**Анотація.** Відображено військово-адміністративні кроки гітлерівської влади, що вилилися в окупацію Галицьких земель. Висвітлена політика окупаційної влади на території Галичини. Проаналізовано стан життя єврейського та українського населення Галичини. На основі архівних даних продемонстровані методи масового знищення українських євреїв на території Галичини. Висвітлена роль українців, які жертвували своїм та життям близьких задля порятунку приречених на смерть євреїв.

**Ключові слова:** Галичина, розстріли, гетто, депортації, євреї, порятунок.

Тема Голокосту була відкрита одразу ж після завершення Другої світової війни. Питання порятунку євреїв українцями, зокрема на території Галичини почало висвітлюватися, хоч і фрагментарно, лише після проголошення України незалежною державою. Так, Ковба Ж. [1, с. 272], у своїй праці описувала життя українських євреїв Галичини в період Гітлерівської окупації, дана робота, на даний час є найбільш повною. Питання порятунку євреїв українцями в даному дослідженні хоч і висвітлено, але не було дано належного аналізу цьому явищу. В працях Левітаса Ф. [2, с. 272], Круглова А. [3, с. 224] Сусленського Я. [4, с. 148] та Хонігсмана Я. [5] акцент був зроблений на загальний спектр окупаційної політики гітлерівців, без проведення будь-яких паралелей українсько-єврейських відносин в період гітлерівської окупації. Так, попри зачну джерельну базу, питання порятунку євреїв українцями на території Галичини є відкритим.

1 серпня 1941 року, наказом генерал-губернатора Польщі Гансом Франком було утворено «Дистрикт Галичина». Дистрикт входив до складу Генерал-губернаторства Польща на правах адміністративної одиниці, з центром у Львові. Дистрикт Галичина складався з Дрогобицької, Львівської, Станіславської та Тернопільської (за винятком північних районів) областей.

В свою чергу дані території були поділені на окружні староства (крайсгауптманшафти) та виділені міста (крайсфрайштадти). Загалом Дистрикт Галичина повністю підпорядковувався німецькій владі: «...від дня 1.8.1941 року Галичина є німецьким дистриктом /областю/ і підлягає німецькому генерал-губернаторству в Кракові. Це виразно зазначає, що від цієї дати Галичина підлягає всеціло німецькій владі, є підпорядкована всеціло німецькому правлінню, що від цієї дати діють на її терені виключно німецькі закони і розпорядки, що від цієї дати тільки німецька влада має право видавати обов'язкові доручення і накази та нормувати все життя краю у всіх його ділянках: адміністративній, політичній, господарській і т.і.» [6, арк.14].

У Східній Галичині, за польськими даними, у 1921 році

мешкало 534 675 євреїв. Зрозуміло, що до 1941 року дана цифра змінювалась внаслідок як природніх процесів так і політичного перебігу подій. Проте, щонайменше півмільйона галицьких євреїв які мешкали у Львівській, Дрогобицькій, Тернопільській та Станіславській областях України, влітку 1941 р. опинились під владою окупантів.

Наступними кроками нацистської політики було проголошення лозунгу «Юдей-Фрей» [7, арк. 102]. Дана норма озвучила й без того незаборонені дії проти українського єврейства, але більш посилила жорстокість загартників у виконанні своїх злочинних дій: «Після вторгнення німецько-фашистських військ в Рава-Руський район гестапівці і жандармерія під керівництвом кривавих палачів – шефа гестапо обершарфюрера СС Шпейта і шефа жандармерії, коменданта Рави-Руської – Кляйна проводили арешти... без будь-якого суду розстрілювали, а трупи розстріляних зачопували у Волковицькому лісі. Німецько-фашистські кати: Крайсгауптман – Хагор, бергермайстер Ляски, комісари в справах євреїв Штрухгольд і Гольц – організували в Рава-Руській єврейський комітет, так званий «Юден рад», через який шляхом обкладання грабували єврейське населення, забираючи всі гроші і цінності. При найменшій непослушності чи приховуванні «цінностей «винуватці» розстрілювались [7, арк. 117].

За наказом крайсгауптмана Хагера на початку вересня 1941 р. всіх євреїв із навколишніх сіл зігнали в м. Рава-Руську. Після реєстрації єврейського населення фашисти приступили до знищення мирного населення.

Влітку 1942 р. фашистські власті в м. Раві-Руській організували єврейський табір «Гетто». В центральній частині міста від приміщення пошти до базарної площі було відведено кілька кварталів, куди запропоновано переселитися всім євреям з інших частин міста. Одночасно в «гетто» звозилося єврейське населення з м. Немирів, Угнів і Магорів. Всього було поселено в «гетто» понад 18 тисяч чоловік» [7, арк. 118].

За наказом генерал-майора поліції і СС Кадмана 7 вересня 1941 року було організовано гетто у м. Львові. Гетто було розміщене на околиці міста і охоплювало територію вулиць Замастирської, Якуба, Германа, Купевича, Лекетської, Кресової, Вербицької, Тетмайера, Варшавської, Іорданської, Будинської та ряду інших вулиць і провулків [7, арк. 135].

На роботу та з роботи євреїв виводили під конвоєм. «Гетто» було густо перенаселене, в ньому проживало 136 тисяч чоловік. Перед поселенням в «гетто» єврейське населення піддавалось грабунку. Умови життя в «гетто» були нестерпні... Німецько-фашистські кати били



жителів «гетто», за найменшу провину їх розстрілювали чи знищували – спалювали, чи вішали» [7, арк. 135]. Гітлерівці систематично влаштовували в «гетто» масові облави і погроми. За час існування «гетто» з 7 вересня 1941 р. по 6 червня 1943 р. всі жителі «гетто» в кількості понад 136 тисяч чоловік, в тому числі старики і діти були знищені. Частину їх розстріляли в самому «гетто», частину в Янівському таборі, а тих хто залишився живими, німці відправляли в поїздах для знищення в містечко Бельзац на фабрику смерті. Все майно жителів «гетто» було пограбоване німецько-фашистськими загарбниками» [7, арк. 136].

Метою перших гітлерівських «акцій» було знищення людей непотрібних професій: «Єврейська інтелігенція була розстріляна, решту євреїв німці примусили працювати на вивезенні каменю з єврейського кладовища і ремонті доріг» [7, арк. 109].

На перших порах євреям нав'язали думку, що той хто працює на Німеччину буде жити, але в скорому часі із-за стрімкого просування гітлерівських армій збільшилася кількість полонених. Тому, німецьке командування вирішило, не залишати в тилу сотні тисяч жителів, які могли повстати і тим самим дестабілізувати ситуацію на фронті. Задля цього проводилися численні акції метою яких була зачистка окупованих територій. Із свідчень Гелперта Л.С., члена Народної Гвардії імені І. Франка можна лише уявити наскільки масштабними були дані «акції»: «Смерть єврея тут на місці, ось що називалось акцією. Як виглядала акція?

Затримували євреїв, витягали їх з домів і били. Страшенно били. А то і зовсім убивали. Затримували євреїв, які повертались з роботи, євреїв, жінок з дітьми на руках, юнаків /молодь/ перевіряли документи. Деяких відпускали, а деяких забирали з собою. Ходила... по будинках в гетто, забирала євреїв з будинків, прямо на вулицях, в центрі міста, в парках й били. Багато били, багатьох тоді убивали. А під мостом де гетто, стояло гестапо і забирало усіх, хто з білими пов'язками на руці.

Спочатку тих, хто працював заливали. Потім, в пізніших акціях забирали усіх хто їм не подобався і хто не міг заплатити. Бувало, платили гроші, щоб не забирали – забирали і гроші і єврея. Хворих зразу забирали і убивали...

Ті євреї, коли виходили з гетто на роботу, їх також в той час забирали. Забирали у більшості євреїв посвідчення особи. Усі вони розуміли, що то кінець. Почали євреї «буцвати» собі /ховатися/ в підвалах і на горищах, спеціально будували собі сховища, замикались зовсім, залишали малий отвір для повітря. Забирали для себе їжу, воду і так переживали акцію» [7, арк. 164].

«Акції» які проводили айнзацгрупи можна асоціювати лише з полюванням на людей, які прагнучи вижити, волаючи про допомогу у рідних, друзів, знайомих та чужих людей. Полювання осканенілих вбивць відбувалося так: «...гестапівці ходили з собаками. І коли якийсь дім здавався їй підозрілим, палили цей будинок.

Були спеціальні акції на молодих, на дітей, на старих. Й тоді, коли акція на старих, усі старі сидять дома захова-

ні. Якщо акція на жінок, ходять тільки чоловіки по вулицях, жінки заховані по будинках. Як акція на дітей, дітей в будинках ховають. А також ходили гестапівці по будинках й били і убивали, з будинків виганяли, давали собакам як м'ясо. І так вони усіх потроху винищували. Так організовували акції. То був спосіб знищення євреїв. Я сама бачила ці акції. Не одну акцію, не дві, – багато бачила» [7, арк.165].

На кого не вистачало набоїв гітлерівські кати труїли газом, а то й взагалі спалювали живцем: «В селі Бельзац в підготовлених фашистами «фабриках смерті» газом було отруєно 5800 євреїв в м. Броди. 20 травня 1943 р. на вулиці Дзержинського №2 були кинуті живими у вогонь і спалені 50 жінок і дітей єврейського населення. Разом з ними спалений поляк Ян Павлюк за те тільки, що він дав шматок хліба дітям, які плакали» [7, арк.102]. Після масових страт мирного населення в окупаційній владі постало питання про знищення слідів злочину. Для цього було створено так звані «трупні команди» які входили у склад Зондеркоманди 1005. «Трупні команди» склалися з полонених, які виконували роботу по ексгумації тіл та подальшого їх трупоспалення. В зв'язку з успішним наступом Червоної Армії і панічним відступом німецько-фашистських військ, гітлерівський уряд прагнув приховати свої страшні злочини, скоєні у Львові і інших містах, щоб уникнути суворой розплати.

З цією метою, за вказівкою рейхсміністра Німеччини – Гімлера, головного організатора звірств фашистів, генерала поліції СС Кацмана, в червні 1943 р. було дано розпорядження викопати трупи розстріляних, закопаних громадян і спалити їх. Для цього була створена ціла система організацій і команд з великим апаратом, технічними засобами і устаткуванням.

Встановлено, що в м. Львові була створена особлива команда «Зондеркоманда 1005», в яку входила спеціально зорганізована так звана «бригада смерті». Ця бригада складалася із 126 чоловік переважно єврейської національності, ув'язнених в Янівському таборі. «Бригада» викопувала трупи в містах масового захоронення і там же складала штабелями, на спеціально пристосованих площадках спалювала їх. Командували «Зондеркомандою 1005» гауптштурмфюрер Перляк і його помічник гауптштурмфюрер Савицький [7, арк. 141-143].

З окупацією Тернопільської області 30 червня 1941 року, 125 тисяч євреїв по області з них 16 700 у самому м. Тернопіль [2, с.156], опинилися у скрутному положенні, де їх примусово виселили до щойно новоствореного гетто. На перших порах євреї мали змогу на певний час залишати територію гетто: «У серпні 1942 року Мойше Гельман тричі приходив до нас з гетто до початку розстрілів євреїв. Ми давали йому поїсти, і він повертався назад. Коли мешканців гетто розстріляли, його як фахівця з географії залишили в живих. Працював він на різних тяжких роботах. Одного разу Гельман утік звідти, прийшов до нас і попросив притулку. Мама погодилася його прийняти, виділивши йому куток в кімнаті» [8, № 9].

В листопаді 1942 р., напередодні ліквідації гетто адміністрацією міста був виданий наказ: «...§2. Всі євреї до 30 жовтня 1942 р. мають зайняти місце перебування в одній з єврейських округ мешкання. §3. Євреї, що протидіють приписам §2 караються карою смерті. Карається і той хто дає євреям притулок, харчує їх» [9, арк. 118]. Знаючи, що із знищенням гетто будуть ліквідовані всі його жителі, українське населення не могло залишити напризволяще обездолене єврейство, тому священнослужителі особистим прикладом настановляли людей на благі справи: «Коли сім'я Кимехесів у 1942 році потрапила в гетто, священник Сергій Олійник допоміг їй утекти звідти» [10, № 12].

На середину 1941 року у Станіславській області проживало близько 130 000 євреїв, в липні цього ж року їхня кількість збільшилася на 7-8 тис. чоловік за рахунок депортації на дану територію угорських євреїв, що осіли в Станіславі, Коломиї, Обертині, Городенці, Косові, Надворнянському районі [2, с.72]. Станом на 1941 рік, лиш невелика частина єврейського населення встигла евакуюватися.

По області гуляли чутки про переслідування гітлерівцями євреїв, тому: «Йосип Йосипчук був добре знайомий з моїм батьком Йосипом Таубманом. Коли прийшли німці, він запропонував батькові перебратися з центру селища до свого дому, що знаходився на околиці. Мій батько не погодився (тоді ніхто вірив чуткам, що фашисти розстрілюють євреїв). Тому так багато людей загинуло під час першої акції гітлерівців у Делятині. Серед розстріляних були і батько з моєю сестрою Розалією, а також вся велика родина...

Мені з мамою тоді вдалося дістатися до Йосипа Йосипчука. Ми переховувалися в нього... Коли стало відомо, що поліцаї шукають євреїв у нічний час по хатах (то був зимовий період), Йосип Йосипчук перевів нас з мамою в сусіднє село Заріччя, де мав багато знайомих. Ми мешкали у Євдокії Мочерної, Ганни Ханенко, Миколи Петровича, Дмитра Петровича та інших» [11, №10].

Українці співчуваючи єврейському населенню не могли стояти осторонь, людського горя, за що не раз розплачувалися власним життям: «За преступления на § 1, распоряжения на подавление (борьбы) нападения... против немецких строительных предприятий в генерал-губернаторстве от 2.10. местным судом полиции безопасности и службы СД для округа Галиция к смертной приговорили... 6. Мойшевич Василий, родился 15.6.1908 г. в Онапа, машинист, женат, проживающий в Онапа № 49. За пособничество евреям – укрывая в своей квартире евреев и снабжал их продовольствием. 7. Колодзий Валентин, родился 1.2.1892 г. в Дорне, рабочий женат, проживающий в Борыславе. За пособничество евреям – укрытие евреев» [12, арк. 2].

Після окупації, радянська влада взялася до закручування гайок. Українське населення піддавалося допитам, які не рідко супроводжувалися тортурами, щодо фактів співучасті з гітлерівцями. Так, в м. Рогатині жінку, яка переховувала сім'ю Мінделів, після окупації було

забрано КДБ. Дізнавшись про це, член єврейської сім'ї яку переховували: «...відразу ж пішов у службу КДБ до керівника і сказав йому: «Якщо забираєте її, то беріть і всіх нас. Вона знайшла можливість, як урятувати нас від фашистів. Ми будемо до кінця життя завдячувати їй». Після цього маму звільнили негайно» [13, № 43]. Таким чином, попри безвихідь ситуації, що склалася на окупованій гітлерівцями Галичині, цивільне українське населення не бажало миритися із вже визначеною долею галицьких євреїв. Українці жертвуючи своїм та життями своїх близьких рятували євреїв від гітлерівських катів.

#### Джерела та література:

1. Ковба Ж. Колаборація українців і доля євреїв на теренах України періоду Другої світової війни // Запорозькие еврейские чтения. – Вып.4. – Запорожье, 2000. – 272 с.
2. Круглов А.И. Энциклопедия Холокоста: Еврейская энциклопедия Украины / Ред.: И.М. Левитас. – К., 2000. – 224 с.
3. Левитас Ф. Євреї України в роки Другої світової війни. – К., 1997. – 272 с.
4. Сусленський Я.М. Справжні герої. – Київ.: товариство «Україна», 1993. – 152 с.
5. Хонигсман Я. Катастрофа евреев Западной Украины. Львов, 1998. – 352 с.
6. Центральний державний архів громадських об'єднань України (далі ЦДАГОУ). – Ф. 57. – Оп.4. – Спр. 5.
7. ЦДАГОУ – Ф. 57. – Оп. 4. – Спр. 37.
8. Фонд «Пам'ять жертв фашизму». Праведники України. Тернопільська область. – №9. –Беспалова Є.Ф. / від 03.09.2003 р.
9. ЦДАГОУ. Ф. 57. – Оп. 4. – Спр. 5.
10. Фонд «Пам'ять жертв фашизму». Праведники України. Тернопільська область. – №12. –Баб'як Я.І. / від 26.07.2000 р.
11. Там само. Праведники України. Івано-Франківська область. – №10 Йосипчук Й.В. / від 29.04.2001 р.
12. ЦДАГОУ. – Ф. 57. – Оп. 4. – Спр. 150.
13. Фонд «Пам'ять жертв фашизму». Праведники України. Івано-Франківська область. – № 43 Міндлер К.Й. / від 18.05.2003 р.

Андрій ЧЕМЕРИНСЬКИЙ (м. Галич, Івано-Франківська область)

## ВІЙСЬКОВІ ПОХОВАННЯ ГАЛИЧА (1915 – 1944 рр.)

**Анотація.** У статті вперше досліджуються військові поховання Першої та Другої світових воєн на території м. Галич, Івано-Франківської області. Подається історія створення військових кладовищ, їхні основні характеристики. Дані об'єкти військової історії є унікальними, а разом з цим забутими пам'ятками. Висвітлення даної проблематики дасть змогу ввести ці об'єкти до пам'яток військової історії України.

**Ключові слова:** м. Галич, Перша світова війна, Друга світова війна, військові поховання, австро-угорська армія, німецький вермахт, Червона армія.

У першій половині ХХ століття місто Галич було одним з важливих стратегічних пунктів на р. Дністер. Зокрема, під час Першої світової війни у 1914 – 1917 рр. місто стало ареною жорстоких боїв між австро-німецькими та російськими військами. Важливості місту додавала наявність переправ через річку Дністер. На початок бойових операцій (1914 р.) тут знаходилося 29 австро-угорських військових фортифікаційних укріплень. Досі можна спостерігати розгалужені бойові лінії окопів на горі – лісовому масиві («Королівка», «Підкамінь»), на берегових підвищеннях нижче церкви Святого Пантелеймона (с. Шевченкове), залишки бетонних укріплень

неподалік залізничної станції та в дільниці «Зарампа» та ін. Місто кількаразово захоплювалося ворогуючими сторонами. Не оминули військові дії Галич і під час Другої світової війни – у 1941 та 1944 роках.

Бойові операції призвели до значних людських втрат з різних сторін. Для поховання полеглих в різні періоди було створено чотири військові некрополі: I. Австро-німецьких військ (на двох окремих кладовищах); II. Польських «героїв»; III. Німецького вермахту; IV. Червоної армії.

### I. Організація робіт щодо створення військових кладовищ у 20-их роках ХХ століття.

З завершенням військових дій у перших двох десятиліттях ХХ століття на полях Галичини, в межах міст і сіл залишилися тисячі могил полеглих вояків різних армій – Австро-Угорської та Російської імперії, Речі Посполитої, ЗУНР та УНР. Відповідно до Версальського трактату (артикули 225 – 226) всі військові могили з полів та лісів повинні були бути перенесеними на кладовища, останні необхідно було забезпечити опікою. Це була важка праця, адже за загальною оцінкою, у 20-их роках ХХ століття тільки на терені тогочасного Станиславівського воєводства (сучасна Івано-Франківська область) знаходилося близько 60.000 військових могил. У період польської окупації краю (1919 – 1939 рр.) опіку над військовими могилами у Станиславівському воєводстві здійснював Реферат (відділ) військового гробівництва, що перебував у структурі Окружної Дирекції громадських робіт. Ним було проведено колосальну працю щодо віднайдення і перепоховання полеглих солдатів кількох воєн, що завершилися у попередні роки: Першої світової, українсько-польської та радянсько-польської. Ця робота велася одразу після встановлення польської окупаційної адміністрації на українських землях Галичини під опікою Міністерства громадських робіт. Для прикладу, тільки в Станиславові у 1924 р. Рефератом було облагороджено 160 військових могил, у 1925 р. ексгумовано ще 8 військових цвинтарів у Станиславові, загальною кількістю 260 могил (які в свою чергу поділялися на поодинокі, подвійні та масові). Передбачалося створення окремого військового кладовища, що не було реалізовано, оскільки на цю потребу було потрібно не менше 2 га землі.

12 січня 1927 року в Станиславові відбулося зібрання тимчасового керівництва Воєводського відділу Польського Товариства Опіки над гробами героїв у Станиславові ( правонаступник попереднього – Товариства Польського Жалібного Хреста). Дане Товариство заснувалося для опіки над військовими похованнями.



Мал.1. Загальна схема поховань.



Вже через два місяці, 23 березня 1927 року у Станиславівському старостві відбулися збори під проводом старости Юзефа Бокса щодо організації Повітового товариства опіки над військовими гробами. Серед інших питань обговорювалося будівництва пам'ятників полеглим польським легіонерам – для цього пропонувалося створити комітети у Галичі, Маріямполі та Єзуполі (на жаль, на даний час не вдалося встановити чи такі були створені). Тоді ж було прийнято рішення про те щоб: «...останки невідомих воїнів поховати на громадських найближчих цвинтарях, останки польських воїнів на цвинтарях розташованих поблизу сіл польських, останки воїнів українських на цвинтарях коло сіл українських...» [9].

## II. Поховання воїнів австро–угорської та німецької армій.

### А. Поховання на Галич – горі.

Датування липень – вересень 1915 р. Розміщені на старому міському кладовищі на Галич – горі (вул. Замкова), неподалік від старої каплиці. Поховані воюючі австро – угорської та німецької армій, які загинули в боях під час Першої світової війни. Вірогідно, тут також захоронені військовослужбовці, які померли в австрійських госпіталях, що розміщувалися у Галичі в 1915–18 рр.

Поховання займають площу близько 0,4 га і локалізовані на одному з пагорбів кладовища, який своєрідним клином спрямований на захід. З північного, південного та західного боків ділянка могил обмежена ярами, а зі східного боку розміщені цивільні поховання, які поступово захоплюють територію військового кладовища. Первісно на могилах містилися дерев'яні хрести, на деяких розміщувалися таблички. Військовий цвинтар був обнесений огорожею, яка кріпилася до бетонних стовпчиків. У західному напрямку кладовище розділене стежкою, яка сходить униз до яру.

Цвинтар зафіксований на світлинах, датованих близько 1915 – 1917 рр., які виявлено в німецьких та австрійських фотоархівах, а в чеському архіві віднайдено частину прізвищ похованих у Галичі. Загалом відомо 132 прізвища воїнів армії Австро-Угорщини, які померли у військових шпиталях Галича у 1915–18 рр. З них 75 осіб поховано на польському цвинтарі, 15 осіб – поховані в Галичі, 2 особи поховані на єврейському цвинтарі, а 39 у Станиславові (перевезені для поховання на «центральному військовому цвинтарі»).

Поховані у Галичі захоронювалися двома військовими шпиталями – mobilen ResSpit. Nr. 2 та Feldspital Nr. 10/1. Всі 92 особи були захоронені в періоді липень – вересень 1915 р. (перші відомості від 05.07., останні від 27.09.). У липні поховано 46, серпні – 26, вересні – 20. Поховані були народженими в 1865, 1870, 1872 – 73, 1875, 1877 – 1890, 1892 – 1896, 1898 роках.

На цвинтарі захоронено військовиків 52 армійських частин. За родами зброї тут поховано піхотинців, кавалеристів, жандармів, санітарів, цивільних робітників та



Мал.2. Поховання вояків австро-угорської та німецької армій.



Мал.3. Поховання вояків австро-угорської та німецької армій.

візників, саперів та артилеристів. Цікаво, що з 92 військовиків похованих у Галичі, двоє є стрільцями Легіону Українських Січових Стрільців (даний факт був досі невідомим) [1].

Могили, яких ідентифіковано 314, розташовані рядами, орієнтовна кількість рядів – 26, кількість поховань у рядах є різною – від 11 до 21. На могилах встановлені невеликі бетонні хрести, тепер на кладовищі їх нараховується близько 150, з яких 49 значно зруйновані. Чимало пам'ятних знаків пошкоджені, частина христів використовується громадянами Галича на могилах своїх родичів, які померли впродовж останнього десятиліття [3].

### Б. Поховання на Галич – Заріка.

Ділянка могил вояків австро – угорської армії, датовані 1915 – 1917 рр. Розміщена на старому кладовищі Га-





Мал.4. Поховання вояків австро-угорської та німецької армій. Сучасний стан.



Мал.5. Поховання вояків австро-угорської та німецької армій. Сучасний стан.

лич – Заріка по вул. Д.Вітовського, неподалік від церкви Святого Дмитрія.

На даній ділянці поховані воїни австро-угорської армії, які загинули в боях під час Брусиловського прориву Російської імператорської армії та П'ятої Галицької битви. Зокрема, бойові дії першої операції відбувалися у червні 1916 р. (тоді Галич захоплювала 7-а армія Південно-Західного фронту під командуванням генерала Д. Щербачова), а другої в червні 1917 р. (Галич захоплювали частини 1-ї і 4-ї Заамурської дивізії генерала Корнілова).

На кладовищі поховані воїни, які здійснювали оборону в районі залізничної станції та залізничного депо. Їхні відділи були приналежними до 26-го австро-угорського корпусу та інших частин. Вони, зокрема, протистояли наступу лейб-гвардії Волинського полку. Бої були особливо запеклими, свідченням чого є нагородження воїнів російської армії Георгіївськими хрестами «як відзнаками за бої поруч станції Галич». Детальна інформація

про кількість полеглих та їхню приналежність до військових частин відсутня.

Поховання розташовані у південно-західній частині кладовища. Ділянка захоронень є занедбаною та порослою старими деревами та кущами. Згідно спогадів старожителів, на кладовищі було близько 100 поховань австро-угорських воїнів, рядно розташованих. На могилах первинно були встановлені хрести з бетоном, які за формою та розмірами є ідентичними хрестам військовиків на кладовищі Галич – гора.

На площі військових поховань впродовж останніх десятиліть здійснено ряд цивільних захоронень. Хрести на могилах військових зруйновані, поодинокі з них лежать на землі. Кількість захоронень та їхню рядність з огляду на нівеляцію терену встановити не вдалося [4].

### III. Поховання польських військовиків.

Ділянка могил воїнів польської армії, 1919 – 1920 рр. Розміщена у південно-східній частині Замкової гори. Поховання знаходяться на південно-східній частині пагорба Замкової гори (на підвищення вздовж правої боку асфальтованої дороги, яка веде від колишнього адмінкорпусу цегельні до замку).

Ймовірно, тут поховані польські військові, які могли брати участь в українсько-польській (1918 – 1919 рр.) або польсько-радянській війні (1920). Згідно письмових спогадів громадської діячки Іванни Блажкевич (1886 – 1977 рр.), у червні 1919 р. війська УГА знищили на Замковій горі польську батарею (4 гармати). Також, за спогадами старожителів на даній ділянці могли захоронюватися полегли польські військовики, зведені з околиць Галича [2].

Первинно могил було кілька десятків. Хрести були бетонні, без побілки. Щорічно на День Конституції Польщі (3 травня) польські військові поруч могил встановлювали почесну варту, запалювали свічки. Орієнтовна площа, яку займають поховання 0,0148 га. У західній частині площі зберігся меморіальний знак, у формі трьох квадратних площадок (розмірами 3\*3 м; 2,4\*2,4 м; 1,9\*1,9 м) встановлених одна на одній, які будовою нагадують піраміду. Знак виконаний з бетону. На верхній площадці, в її центральній частині проглядається залишок металевої основи – на ній кріпився металевий високий хрест. Частково площадки – сходили пошкоджені.

У східному напрямку від меморіального знаку розташовані гробівці. Загалом, їх налічується 18, всі вони розташовані в чотирьох рядах (напрямоком схід – захід), паралельно один одному. У першому ряду (з південного боку) нараховується 5 гробівців, другому – 4, третьому – 5, четвертому – 4. Між другим і третім рядом є достатня відстань, яка могла б бути алеєю. Загалом, можна з певністю ствердити, що на цій площі поховано не менше 20 польських воїнів [8].

Гробівці виконані з бетону, вони прямокутної форми. Розміри гробівця 1,6 (довжина) \* 0,65 (ширина) м; цівкавою є його масивна основа – 0,52 м у глибину. Від-

стані між гробівцями у напрямку південь – північ 0,8 м; захід – схід від 2,2 до 3,2 м (коливається). Кожен гробівець був увінчаний хрестом, зорієнтованим на схід. Зараз жоден з хрестів не збережено, всі вони відбиті при самій основі.

Згідно наявної інформації, дане кладовище було зруйноване в період УРСР. Всі поховання знаходяться у кілька десятилітньому забутті, за ними немає жодного догляду. Окремі зміщені відносно первинного місця розташування, розбиті. Руйнування настає внаслідок природних та зовнішніх чинників – зокрема, спостерігається несанкціонований розкоп окремих могил [6].

#### IV. Поховання німецького вермахту.

Друга світова війна призвела до появи ще двох військових поховань у межах сучасного Галича. Це – німецьке та радянське поховання. Найприкрішою під оглядом догляду за військовими могилами є ситуація з похованнями військовиків збройних сил Німеччини (вермахту). За спогадами галицьких старожилів (Роман Іванович Чемеринський, 1925 р. н., м. Галич, вул. С.Бандери, 71), німецький цвинтар був на території сучасного залізничного вокзалу, в тій частині, де тепер знаходиться адміністративне приміщення автобусної станції.

Поховання на даній площі здійснювалися у першій половині 1944 року. Тіла полеглих привозили до Галича потягами залізницею Галич – Підвисоке. Тут їх розвантажували і здійснювали поховання. У фізичній праці (копання ровів, присипання землею) приймали участь не тільки солдати німецької армії, а й місцеві молоді чоловіки, які працювали на залізниці.

Роман Чемеринський згадує: «...Ми копали рови, їх було кілька рядів. Рови були неглибокими, вояків не хоронили у той час на таку глибину, як цивільних людей. Вбитих німецьких вояків одягали в паперові мішки, а зверху додавали ще й інший – не знаю, який то був матеріал, але подібний до сучасного поліетилену. За моєї пам'яті, було поховано щонайменше 100 німецьких солдатів. Їх всіх привозили з – під Тернополя, там йшли жорстокі бої з наступаючою Червоною армією. На могилах ми не встановлювали ні хрестів, ні якихось інших опізнавальних знаків (за спогадами інших старожилів, хрести все ж таки були встановлені, згодом при руйнуванні могил ними викладали дорогу в напрямку «Заготзерна» – А.Ч.). У повоєнні роки там був маленький парк... Де ховали вбитих німців, які загинули при взятті Галича у липні 1944 р. Червоною армією, мені невідомо...» [7].

#### V. Поховання воїнів Червоної армії.

Військовики Червоної Армії поховані на Галич – горі в братській могилі радянських воїнів та партійних і радянських активістів. Цей пам'ятник встановлено 9 травня 1975 р. Тут поховані воїни 147-ї стрілецької дивізії, що загинули 23–24 липня 1944 р. в боях за звільнення Галича від військ німецького вермахту (відомі



Мал.6. Поховання польських військовиків.

імена 310 осіб), а також Герой Радянського Союзу Л. Бутелін та 19 радянських активістів. Земельна ділянка навколо могили викладена бетонними плитами і займає територію 15х6 м. Пам'ятник уявляє собою залізобетонну скульптуру воїна Радянської армії на повний зріст, встановлену на постаменті. На відстані 3 м від пам'ятника розміщено 2 стели, одна з яких має східчасту форму. Написи на пам'ятнику: «Вічна слава героям Великої Вітчизняної війни, що полягли в боях за визволення міста Галича і району від німецько-фашистських загарбників» (на 1-й стелі); «Тут похований льотчик молодший лейтенант Бутелін Леонід Георгійович, який у перші години Великої Вітчизняної війни 22 червня 1941 року здійснив таран фашистського літака»; «Вічна пам'ять борцям, які загинули за встановлення Радянської влади» (на 2-й стелі).

Таким чином, в статистичному зрізі кількість військових поховань у Галичі виглядає наступним чином: I. Австро-німецьке ≈ 314 (відомо 90 прізвищ); II. Єврейське – 2 (відомо 2 прізвища); III. Польське – 18; IV. Німецького вермахту ≈ 100; V. Червоної Армії – 310 (всі прізвища відомі).

Незначного оптимізму в питанні увіковічнення пам'яті полеглих додає створення в Івано-Франківській області комунального підприємства обласної ради з питань пошуку та перепоховання жертв воєн, депортацій та репресій тоталітарних режимів «Пам'ять» (створене в рамках обласної Програми перепоховання жертв воєн, депортацій та репресій тоталітарних режимів на 2012–2013). Воно займатиметься пошуком, дослідженням, ексгумацією і перепохованням осіб, які загинули чи померли внаслідок депортацій, політичних репресій та воєн, веденням обліку, впорядкуванням і збереженням розташованих на території області поховань і меморіальних цвинтарів, науковим вивченням історичних подій, пов'язаних з депортаціями і політичними репресіями українців та інших народів на території Івано-Франківщини, дослідженням з історико-просвітницькою метою ходу бойових операцій і місць боїв

Першої та Другої світових воєн, національно-визвольної боротьби. Дане підприємство є об'єктом спільної власності територіальних громад сіл, селищ, міст Прикарпаття та фінансуватиметься з коштів місцевого бюджету, власних надходжень та благодійних внесків. Військові поховання у Галичі є спільною частиною нашої мілітарної історії в складі різноманітних імперій та державних утворень. Ми повинні розуміти, що опіка над військовими могилами – є вшануванням пам'яті полеглих вояків (серед яких, ймовірно, є і українці), без різниці на пануючу ідеологію в їхньому керівному складі.

**Джерела та література:**

1. «Nachrichten über Verwundete und Kranke / Вісти про ранених і недужих» – річники обіжників за 1915 – 1918 рр.
2. Блажкевич І. Жінка на бойовій лінії // Дзвін, 1991. – №5.
3. Звіти з експедицій щодо обстеження військових поховань австро-угорської армії на цвинтарі Галич - гора, здійснених у жовтні 2011 р. та квітні – липні 2012 р. А. Чемеринським.
4. Звіт з експедиції щодо обстеження військових поховань австро-угорської армії на цвинтарі Галич. – Заріка, здійсненої у квітні 2013 р. А. Чемеринським.
5. Звіт з експедиції щодо обстеження військових поховань австро-угорської армії на цвинтарі Галич – Заріка, здійсненої у серпні 2012 р. А. Чемеринським.
6. Звіт з експедиції щодо обстеження військових поховань польської армії на цвинтарі Замкова гора, здійсненої у серпні 2012 р. А. Чемеринським.
7. Спогади Чемеринського Романа Івановича, 1925 р.н. (м. Галич, вул. Бандери, 71) записані А. Чемеринським.
8. Спогади Яновича Олександра Федоровича, 1930 р.н. (м. Галич, вул. Шекети, 4) записані А. Чемеринським.
9. Działalność Towarzystwa Opieki nad Grobami Wojennymi w Stanisławowie // <http://stanislawow.net/historia/nekropolia/grobownictwo.htm> – Станом на 27 березня 2014 р.



УДК 94(477)

Олександр БУЛАВІН (м. Луцьк)

## ГАЛИЧАНИ НА СЛУЖБІ РАДЯНСЬКОЇ РОЗВІДКИ У 20–40-х РОКАХ МИНУЛОГО СТОЛІТТЯ

**Анотація.** У статті розкривається життєвий шлях уродженців колишньої Галичини, які перебували на службі в органах зовнішньої та військової розвідки СРСР у 20–40-х ХХ століття.

**Ключові слова:** співробітник, розвідка, резидентура, Іноземний відділ, Розвідуправління.

Як відомо, 20 грудня 1920 року голова ВЧК Ф.Е. Дзержинський підписав історичний наказ № 169 про організацію Іноземного відділу (ІНВ – зовнішня розвідка) ВЧК як самостійного розвідувального підрозділу. Двома роками раніше, 5 листопада 1918 року, була утворена військова розвідка (Реєстраційне управління) Червоної Армії. Впродовж всієї своєї історії радянська розвідка перебувала на передньому плані у боротьбі за інтереси свого народу. Самовіддана праця розвідників завжди гідно оцінювалася керівництвом держави і з повагою сприймалася суспільством.

Вагомий вклад у досягнення радянської розвідки, як зовнішньої так і військової, або ж агентурної, внесли уродженці території, які входили до складу Східної та Західної Галичини.

Одним із перших співробітників ІНВ був **Карл Вікторович Паукер**, єврей, який народився у 1893 р. в м. Львові у сім'ї перукаря. У Першу світову війну воював у австро-угорській армії. Потрапив у російський полон, перебував у таборі на території Туркестану, де приєднався до більшовиків. У березні 1918 р. стає співробітником Самаркандської УК, потім служив начальником польського відділення 46-ї стрілецької дивізії 12-ї армії червоних, звідки й був направлений у розвідку [4, с. 323].

На жаль, жодних відомостей щодо його конкретної участі в розвід операціях встановити не вдалося.

В подальшому – слідчий, співробітник для доручень, помічник і начальник 15-го спецвідділення (країни «Великої Антанти») Особливого відділу (ОВ) ВЧК. Від травня 1923 р. очолював Оперативний відділ ГПУ-ОГПУ, який займався охороною керівників партій та уряду, обшуками, візуальним спостереженням, оперативною технікою, урядовим зв'язком та іншим. [3, с. 19]

Керував особистою охороною Й.В. Сталіна. Репресований у вересні 1937 р. Не реабілітований. Комісар держбезпеки 2-го рангу. Нагороджений орденами Леніна, трьома Червоного Прапора, Червоної Зірки.

**Василь Федорович Дідушек** (Дедушек, Дедушок, Дідушок, псевдоніми Барон, Фридрих, Окунь, Толстяк, Людвіг, Тюбнер) народився в містечку Княжин, Галичина у 1889 р. Українець. Капітан австро-угорської армії. Володів сімома мовами.

Учасник Першої світової війни. Командир сотні, потім куреня Українських січових стрільців (УСС) у складі австро-угорської армії. З 1917 р. у російському полоні. Служив у військах Центральної Ради УНР. Приймав участь у формуванні куреня січових стрільців у Києві.

Радянський військовий розвідник-нелегал (1920–1932 рр.), працював у Польщі, Румунії, де у 1923 р. був засуджений за шпигунство до 3-х років тюремного ув'язнення. 2-й (розвідувальний) відділ Генштабу Польщі у цілком таємному дослідженні «Розвідка СРСР» від 01.02.1923 р. писав про нього «З берлінським представництвом у Гданську зв'язаний Василь Дідушек, галицький українець, який організував розвідку в ДОК (командування корпусного округу № 1 у Варшаві)».

У 1926–1932 рр. – співробітник нелегальної резидентури в Китаї, Фінляндії, заступник резидента у Відні (Австрія), резидент в Берліні. Відкликаний із-за кордону і заарештований [1, с. 279].

У вересні 1933 р. засуджений до вищої міри покарання із заміною на 10 років виправно-трудоих таборів. Покарання відбував на Соловках.

У жовтні 1937 р. знову засуджений до розстрілу.

**Вальтер Германович Кривицький** (справжнє ім'я Самуїл Гершевич Гензберг, псевдонім Троль, Вальтер) народився в 1899 р. у м. Підволочиську в Галичині (тепер Тернопільська область) у робітничій сім'ї. Єврей. Член більшовицької партії з 1919 р. Володів польською, німецькою, французькою, італійською і голландською мовами.

У 1921–1933 рр. служив у Розвідуправлінні штабу РСЧА. Працював у Польщі та Німеччині, Італії та Австрії. Від листопада 1925 р. до травня 1926 р. обіймав посади співробітника літератора, начальника частини 3-го (інформаційно-статистичного) відділу. В подальшому був заступником директора Інституту охорони праці військової промисловості.

У жовтні 1935 р. направлений до Голландії керувати нелегальною резидентурою ІНВ НКВС СРСР. Восени 1937 р. отримав вказівку повернутися до Радянського Союзу, але попросив політичного притулку у Франції, а згодом у США. Встановив контакт із сином Л. Троцького – Л. Сєдовим. Опублікував низку статей, які викривали «сталінський режим». Видав співробітникам англійської розвідки близько 100 імен радянських розвідників у країнах Західної Європи [1, с. 447].

Від грудня 1939 р. до жовтня 1940 р. проживав у Канаді, співпрацював з Королівською канадською кінною поліцією.

У 1941 р. покінчив життя самогубством, за іншою, непід-



твердженою, версією – вбитий у Вашингтоні співробітниками радянських органів держбезпеки.

Капітан держбезпеки (1935). Нагороджений орденом Червоного Прапора (1931), іменним годинником (1928).

**Ігнатій Станіславович Порецький** (Натан Маркович, псевдоніми Людвіг, Рейсс) уродженець м. Львова (1899 р.), із сім'ї службовців. Єврей. Член більшовицької партії з 1921 р. закінчив гімназію, чотири семестри юридичного факультету Віденського університету, спеціальні курси Військової академії ім. М.В. Фрунзе.

В гімназії приєднався до революційного руху. Зв'язківець Комінтерну, у 1920 р. перебував на нелегальній роботі у Польщі.

У 1921 р. розпочав службу в Розвідуправлінні штабу РСЧА. Виконував відповідальні завдання на території Австрії, Польщі, Німеччини, Чехословаччини, Голландії. Потім був помічником начальника відділу в центральному апараті військової розвідки. Його роботу отримала позитивну оцінку керівництва Розвідуправління.

У 1931 р. перейшов у ІНВ ОДПУ-НКВС. Співробітник резидентури у Франції та Швейцарії. Влітку 1937 р. виступив у пресі зі звинуваченнями на адресу сталінського керівництва, солідаризувався з ІV Інтернаціоналом (троцькістами) [1, с. 622].

Вбитий співробітниками ІНВ ГУДБ НКВС під Лозанною у Швейцарії.

Капітан держбезпеки (1935). Нагороджений орденом Червоного Прапора (1928).

**Юнона Йосипівна Альберт-Такке** народилася у 1898 р. в Галичині (точне місце невідоме) в сім'ї залізничника, члена Польської соціалістичної партії. Полячка. Безпартійна.

Була членом «Польської організації військової», командиром роти легіонерів, заступником командира батальйону. За хоробрість нагороджена двома польськими орденами. Під час польсько-радянської війни у 1920 р. потрапила в полон. Перебувала у Віленській в'язниці. Перейшла на бік більшовиків. Працювала в оперативній групі ВЧК на Західному фронті.

Із 1924 р. стала працювати в ІНВ ОДПУ і була направлена в харбінську резидентуру під прикриттям посади співробітника радянського консульства. В Харбіні взяла шлюб з німцем Еріхом Альберт-Такке, співробітником радянської зовнішньої розвідки. В резидентурі була оперативно-технічним працівником і зв'язковою [5, с. 580].

Разом з чоловіком впродовж семи років працювала у нелегальній резидентурі в Німеччині. Характеризувалась як сміливий і винахідливий оперативний співробітник, висококваліфікований фотограф [2, с. 286].

Після арешту Е. Альберт-Такке органами НКВС була направлена в Алма-Ату, де працювала в УНКВС Казахської УРСР.

Репресована у травні 1934 р. Реабілітована у 1967 р.

**Йосип Якович Зенек** (псевдоніми Бабич, Зембровський) народився в 1894 р. у м. Львові, із сім'ї службовців. Поляк. Член більшовицької партії з 1919 р. Закінчив Військову академію РСЧА.

Учасник І-ї світової та Громадянської воєн. Командир роти, потім 1-го окремого батальйону 2-ї Московської бригади особливого призначення.

У 1925–1927 рр. виконував завдання радянської військової розвідки в Китаї – військовий радник Гуанчжоунської групи, працював у школах Вампу, брав участь у бойових операціях у Гуандуні та Північному поході, був радником при 2-му корпусі генерала Тань Янь-Кая [1, с. 342].

Після повернення до СРСР – начальник оперативної частини 15-ї стрілецької Сивашської дивізії, помічник начальника відділу 2-го управління штабу РСЧА.

Від жовтня 1928 до травня 1932 р. на розвідувальній роботі в Німеччині в якості помічника військового аташе повпредства СРСР. У подальшому на командних посадах у військах і учбових закладах Червоної Армії.

Репресований 22 травня 1937 р. Реабілітований у листопаді 1956 р.

Полковник (1935). Нагороджений орденом Червоного Прапора (1928).

**Бертольд Карлович Ільк** народився в 1896 р. у м. Підволочиську. Єврей. Закінчив гімназію, а потім Експертну академію у Відні. Вільно володів німецькою, польською, англійською і російською мовами.

З 1919 р. являвся членом КП Галичини і КП Австрії. Перебував на нелегальній партійній роботі у Німеччині та Угорщині. Неодноразово заарештовувався. В 1925 р. емігрував до СРСР.

У червні 1926 р. зарахований на роботу до ІНВ ОДПУ і одразу ж направлений резидентом до Німеччини. З Гамбурга керував великими нелегальними резидентурами і компактними нелегальними групами, які діяли у передвоєнні роки у Німеччині, Польщі, прибалтійських країнах, Франції та Англії. Здобував виключно цінну розвідувальну інформацію, здійснював вербування агентури, проводив успішні активні заходи [2, с. 302].

Після повернення до СРСР, переведений в органи контррозвідки. З травня 1935 р. – начальник відділення ОВ ГУДБ НКВС СРСР, а з 1937 р. – заступник начальника відділу контррозвідки УДБ УНКВС по Сталінградській області.

Репресований 20 квітня 1937 р. Реабілітований у жовтні 1958 р.

Його рідний брат **Уманський Михайло Васильович** (справжнє прізвище **Гюнсберг Маврикій Карлович**, 1899–1937) родом із м. Тернополя. В органах державної безпеки служив з 1921 р. Співробітник ІНВ ВЧК-ОДПУ-НКВС. Вів агентурну розробку антирадянських емігрантських організацій за кордоном. Один із організаторів закупки і доставки в Іспанію зброї для республіканської армії [5, с. 587].

Старший лейтенант держбезпеки (1935).

Засуджений до розстрілу у червні 1937 р. На час арешту – заступник завідувача відділом фотохроніки «Союзфото».

Реабілітований у 1961 р.

**Павло Степанович Ладан** (псевдоніми Ігор, Степанов, Недобитий, Томпсон) народився в 1892 р. у с. Улашків-

ці Чортковського повіту в Галичині (тепер Тернопільська область) в селянській родині. Українець. Навчався в гімназії, згодом екстерном здобув вищу освіту. У 1910 р. емігрував до Канади, а через п'ять років переїхав до Сполучених Штатів Америки і став громадянином цієї країни.

У 20-х роках, ймовірно, часто відвідував батьківщину, оскільки з 1924 р. обирався членом Центрального комітету компартії Західної України (КПЗУ) і кандидатом у члени Виконкому Комуністичного інтернаціоналу, представником КПЗУ у польській секції Комінтерну.

З 1928 р. П. Ладан проживав у Берліні, працював у апараті КПЗУ як співробітник секретаріату і член редакційної колегії. Тоді ж стає співробітником радянської зовнішньої розвідки і призначається помічником керівника тамтешньої нелегальної резидентури. Під виглядом американця розвідник неодноразово вступав у контакти з потрібними поінформованими особами і залучав їх до співпраці, так би мовити, під «чужим прапором».

Влітку 1931 р. П. Ладана викликали до Москви і, після зустрічі з керівництвом Іноземного відділу, заарештували. Його звинуватили у контактах з польською дефензивою, розкольницькій діяльності у КПЗУ, а також у тому, що, будучи співробітником розвідки ОГПУ, приховував свою «контрреволюційну діяльність» і «зривав доручену йому роботу» [6, с. 111–112].

27 квітня 1932 р. П.С. Ладана розстріляли.

**Семен Якович Ляймберг** народився в 1891 р. у Тернополі в сім'ї торговця оптикою. Єврей. Член більшовицької партії з 1921 р. Закінчив гімназію, юридичний факультет Львівського університету, прискорений курс офіцерської школи австро-угорської армії, радіо курси. Учасник I-ї світової війни, поручик 15-го полку у Львові. У 1918–1919 рр. очолював загін єврейської міліції в Тернополі. Воював з поляками у складі УГА в якості командира ударного єврейського батальйону-куреня. Потім служив у складі військових формувань С. Петлюри і А. Денікіна. Штабс-капітан. У 20-х роках був помічником і старшим помічником інспектора військ зв'язку РСЧА. Від 1931 до 1933 р. – начальник 2-ї (виробничої) частини Розвідувального штабу Червоної Армії, яка займалася організацією й забезпеченням радіозв'язком військової розвідки. Окрім того, там навчали співробітників управління, розробляли та виробляли відповідну апаратуру і обладнання [1, с. 489].

1933 року С.Я. Ляймберга заарештували і засудили до трьох років позбавлення волі. Перед другим арештом він працював завідувачем радіовузла Белбалткомбінату.

Знову репресований у жовтні 1937 р. Реабілітований.

#### Джерела і література:

1. Алексеев М.А., Колпакиди А.И., Кочик В.Я. Энциклопедия военной разведки 1918-1945 гг. – М. : Кучково поле: Ассоциация «Военная книга», 2012 – 976 с.
2. Антонов В.С. Расстрелянная разведка / В.С. Антонов. – М. : Вече, 2012 – 376 с.
3. Воронов В.Ю., Шишкин А.И. НКВД СССР. Структура, руководящий состав, форма одежды, знаки различия 1934-1937 гг. – М. : ООО Издательский дом «Русская Разведка», 2005 – 288 с.

4. ВЧК. 1917-1922. Энциклопедия / Авт. сост. А.М. Плеханов, А.А. Плеханов. – М. : Вече, 2013 – 512 с.

5. Дегтярев К. Внешняя разведка СССР / К. Дегтярев, А. Колпакиди. – М. : Яуза : Эксмо, 2009 – 736 с.

6. Скрипник О. Розвідники, народжені в Україні / О. Скрипник. – К. : Ярославів Вал, 2011 – 624 с.

Олексій ХОДАНОВИЧ (Київ)

## РОЛЬ ОПЕРАТИВНИХ ГРУП НКВС В ЗАБЕЗПЕЧЕННІ ВОЄННОЇ КАМПАНІЇ ЧЕРВОНОЇ АРМІЇ В ЗАХІДНИХ ОБЛАСТЯХ УКРАЇНИ (ВЕРЕСЕНЬ–ЖОВТЕНЬ 1939 Р.)

**Анотація.** У статті розглядаються організаційні заходи по розгортанню діяльності оперативних груп НКВС та їх роль в оперативному забезпеченні воєнної кампанії Червоної Армії вересня-жовтня 1939 р. в Західній Україні та здійсненні військово-політичних планів радянсько-го керівництва.

**Ключові слова:** оперативні групи НКВС, агентурно-оперативна робота, дорожньо-транспортні групи НКВС, антирадянські політичні партії, польські військовополонені, спецповідомлення, організація робітничо-селянської міліції.

Наукові дослідження з історії радянських спецслужб у вітчизняній відкритій літературі пройшли шлях від відображення роботи органів державної безпеки СРСР у виключно позитивних тонах, за якими нерідко ховалася правда про цю специфічну діяльність до акцентованого розкриття здебільшого карально-репресивної ролі у політиці радянського керівництва.

Сучасні наукові дослідження спрямовані на висвітлення подій у відповідності з реальними процесами, що мали місце у минулому. Суттєвим кроком у цьому напрямку можна вважати видання низки наукових статей у журналі «3 архівів ВУЧК-ГПУ-НКВД-КГБ».

Завданням статті є висвітлення на підставі документів Галузевого державного архіву СБУ заходів по формуванню організаційного ядра для майбутніх органів держбезпеки СРСР в Західній Україні у рамках оперативного забезпечення військових дій Червоної Армії проти Польщі.

Створення оперативно-чекістських груп НКВС у західних областях України розпочалося згідно наказу № 001064 наркома внутрішніх справ СРСР, комісара держбезпеки 1-го рангу Л.П.Берії від 8 вересня 1939 р. про оперативні заходи у зв'язку з проведенням навчальних зборів у рамках підготовки до воєнних дій проти Польщі, що розпочалися 17 вересня 1939 року.

Перед наркомом внутрішніх справ Української РСР І.О.Серовим ставилося завдання створити у Київському особливому військовому окрузі 5 оперативно-чекістських груп з 50-70 осіб. До складу груп мали увійти співробітники НКВС СРСР, УРСР, а також особовий склад прикордонних військ. Із складу військ Київського прикордонного округу виділялося по одному батальйону кількістю 300 бійців. До УРСР з метою координації дій прибув заступник наркома внутрішніх справ СРСР В.М.Меркулов.

Про проведену роботу керівництво НКВС інформувалося щоденно до 18-ї години [1]. Станом на 12 верес-

ня район навчальних зборів у відповідності до плану руху військових з'єднань був розбитий на 16 ділянок. До складу кожної з них входило 3-6 великих населених пунктів територіально близьких і пов'язаних між собою залізничними або шосейними шляхами. Було сформовано 4 оперативні групи з 5-ти запланованих. З них три групи були основними, а одна резервна. Ще одна група на той час не формувалась. Кожна опергрупа у відповідності до кількості територіальних ділянок була розбита на підгрупи у складі 7-12 оперативних працівників. За узгодженням з командуючим КОВО маршалом Радянського Союзу С.К.Тимошенко опергрупи передбачалося спрямувати в армійські з'єднання за 24 години до початку навчальних зборів [2].

Функціональні обов'язки оперативних груп визначено директивою №720 від 15 вересня 1939 р. З її змістом було ознайомлено першого секретаря ЦК КП(б) України М.С.Хрущова, командуючого військами Київського Військового Округу С.К.Тимошенка, а саму директиву мали безпосередньо лише у В.Меркулов та І.Серов.

Директивою передбачалося створення тимчасових органів влади, до складу яких входили керівники опергруп НКВС. З просуванням військових з'єднань опергрупи мусили створювати на зайнятій території апарат НКВС за рахунок виділення зі свого складу окремих груп, кількість яких залежала від важливості зайнятого пункту. Виділені групи разом із загонами прикордонників мали стати ядром майбутніх органів НКВС у Західній Україні.

Опергрупам було поставлено широкомасштабні завдання. негайно зайняти приміщення установ зв'язку: телеграф, телефон, радіостанції та радіовузли, пошти; приміщення державних і приватних банків, державних скарбниць та сховищ, взяти на облік усі цінності, забезпечити їх зберігання. Вони повинні надавати допомогу Політвідділам армії у зайнятті друкарень, редакцій газет.

Одним з головних завдань визначалося негайно зайняти усі державні архіви, передусім архів жандармерії та філій 2-го Відділу Генштабу Війська Польського. Заарештувати найбільш реакційних представників урядової адміністрації (керівників місцевих органів поліції, жандармерії, прикордонної охорони і філій 2-го Відділу Генштабу, воєвод) та керівників націоналістичних та польських політичних партій, використавши для цього вилучені архіви

Ставилося завдання зайняти в'язниці та перевірити склад ув'язнених. Всіх заарештованих за революційну та іншу антиурядову діяльність звільнити, використати ці заходи в інтересах проведення ідеологічно-агітацій-

ної роботи серед населення та вербування агентури. Створити нову адміністрацію в'язниць з надійних людей на чолі з працівником НКВС, забезпечивши режим утримання арештантів. Для утримання заарештованих організувати внутрішні в'язниці, забезпечивши їх охорону та обслуговування. Ставилося завдання розгорнути слідство у справах ув'язнених з метою виявлення організацій, груп і осіб, які ставлять своїм завданням проведення диверсій, терору, саботажу.

Зверталася увага на організацію надійної охорони громадського порядку та найбільш важливих інфраструктурних об'єктів (електростанцій, водогонів, продскладів, елеваторів і сховищ пального), проведення вилучення і реєстрації вогнепальної зброї, вибухових речовин.

З метою гарантування безперебійної роботи залізничного транспорту працівникам дорожньо-транспортних груп НКВС на великих станціях необхідно було організувати оперативну роботу по боротьбі з диверсіями, шпигунством і контрреволюційним саботажем, проводячи її під безпосереднім керівництвом начальників опергруп НКВС. Спільно з комендантом і комісаром станції організувати охорону станцій, депо, ремонтних заводів, водокачок, залізничних мостів, шляхів.

Оперативникам ставилося завдання забезпечення підготовки і проведення народних зборів українського і польського населення, налагодження необхідної агентурно-оперативної роботи щодо викриття організацій, груп та осіб, які протидіють і зривають організацію нової влади. Під пильним контролем повинно бути створення тимчасового управління робітничою гвардією і селянськими комітетами, звернувши при цьому серйозну увагу на запобігання проникненню до їх складу ворожих елементів.

Створення агентурної мережі також визначалося як головне завдання [3].

19 вересня 1939 р. у звіті керівництва наркомату внутрішніх справ Української РСР №0036 про ситуацію під час взяття м. Тернополя доповідали Л. Берії про необхідність створити нові і більші за кількістю опергрупи. У звіті йшлося про недостатню оперативність з боку армійських частин і радянсько-партійного активу у справі забезпечення охорони військовополонених та організації тимчасових управлінь [4].

Проблема утримання польських військовополонених стала однією з найважливіших не лише для командування частин Робітничо-селянської Червоної Армії, але і керівництва НКВС. В інструкції Л. Берії від 20 вересня 1939 р. № 752, надісланій В. Меркулову та І.Серову, наказувалося розгорнути пункти по прийманню від частин Червоної Армії військовополонених із подальшим їх відправленням до таборів. Цього ж дня, вперше відправили польських полонених до Козельського (Смоленська область) та Путивльського (Сумська область) таборів, кожен з яких був готовий прийняти по 10 тис. осіб [5]. Інструкція вимагала, щоб на території, зайнятій радянськими військами, особливо на Волині, де були розташовані німецькі поселення, не проводили-

ся серед колоністів німецького походження арешти, за винятком тих випадків, коли злочинці з-поміж місцевого населення були затримані на місці злочину. Цього ж дня була надано розпорядження звільнити затриманих 18 вересня в районі Олевського прикордонного загону німецьких офіцерів, що перебували у польському полоні, і надати їм можливість дістатися німецького посольства або німецьких військових частин [10].

21 вересня 1939 р. у розвиток директиви №720 з'явився новий наказ НКВД СРСР № 001124, в якому йшлося про необхідність надання опергрупами НКВС допомоги командуванню частин РСЧА у транспортуванні військовополонених до приймальних пунктів на території УРСР: в Олевську, Шепетівці, Волочиську, Єрмолинцях і Кам'янець-Подільському. В розпорядження І.Сєрова передавався мотострілецький полк НКВС з дислокацією першого батальйону в Тернополі (мав прибути 24 вересня 1939 р.), другого і третього у Львові (мали прибути 30 вересня 1939 р.). Крім того, на допомогу вже виділений 270 оперпрацівникам для роботи по лінії НКВС у Західну Україну направлялися ще 150 працівників, які мали прибути до м. Проскурів. Тимчасовим центром усієї діяльності НКВС у Західній Україні мав бути Тернопіль [6].

Важливим питанням було запобігання будь-якому непорозумінню, а тим більше конфлікту з німцями. 24 вересня 1939 р. І.Сєров надіслав з Тернополя Л.Берії підготовлений командиром корпусу Ф. Л. Голіковим короткий огляд заходів командування армійської групи щодо взяття Львова. В огляді повідомлялося, що німці щоденно з різних приводів роз'їжджають по Львову. У день взяття Львова німці «викинули» кілька груп людей, котрі були затримані в місцях розташування радянських частин [9].

Попередні підсумки про хід роботи оперативно-чекістських груп станом на 27 вересня 1939 р. підводилися у звіті В.Меркулова. Зокрема визначалося, що опергрупою № 1 у містах Чортків, Городенка, Коломия, Печеніжин, Косов, Снятин і Станіслав заарештовано 923 особи, серед яких: а) офіцерів польської армії – 126; б) поліцейських – 513; в) жандармів – 28; г) таємних агентів поліції – 31. Решту заарештованих становлять члени і керівники антирадянських політичних партій УНДО, ОУН, УСРП, УСДП і т.ін.

Одночасно з арештами оперативна група проводить вербування агентури. Усього завербовано 94 таємних співробітників. На підставі даних агентури щоденно проводяться арешти серед членів контрреволюційних партій, бандитів і прихованих таємних агентів поліції.

Опергрупою № 2 заарештовано 553 особи, серед яких урядовці м. Львова, чини поліції, діячі контрреволюційних партій і прокуратури. Крім того, затримано 268 офіцерів. Групою завербовано 130 агентів.

У м. Львові створено слідчу групу, якою завершено 10 слідчих справ на відомих політичних діячів і керівників українських націоналістичних партій [11]. В зоні діяльності опергруп вилучали велику кількість зброї. Тіль-



ки у Львові вилучено зброї, не рахуючи боєприпасів, близько 4 вагонів. У деяких звітах йдеться про діяльність опергруп по окремим містам [12].

Керівництво НКВС приділяло увагу проблемі утримування великої кількості польських військовополонених та інших ув'язнених. На 1 жовтня загальна кількість заарештованих опергрупами у Західній Україні (крім військовополонених) становила 3914 осіб, серед яких, колишні жандарми, поліцейські, агенти поліції і розвідки - 2539, офіцерів польської армії - 381, керівників націоналістичних партій - 144, учасників бандугруповань - 74, всіх інших - 483 особи [13].

Для розвантаження в'язниць наказом Л. Берія від 3 жовтня 1939 р. військовополонених українців, білорусів та інших національностей, що були мешканцями Тернопільського, Станіславського, Львівського і Луцького вимагалося звільнити по домівках. Військовополонених, вихідців з окупованої німцями частини Польщі, було наказано відправити до Ковельського і Путивльського таборів. Військовополонених генералів, офіцерів, державних чиновників слід було відправити до Старобельського табору Ворошиловградської області, а колишніх розвідників, контррозвідників, жандармів, тюремників і поліцейських - до Осташківського табору Калінінської області [14].

Велику кількість польських офіцерів було взято на облік після припинення бойових дій. Лише у Львові було зареєстровано 4312 офіцерів резерву і 348 офіцерів кадрового складу колишньої польської армії.

Важливим напрямом діяльності опергруп була агентурно-оперативна робота серед військовополонених, офіцерів польської розвідки [16]. Вивчення механізму роботи польської розвідки, а також досвід і знання заарештованих працівників підрозділів 2-го Відділу Генштабу Війська Польського були використані НКВС у боротьбі з польськими підпільними організаціями, що вже існували і продовжували утворюватися. Заведено чимало агентурних розробок [17]. У спецповідомленнях НКВС УРСР йдеться про агентурні справи, за якими були заарештовані підозрювані у діяльності польських і українських організацій. Так, заарештували осіб, що мали завдання створити в польських гімназіях № 1, № 9 і № 10 м.Львова бойові групи. На початок жовтня заарештували 22 особи, серед яких були і члени ОУН і УНДО [19]. Від заарештованих нерідко отримувалася інформація про місця переховування зброї, грошей, іноземної валюти, коштовностей, архівів [20]. 9 жовтня 1939 р. на хуторі Юливка Ківерцівського району (Волинь) Особливим дорожньо-транспортним відділом НКВС станції Ківерці було вилучено польський урядовий архів, що займав половину залізничного вагона [21].

Важливим напрямом діяльності опергруп НКВД стала участь у створенні нових органів влади, зокрема, в організації робітничо-селянської міліції. 10 комісаріатів добровільної польської і 9 комісаріатів м. Львова після ґрунтовної чистки реорганізовано в робочу гвардію. З метою створення органів міліції до Львова спеціально

прибули заступник начальника Управління міліції НКВС УРСР І.Гребченко, а також близько 100 співробітників міліції, що закінчили навчання у Київській міліцейській школі [22].

Перед опергрупами стояло завдання встановлення контролю за важливими промислово-господарськими об'єктами, залізничними і шосейними мостами, пунктами зв'язку і т.ін. Серед таких об'єктів було, близько 700 нафтових вишок в районі м. Бориславі, нафтоперегінний завод у м. Дрогобичі, мости через р. Сян в районі Перемишля [23].

Таким чином, оперативно-чекістські групи НКВС відіграли важливу роль в оперативному забезпеченні осінньої 1939 р. воєнної кампанії Червоної Армії і здійсненні військово-політичних планів радянського керівництва. Діяльність опергруп тривала до 1940 р., коли керівництво всією агентурно-оперативною і слідчою роботою в західних областях України було покладене на 4-й відділ Управління держбезпеки НКВД УРСР [24].

#### Джерела та література:

1. Галузевий державний архів Служби безпеки України (далі – ГДАСБУ). – Ф. 16. – Оп. 32, Спр. 33. – Арк. 1–4.;
2. Там само. – Арк. 6–7.;
3. Там само. – Арк. 10–15.;
4. Там само. – Арк. 19–24.;
5. Там само. – Арк. 25–27.;
6. Там само. – Арк. 36–38.;
7. Там само. – Арк. 49.;
8. Там само. – Арк. 51.;
9. Там само. – Арк. 44–53.;
10. Там само. – Арк. 29–30.;
11. Там само. – Арк. 58–61.;
12. Там само. – Арк. 70–72.;
13. Там само. – Арк. 95.;
14. Там само. – Арк. 97–99.;
15. Там само. – Арк. 16–17.;
16. Там само. – Арк. 138–147.;
17. Там само. – Арк. 167.;
18. Там само. – Арк. 159–163.;
19. Там само. – Арк. 121,124.;
20. Там само. – Арк. 110–111.;
21. Там само. – Арк.128.;
22. Там само. – Арк. 65, 69.;
23. Там само. – Арк. 66–68.;
24. ГДАСБУ. – Ф.16. – Оп. 33. – Спр. 44. – Арк. 45–48.

УДК 355.48(430)-47

Володимир ШЕВЧЕНКО (Київ)

## МЮНХЕНСЬКА (1938 р.) УГОДА І ДОЛЯ ЗАКАРПАТСЬКОЇ УКРАЇНИ

**Анотація.** Стаття присвячена ролі Мюнхенської (1938 р.) угоди Великобританії, Франції з фашистською Німеччиною у розв'язанні Другої світової війни, в трагічній долі Закарпаття, яке загарбали угорські агресори з благословення Гітлера. Висвітлюється героїзм оборонців Карпатської України в захисті рідної землі.

**Ключові слова:** Карпатська Україна, Мюнхенська угода, Друга світова війна, Красне поле, Карпатська Січ, героїзм, Срібна земля.

В березні 2014 р. минуло 75 років героїчної оборони Срібної землі – так поетично називають свій край закарпатці – від навали фашистських агресорів. Як відомо прадавня частина України – Закарпаття після Першої світової війни за Сен-Жерменською мирною угодою (1919 р.) була включена до складу Чехословацької Республіки (ЧСР) під назвою «Підкарпатська Русь», причому передбачався її автономний статус. На жаль, празький уряд постійно зволював з виконанням цього припису. Закарпатці ще з 1919 р. вимагали возз'єднання свого краю з Україною, вели постійну боротьбу за автономію, справедливе визначення його кордонів у межах ЧСР.

У другій половині 30-х років міжнародна ситуація значною мірою розвивалась під впливом провідної тенденції політики фашистської Німеччини – розширення «життєвого простору» для німців (арійців) за рахунок загарбання територій сусідніх країн і, перш за все, слов'янських.

Перший крок гітлерівської агресії у Європі був здійснений в 1936 р., коли німецькі війська ввійшли в демілітаризовану відповідно до Версальського договору 1919 р. Рейнську зону. В березні 1938 р. було здійснено «аншлюс» незалежної Австрії. В кінці того ж 1938 р. наступила черга Чехословаччини, коли без її участі 29 – 30 вересня 1938 р. на Міжнародній конференції в Мюнхені Великобританія, Франція, Німеччина й Італія укладають угоду про передачу високорозвиненої Судетської області Чехії третьому рейху. В той же день, 30 вересня 1938 р. Великобританія і Німеччина підписали декларацію про взаємний ненапад. Через якийсь час таку ж угоду з Німеччиною укладає Франція. Таким чином Великобританія і Франція по суті стали союзниками Гітлера в загарбанні інших країн. До них приєдналась і Польща, яка на початку жовтня 1938 р. за підтримки Німеччини анексувала чеську Тешинську область [31, с. 21–26, 30]. У цих складних умовах уряд урізаної чеської держави нарешті виконує вимогу Сен-Жерменського мирного договору та Конституції ЧСР (1920 р.) про надання автономії Закарпаттю. 8 жовтня 1938 р. в Ужгороді створюється Українська народна рада Карпатської Русі, що проголосила себе «єдиним законним представником усіх русинських земель (у тому числі й Пряшівщини), на-

селення яких забезпечується самовизначенням та самоуправлінням». Виконавча влада передавалась карпаторусинському автономному урядові. З призначенням 26 жовтня прем'єр-міністром Карпатської України Августина Волошина діяльність народної ради й уряду набуває чіткої української спрямованості. 27 жовтня оприлюднюється звернення Української народної ради до українців всього світу: «Ми віримо, що великий 50-мільйоновий український народ підійме й надасть своє велике слово і не допустить, щоб наші віковічні вороги накладали на нас пута, знову садили нас у тюрми» [7, с. 280]. У відповідь на це звернення почалися масові переходи галицьких, а нерідко й наддніпрянських українців через кордон для допомоги в розбудові нової держави.

Але появу автономної Карпатської України вороже зустріли деякі інші держави, перш за все Угорщина та Польща. Перша відверто прагнула анексувати ці землі. Польський уряд був проти утворення в Закарпатті української державності в будь-якій формі. Він вбачав у цьому загрозу своєму пануванню в Західній Україні, населення котрої могло наслідувати приклад закарпатських братів.

Гітлер і Муссоліні підтримали агресивні прагнення своїх угорських союзників. 2 листопада 1938 р. міністри закордонних справ Німеччини й Італії Ріббентроп і Чіано організували так званий перший Віденський арбітраж про територіальні претензії Угорщини до Чехословаччини, рішенням якого Угорщині було передано 12% території Закарпаття, 97 населених пунктів, у т.ч. Ужгород, Мукачеве, Берегове, багатющі родючі низовинні землі. Порушились економічні зв'язки, комунікації, людські взаємини всередині краю, що до цього був єдиним цілим. Уряд А. Волошина був змушений переїхати з Ужгорода до Хуста [1, с. 100–104]. Велику допомогу урядові в налагодженні управління з нової столиці надали члени організованої ще 4 вересня першої чоти (місцевий відділ січовиків) Української Народної Оборони, серед яких було багато українців з Галичини, зокрема членів ОУН.

У складній внутрішній і зовнішньополітичній обстановці уряд А. Волошина намагався стабілізувати економіку, консолідувати всі патріотичні українські сили, розбудувати державність, домагатись підтримки інших країн. Але позиція останніх, брак коштів, розірваність усталених господарських зв'язків, політична нестабільність унеможливили вирішення назрілих проблем. Слабкий державний апарат допускав чимало помилок і прорахунків. Та попри всі випробування і втрати в культурному житті автономії (а це важливий чинник згуртування народу в умовах тяжких випробувань) були певні здобутки. Пра-

цювали школи, відкривались нові освітні заклади. Виходив щоденник «Нова свобода» (редактор В.Гренжа-Донський), національно свідомо молодь видавала газету «Наступ» (редактор С.Росоха), селяни мали свій друкований орган – «Карпатську Україну» (редагував Ю.Таркович). До Хуста приїхали відомі українські письменники Олександр Олесь, Улас Самчук. Виникло літературно-мистецьке товариство «Говерла», яке видавало однойменний місячник під редакцією Олега Ольжича-Кандиби. Своє товариство створили російськомовні письменники. До Хуста перебрався державний театр «Нова сцена» (режисер Ю.Шерегій), який наприкінці листопада 1938 р. показав виставу «Запорожець за Дунаєм». Каленик і Петро Лисюки з української діаспори, створивши першу в Закарпатті кіностудію, розпочали зйомки фільму, котрий пізніше назвали «Трагедія Карпатської України».

Тим часом міжнародне становище Карпатської України з кожним днем ускладнювалось. Гортиська Угорщина, територіальні претензії котрої були задоволені не повністю, безперервно здійснювала антиукраїнські дипломатичні демарші, направляла в Карпатську Україну провокаційні терористичні групи. Їй вторила санаційна Польща, уряд якої неодноразово порушував перед Берліном питання про передачу, крім анексованої поляками Тешинської області ЧСР, ще й північних районів Закарпаття. Польщу влаштувало навіть повне підпорядкування його Угорщині. Тодішній режим Польщі ніяк не міг змиритися з існуванням поряд з Галичиною осередку української суверенності і також заслав сюди свої диверсійні групи для саботажу та здійснення терористичних акцій.

Гітлер намагався всебічно використати ситуацію у своїх цілях. Схиляючись до думки віддати все Закарпаття Угорщині, він робив це поступово, щоб ще більше прив'язати її до німецьких інтересів. І домігся свого. Фашистський диктатор Угорщини М.Горті, заподадливо виконуючи всі бажання Берліна, 24 лютого 1939 р. оголосив про приєднання до антикомінтернівського пакту.

В цих умовах СРСР кваліфікував наслідки Віденського арбітражу як порушення міжнародних норм. А поширювані пресою і дипломатами західних країн чутки про можливе використання закарпатської державності в цілях анексування інших українських земель розглядала як пропагандистські вигадки. Нарком закордонних справ СРСР М.Литвинов 19 грудня 1938 р. заявив: «Ми навіть не впевнені, що... Гітлер серйозно ставиться до української акції. Можливо, що маємо справу з дипломатичною диверсією». Гітлер, як переконливо засвідчили наступні події, не збирався відновлювати українську державність у будь-якій формі чи сприяти цьому [3, с. 155]. В лютому 1939 р. Радянський Союз розірвав дипломатичні відносини з Угорщиною як з країною, що не має самостійної зовнішньої політики, йде у фарватері фашистської Німеччини, зазіхає на українські землі [3, с. 210].

10 березня 1939 р. на повідомлення західної преси і дипломатів, що нібито існують плани приєднання до

Карпатської України Радянської України, відреагував Й.Сталін. Він назвав такі вигадки «підозрілим шумом», мета якого спровокувати конфлікт СРСР з Німеччиною без наявних на те підстав, не втримавшись від недолугих епітетів щодо Закарпаття [3, с. 261].

В офіційних радянських документах засуджувались загарбницькі плани і дії щодо Карпатської України. А в ноті НКЗС СРСР від 18 березня 1939 р. прямо вказувалось, що дії німецького уряду стали сигналом до грубого вторгнення угорських військ у Карпатську Русь і порушення елементарних прав її населення. Інші країни з повною байдужістю залишили поза увагою трагедію Закарпаття [3, с. 290].

На жаль, не всі українські діячі повністю усвідомлювали реальну ситуацію. Деякі лідери Карпатської України все-таки сподівалися, що фашистська Німеччина погодиться на створення невеликої Української держави в Карпатах. Але то було великою ілюзією, бо Берлін дбав лише про власні інтереси на Сході. Вирішення «українського питання» аж ніяк не вписувалося в його загарбницькі плани. «Німці ганебно нас обманули», визнавав А.Волошин [2, с. 311–312].

Установчими зборами в Хусті 9 листопада 1938 р. було створено Організацію народної оборони – Карпатську Січ. Її керівником (головним командантом) став Дмитро Климуш, його заступником – Іван Роман. Січовиком могла стати «кожна фізична особа української нації, що довершила 18 літ життя та є горожанином Підкарпатської Русі». Місцеві відділи (чоти) січовиків об'єднувалися в окружні коші, що підлягали Головній команді в Хусті. Запроваджувалась уніформа з відзнаками, повсюдно розпочалося збирання добровільних пожертв на оборону держави. За короткий час було організовано 10 окружних команд січовиків, розпочато їх військове навчання. Дослідники порізно визначають загальну чисельність січовиків – від 2 до 10 тисяч. Вони були слабо озброєні, не мали необхідного вишколу і бойового досвіду. Вистачало й конфліктів з чеськими вояками, непродуманих дій. Але це були сміливі патріоти. Розуміючи неможливість побороти багатотисячну угорську армію, котру підтримували Німеччина й Італія, січовики все ж відважно ставали до оборони краю. Для закарпатських українців це була справжня вітчизняна війна: вони боронили свою землю від іноземних загарбників. Як говорив начальник штабу Карпатської Січі Михайло Колодзінський (полковник Гузар), «коли вже немає розумного виходу з тяжкого становища, то треба вміти вмерти по-геройськи, щоб така смерть була джерелом сили для молодих поколінь».

Збройна боротьба січовиків, а також українців, що служили в розташованих тут частинах чеської армії, з агресорами почалась ще восени 1938 р. боями проти диверсійних терористичних груп угорських фашистів (т.зв. «сobotчопотошів») і польських бойовиків (т.зв. «карпатських легіонерів»). Восени 1938 р. в Карпатській Україні діяло від 600 до 1000 угорських терористів. 5 жовтня вони підірвали міст біля ст. Боржава, залізничну колію біля с. Батеве Берегівського району. 10 жовтня 86 «сobotчопотошів» атакували жандармський пост і здійснили напад на ст. Боржава, де вбили провідника поїзда, пограбували пасажирів

рів, розібрали залізничну колію. Польські та угорські терористи здійснили чимало збройних провокацій у Великоберезнянському районі: підривали мости-віадуки, тунелі. 6 березня 1939 р. Гітлер наказав остаточно ліквідувати Чехословацьку суверенну республіку, а 12 березня дав згоду фашистському регенту Угорщини М.Горті на військове вторгнення в Карпатську Україну й анексію її земель. На телеграми-прохання А.Волошина в Берлін про захист від агресора німецький консул у Хусті від імені відомства Ріббентропа порадив «не чинити опору угорському вторгненню» [4].

У цих умовах сойм Карпатської України 15 березня 1939 р. проголосив незалежність, обрав президентом новоствореної держави А.Волошина. Державною мовою затверджувалась українська, державним прапором – синьожовте знамено, державним гербом – сполучення Закарпатського герба (ведмідь у лівому червоному полі й чотири сині та три жовті смуги в правому) з тризубом Володимира Великого з хрестом на середньому зубці. Державним гімном визначено національний гімн «Ще не вмерла Україна».

Угорські війська ще 14 березня напали на територію Карпатської України. Відбулися запеклі бої навколо Мукачєвого, біля сіл Дравці, Баранинці, Часлівці, Коротняни, Велика Добронь, Чомонин Ужгородського району. Вранці 15 березня угорські фашисти розпочали загальний наступ у трьох напрямках – західному (Перечин–Великий Березний–Ужок), середньому (Свалява–Воловець), східному (Севлюш–Хуст–Солотвино–Ясіня). Опір нападникам чинили січові стрільці, а також частини чеської армії, що намагались прорватись до Словаччини. Всю організацію оборони краю взяв на себе створений наказом військового міністра С.Клочурака штаб, до котрого увійшли: полковник С.Єфремов (начальник), полковники Гузар (М.Колодзінський), Філонович, над поручики Парчаній, Гулянич, поручики Бабіля, Чорний, підпоручики Вайда, Щука, Роман.

Найбільша битва розгорнулась 15 березня на Красному полі – рівнині, що лежала на правому березі Тиси поблизу Хуста. Угорським агресорам тут протистояло біля 2 тис. січовиків і стільки ж вояків чехословацьких частин. Серед оборонців було багато учнів гімназії, яких привів учитель Я.Голота. Угорські нападники мали кращі позиції – наступали з гір, були добре озброєні, вишколені. Січовики поступались перед ними кількістю, озброєнням, захищались на рівнині, використовуючи залізничне полотно. Цілий день тривав запеклий бій. Українці відчайдушно боронились, давши змогу провести засідання сейму.

Ворог втратив 160 чоловік убитими і близько 400 пораненими. Але сили були надто нерівними. 230 оборонців загинули, 450 чол. потрапило в полон, багатьох було поранено, серед них – тяжкопоранені командир січовиків М.Колодзінський (Гузар) та його заступник З.Косак. Обоє схопили фашисти і через кілька днів убили поблизу Солотвино. Озвірілі варвари на місці розстріляли більшість полонених, у тому числі й учнів гімназії та студентів семінарії. Цілу ніч тривали збройні сутички на вулицях Хуста. Кро-

вополитні бої відбувались 16–18 березня в районах Вишневого, Буштини, Солотвино, Севлюша, Білок, Довгого, Верхніх Верецьких, Чинадієвого, Сваляви.

Під вечір 18 березня агресори окупували все Закарпаття і вийшли до польського кордону. Там їх приязно зустріли польські війська, які в разі потреби були готові допомогти окупантам. Срібна земля з благословення Гітлера була розтоптана кривавим чоботом фашистського режиму Горті. Йому допомагали Польща і Румунія. Остання видавала січовиків, що переходили кордон, угорцям, котрі негайно розстрілювали захисників рідної землі, а тіла кидали в Тису. Вогнем зустріла січовиків, які намагались дістатись Галичини, і польська прикордонна охорона. Лише невеликій їх частині вдалося прорватись у Словаччину. За свободу рідного краю в Закарпатті тільки під час боїв у березні 1939 р. полягло понад 5 тисяч українців. А всього в боях з окупантами протягом 1939–1944 рр. загинули десятки тисяч закарпатських українців. Такою була кривава ціна, яку заплатило Закарпаття за підступну Мюнхенську угоду [5, с. 335–336].

Жертовність закарпатців під час захисту Вітчизни складає героїчну сторінку нашої історії. Тут українці вели смертельний бій проти фашистських паліїв Другої світової війни, поневолювачів рідної землі, 70-річчя визволення якої від німецько-угорсько-румунських окупантів, ми нині відзначаємо. І хоча воєнні дії тоді ще не набули всесвітнього розмаху якраз з цього часу українство було змушене захищати свою землю від зухвалих загарбників. І тут не можна не погодитись із вояком Карпатської Січі П.Стерчо, який писав: «Карпатсько-Українська республіка – це перша держава, що постала супротив наростаючого імперіалізму Німеччини під кермом Адольфа Гітлера. Оборонна війна Карпатської України проти мадярщини – це, властиво, початок Другої світової війни» [7, 219]. Це були перші битви Великої Вітчизняної війни 1939–1945 рр. українського народу проти фашистських агресорів, яка не припинялась і після встановлення загарбниками в Закарпатті жорстокого окупаційного режиму. Саме тут було започатковано в роки Другої світової і український антифашистський партизанський і підпільний рух різних ідеологічних напрямів на захист своїх земель, своєї свободи, свого існування.

#### Джерела та література:

1. Болдижар М. Закарпаття між двома війнами. Матеріали до історії суспільно-політичних відносин: У двох частинах. – Ч. 1. – К., 1993.
2. Вегеш М.М. Августин Волошин і Карпатська Україна // Сторінки історії України ХХ ст. – К., 1992.
3. Год Кризиса. 1938–1939. Документи и материалы. В двух томах. – Т. 1, – М., 1990.
4. Карпатська Україна. Хроніка подій. Документи і матеріали. Персоналії. У двох томах. – Т. 1. – Ужгород, 1999.
5. Нариси історії Закарпаття. В 2-х томах. – Т. 2. – Ужгород, 1995.
6. Стерчо П. Карпатсько-Українська держава. – Львів, 1999.
7. Уряди України у ХХ ст. Науково-документальне видання. – К., 2001.



Микола ЄЗЕРСЬКИЙ (Київ),  
Ігор ПЕЧЕНЮК (Київ)

## ОСОБЛИВОСТІ ВЕДЕННЯ ДИВЕРСІЙНОЇ ДІЯЛЬНОСТІ ПАРТИЗАНАМИ УКРАЇНИ В 1943–1944 РОКАХ

**Анотація.** У статті узагальнено досвід та розкрито особливості ведення диверсійної діяльності та бойового застосування керованих радіомін українськими партизанськими формуваннями у ході війни в 1943–1944 роках.

**Ключові слова:** диверсії, партизанські формування, підготовка спецмінерів, радіоміни, техніка особливої секретності.

Особливістю Другої світової війни став широкий антифашистський рух Опору, який розгорнувся у багатьох країнах окупованих нацистською Німеччиною та її союзниками. Найефективнішою формою руху Опору став партизанський рух, який відіграв важливу роль у дезорганізації тилу армії фашистського блоку та в остаточному їх розгромі.

У передвоєнні роки промисловість Радянського Союзу виробляла велику кількість зброї та озброєння, але спеціальних мін для дій у тилу противника не було зовсім. Табельні міни, що знаходилися на озброєнні Червоної Армії, були малоефективними, а часто абсолютно непридатними для застосування у тилу противника. У перший рік війни активно застосовувалися механічні засоби з підривання ешелонів винайдені особисто партизанами. Їх виготовляли в майстернях партизанських шкіл, часто використовуючи з цією метою протитанкові міни, у т. ч. і радянські. У кінці 1942 р. за вказівкою маршала К.Є. Ворошилова було розпочато масове виробництво на заводах нової мінно-підривної техніки, необхідної партизанам, особливо мін сповільненої дії (далі – МСД). За роки війни партизанська діяльність набула всебічного розвитку та масштабів. За роки війни партизани опанували різноманітними прийомами ведення збройної боротьби, що дозволяло їм завдавати відчутних ударів ворогові. Одним із основних і найефективніших способів вирішення бойових завдань, при якому партизани не вступали у бойові сутички з противником, були диверсії. За їх допомогою порушувалася робота транспорту, ритмічність перевезень різноманітних вантажів, бойової техніки, продовольства і особового складу, що суттєво знижувало боєздатність ворожих військ [6, с.103–104].

Роль диверсій у партизанській боротьбі особливо зростала в другій половині війни, коли партизанів масово і широкомасштабно почали забезпечувати з "великої землі" спеціальною мінно-підривною технікою. Характерно, що незважаючи на посилення охорони тилу і особливо шляхів сполучення противником у ході війни, кількість диверсій із застосуванням мінно-підривної техніки не лише не зменшилося, але й неухильно зростала. Мета статті полягає в узагальненні бойового досвіду та

розкритті особливостей диверсійної діяльності українських партизанських формувань у роки Великої Вітчизняної війни.

У планах радянського командування на літню кампанію 1943 р. надавалося велике значення диверсійним операціям на шляхах маневру стратегічними резервами вермахту. Тому Український штаб партизанського руху (далі – УШПР) розробив оперативний план партизанських дій на весняно-літній період 1943 р., в якому передбачалося і в подальшому розвивати партизанський рух в Україні та продовжувати організацію диверсійної діяльності на ворожих комунікаціях в Україні. Крім того, навесні 1943 р. Центральний штаб партизанського руху (далі – ЦШПР) розпочав підготовку операції "Рейкова війна". Під час підготовки якої з'ясували, що необхідно провести реорганізацію УШПР і на новий рівень підняти диверсійну діяльність партизанів.

До середини 1943 р. УШПР в основному здійснив комплекс заходів, спрямованих на підняття ефективності диверсійних дій, а саме: створення технічного (диверсійного) відділу та Школи особливого призначення (далі – ШОП) при УШПР; створення спецслужб, особливих диверсійних підрозділів та організації підготовки партизанів мінно-підривної справи безпосередньо в партизанських формуваннях; приступили до розробки основних нормативних документів з техніки і тактики диверсій та їх впровадження у бойову практику партизанів. Проведенні УШПР заходи мали велике значення для розгортання на окупованій території в тилу німецьких військ небувалої за своїми масштабами "битви на рейках" з подальшим виходом партизанів за межі республіки.

З усієї нової техніки найбільше застосування, як показав досвід диверсійної діяльності партизанів, мали поїздові МСД із елементами невилучення, що виготовлялися, в основному, самими партизанами шляхом незначної реконструкції мін.

Навесні 1943 р. при плануванні весняно-літніх бойових операцій у ворожому тилу особливе значення надавалося МСД, як головній зброї боротьби на комунікаціях противника. Згідно з цим планом почали масово застосовувати МСД. Нова форма дії спрямована на деградацію роботи шляхів сполучення із застосуванням партизанами МСД стала не лише відповіддю на заходи противника з посилення ним охорони своїх комунікацій, але й підняло диверсійну діяльність на ворожих комунікаціях на вищий ступінь. Противник витрачав багато сил і часу на пошук мін, але не міг їх виявити ні за допомогою собак, ні міношукачів, ні щупів. Міни вибухали

вдень і вночі під поїздами з вантажами і відновленими поїздами. Вибухи МСД під ешелонами вдень, після проходження німецьких контрольних потягів-тралів, завдавало значних матеріальних і людських втрат і надовго припиняло залізничний рух. Якщо раніше партизани змусили противника відмовитися від руху потягів уночі, то відтепер він не міг пересувати свої ешелони і вдень.

Основна властивість застосування нової техніки – це те, що вона знищувала ворога і його техніку у чітко встановлений час, коли партизани перебували у безпеці. За допомогою МСД тільки в одній операції на тривалий час можна вивести із ладу трубопроводи, залізниці, і багато інших об'єктів, встановивши на них чітко розраховану кількість мін ще до початку вибухів при слабкій організації хорони або її відсутності. Отже, МСД вийшли на перше місце серед усіх інших конструкцій і типів мін, які застосувалися партизанами України.

Проте разом з позитивним МСД мали й певні негативні властивості. Так, одним із недоліків МСД було те, що до встановлення її у бойовий стан (“положення”) вона “пропускала” всі ешелони, у т. ч. і з бойовою технікою. З метою усунення цього недоліку партизани нерідко виставляли до десятка мін МСД на 2–3 кілометри залізничного полотна з різним терміном уповільнення. Але, на найважливіших ділянках противник проводив низку заходів з контрпартизанської боротьби і використання партизанами масового мінування залізниці стало досить складним. Наявність цієї негативної властивості стимулювала подальше удосконалення спеціальних диверсійних мін, насамперед дистанційного мінування і способів їх бойового застосування.

Співробітники техвідділу УШПР значну увагу приділяли питанням удосконалення конструкцій чи окремих вузлів використовуваних мінно-підіривних пристроїв, узагальнюючи досвід практичної діяльності партизанів. УШПР звертався за допомогою щодо залучення різних наркоматів, конструкторських бюро і лабораторій по виробництву різнопланової мінно-підіривної техніки для використання партизанами.

У 1944 р. українські партизани вперше за роки війни з диверсійною метою використали радіоміни (у документах того періоду найчастіше використовували такі терміни – прилад ТОС, засоби ТОС, апарат ТОС, тобто “техніка особливої секретності”, телефугас, радіофугас, радіоміна, спецприлади, спецтехніка та ін.), але велика вага і габарити приймальних пристроїв і непристосованість до використання в тилу противника значно ускладнювала їх застосування. До кінця 1943 р. радіоміни ФТД були на озброєнні інженерних частин спеціального призначення Червоної Армії, які, в основному, призначалися для встановлення мінно-вибухових загороджень. Так, наприклад, для встановлення спеціального радіокерованого мінно-вибухового загородження у визначеному районі зі складу інженерної бригади спеціального призначення призначалася спеціальна команда (розрахунок), що складався з 4 телефоністів, 5 радистів, 3 спостерігачів, 18 саперів-радистів і начальника команди. Спецприлади ТОС, які мали

значну вагу і розміри перевозилися штатними транспортними засобами [3, с.24].

Але керованість вибухом давала можливість виключити втрати серед місцевого населення, оскільки наявність механізму дистанційного управління забезпечувало завчасне мінування і експлуатацію замінованого об'єкту без будь-яких обмежень при знаходженні мін у безпечному положенні, тобто до моменту їх переведення у бойовий стан (“взвод”).

Надійність роботи цього виду мін, слід оцінювати з точки зору можливості виконання поставлених перед партизанами завдань, де розкривається величезна перевага радіомін, підіривання об'єктів на вибір, який дозволяв не розпорошувати сили та засоби, а діяти вибірково. Наприклад, підірвати найбільш цінний ешелон або підірвати міну, під бігунками паровоза пропустивши контрольні платформи, а також провести вибух певного об'єкту у певний (оптимальний) час і при цьому дозволяв не витратити міни на виконання другорядних цілей і виключав випадкові жертви серед мирного населення. Диверсійні групи мінували не лише великі мости на дорогах, що слабо охоронялися, але й малі мости, у т. ч. мінами, що управлялися по радіо [2, с.217–218]. Перші спроби використання радіомін на користь партизанських формувань були зроблені весною 1943 р. Незвичну спільну операцію з руйнування залізничних мостів через річки Дніпро, Десну і Стрий УШПР планував провести у квітні 1943 р. Мета операції полягала в одночасному виведенні із ладу мостів на важливих залізничних магістралях і запобіганні руху ворожих потягів на схід не менше, ніж на 30 днів. За планом операції 6 диверсійних груп десантували в райони дій партизанських з'єднань О.Ф. Федорова, М.М. Попудренка та В.П. Чепіги. Вони забезпечували прийом вантажів і особового складу, їх вихід у райони виконання завдань і проведення диверсій.

Особливістю операції, по-перше, було те, що заряди вибухової речовини на опорах мостів мали встановлювати під водою. З цією метою до складу диверсійних груп включили водолазів розвідувального відділу Балтійського флоту. Для гарантованого проведення підризу усі заряди забезпечувалися вібраційними “замикачами” для цілеспрямованого вибуху під час проходження потягу по мосту. У разі відмови вібраційного “замикача” заряди автоматично вибухали після встановленого терміну, для чого їх забезпечували двома об'єктними мінами типу МСД-1, які ретельно герметизували. По-друге, руйнування опор дублювали катастрофами потягів на мостах за допомогою зарядів, що чіпляли до паровоза чи встановлювали на поїзді. Для забезпечення вибуху зарядів під поїздами планували застосовувати прилади ФТД-40. Спецмінерам наказували здійснювати підіривання на відстані зорового зв'язку. У зв'язку з відсутністю неохідної кількості інженерних засобів, ця, ретельно спланована й унікальна операція не була проведена [3, с.25]. Цей приклад наведено не випадково. На той час ще не було школи для підготовки фахівців мінно-підірив-

ної справи, а підричників-водолазів і спецмінерів необхідно було мати у відповідних структурах. Керівництво УШПР зробило певні висновки. Можна припустити, що при плануванні даної операції було ухвалено остаточне рішення щодо підготовки спецмінерів у ШОП і в подальшому, створення спецпідрозділів для застосування радіомін у партизанських формуваннях.

З прийняттям УШПР рішення про використання радіомін у партизанських формуваннях виникла потреба і в підготовці спецмінерів. Для цього слід було укомплектувати ШОН викладацькими кадрами, які мали підготовку по застосуванню радіомін, визначити систему підготовки спецмінерів і створити необхідну матеріальну базу [5, с.221–226].

У 1944 р. з метою перевірки умов застосування радіомін у партизанські загони, що діяли на території України, а згодом і Східної Європи, закинули велику кількість груп спецмінерів. Оскільки спеціальних типів партизанських радіомін на той час ще не було, то використовували радіоміни, що були на озброєнні в інженерних військах Червоної Армії, – об'єктна, фугасна, марки ФТД (фугас тактичної дії). Диверсійні групи отримали завдання застосувати цю техніку для особливо важливих цілей. У кількох випадках ці прилади застосовувались і як протитранспортні міни.

Головна мета дій партизанських спецпідрозділів полягала у перевірці можливостей застосування радіомін у партизанських формуваннях. Визначена мета не була досягнута, тому що у період з січня по червень 1944 р., під час дій спецмінерів у партизанських формуваннях Л.Я. Іванова, В.А. Квітинського, І.М. Маслова, М.І. Наумова, М.А. Рудича, В.М. Яремчука і О.Ф. Федорова не було бойових результатів щодо знищення (виведення із ладу) об'єктів противника. У зазначений період втрати (вихід із ладу) приладів ТОС були в основному механічними, що насамперед було пов'язано з труднощами при транспортуванні спецтехніки партизанами під час рейдів і від дії авіаційно-артилерійських ударів. А в деяких випадках прилади ТОС загубили або розбили під час десантування.

Траплялися випадки, коли при підготовці партизанського загону до виведення у ворожий тил наземним шляхом, до складу якого включали спецмінерів, не завжди враховували його можливості щодо переходу лінії фронту в обстановці, яка швидко змінювалася. Унаслідок великої концентрації військ противника, деякі партизанські загони після невдалої спроби перейти лінію фронту для виконання поставленого завдання, вимушені були повертатися в вихідний або знову призначений район для допідготовки. У таких випадках, за період короткочасного перебування спецмінерів у загоні, прилади ТОС не застосовувалися через відсутність об'єктів впливу. Після повернення у вихідний район, спецмінерів виводили зі складу загону і направляли до ШОП, а прилади ТОС здавали на склад школи.

Спецмінери вищезазначених партизанських формувань брали участь у проведенні багатьох диверсійних

операцій без застосування приладів ТОС.

За весь цей період лише один раз спробували використати прилад ТОС для підриву бронепоезда. Оскільки його установку здійснювали спецмінери, які ще не мали практичного бойового досвіду, то міну виявили, і її довелося підірвати.

Після переформування, проведеного упродовж двох місяців у м. Рівне, диверсійний загін В.М. Яремчука 18 травня 1944 р. на парашутах закинули у ворожий тил у Білгорайський повіт Люблінського воєводства (Польща). До складу загону входив підрозділ спецмінерів чисельністю 9 осіб – це було їх повторне перебування в загоні В.М. Яремчука.

Через деякий час після прибуття до місця призначення загону, німці здійснили спробу блокування і знищення усіх партизанських загонів в Юзефському та Білгорайському лісах. Поблизу місця розташування бази партизанського загону постійно курсував німецький бронепоезд.

10 червня 1944 р. командир роти ТОС А.Л. Ліло, з дозволу В.М. Яремчука відправив групу у складі 4 осіб, з яких тільки два спецмінери, для мінування залізниці. Прилад ТОС і три заряди по 50 кг кожен були встановлені на віддалі 6–8 км від визначеного місця підриву. На встановлення приладу із зарядами витратили 1,5 години і поспішаючи погано замаскували. Через дві доби з'явилася охорона на дрезині, швидко виявила місце установки зарядів, зробила позначки на шпалах і вирушила на станцію. Через деякий час з'явилися машини з німецькими солдатами і почали оточувати ліс, в якому знаходилися партизани. Старший диверсійної групи С.М. Єльчанинов терміново підірвав заряди. У результаті вибуху вирвало 40 м залізничного полотна, і припинено рух потягів на 1,5 доби. Ймовірно, польський провідник після супроводу партизанів поінформував німецьку владу про дії групи, оскільки охорона на лінії швидко виявила місце установки зарядів. Після повернення групи в район розташування загону про результати застосування радіоміни доповіли начальнику штабу партизанського руху при Військовій раді 1-го Українського фронту. Це повідомлення продублювали начальнику ШОН. “Виходець. Передаю радіограму Єльчанинова, Яремчука. Прилад № 2549, шифр 514 виявили та підірвали на залізниці Замостя – Рава-Руська 12 червня. 13.06.44. Бовкун”. Інших 2 прилади ТОС не застосовували, оскільки командир роти старшина А.Л. Ліло з іншими спецмінерами, убув до місця проведення диверсії з мінами МСД-5 на іншу залізницю за 120 км і забрав з собою шифри від приладів ТОС. Самі прилади залишили в таборі, оскільки вони дуже важкі, а йти треба було пішки. Згодом радіоміни і командний прилад без шифрів зі складом толу закопали в лісі поблизу залізниці і замінували. Спецмінерів включили до складу зведеного загону. Після виконання завдання, цей загін не зміг вчасно повернутися на базу партизанського загону тому, що увесь червень тривала каральна операція, яку організувала німецька влада. І тільки 25 липня 1944 р. загін вийшов у з'єднання головних сил диверсійного загону В.М. Яремчука. У серпні 1944 р. потрапивши в оточен-

ня фронтних частин відступаючого противника, загін не зміг рухатися далі на захід і вимушений був з'єднатися з частинами Червоної Армії. У цей період спецмінери виконували різні завдання, але вже без використання приладів ТОС [3, с. 46–47].

Незважаючи на невдалі результати застосування приладів ТОС, командування УШПР все таки не відмовилося від ідеї управління вибухом мін по радіо. Для партизанських спецпідрозділів мета залишилась незмінною – перевірка умов застосування радіомін у партизанських формуваннях.

Наступну групу спецмінерів закинули у липні 1944 р. у партизанський загін Л.Ю. Беренштейна. У короткий термін були проведені диверсійні операції по знищенню військового ешелону на залізничному мосту, підбив залізничної станції і знищення залізничного вузла. Ці результати дали підставу вважати, що початок експерименту пройшов успішно. Вже з вересня 1944 р. групи спецмінерів засилялися (включалися) в партизанські формування Е.Ф. Бєліка, П.А. Величка, О.П. Мартинова, І.С. Майорова, М.Я. Савєльєва, О.В. Тканка, О.М. Садилєнка і навіть в оперативну групу диверсійної служби Головного штабу партизанського руху Словаччини. Після отримання перших бойових результатів, на перший план висувалася мета по скороченню і зриву залізничних перевезень противника.

Успішно виконувались завдання з використанням радіомін у загонах Л.Ю. Беренштейна, Е.Ф. Бєліка, П.А. Величка, О.П. Мартинова, О.М. Садилєнка. Про ці та інші епізоди застосування радіомін ми дізналися зі звітів спецмінерів партизанських формувань. Нижче наведені позитивні та негативні приклади, що продемонстрували особливості використання приладів ТОС в умовах дій партизанів. Ці приклади наочно демонструють мету, для виконання яких завдань і в яких умовах застосовувалися прилади ТОС, а також тактичні прийоми та ефективність їх застосування [4, с.161–170].

Маємо досить цікавий факт дії мін з каменепадом при якому спецмінер УШПР у скрутних гірських умовах знищив 2 автомашини радіоміною. Міни ці призначалися для важливої мети, але з причини неможливості виконати основне завдання, спецмінери мали б, згідно наказу, знищити ці секретні прилади. Вони вирішили знищити їх разом із солдатами противника і влаштували декілька каменепадів на узбіччі гірської автодороги на кордоні Словаччини та Польщі. Спецмінер В.В. Івойлов детально розповів про дію цих каменепадів на автодорогах (приналежність партизанського формування не встановлена). "...29 липня 1944 року на гірській автодорозі Яблонка – Цісна, близько 4 години ранку замінували шосейну дорогу, встановивши на узбіччі 4 заряди по 8 кг. І завалили величезним камінням. Міну (прилад ФТД – авт.) встановили біля одного із зарядів, а до інших зарядів протягнули електричні дроти уздовж узбіччя дороги і замаскували. Самі з командним приладом вилізли на гору, що піднімалася біля дороги. На висоті близько 400–500 м залягли і стали стежити за дорогою. Біля 7–8 ранку почався рух. Пропустили кілька автомашин з лісом і приготувалися, коли з'явилася легкова машина з військовим командирським значком. При

вибуху одного заряду, легкову машину абсолютно рознесло. Вантажна машина, що під'їхала, повна солдатів була знищена вибухом четвертого заряду. Після цього спецмінери підірвали інші 2 заряди, згорнули радіо і вирушили в загін. Розвідка згодом доповіла, що в легковій машині був полковник. Звичайно, заряди по 8 кг з майже тонною каменів занадто сильно для таких цілей як автомашини" [4, с.166; 7, арк.386–387].

Або ще приклад, – підбивання моста, що не охоронявся, з ешелонем за допомогою радіоміни. Такий спосіб є найкращим застосуванням радіомін. Він дозволяв партизанам з безпечної відстані підбивати ешелони з військами. Але, застосування цього способу доцільно було проводити вдень і при гарній погоді. Вже при тумані його застосування значно ускладнилося. Наступний приклад невдалої спроби підірвати ешелон на мосту в умовах обмеженої видимості. Нижче наведено витяги із звіту про проведення однієї з операцій спецмінера В.В. Бузова із партизанського загону О.М. Садилєнка. "...Отримали завдання підірвати залізничний міст 15 м завдовжки разом з бронедриною, що патрулювала дорогу. Вийшли на завдання 6 чоловік з одним приладом ТОС і 30 кг толу. Командував операцією я. Зі мною був мінер Футьянов, Барвенів і три словаки. У жовтні 1944 р. залізницею Марчецани – Гельниця активно перекидалися війська для фронту. Місцевість гориста. Охорони біля мосту не було. Прийшли години в дві ночі і встановили під бетонну частину моста прилад і на нього 30 кг толу. Після установки заряду забралися на невелику висоту з ріденьким лісом, звідки був видний міст. До моста було метрів 500–700. Удосвіта з річки і долиною піднявся туман і міст проглядався нечітко. Близько 8 години ранку почули шум, схожий на шум дрезини, вже була небезпека, що прилад можуть помітити. Коли шум посилювався на стільки, що вважали, що дрезина біля моста, повернув ручку командного апарату. Захурчав апарат і секунди через 1,5–2 побачили стовп диму і звук вибуху і якісь крики. Ми швидко згорнули рацію і почали підніматися на гору. Прийшли в загін о 8 годині вечора. Розвідка доповіла, що вибухом увесь міст порвало і скинуло на шосе. При падінні частини моста придавили вантажну машину з солдатами. Були убиті і поранені. У тумані ми сприйняли шум автомашини за шум бронедризи" [4, с.167; 7, арк.341–345]. Цікавим є приклад ще про одну диверсію. Спецмінер О.Я. Сисін із партизанського загону Л.Ю. Беренштейна приладом ТОС підірвав залізобетонний міст на шосе Радвань – Дишелка. На узбіччі біля моста стояв бронетранспортер, підірваний напередодні. Гітлерівці, які їхали в ньому, загинули, а машина залишилася на місці. Очікували, що за нею пришлють евакуаційну групу, тому поставили завдання, підірвати міст у той момент, коли німці приїдуть за бронетранспортером. У ніч на 7 листопада 1944 р. диверсійна група у складі 7 осіб потай вийшла до місця, де стояла підбита машина. Сисін встановив ТОС під капот бронетранспортера і налаштував радіостанцію на відповідну хвилю. Вже роз-



виднялося, коли німці підїхали: дві вантажівки з солдатами і штабний автобус з офіцером і сержантами. По команді командира групи О.Я. Сисін включив прилад, пролунав оглушний вибух. Був підірваний міст, бронетранспортер і машини разом з тими, хто в них приїхав. Перше бойове хрещення пройшло успішно [1, с.358–359; 3, с.57; 4, с.169].

Були результати диверсійних дій з приладами ТОС і у партизанському загоні під командуванням О.П. Мартінова, що діяв у Словаччині. 7 листопада 1944 р. група партизанів у складі 9 осіб, під командуванням старшого сержанта С.М. Єльчанінова, на ділянці залізниці Прьевидза – Нітра в районі станції Новаки приладом ТОС підірвала ешелон противника з боєприпасами. Знищений паровоз і 20 вагонів. Зруйновано залізничне полотно завдовжки 20 м. Залізничний рух затриманий на 5 діб. Під час війни промисловість Радянського Союзу не змогла повністю забезпечити партизанів-диверсантів засобами, що відповідали основним вимогам. Тому міни та інші диверсійні засоби доводилося “доводити” до необхідної кондиції у майстернях партизанських шкіл і в тилу противника.

Вивчивши та узагальнивши бойовий досвід застосування усіх типів мін, старший помічник начальника технічного відділу УШПР інженер-майор С.В. Гриднєв запропонував застосувати прилади управління радіовибухом як радіоприставки до МСД. Таке переоснащення МСД відразу змінювало її тактичні можливості. При отриманні сигналу від командного приладу, радіопідричник, через спеціальний пристрій ставив МСД у бойовий стан (“взвод”), незалежно від того скільки часу мав би працювати електрохімічний уповільнювач (доба, тиждень та ін.). У такому варіанті вона вибухала, як звичайна МСД, від вібрації, яку створював паровоз, що наближався. У такий спосіб МСД ставала керованою, а додавання радіоприставки дало змогу управляти часом переведення, вже встановленої міни, в бойовий стан, за бажанням спецмінера.

У грудні 1944 р., технік-лейтенант З.П. Сєднєнков, колишній викладач школи, в партизанській бригаді Е. Беліка використовував радіоміни як радіоприставки до МСД. Такими мінами було підірвано 4 ешелони “на вибір”, із них 3 вночі. Тому з’явилася можливість необмеженого застосування радіомін на “вибір” за будь-яких погодних умов. Наведемо бойові результати однієї з цих операцій. Диверсійною групою у складі 7 осіб у ніч на 1 грудня 1944 р. були заміновані радіомінами обидві колії на ділянці залізниці Попрад – Ружомберок. Близько 3.00 ночі 1 грудня був підірваний німецький військовий ешелон на ділянці Кральєва Легота – Вихідна, що йшов у напрямі Попрад з продовольством для фронту. Розбитий паровоз і 10 вагонів. На другій лінії у цей же час підірвали зустрічний ешелон на ділянці Вихідна – Важец, що йшов із боку Попрад з трофейним словацьким озброєнням і автомобілями. Розбитий паровоз і 8 вагонів. Убито 80 німецьких солдатів і офіцерів. На 5 діб було припинено рух на цій ділянці [3, с.62]. Декілька операцій цієї гру-

пи, як найбільш результативні із застосуванням приладів ТОС, були включені у звітну доповідь штабом партизанського руху при Військовій раді 1-го Українського фронту за вересень 1944 р. начальнику УШПР генерал-лейтенанту Т.А. Строкачу.

Особливо важко було партизанам на Закарпатті. Угорсько-німецькі окупанти, биті у східних областях України, намагалися максимально позбавити партизанів підтримки місцевого населення. З метою виявлення та знищення партизанських загонів проводилися заходи, що значно ускладнювали організацію руху Опору на Закарпатті. А саме, виставляли у зручних для приземлення місцях протиповітряні спостережні пости, озброєні гарматами та мінометами. Для виявлення місць роботи партизанських радіостанцій, активно застосовували пеленгатори. Проводили переслідування, облави, каральні експедиції проти партизанів і показові страти. Засилали у гірські села агентів-провокаторів.

Відсутність бойових результатів у партизанських загонах О.В. Тканка, І.С. Майорова та М.Я. Савельєва пов’язані, як і на першому етапі, з невдалим їх виведенням у тил противника і труднощами в транспортуванні радіомін.

Отже, досвід бойової діяльності партизанських спеціальних підрозділів загалом продемонстрував ефективність застосування радіомін в умовах партизанської війни. Технічно добре підготовлена диверсія, яка здійснюється невеликою групою, часто давала значно більший ефект, ніж бій цілого партизанського з’єднання з військами противника. А диверсії, які проводилися масово і широкомасштабно, призводили до значних оперативних результатів. Після Другої світової війни у збройних силах багатьох країн були створені спеціальні частини для партизанських і, в першу чергу, диверсійних дій у тилу противника, що є прямим доказом ефективності їх застосування у майбутніх збройних конфліктах.

#### Джерела та література:

1. Беренштейн Л.Е. Друзья и недруги / Лит. запись Е.М. Пятигорской. – 2-е изд., доп. – К.: Политиздат Украины, 1991.
2. Война в тылу врага. О некоторых проблемах истории советского партизанского движения в годы Великой Отечественной войны. – М.: Политиздат, 1974. – Вып. 1. – 477 с. ил.
3. Єзерський М.Р. Бойове застосування радіомін українськими партизанськими формуваннями у роки Великої Вітчизняної війни: Монографія / М.Р. Єзерський, В.М. Мельник. – К.: ЦП «Компринт», 2013. – 107 с.
4. Єзерський М.Р. Досвід спеціального мінування українських партизанських формувань у роки Великої Вітчизняної війни // Воєнно-історичний вісник: Зб. наук. праць НУОУ. – 2012. – №3(5). – С.161–170.
5. Єзерський М.Р., Мельник В.М. Підготовка спецмінерів в Школі особливого призначення Українського штабу партизанського руху // Труды Университету: Зб. наук. праць НУОУ. – 2013. – Вып.2 (116). – С.221–226.
6. Печенюк І.С. Партизанська боротьба в Україні та її значення для перемоги у війні з Німеччиною (1942–1944 рр.): Научное творчество Крымских исследователей. Сборник осн. науч. докладов 2-го и 3-го симпозиумов молодых ученых (Орджоникидзе–Феодосия, 2013 г.). – Симферополь, 2013. – С.102–106.
7. Центральний державний архів громадських об’єднань України, ф.62, оп.1, спр.1251.

УДК [355.146+355.311.5] (477.83/.86) "1943/1945"

Сергій МУЗИЧУК (Рівне)

## НАЦІОНАЛЬНІ ВІДЗНАКИ НА ОДНОСТРОЇ ДИВІЗІЇ «ГАЛИЧИНА» ТА БРАТСТВА 1-Ї УД УНА

**Анотація.** У статті описано національні відзнаки на уніформі вояків дивізії «Галичина», створеної з галицьких українців для боротьби на протибільшовицькому фронті. На основі оригінальних зразків із приватних колекцій, іконографічних джерел та документальних свідоцтв проаналізовано різновиди існуючих відзнак за зображеннями та технологією виготовлення.

Традиційність використання символіки дивізії після війни подано на прикладі однострою українських комбатантів Братства 1-ї Української Дивізії Української Національної Армії.

**Ключові слова:** дивізія «Галичина», уніформа, однострій, зображення лева, нарукавна нашивка, петлиця, комбатанти, відзнаки, тризуб.

28 березня 1943 р. було прийнято рішення про формування дивізії з галицьких українців для боротьби на протибільшовицькому фронті. Вона була не єдиною серед ненімецьких частин, що воювали на боці Німеччини. До зброї стали скандинави, румуни, мадяри, італійці, словаки, хорвати, балтійці, росіяни, білоруси, кавказці та інші народи. Згідно міжнародного права, не можна було формувати військові з'єднання у завойованих країнах. Але коли вони були добровільними, їх підпорядковували військам СС.

12 квітня 1943 р. на нараді високих членів уряду і СС було вирішено створити формування з назвою «СС-добровольча дивізія «Галичина», яка використовувала б польову уніформу без символіки СС, але зі спеціальним галицьким знаком (Sonderabzeichen) на правому рукаві, «який є частиною традиції цього краю, але не є знам'ям великоукраїнських стремлінь». [1, с.44]

Отже, новозаснована дивізія «Галичина» отримала як відзнаку зображення золотих лева і трьох корон на блакитному щиті із золотою окантовкою. Про походження цього знаку в газеті «Львівські Вісті» повідомлялось: «Уперше зустрічаємо лева у гербі Галицько-волинської держави на грамотах останніх її князів Андрія і Лева II з 1316 -1320 рр. та Юрія II з 1325 – 1339 рр. Можемо здогадуватися, що лева за знак вибрав собі син Данила, князь Лев, щоб у гербі закріпити своє ім'я. Зрештою лев, цар звірів, був символом сили, відваги, могутності.

Коли Галичина в XV ст. дістала назву Руського воєводства, її гербом залишився даліше золотий (жовтий) лев на синьому полі. Як герб Галичини лев утримався до 1772 р., коли Галичина перейшла під владу Австрії.

Нове значення добув лев у 1848 р., підчас «весни народів», коли галицькі українці почали творити нову національно-політичну організацію. Тоді лева прийнято як український національний герб. Він дістав дещо змі-

нену постать: спирався лапами об скелю, а на голові мав корону, символ державности. Прапорів з левом уживали також українські національні гвардії, перші військові формації, зорганізовані по містах, а такий сам прапор мав дістати баталіон українських гірських стрільців.

Від того часу, аж до світової війни, лев залишився українським національним гербом у Галичині. Коли в 1914 році почав творитися легіон Українських Січових Стрільців, він прийняв як відзнаку галицького лева. Так само в 1918 р. Західно-українська Народна Республіка встановила як державний герб жовтого лева на синьому полі; такою самою ознакою жовтого лева на синьому полі вживала Українська Галицька Армія – аж до пам'ятного дня 22-го січня 1919 р. Як герб Дивізії Галичина лев дістав доповнення: три корони: дві понад левом, одна під ним. Ці три корони виступали в австрійському гербі Галичини, який утворила цесарева Марія Тереза, – разом з галкою, гербом Галича. Галка разом з трьома коронами означала королівство Галичини і Володимирії, як Галичину звали офіційно. Надаючи Дивізії таку відзнаку, влада нав'язує і до цієї традиції» [2]. У «Львівських Вістях» також було опубліковано малюнок відзнаки із підписом: «Таку відзнаку носитимуть вояки СС. Стрілецької Дивізії Галичина на правому рукаві» [3]. Авторство емблеми дивізії наразі не встановлено.

28 квітня 1943 р. було проголошено початок набору до дивізії «Галичина» та затверджено штат Військової Управи, яка повинна була провести широку і швидко пропагандивну акцію для зголошення добровольців, організувати вербувальні комісії, підібрати старшинські кадри, займатися опікою



Фото 1



Фото 2



Фото 3



Фото 4



Фото 5



Фото 6

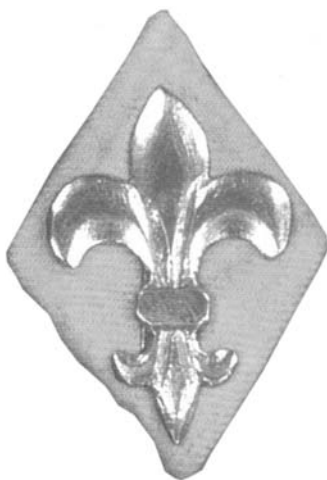

Фото 7



Фото 8

над вояками та їх родинами, допомогою при організації дивізії тощо. Члени Військової Управи відразу почали активну пропагандивну роботу: друкувалися плакати, відоzwi, статті в газетах, виготовлялися прапорці та прапори з дивізійною емблемою, які використовувались під час святкових зібрань для прослави творення дивізії. Також Військова Управа надрукувала паперові щитики (9x6,5 см.) із символікою дивізії, які долучувались добровольцям до документів покликання, а також розповсюджувались серед населення за добровільні пожертви на фонд дивізії [4]. Ці паперові відзнаки під час масових заходів часто пришпилювались на вилоги одягу (фото 1).

15 липня 1943 р. Гімmlер видав наказ про початок призову до дивізії та про направлення 12 тисяч добровольців на формування галицьких СС-добровольчих полків №4-8, а вже 18 липня перший ешелон з новобранцями вирушив зі Львова до навчального табору Гайделягер біля Дембці для рекрутського вишколу. Організування СС-добровольчих полків розпочалося 20 липня на території Німеччини, Польщі та Франції. Їх рекрутський вишкіл проводився порядковою поліцією, тому вояки неофіційно називали свої частини «поліційними» полками. Згідно наказу начальника Головного оперативного управління СС Ютнера від 30 липня 1943 р. штат дивізії передбачав 458 старшин, 2431 підстаршину, 11110 стрільців [5, 353]. Крім цього наказом встановлювалась уніформа для дивізії, на якій, як і в інших іноземних добровольчих з'єднаннях передбачалися національні нашивки на рукаві та комірі. Такі ж «галицькі» відзнаки мали отримати і «поліційні» полки.

Набір до дивізії продовжувався, проводились підстаршинські та старшинські вишколи в навчальних центрах на території Австрії,

Німеччини, Чехії, Польщі, Нідерландів. Що ж стосується відзнак з «левом», то в 1943 р. вони ще не використовувались – їх просто не було. Всі українці, в залежності від військового табору, в якому проходили навчання, носили на правому кінці коміра нашивки – петлиці зі знаками «СС», або без них [4]. На комірі зліва у підстаршин та старшин знаходились означення рангів.

Тим часом, восени 1943 р. було закінчено формування галицьких добровольчих «поліційних» полків. У січні 1944 р. 4-й полк було перекинуто в Галичину, а 5-й розмістився в районі Люблін – Грубешів – Холм. Їх завданням була боротьба з радянськими партизанами. Саме ці частини першими отримали довгоочікувані відзнаки – петлиці з левом на комір та нарукавні щитики з «галицьким» символом [6]. Примітно, що останні були нашиті над манжетами правого рукава уніформи (Фото 2). У травні – червні 1944 р. 4-й та 5-й «поліційні» полки були передислоковані у навчально-тренувальний табір Нойгаммер, де в умовах, максимально наближених до бойових, проводився остаточний вишкіл дивізії «Галичина». Саме в Нойгаммері у квітні – травні 1944 р. вояки дивізії почали отримувати «галицькі» петлиці та щитики [4]. Останні спочатку нашивалися на правому рукаві, але після інструктування особового складу про правильний вигляд однострою дивізії, нарукавна відзнака носилася тільки на лівому плечі. Такі ж відзнаки повинні були носити і німці, котрі знаходились у складі дивізії, хоча більшість з них це правило не виконували. Але, наприклад, командир куреня фізюлерів штурмбанфюрер Карл Бріштод носив саме дивізійні відзнаки [7, 96]. В липні 1944 р. в боях під м. Броди майже всі бойові частини дивізії були розбиті. Згідно наказу від 5 вересня 1944 р. за три місяці дивізія мала бути відновлена. Для цього потрібно було використати поворотців з-під Бродів, особовий склад учбово-запасного полку, нових добровольців. Відновлена дивізія у жовтні 1944 р. була перекинута у Словаччину.

На пропозицію Фрайтага, та згідно з наказом Гімmlера, 12 листопада 1944 р. галицькій дивізії було надано назву 14-та Гренадерська Дивізія Зброї СС (українська №1). Після ознайомлення з наказом Гімmlера і поїздки в Берлін (за інструкціями щодо подальшої політичної лінії) і з поворотом в Словаччину, Фрайтаг викликав до себе українських старшин Ю. Крохмалюка та Л. Макарушку. Поміж іншим, він запропонував подумати про нові відзнаки української дивізії з тризубом і левиком та підготувати проект прапору [8, 54]. Командуванням дивізії зміна назви в наказі подана не була, але новина розійшлася і деякі вояки почали носити на шапках тризуб, що офіційно дозволено не було [9, 51].

Після утворення Українського Національного Комітету 15 березня 1945 р. президент еміграційного уряду УНР Лівіцький своїм наказом підвищив генерал-хорунжого Генерального Штабу Армії УНР Павла Шандрука до рангу генерал-поручника і призначив його командувачем Української Національної Армії. 17 березня було прийнято декларацію УНК, у якій, між іншим,



проголошувалось: «Український Національний Комітет приступає до організації Української Національної Армії... яка в українській уніформі, під освяченими попередньою боротьбою бойовими національними прапорами, з власним українським командуванням буде стояти під ідеологічно-політичним проводом Українського Національного Комітету» [10, 1].

25 квітня, після прийняття присяги, «Галичина» офіційно стала 1-ою Українською Дивізією УНА. На протязі наступного тижня, інспектуючи різні підрозділи 1 УД на фронті, генерал Шандрук змінив німецькі звання вояків українськими військовими рангами і видав наказ про усунення відзнак військ СС на шапках вояків та нарукавних орлів. В квітні 1945 р. для УНА вже були розроблені інші зразки відзнак: петлиць (по категоріям: стрільці і підстаршини, сотенні старшини, булавні старшини, генерали), нараменників (від стрільця до генерала-полковника) та нарукавної нашивки з тризубом. Брак витратних матеріалів на нові відзнаки затримував можливість їх введення для всіх вояків, тому лише 4 тисячі з них отримали привезені полковником Мальцем з Праги кокарди із тризубами для шапок [11, 68] (фото 3). Старшина 29 полку Б. Підгайний згадував: «...День перед капітуляцією...генерал Шандрук передав нам тризуби, які ми мали носити на шапках. Мені дали лише кільканадцять штук, а коли я домагався для всіх, то мені сказали, що...німці хочуть затримати певну кількість для себе» [12, 70].

Сам генерал вже носив однострій з новими українськими відзнаками. Його поява 18 квітня у вишкільно-запасному полку дивізії у Фелькермаркті викликала велике захоплення серед вояків [13, 4]. У спогадах П.Шандрук писав: «Першим, кого я стрінув, був сотник М. Малецький, він був дуже здивований, побачивши генерала з тризубом на рукаві, тризубом на кашкеті і з зовсім нового зразка нараменниками» [14, 73]. 10 травня навіть ген. Фрайтаг змінив німецькі кокарди на кашкеті тризубом [10, 69]. 8 травня дивізія попала до англійського полону, а приблизно 1500 дивізійників – до американців. Англійці перевезли полонених до Італії, а американці – до Німеччини. 12 травня 1945 р. Ф. Фрайтаг, через капітуляцію Німеччини, покінчив життя самогубством. Командиром 1 УД УНА в полоні було призначено полковника М. Крата і невдовзі підвищено його в ступені до генерал-хорунжого. З призначенням командиром Крат та підполковник В. Малець 18 травня склали спеціальний меморандум про 1 УД УНА і 20 травня передали його англійському командуванню в Італії. Автори документу висловлювали протест у зв'язку з трактуванням дивізії УНА як німецьких СС, і, поряд з іншим, повідомляли, що «дивізія не тільки не належала до СС-ів, а навіть був спеціальний наказ німецької команди про заборону воякам дивізії носити відзнаки СС». В меморандумі говорилось, що «...осягнення старшинами і вояками 1-ої Дивізії та інших частин Української Національної Армії чисто українських відзнак цілковито перевести в життя не вдається лише з причини браку в Німеччині матеріалів на ці

відзнаки. Зміна німецьких відзнак на українські проводиться ступенево в міру придбання потрібних на відзнаки матеріалів...» [15, 68-69].

Українізація 1 УД УНА продовжувалась і в полоні в Італії: старшини і підстаршини переробляли німецькі відзнаки на нові, українські, розроблені для УНА, вояки робили собі тризуби до шапок (фото 4). В Юнацькому курені, додатково, використовували Пластову Лілейку (на синьому робім в 1-й сотні, на жовтому – в 2-й сотні, на червоному – в 3-й сотні, 4-та сотня мала ромб чорного кольору) [16]. Існують свідчення про поодинокі випадки ношення петлиць з тризубом. У книзі М. Мельника, наприклад, подане фото старшинської петлиці Є. Побігущого [5, 300] (фото 6), інше джерело публікує фото петлиці для стрільців та підстаршин [17, 48], а дивізійник Р. Дубиняк згадував: «Таку відзнаку – тризуба на комір – я бачив у двох підстаршин у моєму курені в Дивізії. Вони прибули до нас привчати вояків до української командної мови. Говорили, що це є відзнаки вояків 2-ї Української Дивізії «Вільна Україна» [4]. Більше інформації про петлиці з тризубами наразі ми не маємо.

Що ж стосується «левиків», то вони використовувалися ще до 1946 р., коли зношене німецьке обмундирування полонених було замінено на англійське [4]. В американському полоні жодних відзнак вояки не носили.

В 1 УД підтримувалась висока дисципліна, продовжувались вишколи – робилось все можливе для збереження частини як високоорганізованої бойової одиниці для майбутніх змагань за незалежну Україну. Та 1948 року полон закінчився і українці дивізії опинились у різних кутках світу.

**Різновиди національних відзнак дивізії «Галичина». Нарукавні нашивки.**



Фото 9



Фото 10



Фото 11



Фото 12



Фото 13





Фото 14



Фото 15



Фото 16



Фото 17

Національні нашивки були самим помітним символом іноземних добровольців військ СС. Національний щиток (Landesschilde) являв собою щитоподібну нашивку з гербом або прапором держави, з якої був доброволець. Розміри нашивок коливалися від 55 до 60 мм по висоті, та від 45 до 60 мм в ширину. Щитки могли бути гаптованими або тканими.

Існувало два типи стандартних нарукавних відзнак дивізії «Галичина» [4], які за способом виготовлення нині прийнято називати «тип BeVo» та «тип RZM». Акронім BeVo отримав свою назву від логотипу німецької стрічко-ткацької фабрики Bandfabrik Ewald Vorsteher в місті Вупперталь – Берман, котра використовувала технологію, розроблену у 19 ст. французом Жаккаром [18]. За допомогою спеціальних ткацьких верстатів методом плетіння із штучних шовкових ниток продукувалася довга гладка стрічка сіро-зеленого кольору з послідовністю однакових плоского рельєфу контурних зображень жовтого лева і корон на блакитному щиті. Потім стрічка розрізалася на окремі емблеми, основа навколо щитка підгиналася і відзнака пришивалася до рукава (фото 7, 8). Існувало як мінімум дві різні за розміром відзнаки цього типу (по вимірам щитка 65x47 мм та 68x47 мм). На нашу думку це могло бути пов'язано з тим, що було дозамовлення нашивок для «другої дивізії» (після Бродів).

Відзнаки «типу RZM» вишивалися машинним способом бавовняною жовтою ниткою на шерстяній цупкій тканині синього кольору, розмір по облямівці щита 60x50 мм. Отримане зображення було більш рельєфним, але «грубішим», ніж BeVo. Далі щиток вирізався з відступом 5-6 мм для пришивання і кріпився на мундир (фото 9, 10). Відзнаки типу RZM мають різновиди, оскільки багато фабрик працювали за такою технологією (фото 11).

В багатьох приватних колекціях зберігаються нарукавні нашивки BeVo, виконані на чорній основі зі

значними відмінностями малюнку від описаних вище. Ми маємо цікаву і вагому інформацію про походження таких нашивок і вважаємо необхідним подати її. Бувший дивізійник Р. Дубиняк згадував: «Вже за мого цивільного життя в м. Лідс у Англії я зустрів колекціонерів, що замовляли в текстильних підприємствах машинове вигачкування копій з оригінальних відзнак «левика». Копії вдавалися, але все не такі, як оригінальні. Відрізнялись способом виконання та кольорами ниток. У Англії появилось найбільше таких підроблених «левиків» при кінці 1980-их років. Їх продавали в крамницях, що торгують військовими медалями, хрестами заслуги й відзнаками. В м. Лідс, наприклад, відбувається два рази на рік «базар» військових речей для колекціонерів. На ньому крамарі з Великої Британії, а також і з інших держав, продають свій крам. У 1980-их роках появились на продаж «левики». Вони були машиново вигачкувані жовтими й синіми нитками на довгих тонких чорних лентях (звинених у клубок). Тонка матерія з ленти подібна до матеріялу з підшевки в блюзі. А жовтий левик вигачкуваний не короткими стібами, а довгими. І крамарі продавали їх дешево: три за одного англійського фунта. Твердили, що «левик» правдивий, закуплений ними в Німеччині. Я звернув увагу, що виконання мусить бути вже після війни, бо я був добровольцем у дивізії «Галичина» й не бачив такого левика, виконаного довгими жовтими стібами, на чорній тонкій ленті. Подруге, такий «левик» непрактичний до однострою. За два дні лісової боротьби, чи вправ на вишкোলі, нитки з двох стібів пообдираються до гілок кущів чи дерев. Я радив крамарям краще з'ясувати походження їхніх «левиків». Для підтверження моєї приналежності до дивізії «Галичина» показав їм мою «військову книжку» з Дивізії. Від тоді я був у них експертом від Дивізійних справ. І на слідуєчому «базарі» військових речей вже не було «левиків» на продаж. А крамарі розказували, що питались у Німеччині про їх походження і довідались правду, що їхні «левики» виготовлені вже після війни. Тому й позникали по крамницях як неоригінальні» [4].

#### Петлиці.

Як і нарукавні нашивки, петлиці (Kragenspiegel) для дивізії виготовлялися стилем BeVo та RZM. Перші ткалися білою ниткою на чорній шовковій основі (фото 12), другі – вишивалися на чорному сукні (фото 13). Перед пришиванням в петлиці вставлялася тверда підкладка. Такі ж петлиці використовували і старшини, лише їх відзнаки обшивалися тонким срібним шнурком. Згодом старшинські петлиці, з незначно зміненими обрисами лева, почали вишивати машинним способом сріблястою ниткою (фото 14), а пізніше (за браком останніх) – звичайною білою [19].

#### Ветеранські нашивки.

10 – 11 грудня 1949 р. на з'їзді комбатантів дивізії в Ульмі (Німеччина) знайшла підтримку думка про створення громадської організації дивізійників, яка 29 квітня 1950 р. отримала назву «Братство колишніх Вояків 1-ої Української Дивізії Української Національної Армії».

Почали творитися Станиці, а пізніше Крайові Управи Братства в Австралії, Аргентині, США, Канаді, Німеччині. Від 1957 р. Головна Управа Братства знаходилась у США. Використовуючи досвід інших ветеранських організацій, членів яких виділяли спеціальні однострої, Крайова Управа в США запровадила для колишніх дивізійників спеціальні шапки – пілотки (т.з. «пиріжки») синього кольору з жовтою обвідкою. Ліворуч на шапці пришивався щитик з дивізійною емблемою (фото 15) та вигаптовувався напис «Братство 1 УД УНА». Праворуч так само жовтими літерами вишито було «UKRAINIAN VETERANS».

В 1964 р. Головну Управу було перенесено в м. Торонто (Канада). В тому ж році Крайова Управа Братства в Канаді також впровадили ношення комбатантського однострою у такому вигляді: темно-синя блуза (або популярно в Канаді т.з. «blazer»), з нашитим на кишені золотом гаптованим дивізійним левом з трьома коронами на синьому полі з листками та червоною калиною, та літерами «1 УД», також вишитими золотом канітеллю (фото 16); сірі штани з чорним взуттям, біла сорочка з темно – вишневою краваткою. Накриттям голови, подібно як в Братстві США, був «пиріжок» із золотою обвідкою, без написів, ліворуч – дивізійний щитик (фото 17), спереду – кокарда з тризубом зразка УНА [20, 61-62]. Приписаний однострої дивізійники в Канаді вживали на спільних організованих виступах Братства, на українських імпрезах для відрізнення від цивільних, на своїх зустрічах та з'їздах.

На 9-му Крайовому З'їзді Братства в США у вересні 1965 р. однострої дивізійників – гостей з Канади дуже сподобались членам станиць США і Крайовій Управі було запропоновано прийняти ті уніформи як формальний стрій для комбатантів в Америці [21, 45-46]. Згодом такий однострій було прийнято Братством у всіх країнах включно з тризубом на «пиріжку» (фото 18). В англійських країнах на шапці зберігалось гаптування «UKRAINIAN VETERANS» [22, 357]. Було кілька перевипусків тризубів на шапки Братства 1-ї УД УНА та малих щитиків на «пиріжок» (фото 19). Великі нагрудні нашивки, гаптовані канітеллю, виготовлялися вручну і мали деякі відмінності у малюнку. Але в деяких Станицях, як наприклад, у Вінніпегу (Канада) зображення лева на нашивках суттєво відрізнялося від інших. Пізніше навіть нагрудні нашивки стали вишивати лише машинами шовковими нитками без використання коштовного ручного гаптування канітеллю (фото 20).

Спеціальні нашивки з дивізійною символікою було виготовлено для учасників хору «Бурлака». Можливо ранішні варіанти теж гаптувалися вручну, але нам відомий лише «машинний» зразок (фото 21) з колекції Р. Величко. У статті використано фотографії відзнак з приватних колекцій, світлини дивізійників з Архіву Братства 1-ї УД УНА та приватних збірок. Автор висловлює щиру подяку за надані матеріали та консультації добродіям: Івану Буртику, Роману Величку, Роману Дубиняку, Андрію Жукевичу, Роману Коліснику, Віталію Манзуренку, Богдану Маціву, Олександрю Мельнику, Бегляру Неврузо-

ву, Ярославу Семотюку.

Джерела та література:

1. Колісник Р. Українська дивізія і Військова Управа «Галичина» // Вісті Комбатанта. – 1989. – Ч. 3.
2. Х.Х. Відзнака Дивізії Галичина // Львівські Вісті. – 1943. – Ч. 98 (518)
3. Відзнака СС. Стрілецької Дивізії Галичина // Львівські Вісті. – 1943. – Ч. 99 (519).
4. Лист Р. Дубиняка до С. Музичука від 21 лютого 2005 р. Архів автора.
5. Melnyk M.J. To battle. The Formation and History of the 14th Galician Waffen-SS Division. Gelion & Company Limited, England, 2002.
6. Logusz M.O. Galicia Division. The Waffen-SS 14th grenadier division 1943–1945. 1997.
7. 14-й фюзілерський курінь. // Вісті Комбатанта. – 1992. – Ч.4.
8. Тис–Крохмалюк Ю. Командир дивізії. // Вісті Комбатанта. – 1983. – Ч.3.
9. Тис–Крохмалюк Ю. Зміни назв Української Дивізії Галичина. // Вісті Комбатанта. – 1977. – Ч. 5-6.
10. Український Шлях. Відень, 30 березня 1945. – Ч.1 (1402).
11. Цюлько Р. Генерал Павло Шандрук в Дивізії. // Вісті Комбатанта. – 2002. – Ч. 4.
12. Підгайний Б. Кінець війни 1945 р. і початок табору полонених в Італії. // Вісті Комбатанта. – 1979. – Ч. 2.
13. Припхан Б. Ми присягали Україні // Вісті Братства кол. вояків 1 УД УНА, квітень 1951. – Ч. 4.
14. Шандрук П. Правда про 1-шу Українську дивізію і Українську Національну Армію. // Українська дивізія «Галичина», Київ, 1994.
15. Меморандум «До англійського командування в Італії». // Вісті Комбатанта. – 1969, – Ч. 3-4.
16. Лист Б. Маціва до С. Музичука від 21 березня 2005 р. Архів автора.
17. Littlejohn D. Foreign Legions of the Third Reich, Vol.4, San Jose, Cal., 1987.
18. Angolia John R. Cloth insignia of the SS. Stan Cook, 1983.
19. Лист Я. Семотюка до С.Музичука від 28 липня 2004 р. Архів автора.
20. Г.В. Однострої дивізійників в Канаді // Вісті Комбатанта. – 1965, Ч. 2.
21. Справи уніформів. // Вісті Комбатанта. – 1965. – Ч. 5.
22. Г.Б. Однострої Братства кол. Вояків 1-ої УД УНА // Ювілейний Альманах Братства кол. Вояків 1-ої української Дивізії Української Національної Армії. Торонто, 2001.



Фото 18



Фото 19



Фото 20



Фото 21

## Розділ V



### ГАЛИЧИНА ТА ЗАКАРПАТТЯ У ПОВОЄННИЙ І СУЧАСНИЙ ПЕРІОДИ



УДК 358.1/355.4

Людмила ТАРАСЕНКО (м. Первомайськ, Миколаївська обл.)

## ІСТОРІЯ ФОРМУВАННЯ ТА БОЙОВИЙ ШЛЯХ 44-ї РАКЕТНОЇ ДИВІЗІЇ

**Анотація.** Стаття висвітлює історію створення, становлення та ліквідації 44-ї ракетної дивізії, яка дислокувалася в м. Коломиї Івано-Франківської обл.

**Ключові слова:** Ракетні війська стратегічного призначення, полігон Капустін Яр, бригада особливого призначення, ракети Р-1, Р-2, ФАУ-2, Р-5М, Р-12.

Другою ракетною частиною у Збройних Силах СРСР в п'ятдесятих роках минулого століття була 44-а ракетна дивізія, полки якої дислокувалися на Галичині та Закарпатті – поблизу міст Коломия, Долина, Мукачево, Скала-Подільська, Стрий.

...А починалося все з того, що Директивою начальника Генерального штабу Радянської Армії від 6 грудня 1950 р. було визначено сформувати 22-у і 23-у ракетні бригади особливого призначення (БОП) резерву РВГК на базі розформованої 92-ї гвардійської бригади Резерву Верховного Головного Командування (РВГК). Командиром 23-ї бригади призначено полковника Григор'єва Михайла Григоровича.

Бригаду було сформовано з трьох окремих ракетних дивізіонів, технічного дивізіону, школи сержантського складу. У свою чергу, кожен дивізіон включав: батарею управління, дві стартові батареї, технічну батарею і батарею заправки. За короткий час були побудовані казарми, службові приміщення, створена учбово-матеріальна база.

Одночасно зі своїм формуванням, бригада проводить випробування нових ракетних систем і має подвійний штат для навчання ракетних кадрів для бригад, що формуються. З її офіцерів також формувалася кістяк майбутньої інженерно-випробувальної частини полігону (Капустін Яр): в січні 1951 року 23-я бригада в повному складі залізничним транспортом перебазується до міста Камишина Сталінградської області (нині – Волгоградська). На полігоні Капустін Яр бригада отримує комплект наземного обладнання до ракети Р-1, трофейну ракету ФАУ-2 і починає вивчати її конструкцію і технологію запуску. Спочатку бригада була підпорядкована командувачу військами Донського військового округу, а з квітня 1951 р. – начальнику полігону «Кап. Яр».

Комісія, призначена наказом начальника полігону, 15 жовтня перевірила готовність стартових і технічних батарей до проведення пусків ракети Р-1 і допустила п'ять стартових і одну технічну батарею до проведення самостійного пуску ракет. З жовтня по грудень 1952 р. бригада проводить серію пусків ракети Р-1.

Згідно з наказом Головного маршала артилерії Неделіна М.І. в жовтні 1952 р. бригада приступає до вивчення ракети Р-2 з уніфікованим наземним обладнанням і тех-

нології запуску з наступним прийняттям її на озброєння в серпня 1953 р. Ця ракета порівняно з ракетою Р-1 була більш вдосконаленою і мала набагато кращі тактико-технічні характеристики. Удосконаленим було й наземне обладнання, яке мало органічний зв'язок з ракетою, що в сукупності стали називати ракетним комплексом. Відповідно до директиви Генерального штабу ЗС СРСР від 3 березня 1953 р. 23-я бригада РВГК стала називатися «73-ю інженерною бригадою РВГК». Перший ракетний дивізіон бригади одержав назву: 636-й вогневий ракетний дивізіон РВГК, другий – 639-й, третій – 651-й. Загальна чисельність бригади становила 1 524 військово-вслужбовці.

Бригада відпрацьовує питання підготовки та проведення пусків ракет в умовах застосування супротивником ядерної та хімічної зброї, в кожен дивізіон вводиться батарея транспортування ракет і компонентів ракетного палива.

Після відбуття в академію Генерального штабу полковника Григор'єва М.Г., полковник Тонких Ф.П. приймає на себе командування бригадою. Потім, після його призначення начальником Ростовського училища, бригадою став командувати його заступник – полковник Діброва І.Ф.

21 червня 1956 р. був прийнятий на озброєння ракетний комплекс з ракетою Р-5М і вже наступного дня розпорядженням командувача ракетними частинами Радянської Армії 651-й вогневий ракетний дивізіон 73-ї бригади РВГК приступає до вивчення цієї ракети, яка була на його озброєнні десять років (з першого до останнього дня її перебування у Збройних Силах).

У 1957 р. Радянський уряд прийняв рішення про передачу Китаю двох ракет Р-1. На базі 636-го ракетного дивізіону, був сформований окремий дивізіон з метою вибуття у Китай для навчання китайських фахівців і передачі їм ракетної техніки. Там він перебував до квітня 1958 р.

За час перебування бригади в м. Камишині нею було здійснено 48 запусків ракет: Р-1 (21 пуск), Р-2 (18 пусків) і Р-5М (9 пусків).

З січня 1958 р. починається підготовка по передислокації 651-го вогневого ракетного дивізіону РВГК до Західної України. Влітку 1958 р., після проведення трьох запусків ракети Р-5М на 4-му Державному полігоні 651-й вогневий ракетний дивізіон (командир підполковник Абрашкевич О.В.), був передислокований до Закарпаття (сmt. Свалява) для несення бойового чергування на стаціонарних позиціях. Восени того ж року 651-й дивізіон заступив на бойове чергування.



У цьому ж році, з прийняттям на озброєння нового ракетного комплексу з ракетою Р-12, бригада перейшла на нові штати. Дивізіони бригади були переформовані в ракетні полки.

З прийняттям на озброєння ракет Р-5М і Р-12, які несли ядерний заряд, для їх експлуатації для підтримки в постійній бойовій готовності ядерного бойового заряду, зберігання і збірки, створюються рухомі ремонтно-технічні бази (рТБ).

Розміщення ракет стратегічного призначення вимагало прискореного будівництва позиційних районів частин дивізії. У першу чергу, в місцях розташування дивізіону будувалася його бойовий стартовий майданчик, який складався з чотирьох закріплених центрів, розміщених один від одного на відстані 100-150 м, на яких встановлювався пусковий стіл. Потім будувалися споруди для зберігання ракет, компонентів ракетних палив (окислювача і пального), головних частин і приміщень, в яких розміщувалися дизельні станції, компресори, машини підготовки пуску.

На першому етапі будівництва штаби ракетних полків і рТБ розміщувалися в районних центрах, де закладалися також і військові містечка.

В основному все необхідне для нормального функціонування ракетного дивізіону і проведення ним пусків ракет, організації бойового чергування було завершено до грудня 1962 р.

1 липня 1960 р. Управління 73-ї інженерної бригади було переформовано в управління 44-ї ракетної дивізії. До її складу додатково був введений батальйон зв'язку, школа сержантів (молодших спеціалістів), лазарет. Загальна чисельність особового складу дивізії увійшла до складу сформованої 43-ї ракетної армії, м. Вінниця.

У другій половині 1960 р. почалася колосальна робота з приведення дивізії у стан боєздатності і боєготовності у новій якості. Доукомплектування дивізії проводилося офіцерським складом з усіх видів ЗС і родів військ. Найскладнішим у початковий період формування було організувати бойову підготовку. Перш за все потрібно було провести перенавчання особового складу для виконання бойових завдань на принципово нових типах військової техніки. Для занять була потрібна досконала навчальна база: навчальні класи, тренажери, макети, схеми, плакати, креслення і т.д. Треба було навчитися читати електросхеми і оволодіти чисто технічною термінологією. Багато офіцерів саму ракету ніколи не бачили і крім «катюш» нічого не знали.

У цей період продовжувалося формування особливих бойових традицій воїнів-ракетників і розуміння ними усвідомленої необхідності виконання поставленого бойового завдання з проведення пусків ракет, що могло бути досягнуто тільки за умов високої технічної підготовки, взаємовиручки і взаємозамінності, неухильного виконання заходів безпеки і найсуворішого дотриманням режиму секретності.

Дотримуючись цих принципів, 18 квітня 1961 р. дивізія у складі п'яти ракетних полків (десяти наземних ракет-

них дивізіонів) заступила на бойове чергування. Полки були розгорнуті за штатами воєнного часу, мали на своєму озброєнні сорок балістичних ракет першого пуску і вісім ракет другого пуску. 3 липня 1961р. дивізією командує Никифоров М.С.

Розміщення ракетної дивізії в Прикарпатті не могли пройти непоміченим для агентурних і технічних розвідок США і країн Західної Європи – членів НАТО, що, в свою чергу, привело до різкої їх активізації.

У 1962 р. за вказівкою Генерального штабу Радянської Армії, Головний штаб Ракетних військ стратегічного призначення розробив операцію під кодовою назвою «Туман», суть якої полягала в тому, щоб приховати від іноземних розвідок справжнє розташування бойових частин проведенням хибних дій на станції завантаження – розвантаження, створенням хибної бойової стартової позиції і т.п. Виконання цього завдання було доручено 40-му ракетному полку. Наказом ГШ РВ на базі цього полку було сформовано окремий підрозділ зі статусом окремої військової частини. Цій частині був поставлений ракетний комплекс Р-2 з ракетою 8Ж38, транспортувальне й наземне обладнання. Частині надали шість ракет (по три на кожну точку).

5 січня 1964 р. на озброєння РВСР приймається шахтний ракетний комплекс з ракетою Р-12У. Конструкція самої ракети яких-небудь значних змін не зазнала. А ось стартовий комплекс мав ряд складних інженерних споруд.

У 1960 р. починається будівництво у Прикарпатті шахтних пускових установок для 44-ї ракетної дивізії. Всі шахтні ракетні дивізіони перебували виключно в лісистій місцевості:

40 рп – за 36 км від Коломиї на шляху на Івано-Франківськ;

79 рп – за 6 км від Болехова на шляху на Моршин;

151 рп – за 12 км від Стрия на шляху на Дрогобич.

Постановкою ШПУ на бойове чергування і переміщення штабу ракетних полків з таких міст, як Коломия, Стрий, Долина та Кам'янець-Подільський до об'єднаних окремих ракетних дивізіонів – закінчився перший етап будівництва та становлення 44-ї ракетної дивізії (1958–1965 рр.)

Другий етап будівництва та становлення 44-ї ракетної дивізії на Прикарпатті характеризується обладнанням командних пунктів дивізії, полків і дивізіонів автоматизованою системою управління (АСУ).

Після закінчення будівництва наземних і штатних бойових стартових позицій у 1965 р. вводиться система централізованого бойового управління (ЦБУ), на якій організується бойове чергування.

У цей період на КП дивізії, полків і дивізіонів встановлюються окремі елементи автоматизованої системи управління – світлові табло і пульти, які збирають інформацію про стан пускових установок і наявність боезапасу. У дивізії триває будівництво у всіх полицях зон складальних бригад ТРБ.

У 1966 р. 101 рп і 410 трб після переозброєння на новий ракетний комплекс ТР-1 з твердопаливною ракетою оперативного – тактичного призначення передаються Су-

хопутним військам Туркестанського військового округу з передислокацією у м. Саризок.

У 1969 р. вводиться спецслужба, на яку покладається завдання виключення несанкціонованих пусків ракет. З жовтня 1970 р. командир дивізії – полковник Сапожников Ю.О.

У цей же період вводиться система тренувань з бойового управління на командних пунктах (КП). У ракетних полках дивізії з метою вдосконалення бойової підготовки і вишколу стартових розрахунків розвивається така форма навчання, як комплексне заняття з заправкою.

У 1976 р. на командному пункті дивізії була встановлена аналогова обчислювальна машина «Спец ЕОМ».

У 1976 р. дивізія перейшла на єдину систему бойового чергування.

У 1976–1978 рр. на КП дивізії і на КП полків (включаючи КП дивізіонів) була встановлена АСУ «Сигнал» і введена апаратура прийому наказів і сигналів «Вьюга».

З січня 1977 р. дивізію очолює полковник Фурса Є.Г. У цей період особлива увага приділялася питанням бойового чергування, освоєнню нових засобів бойового управління, вдосконалення методики бойової і політичної підготовки.

У березні 1981 р. 76-й рп передислоковується до м. Юр'я і переозброюється на новий ракетний комплекс РСД-10 «Піонер». З грудня 1981 р. командиром дивізії став генерал-майор Федоров В.О., з червня 1982 р. на посаду командира дивізії призначається полковник Макаревич О.О.

До складу ракетної дивізії в цей час входили три полки, три ртб, ВШМС, вузол зв'язку, які територіально розташовувалися в трьох областях УРСР: Львівській, Івано-Франківській та Тернопільській.

З жовтня 1987 р. і до її розформування (30 березня 1990 р.) дивізією командував генерал-майор Каримов Р.Б. Особливістю цього періоду було те, що 8 грудня 1987 р. були підписані Договір і Меморандум про скорочення ракет середньої дальності. І основним завданням командування дивізії, ракетних полків, ремонтно-технічних баз було на тлі скорочення не допустити появи негативних настроїв серед особового складу та забезпечити при цьому високий рівень бойової готовності.

Через місяць після підписання Договору в січні 1988 р. дивізія приступила до роботи з виконання договірних зобов'язань з ліквідації ракетних комплексів, що перебувають на озброєнні дивізії. З цієї метою у штабі дивізії і полках створюються пункти управління ліквідації (ПУЛ). Ракетні полки, згідно з Договором, отримують найменшування ракетних операційних баз:

151 рп – РОБ «Стрий»;

40 рп – РОБ «Коломия»;

586 рп – РОБ «Скала-Подільська».

Ліквідація проходила під безпосереднім контролем спостерігачів з США.

З 4 липня 1988 р. в дивізію прибула перша інспекційна група США, всього до 1990 р. було п'ять інспекцій.

Влітку 1987 р. в ракетних дивізіонах 40 і 151 рп залишає-

ться по дві батареї на дивізіон, решта скорочуються.

З січня 1988 р. розформовується ВШМС, з січня 1988 р. 151 рп переведено на без дивізійну структуру, 24 березня 1988 р. він знятий з бойового чергування і 31 липня 1988 р. розформовано. 30 листопада 1989 30 рп переведений на без дивізійну структуру і знятий з бойового чергування, 31 березня 1990 р розформовано.

Після відправки всіх ракет і головних частин на бази ліквідації 30 листопада 1989 р. дивізію зняли з бойового чергування, а 31 травня 1990 р. вона була повністю розформована, особовий склад і військові містечка були передані до Прикарпатського військового округу (м. Івано-Франківськ)

Нагороди дивізії:

В 1972 р. 586-й ракетний полк (командир – підполковник Топольцев В.Ф.) нагороджений Вимпелом Міністра оборони СРСР «За мужність і військову доблесть», за високі результати, досягнуті в соціалістичному змаганні.

#### Джерела та література:

1. Вінницька Червонопрапорна ракетна армія: історичний нарис, М.: Воентехиздат. 2010 р. – 456 с.
2. «Договір між СРСР і США про ліквідацію їх ракет середньої і меншої дальності». Збірник документів. 1987 р. – 148 с.
3. Історія Червонопрапорної ракетної армії. Формуляр. Вінниця. Військова частина 35564.
4. Історія 44 ракетної дивізії. Формуляр. Військова частина 43291. – 77 с.
5. Енциклопедія Ракетних військ стратегічного призначення. М.: Москва ; Белгород, 2009. – 659 с.

Олександр ТАРАСЕНКО (м. Первомайськ, Миколаївська обл.)

## РАКЕТНІ ЧАСТИНИ НА ТЕРИТОРІЇ ГАЛИЧИНИ І ЗАКАРПАТТЯ



Мал.1. Ракета Р-1 (Р-2)



Мал.2. Ракета Р-5М

**Анотація.** У статті висвітлено матеріал щодо історії ракетних дивізій та полків, які дислокувалися на території Галичини і Закарпаття.

**Ключові слова:** ядерна зброя, бригада, дивізія, полк, ракети малого та середнього радіусу дії, ракети Р-1, Р-5М, Р-12, РСД-10 «Піонер». Поява ядерної зброї і різних засобів її доставки неабияк вплинули на питання війни і миру, що прямо відобразилося на практиці військового будівництва Радянської держави і, в першу чергу, на будівництві його Збройних Сил. Ядерна зброя стала широко впроваджуватися у всі існуючі види Збройних Сил, певним чином роблячи вплив на зміну їх організаційних складових.

Для Ракетних військ аналогічний процес носив лавиноподібний характер. З моменту оснащення балістичних ракет ядерними головними частинами в 1956 р. і озброєння ними окремих частин до створення нового виду Збройних Сил СРСР – РВСП, що отримав в 1961 р. досить закінчену організаційну структуру, пройшло менше п'яти років. За такий короткий для історії проміжок часу організаційні форми Ракетних військ зазнали численні і серйозні зміни: від декількох інженерних бригад РВГК, що мали у своєму складі окремі інженерні дивізіони і розглядалися як засіб вирішення оперативних завдань у фронтовій операції Сухопутних військ, через інженерні і ракетні полки, бригади – до ракетних дивізій, корпусів і армій, здатних вирішувати стратегічні завдання війни у віддалених географічних районах на будь-яких театрах військових дій.

На рубежі 1950-х – початку 1960-х рр. політичне і військове керівництво Радянської держави, враховуючи високу надійність доставки балістичними ракетами ядерних зарядів до цілей і реальні перспективи їх розвитку, пішло шляхом створення двох угруповань таких ракет: угруповання ракет середньої дальності й угруповання міжконтинентальних балістичних ракет. Причому в силу того, що ні матеріальні, ні наукові, ні виробничі можливості Радянської держави в цей період не дозволяли в найкоротші терміни розгорнути велику кількість міжконтинентальних ракет, основою нового виду ЗС СРСР і інструментом стримування в політиці Радянського Союзу в Європі стало угруповання ракет середньої дальності.

Ядро цього угруповання склали дві ракетні армії – 50-а (Смоленська) і 43-тя (Вінницька), розгорнуті в західній частині Радянського Союзу. [1, с. 20].

До кінця 1960 р. до складу 43-ї армії увійшли:

- управління ракетної армії, штаб який розміщувався у м. Вінниці, з частинами та підрозділами забезпечення та обслуговування;
- три ракетні дивізії (рд), управління та штаби яких розміщувалися: 19 рд у м. Гайсині Вінницької області (з 1964 р. – у м. Хмельницькому),
- 37 рд – у м. Луцьку,
- 44 рд. у м. Коломиї Івано-Франківської області [1, с. 23].

На території Галичини і Закарпаття розміщувалися частини 44-ї ракетної дивізії.

Створена на базі 23-ї бригади особливого призначення, 73 інженерної бригади РВГК в квітні 1961 р. Штаб – м. Коломия. Передана до складу ЗС України. У різні роки на озброєнні ракетної дивізії були ракети: Р-5М (8К51) з 1960 р. по 1968 р., Р-12 (8К63) з 1961 р. по 1989 р. Розформована до 31 березня 1990 року. Командири: Григор'єв М.Г., Тонких Ф.П., Діброва І.Ф., Никифоров Н.С., Сапожников Ю.А., Фурса Є.Г., Федоров В.А., Макаревич А.А., Каримов Р.Б. [3, с. 580].

До складу 44-ї ракетної дивізії на території Галичини і Закарпаття входили:

- 40 ракетний полк – м. Коломия Івано-Франківської обл. (координати 48 39 32 пн.ш., 024 4804 с.д.) [2, с. 62];
- 76 ракетний полк – м. Долина Івано-Франківської обл.;
- 101 ракетний полк – м. Мукачево Закарпатської обл.;
- 586 ракетний полк – м. Скала-Подільська Тернопільської обл. (координати 48 51 02 пн.ш. 026 08 36 с.д.) [2, с. 63];
- 151 ракетний полк – м. Стрий Львівської обл. (координати 49 25 23 пн.ш. 023 34 56 с.д.) [2, с. 62].

У 1966 р. 101 рп. і 410 птрб після переозброєння на новий ракетний комплекс ТР-1 з твердопаливною ракетою оперативно-тактичного призначення передаються Сухопутним військами в Туркестанський військовий округ з передислокацією у м. Саризек [1, с. 288].

У березні 1981 р. 76 рп передислокується у м. Юр'я і переозброюється на новий ракетний комплекс РСД-10 «Піонер» [1, с. 289].

8 грудня 1987 р. були підписані Договір і Меморандум про скорочення ракет середньої дальності. 586 рп приступив до формування по штатах нового ракетного комплексу «Тополь» з подальшою передислокацією в

м. Іркутськ [1, с. 291].

Після відправки всіх ракет і головних частин дивізії на бази ліквідації 30 листопада 1989 р. дивізіїю директивною начальника Головного штабу ЗС СРСР зняли з бойового чергування, а 31 травня 1990 р. вона була повністю розформована, особовий склад і військові містечка були передані Прикарпатському Червонопрапорному військовому округу і включені в штат 38-ї загальновійськової армії, штаб – м. Івано-Франківськ. [1, с. 292].

Озброєння дивізії: 8 ракет Р-5М (з 1960 по 1968 рр.), 44 ракети Р-12 (з 1961 по 1989 рр.). [1, с. 298].

37 Гвардійська ракетна Севастопольська орденів Леніна і Кутузова дивізія. Сформована на базі 22-ї інженерної бригади РВГК. Штаб – м. Луцьк. Передана до складу ЗС України. Розформована 30.12.92. У різні роки на озброєнні ракетної дивізії були ракети: Р-12 (8К63), 15Ж53. Командири: Фадєєв В.І., Воробйов К.М., Дегтяренко П.Г., Герасимов В.І., Баранов В.Л., Пасмуров П.І., Юдін Н.В. [3, с. 579].

До складу 37-ї ракетної дивізії на території Галичини і Закарпаття входили:

- 103 ракетний полк – м. Червоноград Львівської обл. (координати 50 22 45 пн.ш. 024 1816 с.д.) [2, с. 42];
- 615 ракетний полк – м. Славути Львівської обл. (координати 50 17 05 пн.ш. 026 41 31 с.д.) [2, с. 42];
- 351 ракетний полк – м. Броди Львівської обл. (координати 50 06 09 пн.ш. 025 12 14 с.д.) [2, с. 41].

Дивізія розформована до 30 грудня 1992 у зв'язку з ліквідацією за організаційними заходами (директива командувача СС ОЗС СНД від 4 червня 1992 р. № 432/2/2187, директива начальника Генерального штабу ЗС України від 1 червня 1992 № 115/1/025). У цей період дивізією командував генерал-майор Юдін Н.В. За весь період існування дивізія була озброєна двома типами ракетних комплексів: з 1960 по 1984 рр. – Ракетним комплексом Р-12 (56 ракет), з 1982 по 1991 рр. – Рухомим ґрунтовим ракетним комплексом «Піонер» (45 ракет) [1, с. 241].

#### **Ракета Р-1 (Р-2)**

Ракета Р-1 (8А11), одноступенева, рідинна Р. малої дальності. Розроблена в НДІ-88. Генеральний конструктор – С.П. Корольов. Спосіб базування – стаціонарний, ПУ – наземна. Спосіб старту – газодинамічний. Паливо – 75 %-й етиловий спирт і рідкий кисень. Прийнята на озброєння в 1950 р. Максимальна дальність – 270 км. Довжина Р. – 14,6 м. Максимальний діаметр – 1,65 м. Стартова маса – 13,4 т. маса корисного завантаження – 1000 кг. Головна частина моноблочна, не ядерна, невідокремлювана. [3, с.569].

Ракета Р-2 (8Ж38), одноступенева, рідинна Р. малої дальності. Розроблена в НДІ-88. Генеральний конструктор – С.П. Корольов. Спосіб базування – стаціонарний, ПУ – наземна. Спосіб старту – газодинамічний. Паливо – 75 %-й етиловий спирт і рідкий кисень. Прийнята на озброєння в 1951 р. Максимальна дальність – 600 км. Довжина Р-2 – 14,6 м. Максимальний діаметр – 1,65 м. Стартова маса – 20,4 т. маса корисного завантаження – 1500 кг. Головна частина моноблочна, не ядер-



Мал.4. Ракета РСД-10 «Піонер»

на, невідокремлювана. [3, с. 569].

#### **Ракета Р-5М**

Ракета Р-5М (8К51), одноступенева, рідинна Р. малої дальності. Розроблена в ОКБ-1. Генеральний конструктор – С.П. Корольов. Спосіб базування – стаціонарний, ПУ – наземна. Спосіб старту – газодинамічний. Паливо – 92 %-й етиловий спирт і рідкий кисень. Прийнята на озброєння в 1956 р. Максимальна дальність – 1200 км. Довжина Р. – 20,75 м. Максимальний діаметр – 1,65 м. Стартова маса – 29,1 т. маса корисного завантаження – 1350 кг. Головна частина моноблочна, ядерна, відокремлювана. [3, с. 569].

#### **Ракета Р-12**

Ракета Р-12 (8К63), одноступенева, рідинна Р. середньої дальності. Розроблена в КБ «Південне». Генеральний конструктор – М.К. Янгель. Спосіб базування – стаціонарний, ПУ – наземна. Спосіб старту – газодинамічний. Паливо – гас, перекис водню (ТМ-185) і концентрована азотна кислота (АК-271). Прийнята на озброєння в 1959. Максимальна дальність – 2000 км. Довжина Р. – 22,1 м. Максимальний діаметр – 1,65 м. Стартова маса – 41,7 т., маса корисного завантаження – 1.6 т. Головна частина моноблочна, ядерна, відокремлювана. [3, с. 570].

#### **Ракета РСД-10 «Піонер»**

Ракета РСД-10 «Піонер» (15Ж53), двоступенева, твердопаливна Р., середньої дальності. Розроблена в Московському інституті теплотехніки. Генеральний конструктор – А.Д. Надірадзе. Спосіб базування – мобільний, ПУ – рухома. Спосіб старту – активно-реактивний (мінотетний). Паливо – сумішеве. Прийнята на озброєння в 1976 р. Максимальна дальність – 5500 км. Довжина Р. – 16,5 м. Максимальний діаметр – 1,8 м. Стартова маса – 37,0 т. Маса корисного завантаження – 1740 т. Головна частина моноблочна або РГЧ, ядерна. [3, с. 572].

#### **Джерела та література:**

1. Винницкая Краснознаменная ракетная армия: истор. очерк / [под общ. ред. А.П. Волкова]. – М.: Воентехиниздат, 2010. – 456 с.
2. «Договор между союзом Советских Социалистических Республик и Соединенными Штатами Америки о ликвидации ракет средней дальности и меньшей дальности», 148 с.
3. Энциклопедия ракетных войск стратегического назначения / [под общ. ред. д-ра воен. наук проф. Н.Е. Соловцова.] – М: РВСН; Белгород: Белгородская областная типография, 2009. – 860 с.: ил.

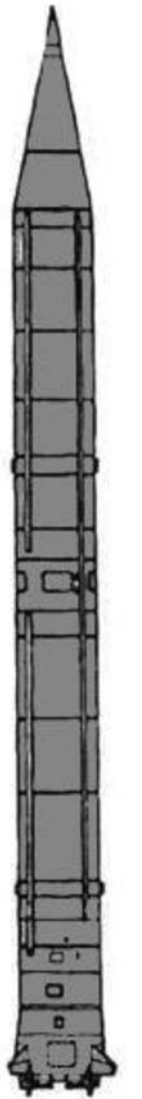

Мал.3. Ракета Р-12



Дмитро ВЕДЕНЕЄВ (Київ)

## ОПЕРАТИВНІ ІГРИ

**Анотація.** Мета статті передбачає дослідження, здійснене на основі архівних документів радянських спецслужб, завдань, механізму проведення та наслідки оперативних ігор органів держбезпеки СРСР із закордонними центрами українських націоналістів, спецслужбами Великої Британії, США та інших членів блоку НАТО у період розгортання «холодної війни» (1950-ті-1960-ті рр.). Висвітлюється актуальна з військово-історичного погляду проблема місця й функцій складних контррозвідувальних заходів у тактиці ліквідації озброєного підпілля ОУН у Західній Україні, у глобальному протистоянні двох військово-політичних блоків у післявоєнному світі.

**Ключові слова:** «холодна війна», оперативні ігри, розвідка, контррозвідка, ОУН, УПА, повстанський рух.

Землі Західної України у 1939–1950-х рр. стали ареною запеклого протиборства між радянським режимом й озброєним підпіллям під політичним керівництвом ОУН (Б). Події в Західній Україні являли собою складне переплетення національно-визвольних змагань із громадянською війною. Водночас, післявоєнне глобальне протистояння у світі виявилось одним із головних факторів, які спонукали СРСР вдатися до масштабних військових та репресивних дій для забезпечення форсованого поглинення Західної України – важливого у геополітичному і військово-відношенні анклаву з погляду можливого збройного протиборства, знищення осередків опору національно-визвольного руху, який обґрунтовано вважався союзником Заходу.

Відтак, окрім інтенсивної боротьби оперативно-військовими методами із власне мережею озброєного підпілля ОУН, в обстановці ескалації «холодної війни» із Заходом серйозним противником ставали закордонні центри українських націоналістів, котрі намагалися поставити під своє керівництво підпілля «воюючої України» та самі перебували під контролем спецслужб країн НАТО – передовсім, Великої Британії та США. Провідні осередки націоналістів за кордоном (створені після 1945 р. Закордонні частини (ЗЧ) ОУН С.Бандери, що орієнтувалися на Велику Британію, та їх конкурент – Закордонне представництво Української головної визвольної ради (ЗП УГВР), підконтрольних США). Самі зарубіжні організації створювали спеціальні підрозділи. ЗЧ ОУН мала Службу безпеки (СБ) – орган з контррозвідувальними та розвідувальними функціями, референтуру Крайового зв'язку (К-З, орган підтримання контактів з підпіллям у Західній Україні). ЗП УГВР утворила Політико-інформаційну службу – орган з розвідувальними та пропагандистськими функціями [діяльність цих структур докладніше висвітлена: 1, с.178-230]. Спецпідрозділи конкуруючих закордонних центрів використовувалися, зокрема, для отримання у «воюючій Україні» т.зв. «ман-

дату» на представництво українського націонал-самостійницького руху на західноукраїнських землях (ЗУЗ) перед зарубіжними державами та їх розвідувальними службами, що забезпечувало відповідний статус та матеріальну допомогу від противників СРСР.

Можливості згаданих спецпідрозділів націоналістичного руху використовувалися спецслужбами провідних країн НАТО для збору розвідувальної інформації про СРСР, його військовий та воєнно-промисловий потенціал, підготовки для бойових дій на випадок вибуху глобального конфлікту з СРСР та його союзниками. Відповідно, куратором ЗЧ ОУН виступала англійська розвідка (Сікрет інтеліженс сервіс, або MI-6, до якої з середини 1950-х рр. додалася і італійська Служба воєнної розвідки SISMI, та федеральною розвідувальною службою ФРН - БНД), ЗП УГВР – американська розвідка. Зарубіжні спецслужби опікувалися постановкою перед профільними підрозділами ЗЧ ОУН та ЗП УГВР розвідувальних завдань у контексті власних воєнно-політичних спрямувань, спеціальною підготовкою розвідників з числа членів ОУН для їх закидування до Української РСР, Польщі, Чехословаччини, матеріальними постачаннями, налагодженням каналів зв'язку із агентурою по той бік «залізної завіси» тощо.

Необхідно зауважити, що радянська спецслужба вважала середовище закордонних організацій націоналістів одним із пріоритетних напрямів оперативної діяльності. У квітні 1946 року керівник Міністерства державної безпеки (МДБ) УРСР генерал-лейтенант С. Савченко видав вказівку про активізацію розвідувальної роботи проти закордонних центрів ОУН та англо-американських спецслужб. Наказувалося запроваджувати в них власні агентурні позиції, збирати відомості про їхніх лідерів, форми роботи, друковані органи, ситуацію в таборах емігрантів тощо [3, спр. 11780, т.1, арк. 117, т.2, арк. 4-5].

Основними засобами протиборства із закордонними центрами ОУН та їхніми кураторами – спецслужбами Англії та США – стали оперативні ігри (радіоігри), які ставили за мету:

створення власних агентурно-розвідувальних позицій та важелів впливу у середовищі закордонних центрів ОУН; просування через згадані організації оперативних джерел органів держбезпеки до агентурного апарату іноземних спецслужб;

перехоплення каналів зв'язку між закордонними центрами ОУН та озброєним підпіллям в Західній Україні; виведення на територію України та захоплення (знищення або залучення до негласного співробітництва) емісарів закордонних центрів ОУН, які виконували і певні завдання іноземних спецслужб, а також лідерів ЗЧ ОУН і ЗП УГВР;

розпалення ворожнечі між закордонними центрами ОУН з метою відвернення їх об'єднання в єдиний центр (між закордонними осередками українських націоналістів та їх ватажками дійсно існували міжфракційні суперечності, обмовлені як розбіжностями у співвідношенні «вождизму» та демократичних засад у діяльності націоналістичного руху, так і владними амбіціями лідерів, передовсім – авторитарно налаштованого С.Бандери); дезінформування воєнно-політичних противників по «холодній війні» відносно оборонного потенціалу СРСР тощо.

Зазначимо, що під час Великої Вітчизняної війни контррозвідка НКВС-НКДБ та військова контррозвідка СМЕРШ набули неабиякої майстерності у проведенні оперативних ігор із потужними спецслужбами противника. Досить згадати класичні ігри «Монастир», «Кур'єри», «Березино», які успішно тривали до останніх тижнів війни, гру під час Ясько-Кишинівської операції, діяльність в Україні, легендарних радіостанцій «Тризуб» (Львів) та «Капелюх-невідимка» (Житомир), що дезінформували німців від імені «націоналістичного підпілля».

Крім того, від 1944 р. і до початку 1950-х рр. органи держбезпеки накопичили значний досвід використання агентурно-бойових груп та кваліфікованих агентів-одинаків з числа завербованих колишніх підпільників та керівників підпільних ланок ОУН, командирів УПА, а також співробітників Служби безпеки (СБ) ОУН. Наявність перевірених у численних антиповстанських акціях (включаючи фізичну ліквідацію колишніх соратників), добре підготовлених в оперативному й бойовому відношенні, артистичних агентів-бойовиків дозволила не тільки затримувати живцем закинутих з-за кордону емісарів та радистів, але й імітувати перед ними, кого використовували «втемну», існування цілих територіальних проводів ОУН. Зокрема, діяли створені чекістами («легендовані») Яворівський, Дрогобицький, Добромільський надрайонні проводи, Північний окружний провід, лінії кур'єрського зв'язку, діяльність яких імітувалася і забезпечувалася перевербованими підпільниками ОУН.

Безпосередня організація оперативних ігор покладалася на спецвідділення Управління 2-Н (боротьба з націоналістичним рухом) МДБ УРСР. У березні 1953 р. на базі згаданого спецвідділення для ведення радіоігор створили 3-й відділ 4-го Управління МВД УРСР (після смерті Й.Сталіна та до створення Комітету державної безпеки (КДБ) при РМ СРСР у березні 1954 р. функції органів державної безпеки тимчасово були передані до компетенції об'єднаного Міністерства внутрішніх справ) у складі «англійського» й «американського» відділень (19 оперативних працівників, які мали на зв'язку сім спецагентів і 14 агентів). Надалі і до 1960 р. включно цей підрозділ працював у складі 4-го (Секретно-політичного) управління КДБ УРСР.

Упродовж 1950-х – 1960-го років органи держбезпеки Української РСР провели дві тривалі і достатньо результативні оперативні гри. Найбільші наслідки мала оперативна гра «Звено», ключовою фігурою якої став

закинутий англійським літаком з Мальти керівник (референт) СБ, емісар Закордонних частин ОУН та наближена до С.Бандери особа Мирон Матвієйко («Усміхом»). У вересні 1951 р. поряд із «Звеном» розгорнулася і допоміжна радіогра з СІС від імені легендарного «Дрогобицького проводу ОУН». М. Матвієйко (у групі якого перебував раніш виведений за кордон агент МДБ) був затриманий агентурно-бойовою групою у червні 1951 р., дав широкі свідчення про становище у закордонному русі українських націоналістів і швидко погодився працювати під контролем контррозвідників разом із завербованим радистом [див. кримінальну справу М. Матвієйко: 2, ф.6,спр. 56232].

Наприкінці червня 1951 р. за участю Матвієйка розпочалася радіогра з англійською розвідкою (СІС) та ЗЧ ОУН (російськомовна назва «Звено»). Ця масштабна радіогра вважається класичною в історії оперативного мистецтва органів безпеки України. Її основними завданнями вважалися: підпорядкування «Усміху» підпілля в регіоні; дезінформування закордонних структури ОУН; виведення на територію УРСР лідерів та емісарів зарубіжних центрів ОУН; запровадження власної агентури до СІС та ЗЧ ОУН; компрометація перед іноземними розвідками і ЗЧ ОУН ватажків націоналістичного підпілля на ЗУЗ. Перед закордоном агентурно-бойові групи ретельно імітували перебування «Усміха» на базах «вірного Степану Бандері» Львівського крайового проводу. М. Матвієйка за «допомогу у ліквідації націоналістичного підпілля» 19 червня 1958 р. спеціально Указом Президії Верховної Ради СРСР було помилувано і звільнено від кримінальної відповідальності.

Лише з 2 липня 1951 р. до 18 травня 1952 р. в рамках гри від лондонського розвідцентру надійшло 29 радіограм, натомість радіоцентр у Кельні прийняв 32 дезінформаційні передачі від «Усміха» (агента «Травневого»). Тільки з 1951 р. до 1954 р. органами держбезпеки було захоплено чотири кур'єрські групи (вісім осіб). Загалом знешкоджено 33 агенти СІС і ЦРУ (18 з них убито); здобуто трофеї – 10 радіостанцій, зброю, цінні оперативні документи. П'ять емісарів і радистів використали в оперативних іграх. Англійців цікавила, насамперед, обстановка в підпіллі, його готовність співпрацювати з СІС і ЦРУ, умови закидання нових кур'єрських груп, відомості про Прикарпатський військовий округ, підприємства регіону, можливості придбання джерел інформації в центрах оборонної промисловості СРСР (на зразок міста Горького), тактико-технічні характеристики радянської військової техніки, транспортна інфраструктура тощо. Для зміцнення довіри до Матвієйка організатори гри з санкції Москви (поряд із дезінформацією) передавали другорядну й зовні правдоподібну інформацію військово-економічного змісту. Формувалася також думка про труднощі підпільної боротьби. Водночас повідомлялися «пункти прийому» нових груп емісарів. Лідерів ЗЧ ОУН закликали особисто очолити «визвольні змагання в Краї». Для колег-есбістів «Усміх» надсилав дані про вже знайомі підпілля форми й методи роботи радян-

ських органів і «контрзаходи СБ», та про гостру потребу перекидання на ЗУЗ досвідчених працівників СБ.

Шляхом фабрикації відповідних повідомлень докладалося зусиль для розпалювання ворожнечі між ЗЧ ОУН і ЗП УГВР. Одним із наслідків гри стала фабрикація органами держбезпеки так званого «Меморандуму» (мандата довіри) підпілля ОУН на користь ЗП УГВР, що багато в чому спричинилося до розколу ЗЧ ОУН. В той час, коли С. Бандера, Л. Ребет і З. Матла вели переговори про створення єдиного органу націоналістичного руху за кордоном (Колегії уповноважених) сфабрикована за грою пошта остаточно зруйнувала шанси на досягнення компромісу, підштовхнула до відламу від ЗЧ ОУН «ОУН-за кордоном» [5].

Остання радіограма у ході «Звена» пішла 14 жовтня 1960 р. Після остаточного припинення збройного опору в Західній Україні ставало політично не вигідно імітувати перед закордоном наявність руху опору ОУН в Україні. Тому в жовтні 1960 р. гру «Звено» припинили, М. Матвієйко виступив з викривальними заявами та пропагандистською книгою [4]. Ще раніше, в середині 1950-х рр. припинили оперативну гру «Рейд» (імітація каналу зв'язку підпілля ОУН через Польщу) і польські спецслужби. За даними розвідки КДБ СРСР, ряд співробітників СІС були позбавлені своїх посад після оприлюднення радянською стороною факту багатолітньої «гри в холосту». В 1963 р. IV конференція ЗЧ ОУН за пропозицією Я. Стецька ухвалила рішення вважати чинними тільки ті рішення Проводу ОУН в Україні, які були прийняті до 1950 р. – до початку оперативних ігор, а також відмінити всі рішення щодо структури керівних органів ОУН, що стали наслідком «ліквідаційних і провокаційних акцій КГБ в Україні» [3, спр.140].

3 листопада 1960 р. М. Матвієйка залучили до активних пропагандистських заходів: влаштували пресконференції, публікації в газеті «За повернення на Батьківщину», у галицькій пресі, виступи в навчальних закладах, трудових колективах (всього у 1960–1961 рр. змушені були виступити із «викриттями» свого минулого понад 200 активних учасників ОУН, включаючи ряд членів Центрального проводу та останнього Головного командира УПА В. Кука). Колишній шеф СБ таврував діяння цієї структури, змальовував неблаговидні вчинки лідерів ЗЧ ОУН С. Бандери, М. Климишина, С. Ленкавського, співробітництво ватажків закордонних центрів зі спецслужбами нацистської Німеччини, післявоєнних США та Великої Британії.

В пропагандистських акціях, головним адресатом яких виступали українці діаспори, використовували інших емісарів-розвідників та радистів М. Яремка, І. Жилавого, Ю. Стефюка та інших, які пішли на співробітництво з радянською стороною. Радянські видання широко поширювали відомості про чвари між лідерами закордонних націоналістичних центрів, їх кон'юнктурне прагнення заручитися «мандатом довіри» від озброєного підпілля в Україні, співробітництво з іноземними спецслужбами доби «холодної війни» [7].

Інша оперативна гра точилася із використанням закинутого американським літаком з Вісбадену керівника Політико-інформаційної служби ЗП УГВР Василя Охримовича («Грузина»). Від проводу ЗП УГВР емісар отримав завдання налагодити зв'язок з підпіллям, добитися від його лідера В. Кука мандата на право представляти «воюючу Україну» перед Заходом. Співробітник ЦРУ Блек доручив з'ясувати, на яких умовах підпілля погодиться довгостроково працювати з ЦРУ і чи не буде воно заперечувати самостійної розвідувальної роботи спецслужби США на ЗУЗ. Щоб налагодити розвідку в УРСР, Блек визначив пріоритети збору інформації: система охорони кордону, військові бази, аеродроми, порти, промисловість Сходу республіки, підбір майданчиків для десантування на випадок війни [2, ф.5, спр. 445, т.4. арк. 126–127, 136–138]. Цікаво, що у 1952 р. останній командувач УПА В.Кук заборонив підпіллям збирати розвідувальну інформацію на користь зарубіжних спецслужб, розуміючи їх кон'юнктурне ставлення до українського руху та з огляду на зайві жертви малочисельного вже підпілля ОУН. 6 жовтня 1952 р. В.Охримовича захопили за допомогою агентів-бойовиків, отримали від нього цінні свідчення, видачу низки підпіллям та перемістили до внутрішньої в'язниці МДБ УРСР у Києві. Емісара залучили до оперативної гри «Траса» з ЗП УГВР та американською розвідкою. В.Охримович підготував листа керівнику підпілля ОУН В. Куку, де наголошував, що «підпілля стоїть перед неминучим і даремним винищенням решти своїх кадрів», пропонував піти на переговори під гарантії уряду УРСР. За його участю відпрацювали низку радіограм за кордон (зокрема, про довіру підпілля до УГВР, з проханням надіслати додаткові кур'єрські групи, з дезінформацією від імені легендарного «Калуського проводу ОУН»). Слід відзначити, що результати «Траси» були доволі скромними – захоплено двох емісарів-парашутистів, три партії вантажів з американських літаків, певною мірою поглиблено суперечності між ЗП УГВР і ЗЧ ОУН.

Безперечно, плоди гри були б вагомішими, якби не принциповість В.Охримовича. Як йшлося у довідці заступника начальника спецвідділу (радіогри) МВС УРСР Г.Клименка, «продовжує поводити себе вороже, виконує наші завдання тільки через арешт. Веде себе неширо, відкрито заявляє про своє вороже ставлення до радянської держави, ...категорично відмовляється від співробітництва з органами МВС. Тричі відмовлявся від наших завдань, наполягав на закінченні слідства і передачі його суду» [2, ф.11, спр. 7765, т.6, арк. 15]. Доля В. Охримовича склалася трагічно: «Голові Військової Колегії Верховного Суду СРСР генерал-лейтенанту юстиції т. Чепцову. Доповідаю, що вирок Військового трибуналу КВО від 29 березня 1954 року стосовно засудженого до розстрілу Охримовича Василя Остаповича виконаний 18 травня 1954 року в місті Києві» [2, ф.5, спр. 445, т.6, арк. 379–380]. Генеральна прокуратура України 1994 р., переглянувши справу, не знайшла підстав для внесення протесту за нею до Верховного

суду України, і таким чином, В.Охримовича відповідно до чинного законодавства України не реабілітовано.

Необхідно зазначити, що оперативний склад органів держбезпеки виявив в цілому високий професіоналізм та витривалість. Той же Г.Клименко, крім керівництва спецвідділом, особисто працював з п'ятьма захопленими емісарами і радистами. Офіцер В.Демиденко одночасно займався організацією Рудковського й Яворівського легендованих проводів ОУН, інструктажем агентів, які мали через згадані лже-проводи виводитися за кордон, розробляв дезінформаційні радіограми по справі «Звено», а у вечір-ніч втечі працював в Опергрупі МДБ у Львові [6, ф.1, оп.16, спр. 71, арк. 38–48].

Після ліквідації озброєного підпілля ОУН на ЗУЗ до 1956 р. та оприлюднення на початку 1960-х рр. самих фактів ведення в оману закордонних ОУН та іноземних спецслужб, оперативні ігри залишалися в арсеналі органів КДБ УРСР і спрямовувалися (з кінця 1960-х рр.) на імітацію існування в Україні силами кваліфікованої агентури, 1-го (розвідувального) та 5-го (протиідеологічної диверсії) Управління КДБ УРСР «глибоко законспірованого націоналістичного підпілля», на позиції якого виводилися новітні секретні рішення закордонних ОУН з інспірації підривної діяльності, оргтехніка, література, значні валютні суми. Оперативна гра з ЗЧ ОУН «Перевал» («Бумеранг») була припинена КДБ УРСР шляхом прес-конференції та відповідних пропагандистських заходів у вересні 1988 р. У ході гри негласний помічник КДБ С. Панчишин «виріс» до члена Проводу ЗЧ ОУН, голови «верховного суду ОУН в Україні», керівника СБ ЗЧ ОУН в Україні, отримав Золотий хрест за заслуги та медаль імені С. Бандери, такий же хрест отримав і «керівник підпільної організації в Києві» Ю. Іванченко. Безпосереднє керівництво легендованою підпільною мережею в ЗЧ ОУН доручили шефу СБ Союзу українців Британії, колишньому вояку дивізії СС «Галичина» В. Олеськіву, який мав досвід роботи по лінії засилання в УРСР емісарів-розвідників. Існування "підпілля" ОУН в Україні імітувалося настільки кваліфіковано, що Т. Білинський став заступником Я.Стецька, був нагороджений Золотим хрестом заслуги.

#### Джерела та література:

1. Веденєєв Д.В., Биструхін Г.С. Двобій без компромісів. Протиборство спецпідрозділів ОУН та радянських сил спецоперацій. 1945–1980-ті роки: Монографія. – К.: К.І.С., 2007. – 568 с.
2. Галузевий державний архів СБ України.
3. Галузевий державний архів Служби зовнішньої розвідки України.
4. Матвієйко М. Чорні справи ЗЧ ОУН. – К., 1962. – 68 с.
5. Топольчук Л. За фальшивим мандатом. – К.: Політвидав України, 1962. – 75 с.
6. Центральний державний архів громадських об'єднань України.
7. Яремко М., Жилавий І., Стефюк Ю. На світлу дорогу (покаяння колишніх оунівців). – Львів: Книжково-журнальне видавництво, 1962. – 48 с.



Наталія БОЙКО (м. Бережани, Тернопільська обл.)

## ЕПІСТОЛЯРНА СПАДЩИНА – ГАЛИНИ ДИДИК «АННИ», ЗВ'ЯЗКОВОЇ ГЕНЕРАЛА – ХОРУНЖОГО РОМАНА ШУХЕВИЧА

**Анотація.** Одним з основних напрямів науково-дослідної діяльності музеїв залишається традиційне вивчення колекцій. Проте, на особливу увагу персоналогічних досліджень заслуговують колекції, точніше комплекси джерел, що найбільш повно віддзеркалюють внутрішній світ людини, а також її повсякденне життя.

Важливою складовою частиною вивчення особистості є дослідження його епістолярію, найвагомішого першоджерела. Він представляє науковий інтерес не тільки, як матеріал для вивчення біографії, але й також як оригінальний чинник, у якому відображена вся багатогранність духовного життя особистості, індивідуальні особливості її мислення.

**Ключові слова:** Галина Дидик, Тарас Шухевич, УПА, Бережани, Шибалин.

В останньому бою Тура-Шухевича поруч з ним був єдиний солдат УПА – Галина Дидик. Вона була сьомою дитиною у родині, яка понад усе любила Бога й Україну. Змалечку Галя рівнялася не стільки на сестру Катерину, яка стала черницею, скільки на брата Івана, який під час Першої світової війни вступив до Легіону Січових Стрільців... Зовсім юною дівчиною Галя вступила до «Союзу українок», а 1935 року – і в ОУН [1]. Дівчина опинилася у вирі визвольної боротьби проти поляків, епіцентром якої, нарівні з Галичиною, стала її рідна Тернопільщина. В тій боротьбі втратила свого нареченого-оунівця – поранений пострілом польського поліцейського, він помер у неї на руках...

1939 року Збруч перейшла Червона армія – разом з гітлерівським Вермахтом вона розірвала навпіл землі Речі Посполитої. Сподівання західноукраїнців на те, що після звільнення від поляків, у об'єднаній Україні стане легше жити, не справдилися – для селян розпочалася масова примусова колективізація, а для інтелігенції – репресії, особливо ж для тих, хто відмовлявся вірити в те, що українець – це тільки застаріла назва «саветського человека». Серед оунівців, яких арештували першими, була й Галина. Майже рік її тримали у в'язниці Бережан. Через кілька десятиліть, 1971 року в заяві до Президії Верховної Ради СРСР Дидик згадувала: «Я бачила витягнені із катівень і виставлені для упізнання рідними тисячі трупів – постріляних, помордованих, часом зі слідами варварських знущань – вирізаними на тілі тризубами, виколотими очима, повідрізуваними вухами...» Саму Галину через рік таки випустили – за браком доказів належності до підпілля ОУН. Останнім знущанням випробуванням для дівчини стала імітація її розстрілу в дворику тюрми.

Те залякування не спрацювало – воно тільки переко-

нало Галину, що нові окупанти нічим не кращі за поляків. 1941 року на Україну прийшли ще й німці, які продовжили «кращі традиції» своїх попередників, кидаючи до тюрем і розстрілюючи в першу чергу тих, кому хотілося бачити Україну вільною від будь-яких зайд. Коли на протигагу всім чужинським військам 14 жовтня 1942 року було створено Українську повстанську армію – Галина до неї вступила однією з перших, закінчила медичні курси і невдовзі очолила Український Червоний Хрест на Тернопільщині. Ім'я Галини Дидик і її місцеперебування стали повною таємницею навіть для рідних. Найрозповсюдженішими псевдо підпільниці стали Анна та Молочарка. Не злічити вигаданих імен у фальшивих посвідченнях Галини, які вона пред'являла на вулицях міст і сіл окупованої України спочатку німецьким, а потім радянським патрулям. Вона мала безліч турбот – збирала медикаменти для повстанців, організувала підпільні лісові шпиталі й курси для медперсоналу. Все це в умовах підпілля діяло не гірше, аніж медичне забезпечення регулярних армій... За це 1945 року Президія Української Головної Визвольної Ради нагородила Галину Дидик Бронзовим Хрестом Заслуги.

Додатковою турботою для Галини стало її призначення (одночасно з виконанням попередніх обов'язків) референтом, координатором роботи особистих зв'язкових командарма УПА Романа Шухевича (псевдо – Тур). Так само вона відповідала за мережу конспіративних криївок та їхніх господарів, а ще – за здоров'я самого Шухевича. 1947 року досі сильний і чудово підготовлений в спортивному плані головнокомандувач українських повстанців вже мав цілий букет хвороб підпільника – ревматизм, серцеві й легеневі хвороби. Призначення референтом людини, що тямала в медицині, поліпшило стан генерала – він любив повторювати, що Галина рятує його від смерті. Втім, медики наполягали: постійно жити й далі у лісових криївках йому не можна. Треба лікуватися серйозно. Рекомендували... курорт і море, скрушно зітхаючи, що це неможливо – адже Шухевич був для НКВС найрозшукуванішою людиною у післявоєнному СРСР. Шухевич, який був людиною авантюрою і, як казали у підпіллі, фартовою, звик водити ворога за носа – навіть на вулицях окупованого Львова час від часу з'являвся переодягненим то в мундир офіцера НКВС, то у старий селянський кожух із шапкою...

Вирішив, що й на курорт проїхати зможе, але першою розвідку провела знов-таки Галина Дидик – цілий місяць вона пробула в «Куяльнику» під виглядом хворої серцем. Головне, що привезла Галина з тієї розвідки – не тільки те, що зроблені в УПА фальшиві докумен-

ти всюди сприймаються за чисту монету, а ще й те, що ставлення одеситів до галичан – чудове й абсолютно не вороже.

Наступного року стан здоров'я лідера українського націоналістичного підпілля погіршився – ослаблений серцевий м'яз та підвищений тиск все частіше вибивали його з колії. У травні 1948 року в супроводі Галини Дидик Роман Шухевич вирушає до санаторію «Лермонтовський» в Одесі. Документи й путівки виписані на ім'я Анни Хомик та Ярослава Польового – обоє числяться вчителями... На курорт прибули відкрито – літаком «Станіславів – Одеса», придбали за готівку «курсівку» на оздоровчі процедури і півтора місяці лікувалися у кардіолога Неллінгера, консультувалися у світил радянської медицини – Казацкера, Сігала, Шмальца. Вже після загибелі Шухевича НКВС з'ясує неймовірну річ: найстрашніший для Москви повстанець умудрився зробити кардіограму у радянському військовому госпіталі, а одеська міліція видала Шухевичу тимчасову прописку й поставила штамп у фальшивому паспорті, де була вклеєна точно така сама фотокартка, як на оголошенні про його загальносоюзний розшук! Справжньою бравадою українських повстанців стало фото на пам'ять про перебування в Одесі, зроблене в місцевому фотоательє. Хоча все це було на межі смертельного ризику – навіть коли Шухевич заходив до чергового лікарського кабінету, він мав з собою ампулу з отрутою, а Галина чекала в коридорі з пістолетом у кишені...

Той відпочинок дав поліпшення здоров'я лише на певний час. Вже взимку, неймовірно ризикуючи, довелося доставити Шухевича на огляд медиків у Львів. Ще важче було роздобувати ліки: НКВС, знаючи про хвороби Тура, завело в аптеках Львова більше 40 інформаторів. Влітку 1949-го Шухевичу знову довелося їхати разом з Дидик до Одеси – тут вона вільно купувала йому ліки, а для медиків він уже був майже давнім знайомим...

Втім, здоров'я Шухевича ставало все гіршим, а коли він загубив у Одесі медальйон-іконку із зображенням Богородиці, подарований в дитинстві матір'ю, то мовив: «Це значить, що я скоро загину...»

Восени 1949 року стан здоров'я Провідника погіршився остаточно. Він вже не міг робити величезні марш-кидки, які раніше були для нього нормою. Уколи й пігулки вже не давали бажаного ефекту. Але і в цей час Шухевич не втрачав працездатності – під його диктовку Галина друкувала накази й інструкції щодо роботи з молоддю Центральної і Східної України – після поїздки туди Шухевич був переконаний у благодатному підґрунті для перемоги національної ідеї... Наприкінці лютого 1950 року бойовики з його особистої охорони почали говорити про те, що їхній командир помирає – жахливі перепади тиску й серцеві напади стали регулярними. Але Шухевичу судилося загинути в бою. 5 березня сотні солдатів НКВС оточили Білогорщу під Львовом, де в хаті у центрі села переховувався Шухевич. За фатальним збігом, наступної ночі він мав перебратися на іншу криївку і двоє його особистих охоронців якраз відбули її облаштуву-

вати. Єдина людина УПА, яка була в хаті на ту пору – Галина Дидик. На стук вона відчинила двері і, хоча кілька енкавеєсівців зразу ж заламали їй руки, встигла крикнути, мовляв, тут нікого чужого немає. Це було сигналом для Шухевича, але втекти він вже не міг – по сходах на другий поверх, де він був, вже підіймалося двоє офіцерів НКВС. Першим пострілом з пістолета Шухевич застрілив першого з них – майора, а другу кулю пустив собі у скроню...

Скориставшись перестрілкою, Галина розкусила ампулу з ціаністим калієм, зашиту в комірець кофтинки, але її «врятували» лікарі, які були під час операції поруч з енкавеєсівцями. Протягом слідства, яке скінчилося тільки 18 жовтня 1951 року, жінка витримала 129 допитів. Деякі з них тривали по 15-16 годин без перерви. Змінювалися тільки слідчі. На перші допити потягли, не очікуючи, поки пройде параліч від вжитої отрути – до кабінету слідчого заносили на носилках. Галину били гумовими палицями з металевим плетінням, кололи наркотики, вибили зуби... В останні дні жовтня «трійка» МДБ СРСР засудила її до 25 років концтаборів. Але й після цього жінку продовжували цілих 20(!) років утримувати не в таборі, а в чотирьох стінах тюремної камери. І тільки 1971 року Галину Дидик перевели до табору. Допомогла в цьому... Анжела Девіс. У СРСР тоді саме страшенно галасували про порушення прав цієї темношкірої громадянки США, яка була засуджена американським законом точно так само до 25 років позбавлення волі. Західна ж преса опублікувала факти про те, що в СРСР цілих чотири жінки, колишні зв'язкові УПА, позбавлені волі на тих самих 25 років і так само – за політичні переконання... Випустити їх, звичайно, не випустили, але на останні 5 років відсидки перевели із сирих камер до табору в Мордовії. Галина раділа сонцю й лісу за колючою огорожею табору, а в дворику знаходила кульбабу, з якої робила собі салати...

Після звільнення приїхала до рідного села на Тернопільщині, але вже наступного дня її вислала міліція, суворо заборонивши з'являтися в Західній Україні. Трохи жила у знайомих вчительки й поетеси в с. Денисові на Тернопільщині. Останні роки життя легендарної жінки пройшли в Христинівці на Черкащині...

– У Христинівці тета Галя жила в будиночку на вулиці Щорса, 3, – розповіла «Прес-Центру» по телефону жителька тернопільських Бережан Євгенія Васьків, внучка сестри Галини Дидик. – Мала невеличкий город, буквально сотку-дві – з того й жила. Іноді пишуть, що вона працювала в місцевому дитсадку, але це неправда, їй ніхто не давав змоги працювати. Якось тільки змогла сезон попрацювати в радгоспі на збиранні помідорів... Дуже любила квіти – вони завжди цвіли біля її хатинки. А ще – книги. Їх мала дуже багато.

1979 року її викликали до Христинівського відділку КДБ. Попередили, що їм відомо про те, що до неї в гості приїздили ще дві колишні зв'язкові Шухевича – Катерина Зарицька й Одарка Гусяк. Пропонували зробити «заяву-каяття», назвавши УПА і Шухевича бандитами. На-

томість гарантували пенсію і можливість переїхати на Тернопільщину. 67-річна жінка гордо відмовилася... Вночі їй побили вікна в хаті. Записка, прив'язана до однієї з кинутих каменюк, була списана лайкою, єдиним нормальним словом було «бандерівка»...

Того ж 1979-го Галина Дидик померла від інфаркту в Христинівській лікарні. До Бережан на Тернопільщині таки повернулася – але в труні. Рідні похоронили її швидко, тим самим випередивши КДБ, який навряд чи дозволив би це.

У рідному селі Шибалин Галині Дидик встановлено пам'ятник, вулицю, де жила, перейменовано на її честь, а у місцевій школі директорка Зиновія Волошин облаштувала чудовий музей. Натомість вулиця в Христинівці, де в останні роки жила референт командарма УПА, досі носить ім'я червоного командира Щорса... Президент України своїм Указом присвоїв звання Героя України Роману Шухевичу. А та, що була поруч з командармом у день його останнього бою, не отримала жодної нагороди за часів української Незалежності. Другу й останню у її житті бойову відзнаку перед строем вояків УПА, вишикуваних на лісовій галявині, їй вручили далекого 1947 року – це був Срібний Хрест Заслуги... [1]. Хочу познайомити Вас з унікальними матеріалами – листами Галини Дидик до Софії Коковської, дружини Франца Коковського, та до її дочки Надії, написаних в період 1971–1974 рр. Коковська Софія в передвоєнні роки була в Бережанах головою жіночої політичної організації «Дружина княгині Ольги», а Галина Дидик – членом цієї організації.

В середині 90-х років зять Софії Коковської Орест Корчак-Городиський, проїжджаючи через Бережани, передав красназнавчому музею 28 листів, які довгі роки зберігались у родині Коковських в Сполучених Штатах Америки. Читаючи листи Галини, ми можемо зауважити, що вона надзвичайно чуйна, добра, інтелігентна, оптимістично налаштована, але перш за все – сильна жінка. «... ласкавого слова, страх як хочеться, особливо, коли кругом зима і нема не то що теплого кута, а й холодного нема. Моя мрія про хатку на курячій ніжці розвіялась. До двадцять чотирьох годин щоб і духом моїм там не пахло. Доведеться влаштуватись де інде. Але ще так не було, щоби якось не було, і я десь приземлюсь»; «Я живу як і раніше, то я як птиця небесна. Мрію не про хатку чи кімнатку а куток. І думаєш що я не оптимістка? Вірю що і в мене буде світличка де у віконце буде заглядати сонце, і ноги перестануть боліти, в нових чобітках, і я буду радіти на далеку Твою усмішку».

Вона не згадує своє важке життя, не описує тих важких хвилин, які їй довелося пережити. «Я тобі надрою своїми дрібними балачками. Є і великі, але чи про них напишеш?». Про тюрму на Лонцького та все що їй довелося пережити згадує лише однією фразою: «...недуга лонцького дає себе знати».

Щиро тішиться спілкуванню з Софією: «Я так рада твоїм листам, що й описати годі. Від нього віє таким ласкавим теплом, що душа радується. Нас не розді-

лив простір. А ласкавого слова, страх як хочеться, особливо, коли кругом зима і нема не то що теплого кута, а й холодного нема». Як вона дякує за отримані рядки, так і безмежні слова вдячності складає за отримані подарунки та допомогу, яку вони їй надавали.

Дуже поетично змальовує природу, та усі події які з нею відбуваються.

Майже у кожному листі вона просить про допомогу, але не для себе. Для сестер Олі та Марійки, для дітей, подруг, знайомих. А вже після цього згадує про себе, але дуже скромно. «Надійко. В мене ще таке не буває до тебе прохання: замість мені пішли одну бандеролю Марійці».

Галина Дидик була надзвичайно інтелігентною людиною: полюбляла ходити до театру, в кіно, відвідували виставки, багато читала. «Минулі роки, коли не працювала, мала багато вільного часу, багато читала, зараз за працею трудно за вільну хвилину. Хоч буваю дуже змучена, стараюсь все викроїти хвилинку для книжки. Журналів в нас багато, бібліотека теж є, правда бідненька, аж всі новинки літератури знаю»; «У Львові була дуже давно. Хотіла б піти до театру імені Заньковецької на одноіменну п'єсу. Вона користується у львів'ян великим успіхом уже другий рік»; «Я Вам краще опишу органний концерт на якому я була. Органну музику я дуже люблю. Вона мене відриває від всього земного».

А також Галина Дидик часто відвідувала кладовища, упорядковувала могили знайомих. Сильно переймалась занедбаністю деяких могил на Личаківському кладовищі. «На Личаківському цвинтарі могила Миколи Голубця цілковито занедбана. Надгробна плита вже дуже знищена, я весною трошки там підправила, але коли не поставити хоч би невеличкого пам'ятника то могилу перекопають. А там десь є жінка і оба сини. Невже вони не подбають про це? Богдан здається лікарем у Нью-Йорку»; «На зелені свята як і колись була на Янівським і Личакові. Цвіли маки і відцвітав барвінок. Рядами могилок обрамлені бетоном, низенькі хрести і безліч, свічок і квітів. Людей тисячі. Йшли без кінця, клали свічки на кожен могилку по кілька. І на поодинокі і на братські. Клади старики молоді і діти. Панахиди і пісні, пісні. Гарний спомин померлих». Незважаючи на всі біди й недуги вона залишилась справжньою панянкою, котра слідувала за тодішньою модою. «Тепер найбільший попит мають шалянові матеріали з парчою, і то кольори вишневі, зелені і сині. Чорні менше подобаються. Такі ж великі хустки з парчою вишневі, зелені і сині». З цієї доброї, співчутливої, інтелігентної та сильної жінки потрібно брати приклад. Перейшовши через усі страхоття, які випали на її долю, вона залишилась справжньою жінкою [2].

Листи Галини Дидик є цінним і чи не єдиним першоджерелом, для вивчення Галини не як зв'язкової, а як людини. Простої жінки, її смаки, уподобання, мрії, побут та середовище, яке її оточувало.

У ході підготовки даної конференції, ми вияснили, що

документів, які підтверджують, якісь певні факти з біографії Галини дуже мало.

Епістолярна спадщина нашої землячки, Галини Дидик, має для нас важливе значення. Ми сприймаємо її як живий голос людини, яка переживши неймовірні тортури, страждання, злидні та недуги залишилась без рідного кутка. В листах ми бачимо не ту жінку, яка пройшла тюрми, табори, а просту жінку, колишню ученицю бережанської гімназії, учасницю Пласту, робітницю, творчу особистість. Надзвичайно чуйну, турботливу і зовсім безкорисливу жінку.

Можливо за інших обставин, коли б її листи не перечитувались. Вона б розповіла, описала весь жах, який випав на її долю. Поділилась спогадами про ті часи, про підпілля, своїх побратимів. Чи просто більше розповіла про себе, про своїх рідних та своє життя.

Та не зважаючи на усі ці обставини, ми вдячні родині Коковських, які передали в дар нашому музею цей не оцінений скарб, листи які власноруч писала Галини. Вони послугують нам, працівникам музею, та усім зацікавленим у вивченні історії нашого народу, краю та зокрема для вивчення біографії Галини Томівни Дидик.

**Джерела та література:**

1. Громадсько-політична діяльність Галина Дидик – зв'язкова генерала-хорунжого Романа Шухевича. Матеріали Всеукраїнської науково-практичної конференції, 24 квітня 2012 р. / Бережанський краєзнавчий музей / упоряд. Наталія Бойко. – Бережани: 2012. – 48 с.
2. Фонд Бережанського краєзнавчого музею КН 6801, Інв. 2687.



## БУДАПЕШТ. ОСІНЬ 1956 РОКУ

**Анотація.** Актуальність статті обумовлена складною внутрішньополітичною обстановкою в Україні на сучасному історичному етапі державотворення. Розглядаються можливості інформаційної війни як засобу впливу на свідомість населення країни перед початком мирних демонстрацій та збройних виступів незадоволеної частини населення Угорщини, організаційна та функціональна компоненти військових організацій Радянської Армії, що були дислоковані на території Угорщини, а також застосування угруповань збройних сил колишнього СРСР, зокрема, Прикарпатського військового округу, для придушення повстання.

**Ключові слова:** інформаційно-психологічна операція, Особливий корпус, Прикарпатський військовий округ, Угорська Народна Республіка.

Більшість держав колишньої соціалістичної співдружності у повоєнні роки пережили періоди соціально-політичних криз. Подекуди такі кризи вирішувались лише із застосуванням військової сили. Прикладом вищевказаного є події в Угорщині восени 1956 року [2].

Радянські війська на території Угорщини перебували на підставі низки міжнародних угод: рішень Ялтинської та Потсдамської конференцій (1945 р.), Паризького мирного договору (1947 р.), Варшавського Договору (1955 р.). Після розформування Центральної групи військ, у підпорядкуванні якої перебували радянські війська до вересня 1955 р., було створено управління Особливим корпусом у м. Секешфехерварі. Командування очолював генерал-лейтенант П.Н. Лашенко, майбутній командувач Прикарпатського військового округу [1].

До складу новоствореного угруповання увійшли чотири дивізії (2, 17 гвардійська механізована, 195 винищувальна авіаційна, 177 бомбардувальна авіаційна дивізії), 20 понтонно-мостовий полк, зенітно-артилерійські частини й установи тилу з дислокацією у містах Дьйор, Сомбатхей, Кечкемет, Дебрецен та інш. У Будапешті розміщувалися лише комендатура, політвідділ спецчастин, шпиталь та управління торгівлі. За штатною чисельністю особового складу Особливий корпус приблизно відповідав штатній чисельності загальновійськової армії, але функціонально корпус об'єднував сухопутну та повітряну компоненти – до його складу входили відділ авіації, спеціальні та тилові служби забезпечення [3].

Особливий корпус призначався для прикриття спільно з частинами угорської армії кордону з Австрією та забезпечення комунікації на випадок передислокації радянських військ з території країни.

Починаючи з вересня 1954 р. західними спецслужбами проводилась довгострокова інформаційно-психологіч-

на операція під назвою "Фокус", головною метою якої було "... надання моральної підтримки внутрішнім опозиційним силам в Угорщині, допомогу їм в організаційному оформленні, виробленні програми дій" [6]. У рамках проведення операції з Мюнхену в Угорщину було відправлено сотні повітряних куль місткістю до 1000 листівок пропагандистського змісту. Всього ж у першій половині 1956 р. було зафіксовано 293 випадки появи інформаційних куль в повітряному просторі країни, а у липні місяці вони навіть стали причиною катастрофи пасажирського літака.

В цілому служба друку вільної Європи за період 1954–1956 рр. відправила у повітряний простір Польщі, Угорщини та Чехословаччини понад 400 тис. повітряних кульок з 300 млн. листівками відповідного змісту. За свідченням одного з учасників згаданих подій, ці акції мали величезний психологічний ефект [6].

У липні 1956 року командування Особливого корпусу отримало розпорядження щодо вироблення плану дій військ корпусу з підтримки і відновлення громадського порядку в Будапешті та на території Угорщини на випадок заворушень. План, який отримав умовне найменування "Компас", був відпрацьований на карті; до нього додавався перелік найважливіших об'єктів столиці, які підлягали охороні радянськими частинами та спеціальна інструкція. Відновлення порядку в Будапешті покладалося на 2 гвардійську механізовану дивізію під командуванням генерал-майора С.В. Лебедева: дивізія повинна була вийти з району Кечкемет і взяти під свій контроль найважливіші об'єкти міста. 17 гвардійська механізована дивізія під командуванням генерал-майора А.В. Кривошеєва повинна була основними силами перекрити кордон з Австрією та підтримати громадський порядок у містах Дьйор, Кесег, Кьорменді, Сомбатхей. Частини дивізії, що дислокувалися в Хаймашкері, залишалися у резерві та призначалися для використання в Будапешті. Із складу 38 загальновійськової армії Прикарпатського військового округу для участі в операції залучалися 128 гвардійська стрілецька та 11 гвардійська механізована дивізії. Авіаційні дивізії, зенітно-артилерійські, інженерні та інші спецчастини Особливого корпусу повинні були підтримувати порядок в пунктах постійної дислокації, а також утримувати свої містечка, аеродроми, позиції та склади. У спеціальній інструкції вказувалися: порядок дій частин в місті, завдання з охорони та оборони важливих об'єктів, порядок взаємодії з угорськими частинами, а також підтримки зв'язку з їхніми командирами та місцевими органами влади. Особливо уточнювався порядок застосування зброї. Про події в країні, партії та армії, настро-

ях інтелігенції та студентів штаб корпусу інформували військовий комендант Будапешта, командири частин і з'єднань, а також деякі угорські офіцери [3]. Зокрема, таку інформацію отримували і в радянському посольстві. Радянським послом в Будапешті на той час був Ю.В. Андропов.

Напередодні згаданих подій у Генеральний штаб було відправлено донесення, в якому вказувалося на можливість окремих збройних виступів. Враховуючи наявну обстановку, в середині жовтня командувач корпусу перервав збір командирів з'єднань і частин з тим, щоб вони повернулися на місця постійної дислокації та могли у разі потреби терміново вжити необхідних заходів. Серед основних причин повстання в Угорщині ми виділяємо:

- помилки керівництва Ракоші-Гере, які сліпо копіювали радянський досвід без урахування національних особливостей угорців;
- незадоволення результатами Паризького мирного договору та присутністю радянських військ на території країни;
- рішення XX з'їзду КПРС та викриття культу особистості І.В. Сталіна
- успіх Познанського повстання у 1956 р.
- проведення інформаційно-психологічної операції "Фокус".

Отже, 23 жовтня у Будапешті почалася мирна студентська демонстрація, у якій взяли участь десятки тисяч людей. Однак незабаром захід придбав антиурядовий характер, його учасники скандували гасла, вимагаючи відновлення угорської національної емблеми і старих національних свят, скасування військової підготовки та вивчення російської мови, проведення вільних виборів, виведення з країни радянських військ. Все, що відбувалося, було використано як привід для початку активних дій. Прикриваючись мирними демонстрантами, до заходу долучились озброєні групи та загони повстанців. Посол СРСР в Угорщині Ю.В. Андропов, інформуючи генерала П.М. Лашенка про обстановку в місті, запропонував останньому скерувати війська для ліквідації заворушень у столиці. Командувач корпусу відмовився, мотивуючи тим, що забезпечення порядку – компетенція поліції, органів безпеки та угорської армії. На думку командувача корпусу залучати радянські війська до виконання таких завдань було вкрай небажаним. Крім того, війська могли бути направлені в Будапешт тільки за рішенням радянського уряду та за відповідним розпорядженням Міністра оборони СРСР [3].

Тим часом повстанці в Будапешті з метою захоплення зброї здійснювали напади на поліцейські управління, казарми та військові склади. Почалося захоплення важливих об'єктів столиці: на вулицях з'явилися вантажівки, з яких роздавали зброю. Перший секретар ЦК партії Ерне Гере у своєму виступі по радіо назвав збройні виступи контрреволюційними і звернувся до Москви з проханням ввести в Будапешт частини Особливого корпусу. Пізно ввечері війська корпусу були підняті по

тривозі. Окрім них, в операції було задіяно війська 128 стрілецької та 11 механізованої Рівненської дивізії Прикарпатського військового округу; приведено в бойову готовність авіацію: одна винищувальна авіаційна дивізія та одна бомбардувальна авіаційна дивізія зі складу угруповання військ в Угорщині та одна винищувальна авіаційна дивізія та одна бомбардувальна авіаційна дивізія від Прикарпатського військового округу. Відповідно до призначення військам Особливого корпусу було поставлено завдання головними силами увійти в Будапешт, захопити найважливіші об'єкти міста та відновити порядок; стрілецькій дивізії Прикарпатського військового округу увійти на територію Угорщини і зайняти великі адміністративні центри в східній частині країни – Дебрецен, Ясберень і Сольнок [2, 4].

Війська Прикарпатського військового округу, задіяні в операції, в ніч на 24 жовтня перейшли радянсько-угорський кордон та головними силами пройшли міста Ниредьгаза і Дебрецен, маючи передовий загін на підступах до міста Сольнок. Війська Особливого корпусу висунулись в Будапешт для надання допомоги угорським органам безпеки і військам у відновленні порядку. Крім того частиною сил корпус повинен був прикрити кордон Угорщини з Австрією. Розрахунок робився на демонстрацію сіли [3; 4].

На проведеному в ту ж ніч засіданні ЦР Угорської партії трудящих були вироблені рекомендації уряду щодо прийняття рішучих заходів для відновлення порядку і захисту Народної республіки. Пропонувалося озброїти робітників та виступити проти контрреволюції, а також звернутися по допомогу до командування радянських військ, що знаходилися в країні. Передбачалося також оголосити надзвичайний стан. Відповідно до цього рішення угорський уряд направив радянському уряду телеграму такого змісту: "...Рада міністрів Угорської Народної Республіки просить уряд Радянського Союзу надіслати на допомогу радянські війська в Будапешт для ліквідації заворушень, швидкого відновлення порядку та створення умов для мирної творчої праці". Цієї ж ночі з'єднання і частини Особливого корпусу почали передислокацію в Будапешт з районів Кечкемет, Цеглет, Сольнок, Секешфехервар, Шарбогард [3, 4].

У зв'язку зі складною обстановкою в центрі міста, а також затримкою підкріплення, були уточнені завдання 2 гвардійської механізованої дивізії: 37 танковий і 4 механізований полки скеровувались до центральної частини міста. Військам дивізії було поставлено завдання щодо посилення охорони ЦК, парламенту, складів зі зброєю та звільнити центральну телефонну станцію. Частини, що підходили, змушені були відразу вступати в у бій. Вони зачистили від озброєних груп низку об'єктів, зокрема, вокзали, мости і деякі склади. Багато військовослужбовців та деякі підрозділи угорської поліції переходили на бік повстанців. Всього ж загальна чисельність озброєних повстанців становила близько 2000 осіб. Опівдні 24 жовтня по угорському радіо було оголошено надзвичайний стан і встановлення комендантської

години. Командування корпусу сподівалося, що цих заходів буде достатньо щодо відновлення порядку.

По радіо виступив секретар Центрального керівництва Угорської партії трудящих Янош Кадар. Нове угорське партійне керівництво та уряд Імре Надя розцінювали збройний виступ як контрреволюційний, закликали повстанців скласти зброю, відновити спокій і нормальне життя в країні. Незважаючи на вжиті заходи, обстановка в країні продовжувала загострюватися. Кількість озброєних повстанців збільшилась, у країні почався загальний страйк. Чисельність радянських частин, що підійшли 20 жовтня до Будапешту, загалом не перевищувала чисельності однієї дивізії (близько 6 тисяч чоловік, 290 танків, 120 бронетранспортерів і 156 знарядь). Для контролю за ситуацією у величезному місті з населенням близько 2 млн. осіб цих сил було недостатньо [2].

Наростали вимоги повстанців щодо виводу радянських військ. Це питання стало предметом гострих дискусій на засіданні в ЦК ТВП. Присутні на ньому представники СРСР А. Мікоян і М. Суслов заявили, що "...ні як не можна ставити питання про виведення радянських військ з Угорщини, бо це означатиме прихід військ американських" [3]. Саме тому на початку листопада угруповання радянських військ було посилено зі складу військ Прикарпатського військового округу. 28 жовтня новий глава Уряду І. Надь у виступі по радіо змінив свою колишню оцінку подій в країні, назвавши їх потужним народним демократичним рухом. Він оголосив про розпуск внутрішніх військ і органів держбезпеки та повідомив про початок переговорів з повстанцями. Захисники конституційного ладу виявилися деморалізованими. З цього часу ситуація в Угорщині стала практично неконтрольованою. Стали масовими переслідування і вбивства комуністів. Після того, як І. Надь оголосив про вихід Угорщини з Варшавського Договору і зажадав виведення радянських військ, керівництво Радянського Союзу вважало себе вільним у виборі варіантів подальших дій

Маршал Радянського Союзу І.С. Конев був призначений відповідальним за проведення операції "Вихрь" (кодова назва введення військ в Угорщину, *назва подається російською мовою, українською – "Хвиля"*) і з 1 листопада почав перегруповання військ, оточення аеродромів, тощо. Операція була ретельно спланована і підготовлена. Радянському керівництву вдалося заручитися підтримкою в своїх діях з боку НДР, Польщі, Чехословаччини, Румунії, Болгарії та Китаю. Не представлялася небезпечною і реакція США на плановане вторгнення: руки західних держав були міцно скуті загостренням ситуації на Близькому Сході, де в цей час з метою вирішення суецької кризи відбувалась "потрійна агресія проти Єгипту" [2; 4].

Для вторгнення до Угорщини передбачалося використовувати великі контингенти військ. Так, якщо на першій стадії подій в Угорщині діяло 5 дивізій, то в операції "Вихрь" повинні були брати участь крім Особливого корпусу ще 2 армії, які мали в своєму складі 9 дивізій.

Залучалися війська зі складу Одеського та Прикарпатського округів, а також частково зі складу армії генерала А.Л. Гетьмана, дислокованої в Румунії. Всього в листопаді на територію Угорщини було зосереджено приблизно 60 тисяч радянських солдатів і офіцерів [2; 4].

4 листопада 1956 радянські війська за наказом І.С. Конєва розпочали виконання поставленого завдання: "... допомогти зламати опір заколотників у Будапешті і відновити законну владу і порядок у країні" [3]. Ці дії мотивувалися проханням новоутвореного Тимчасового революційного робітничо-селянського уряду на чолі із Я. Кадором.

Зауважимо, що військам довелося виконувати невласливі їм завдання в складних умовах. Оскільки великих вогнищ опору було небагато, авіація не змогла б точно нанести результативні удари, наслідком могли стати великі руйнування, що викликало б ще більше невдоволення населення діями радянських військ. За наявними в штабі корпусу даними, збройні формування, дислоковані в Будапешті, за наказом після виведення радянських військ наприкінці жовтня 1956 р. були реорганізовані і разом з частинами, перекинутими з інших гарнізонів, готувалися до рішучих дій. Навколо столиці створювався оборонний пояс, посилений сотнями зенітних знарядь. У населених пунктах близько міста, з'явилися застави, також посилені танками і артилерією. Найважливіші об'єкти займали збройні загони, на вулицях патрулювали наряди військовослужбовців і «національної гвардії». Чисельність угорських частин у Будапешті досягала 50 тисяч. Крім того, понад 10 тисяч входило до складу "національної гвардії" та інших різних озброєних груп і загонів. У повстанців було близько 100 танків. Враховуючи співвідношення сил і засобів, війська Особливого корпусу було посилено ще однієї дивізією [2; 3]. Для захоплення найважливіших об'єктів у всіх дивізіях були створені спеціальні передові загони в складі батальйону піхоти, а також десантників 108 гвардійського повітрянодесантного полку на бронетранспортерах, посиленого танками. Протягом першого тижня листопада радянські війська наводили порядок в Будапешті та в окремих районах країни, роззброювали розрізнені дрібні групи повстанців, а також проводили вилучення зброї у місцевого населення.

Операція "Вихрь" завершилася. Радянські війська зазнали значних втрат. За даними Генерального штабу СРСР вони склали 2260 осіб. З них безповоротні – 720 осіб (669 вбито і 51 пропав без вісті). З цієї кількості більше половини втрат приходилось на частини Особливого корпусу [2; 3].

Багато жертв було і серед угорського населення. Тільки в Будапешті загинуло близько 2000 чоловік і понад 12 000 отримали поранення. Близько 200 тис. осіб залишили Угорщину.

Частини 11 гвардійської механізованої Рівненської та 128 гвардійської стрілецької дивізії (перетворені відповідно у 30-гвардійську танкову Рівненську та 128 гвардійську мотострілецьку дивізії) повернулися у При-

карпатський військовий округ, а на територію Угорщини зі складу військ Прикарпатського військового округу було передислоковано 21 гвардійську танкову Полтавську дивізію (до 1957 р. – 13 гвардійська Полтавська механізована дивізія 38 загальновійськової армії ПрикВО) та 27 мотострілецьку Черкаську дивізію (до 1957 р. – 27 Черкаська механізована дивізія 38 загальновійськової армії ПрикВО) [5].

**Джерела та література:**

1. Боевой состав ВС СССР ввод войск в Венгрию – 1956 год (Операция "Вихрь"). – Электронный ресурс. – Режим доступа: [http://ryadovoy.ru/militarizm/lbsostav/Boewij\\_sostaw\\_Hungary\\_1956\\_v4\\_01\\_site.htm](http://ryadovoy.ru/militarizm/lbsostav/Boewij_sostaw_Hungary_1956_v4_01_site.htm).
2. Василенко С.В. Військові втручання СРСР у внутрішні справи сусідніх європейських держав у 50-60-х роках ХХ ст.: дис.. канд. іст. наук: 20.02.22. / С.В. Василенко. – К., 2004. – 22 с.
3. Вихрь в Будапеште. Год 1956. – Электронный ресурс. – Режим доступа: [http://militera.lib.ru/h/lavrenov\\_porov/08.html](http://militera.lib.ru/h/lavrenov_porov/08.html).
4. Докладная записка Министерства обороны СССР в ЦК КПСС о действиях советских войск "по оказанию помощи Правительству ВНР в связи с возникшими в стране беспорядками" 24 октября 1956 г.– Электронный ресурс. – Режим доступа: <http://www.idf.ru/>.
5. Южная группа войск. – Электронный ресурс. – Режим доступа: <http://specnaz.pbworks.com/w/page/17658135/%D0%AE%D0%93%D0%92>.
6. Janos Berecz Counter-Revolution in Hungary: Words and Weapons – Электронный ресурс. – Режим доступа: [http://archive.org/stream/1956Counter-revolutionInHungary\\_864/Berecz\\_djvu.txt](http://archive.org/stream/1956Counter-revolutionInHungary_864/Berecz_djvu.txt)



Ольга ЗБРОЖКО (Львів)

## ЗБРОЙНА БОРОТЬБА ОУН ТА УПА У СВІТЛІ ДОКУМЕНТІВ ПАРТІЙНИХ ТА ДЕРЖАВНИХ ОРГАНІВ ВЛАДИ УРСР НА ТЕРИТОРІЇ ЛЬВІВЩИНИ В 1940–1950 рр.

**Анотація.** Аналізується низка документів центральних, галузевих та місцевих державних архівів щодо збройної боротьби українського визвольного руху проти карально-репресивних органів радянської влади на території Львівщини в 1940 – 1950 рр. Розглядаються інформаційні можливості архівних джерел для подальшого дослідження проблеми. Залучені документи підтверджують, що це не була фрагментарна боротьба «бандитських» угруповань, як їх зображала влада і радянська історична наука, а всенародний патріотичний рух. **Ключові слова:** архівні документи, ОУН, УПА, збройна боротьба, український визвольний рух, Львівщина. Дослідження джерельної бази з історії національно-визвольної боротьби ОУН на території західної України є важливим елементом в комплексному вивченні історії українського визвольного руху опору. Аналіз змісту архівних документів, що розповідають про діяльність ОУН та УПА, для сучасної української науки є надзвичайно актуальним. Тільки завдяки всебічному дослідженню джерельної бази можна автентично інтерпретувати ті чи інші події та явища в історії боротьби українського народу за свій суверенітет.

Питання збройної боротьби радянської влади з «антирадянськими елементами» на Львівщині, належить до актуальних проблем історичного джерелознавства та археографії. Цю актуальність у даний момент підсилює українське суспільство, в якому спостерігається зростання неабиякого інтересу до Української повстанської армії та Організації українських націоналістів. Проте зацікавлення діяльністю ОУН та УПА не передбачає автоматичного створення правдивого історичного образу цих осередків національної боротьби серед сучасників. Адже історична правда нерідко може стати предметом політично-соціологічних маніпуляцій, особливо, якщо головною метою інформаційних досліджень не є встановлення об'єктивної дійсності минулого, а суб'єктивні корисливо-прагматичні цілі окремих політичних сил. Таким чином, проблематика українського національного руху опору може стати звичайною «розмінною монетою» у політичних маніпуляціях, а в результаті цього дійде до фальсифікації справжньої його мети та деформації історичних реалій у свідомості громадян. Аби так не сталося, слід опиратися на наукове дослідження архівних документів, сміливо спростовуючи певні міфи щодо історичного минулого ОУН та УПА, які побутують у суспільстві.

Основний масив документів, що стосується національно-визвольного збройного руху опору і боротьби з ним радянського режиму зберігається в Галузевому дер-

жавному архіві Служби безпеки України (ГДАСБУ), Центральному державному архіві громадських об'єднань України (ЦДАГО), Центральному державному архіві вищих органів влади та управління України (ЦДАВО) а також у державних архівах областей. В даному дослідженні варто зупинитися на джерелах Державного архіву львівської області, оскільки саме на даній території було зосереджено велику кількість документів котрі збереглися практично повною мірою. Доступ фахових дослідників до їх фондів упродовж багатьох років був відсутній, внаслідок чого великий пласт інформації не залучався до наукових студій або упереджено трактувався в ідеологічно заангажованих публікаціях, тим самим спотворюючи історичну дійсність. Лише за роки незалежності України відкрилися архівні спецховища для опрацювання документів під грифом «совершенно секретно». Всупереч законам «Про Національний архівний фонд та архівні установи», «Про інформацію» службові особи чинили перешкоди вільному доступу до архівних документів, мотивуючи це збереженням державної таємниці. Очевидно, за цим стояло не що інше, як бажання приховати гірку та небезпечну для певних кіл правду, що криється за архівними ресурсами.

В архівах партійних та радянських органів влади УРСР відбувалися системні знищення документів в 1953, 1954, 1990 роках. Чистки проводилися за рішенням органів держбезпеки СРСР, адже саме у такий спосіб радянська влада намагалася приховати масштаби збройних протистоянь українського визвольного руху та сліди кривавих репресій своїх попередників.

Незважаючи на ці та інші труднощі, у розпорядженні дослідників вже опинився значний масив документальних свідчень, які дозволили пролити світло на специфіку національної боротьби, болісну правду про жорстоке переслідування і безжалісне винищення учасників спротиву радянській системі. Тільки за останні роки побачила світ низка збірників опублікованих архівних документів з історії українського національно-визвольного руху (діяльності ОУН та УПА). Серед них варто виокремити публікації Нової серії Літопису УПА, Особые папки Сталіна і Молотова про національно-визвольну боротьбу в Західній Україні у 1944-1948 рр., ОУН і УПА в 1943 р. та інші [1; 2; 9; 12; 15; 17; 20].

Слід зазначити, що на сьогодні відчувається брак глибоких студій, присвячених джерелознавчому аналізу документів, у яких містяться відомості про діяльність ОУН та воєнізованого підпілля УПА. Саме тому серед

наявних публікацій домінують вступні статті до збірників документів та коментарі до них, а також огляди джерел у дисертаційних роботах. При цьому варто наголосити про вагомий фактологічний внесок дослідників-джерелознавців, таких як Г. Папакін, П. Кагуй, А. Кентій, В. Ковальчук, В. Сергійчук та ін. [1; 3; 4; 9; 10; 11; 13; 14; 16; 18; 19].

Поряд з великим масивом опублікованих документів з історії ОУН та УПА у фондах місцевих архівів України зберігається величезний пласт автентичної документації, яка містить важливу інформацію, що засвідчує, з одного боку, діяльність різних сил опору, зокрема Організації українських націоналістів та її військової форми – Української повстанської армії, а з другого, сутність політики радянського режиму, тактику й масштаби його системних карально-репресивних заходів стосовно українського руху та його провідників.

Залучення невідомих архівних матеріалів, їх джерелознавчий аналіз створює додаткові умови для поглибленого з'ясування сутності національно-визвольного руху як вияву всенародної боротьби проти ворожих окупаційних режимів. Дослідження документальних свідчень дозволяє повніше висвітлити діяльність радянських каральних органів, які, як і гітлерівські спецслужби, жорстоко переслідували і репресували учасників Оунівського підпілля та нівелювали їх боротьбу за здобуття Української самостійної держави.

Архівні документи показують, що сутички між націоналістичним підпіллям і радянськими партизанами почалися ще 1942 року, а навесні і влітку 1944 року саме це явище стало головною перешкодою для утвердження радянської влади в регіоні. В містах і селах Львівщини націоналісти атакували радянських чиновників, службовців держбезпеки, а також активістів, які співпрацювали з чинною владою. Саме тому впродовж зими 1944-1945 років у села області направили значні сили армії та НКВС, метою яких було організування жорстоких репресій на місцях.

У збройних сутичках з повстанцями представники державного режиму часто зазнавали поразок, адже окремі оперативно-військові групи під час проведення спецоперацій нерідко проявляли страх і неорганізованість, в результаті чого повстанці легко ставали переможцями, або принаймні вчиняли напад. Подібні дії на теренах Львівщини ілюструють архівні документи з Державного архіву львівської області (далі ДАЛО), до прикладу, 28 вересня оперативно-військова група Миколаївського РО МГБ, знаходячись в засідці, розсекретила у лісі групу повстанців кількістю 6 осіб. В результаті поранено лише одного вояка УПА, який зумів утекти. Подібна ситуація склалася в ніч на 26 вересня у с. Бориня цього ж району. Однак тут повстанська група «Гонти» перша проявила ініціативу – вчинила напад на приміщення посту протиповітряної оборони. Жертвою повстанців була лише одна особа. Ці свідчення показують зразкову підготованість і мобілізованість воїнів УПА та їхню відвагу у нерівній боротьбі з тоталітарною владою [6, арк. 4].

Ще одна архівна довідка у ДАЛО під назвою «Про наявність бандитських груп та їх пересування по Глинянському району, з 2 березня по 7 липня 1945 р.» свідчить, що заздалегідь сплановані та належно організовані через засідки спецоперації військ роти ОББО та бригад НКВД, проведені в селах Туркотино та Підгайчики, не дали позитивних результатів. Зазначено також, що 2 квітня 1945 р. в с. Станимир бій між більшовиками та повстанцями тривав 5 год. безперервно, в результаті чого було вбито 18 повстанців та поранено 30. Малочисельність сил більшовиків та недостатність зброї дозволила повстанцям пройти через ліс у с. Лагодів, де вони провели мобілізацію чоловіків у свої загони, а згодом через хутір Добра зникли у напрямку с. Унів Перемишлянського району. Натомість всі озброєні повстанці з навколишніх сіл поспішали на допомогу групі сотника «Вихора». Цього ж дня кількістю 60 осіб вони напали на бойову групу РО НКВД в с. Печені, а вночі втекли з цього села у напрямку сіл Миколаєве та Подяркове Бібрського району. Крім цього, 3 квітня 1945 р. радянській армії не вдалось захопити повстанську групу у кількості 400 осіб, яка перейшла із с. Лагодів до с. Добра Перемишлянського району [7, арк. 3].

У документах подекуди міститься детальний опис того, як запекло та вмело вели бої повстанці. Прикметно, що інколи більших втрат зазнавали їхні противники – працівники НКВД – через неорганізованість у веденні бойових дій [7, арк. 4]. Про хаотичність і безладність каральних спецоперацій держбезпеки щодо УПА промовисто свідчить зізнання захопленого політичного керівника упівської групи «Зуба». Всі вищезазначені факти спричинили те, що керівництвом батальйонів були дані вказівки змінити тактику ведення боротьби з УПА. Будь-яка поразка каралась звільненням з роботи [6, арк. 4].

Збройне протистояння національного ополчення мало свою чітку програму діяльності, що передбачала проведення диверсійних атак окремими підрозділами. Архівні документи станом на 6 квітня 1945 р. зазначають, що в лісах Буського району, в околиці с. Полтва діяла повстанська група кількістю 300 осіб, яку очолював командир з прізвиськом «Рудий». Перед нею було поставлено завдання знищити районний радянський партійний актив і розформувати діючі колгоспи. Документ підсумовує, що через погодні тепліни, збройні групи єднаються у великі угруповання і ставлять собі за мету цілеспрямовану боротьбу з радянською владою, напад на малочисельні військові формування з метою захоплення зброї і боєприпасів. Повстанські групи розгромлюють колгоспи, проводять терористичні акти проти радянського партійного активу [9, арк. 7]. Крім цього, ОУН розганяє широкий перелік диверсійних акцій як відповідь на депортацію українців до Сибіру, однак закликає здійснювати ці дії так, щоб від цього не постраждало селянство і господарські будови [10, арк. 1-4].

Збройний опір повстанців засвідчує також чудову спів-

рацю між окремими воєнізованими підрозділами, їхні спільні солідарні дії, спрямовані на забезпечення свого існування та діяльності. Саме тому архівна довідка, що згадує про наявність повстанських формувань в околицях сіл Гологори, Зашків, Трудовач, і хутора Дубаси Красненського району Львівської області зазначає, що у кожному зі згаданих населених пунктів є окремі повстанські групи, які обеззброюють військові батальйони, вбивають та викрадають працівників радянського режиму. Ці військові одиниці, що володіють трьома мінометами, кулеметами, автоматами і гвинтівками, часто об'єднуються, організовують у селах збори, проводять заготівлю харчів, конфіскують худобу, навіть обмолочують «державний» хліб [7, арк. 1].

Підпільне збройне протистояння більшовицькому режимові передбачало жорстку внутрішню дисципліну серед вояків УПА, про що свідчать книги наказів і заборон за самовільні дії військових. Крім цього на практиці існувала налагоджена ідеологічна формація вояків та дбання про їхню політичну освіченість. Знайдені у бійців листівки висвітлюють добре організовану виховну роботу серед вояків УПА, адже при кожній хоті у них був політвихователь, а в сотнях – замісник командира сотні по політвихованню. В УПА були прекрасно організовані доставка харчів і обмундирування, а займався цим «сотенний інтендант». Багато уваги приділялося звітам сотні-чоті-рою. Сумлінно велися такі документи: книга наказів, списки по псевдах, персональні картки обліку, книги трофеїв і втрат та ін. документи. Особлива увага приділялась елементам конспірації, особливо керівного складу, була чудово налагоджена служба розвідки. Тож, частинам і окремим дивізіям доводилось мати справу з добре організованими і озброєними куренями, сотнями і чотами. Хоча архівні документи це все «списують» на німецьку формацію, то, однак, зовсім незаслужено називати такі угруповання «бандами».

З приходом зими 1944–45 років УПА змінила свою тактику завдяки вказівкам ОУН. Було організовано малі підгрупи до 5-10 осіб, щоб уникати боїв з великими підрозділами радянських військ та оперативними групами великої чисельності, для того, щоб діяти методикою «терору» над працівниками НКВС-НКДБ, радянсько-партійним активом та працівниками радянської служби безпеки. УПА зайняла позицію конспірації в межах села у спеціально збудованих криївках. Вищевказані накази виконувались групами УПА з деякими змінами через ситуацію, яка склалася. Так, згідно з Краснянським РО НКВД, загони УПА, відчуваючи активне переслідування, ховалися в підземних сховках і в невеликих скиртах соломи. На відміну від листопада-грудня 1944 р. керівництво ОУН не створювало у населених пунктах з допомогою жінок і молоді масової сітки зв'язкових, а використовувало для зв'язку та розвідки обмежене коло осіб розвідників-інформаторів по 1-2 особи в селі, підбираючи на цю роботу добре законспірованих перевірених оунівців. Було вжито нові методи конспірації: оунівці намагалися влаштуватися на роботу у промисло-

ві підприємства, на залізницю, державні установи і там проводити шпигунську і «підривну» діяльність. Керівництвом УПА було дано вказівки, щоб навесні всі дрібні загони і окремі бойовики об'єднувались у великі підрозділи для боротьби з радянською владою: здійснювали напади на райцентри, ліквідацію винищувальних батальйонів та груп, які їм сприяють, і, особливо, диверсії проти посівних кампаній. В УПА лунали заклики до активізації: оунівська референтура пропаганди повинна була проводити по селах агітацію серед молоді з метою її активізації на користь ОУН та УПА. Опісля бойовики УПА проходили по селах і вербували людей у групи. Активізація також стосувалася збору харчів по селах (переважно хліба та м'яса) та організації кінних рейдових загонів (коней упівці конфісковували у населення) [7, арк. 4].

Архівні документи фіксують численні факти про напад озброєних повстанців на колгоспи, МТС і районні центри, що засвідчує їх серйозну активізацію. Так, 29 березня 1945 р. група УПА, яка прибула з Польщі, напала на районне місто Магерів, але радянські війська відбили його. 31 березня напала на МТС у с. Паніква Паніковецького району: було знищено 2 майстерні, спалено 2 молотилки, склад із запчастинами і двір з худобою, конфісковано коней і корів. Активізація загонів УПА за останній час особливо посилилась у Перемишлянському, Глинянському, Краснянському, Магерівському та Івано-Франковому районах завдяки підмозі з інших місцевостей (Польщі, Карпат, Дрогобича, Тернополя і Станіслава). Внаслідок цього радянським керівництвом було створено 28 бойових спецгруп кількістю 178 осіб для боротьби з УПА, через що за останні 3 місяці вбито 30, схоплено у полон 62 повстанців [7, арк. 2]. Розсекречені архівні документи свідчать, що, за даними радянського керівництва, за 1944-й і перші шість місяців 1945 року було ліквідовано 91615 і захоплено 96446 націоналістів, які брали участь у партизанському русі. Навіть якщо ці цифри й перебільшено, можна стверджувати, що масовим кровопролиттям радянська влада змогла придушити широкий збройний опір.

Проте, незважаючи на це, невеликі визвольні загони націоналістичного спрямування продовжували вести підпільну війну і влаштовували теракти ще протягом кількох повоєнних років. Підпільна тактика ОУН мала головним завданням залучити до своїх акцій якомога більше учасників та прихильників, адже саме так можна було надати організованому повстанню характерні риси масового протистояння більш масштабного розміру.

У 1947 році в Галичині спостерігалось збільшення кількості бойових груп УПА. Причиною був їхній перехід через кордон з території Польщі на землі Дрогобицької області, про що свідчать дані про перетин кордону протягом червня та липня. Так, у червні на стороні радянської України з'явилися групи «Бира», «Хрина», «Страха», загальною кількістю 124 особи. В серпні – група «Буревого» (35 осіб) та ще одна нерозкрита група (24 особи). Це змусило радянську владу посилити Стрілковський,

Турківський, Боринський та Самбірський райони Дрогобицької області додатковими військовими підрозділами. Активізувалася й робота партійних органів: посилення радянської пропаганди через лекції, культурні заходи, газети, кінематограф, політичну роботу [6, арк. 3].

На засіданні бюро Обкому КП(б)У було зазначено, що за останню декаду березня 1947 р. у Львівській області різко збільшилася кількість повстанських проявів: 40 – за останній місяць, 25 – лише за останню декаду. Наслідком цього було зобов'язання начальника УМГБ і командирів полків внутрішніх військ МГБ розділити гарнізони внутрішніх військ на взводи, кожен з яких мав свою територію дій. План передбачав ліквідацію решток повстанських груп протягом півтора-двох місяців внаслідок закріплення за кожною з них спеціальної оперативно-військовою групи, а також покращення військової та політичної підготовки бійців [6, арк. 4].

У звітних документах органів МГБ є свідчення про те, що, підпілля ОУН проводило активну діяльність серед червоноармійців. Оунівська література нелегально поширювалася і серед частини червоноармійців з тією метою, щоб ознайомити їх з фактами більшовицького терору, стимулювати дезертирство і перехід до повстанців. Виконавців більшовицького терору розглядали як ворогів народу, посібників НКВС та реалізаторів злочинних намірів режиму.

Аналізуючи архівні джерела можна ствердити, що для того, аби довести гідність членства в організації ОУН, потрібно було пройти відповідний вишкіл. Одним із наявних свідчень високих вимог формації та дисципліни у рядах ОУН можна вважати збережену в радянських архівах інструкцію для агітатора, вилучену в убитого повстанця Ядловського 4 квітня 1945 р. У ній ідеться, що всі члени та кандидати до ОУН мали докладно вивчати постанови 3-го Надзвичайного збору ОУН і рішення конференції. Крім того, обов'язково слід було опанувати ідеологічну літературу, а найбільш важливі місця вивчити напам'ять.

За даними радянських спецслужб, станом на 1 серпня 1947 р. на оперативному обліку НКВД нараховувалось 180 організацій ОУН, до яких входило 976 осіб. Це були окружні проводи, надрайонні, районні, «кущові» та сільські осередки. Крім того, існувало 17 т. зв. «бандгруп» за участю 233 осіб та 188 «одинок». Загалом по області на обліку перебувало 1400 учасників ОУН та УПА. Станом на 1 вересня 1947 р. чисельність оунівських організацій не зменшилась, а кількість учасників досягла 1370 осіб [7, арк. 8]. Це означає, що підпілля ОУН діяло структурно, чітко та організовано.

Не зважаючи на постійне применшування радянськими органами реальних сил оунівського підпілля, очевидним є факт, що це не були звичайні «бандитські угруповання», а добре зорганізовані дії як тактичного, так і стратегічного характеру. Виступ начальника одного з начальників обласного управління МГБ Сараєва на III партійній конференції Львівського обкому КП(б)У про боротьбу з бандитизмом в області 08.01.1949 р. свід-

чить, що в 1944-46 рр. оунівці мали намір заволодіти лісом для дислокації свого війська – УПА. У 1947-48 рр. тактика оунівців змінилась: вони старались закорінити рештки своїх бійців в населених пунктах, районних центрах та обласних містах з метою проведення пропагандистської роботи серед населення. У цьому вони мали неабиякий успіх, особливо там, де активно розповсюджувалась оунівська література.

Завдяки джерелознавчому аналізу архівних документів, що зберігаються в державному архіві Львівської області, а також ЦДАГО, ГДА СБУ щодо діяльності УПА та ОУН у 1940–1950х рр., можна встановити автентичність документів, дослідити їх з погляду об'єктивності та правдивості інформації, враховуючи, що дуже часто співробітники органів НКВС-МВС, МДБ-КДБ та завербовані ними агенти подавали спотворені відомості. Нерідко у справах спецслужб фігурують два інформаційні документи: один готувався для власної оперативної роботи і містив більш-менш реальні дані, а інший – для директивних (партійних) органів і був насичений вигаданими фактами.

Розсекречені документи, їх вивчення та джерелознавчий аналіз дозволяє встановити, що дії ОУН були спрямовані насамперед на опір окупаційним режимам і на досягнення найвищої мети – здобуття Української самостійної держави.

Досліджуючи джерела радянських органів влади, слід урахувати такі їхні специфічні риси, як відмову партійних та державних органів від визнання принципових помилок, допущених у практичній діяльності у попередні роки, заідеологізованість директив та упередженість в оцінках багатьох явищ дійсності.

Важливо також зауважити, що основний масив документів, які зберігаються у місцевих архівах, був створений переважно радянськими спецслужбами та партійними органами. Таке походження джерел, як правило, надає вміщеній у них інформації про діяльність УПА та ОУН більшої достовірності.

Архівні радянські документи представлені постановами, наказами, звітами, витягами зі звітів, доповідними записками, донесеннями, повідомленнями, зверненнями, резолюціями, вказівками, інструкціями тощо. У документах обкомів та райкомів компартії, місцевих органів НКВС відображено суспільно-політичну ситуацію на Львівщині після вигнання гітлерівців і встановлення радянського режиму, ставлення населення до окупаційної влади, підтримку ним збройного національно-визвольного руху. З огляду документів стає очевидним, що більшість населення регіону сприймало військову експансію Сталіна не як визвольну місію, а як ще одну окупацію.

Залучення архівних матеріалів, їх джерелознавчий аналіз є важливою передумовою подальших досліджень масштабів українського визвольного руху як всенародної боротьби. Саме архівні документи дають можливість відтворити реальні масштаби боротьби задля досягнення спільної мети – визволення України від окупантів та відновлення її державності.



#### Джерела та література:

1. Андрухів І. В., Француз А. Й. Правда історії. Станіславщина в умовах терору і репресій: 1939–1959 роки, історико-правовий аспект, документи і матеріали. – Івано-Франківськ: Нова Зоря, 2008. – 448 с.
2. Білас І. Репресивно-каральна система в Україні 1917–1953 (суспільно-каральна система та історико-правовий аналіз) у двох книгах / І. Білас. – К.: Либідь; Військо України, 1994. – 432 с.
3. Білокінь С. Масовий терор як засіб державного управління в СРСР (1917–1941 рр.): джерелознавче дослідження. – Т. 2. – Дрогобич, 2013. – 1066 с.
4. Вятрович В. Історія з грифом «секретно» / В. Вятрович. – Львів; К., 2011. – 328 с.
5. Галузевий державний архів СБУ: Путівник / ГДА СБУ. Автори-упоряд.: В. М. Даниленко (відп. упоряд.) та ін. – Харків: Права людини, 2009. – 136 с.
6. Державний архів Львівської області. (далі –ДАЛО). – Ф. П-5001. – Оп. 8. – Спр. 261.
8. ДАЛО. – Ф. П-3. – Оп. 1. – Спр. 228.
9. ДАЛО. – Ф. П-3. – Оп. 3. – Спр. 113.
9. Здіорук (Стельмах) О. І. Літопис УПА: час, події, джерела / О. І. Здіорук (Стельмах). – К., 2000. – 141 с.
10. Кентій А. Війна без пощади і милосердя: Партизанський фронт у тилу Вермахту в Україні (1941–1944) / А. Кентій, В. Лоцицький. – К., 2005. – 408 с.
11. Кагуй П. Матеріали до історії УПА, ОУН у фондах Центрального державного архіву вищих органів влади і управління України // Україна в минулому / НАН України Інститут української археографії. Львівське відділення. – К.; Львів, 1992. – Вип. 3. – С. 7–9.
12. Кентій А. Джерела з історії ОУН – УПА у фондах державних архівів України / Документи з історії національно-визвольного руху в Україні ХХ ст. // Інформаційний бюлетень. 2-евид., виправлене. – К., 1995 Вип. 1. – С. 18–22.
13. Кокін С. А. Анотований покажчик документів з історії ОУН і УПА у фондах Державного архіву СБУ. Анотований покажчик документів з фонду друкованих видань(1944–1953). – Вип. 1. – К.: Інститут історії України НАН України, 2000. – 214 с.
14. Киричук Ю. Український національний рух 40–50-х років ХХ століття: ідеологія та практика / Ю. Киричук. – Львів, 2003. – 468 с.
15. Літопис УПА. Нова серія. – Т. 9: Боротьба проти повстанського руху і націоналістичного підпілля: протоколи допитів заарештованих радянськими органами державної безпеки керівників ОУН і УПА 1944–1945. – К.; Торонто, 2007. – 897 с.
16. Організація українських націоналістів і Українська повстанська армія. Історичні нариси / Відп. Редактор С. В. Кульчицький. – К.: Наукова думка, 2005. – 496 с.
17. «Особые папки» Сталіна і Молотова про національно-визвольну боротьбу в Західній Україні у 1944–1948 рр. Збірник документів. – Львів, 2010. – 592 с.
18. Папакін Г. Українські визвольні змагання 1939 – 1956 років: джерельний контент – Вип. 1: Проблеми класифікації й змісту джерел повстанського та радянського походження / Відп. ред. Г. Боряк. НАН України. Інститут історії України. – К.: Інститут історії України, 2012. – 358 с.
19. Сергійчук В. Радянські партизани проти ОУН-УПА / В. Сергійчук. – К.: Українська Видавнича Спілка. 2000. – 200 с.
20. Сергійчук В. ОУН-УПА в роки війни. Нові документи і матеріали / В. Сергійчук. – К.: Дніпро, 1996. – 205 с.

УДК 656.835.11 (477) "18/19" (045)

Олександр КАРАНЕВИЧ (м. Березжани, Тернопільська обл.)

## БОРІТЕСЯ – ПОБОРЕТЕ! ВІД Т. ШЕВЧЕНКА ДО Р. ШУХЕВИЧА. БОРЦІ ЗА СВОБОДУ УКРАЇНИ НА МАРКАХ ПІДПІЛЬНОЇ ПОШТИ УКРАЇНИ

**Анотація.** У даній статті показується робота підпільної пошти України, що працювала поза державою українцями вільного світу. Про те, які були випуски марок присвячені генію української нації, духу свободи українського народу Т.Г. Шевченку та його послідовникам, героям визвольної боротьби за незалежність України. Це недержавні випуски, які видавалися закордонними частинами Організації Українських Націоналістів, та їхня роль у збереженні віри щодо повернення незалежності Соборній Україні.

**Ключові слова:** Шевченко, філателія, пошта, марка, Україна.

**Караневич О.Г. Каталог-довідник «Тарас Шевченко у філателії»**

ППУ не для всіх відома аббревіатура. Виключення можуть скласти ті хто випадково десь почув про її існування, чи ж філателісти які спеціально зацікавлені цією тематикою.

Підпільна Пошта України (скорочено ППУ) – назва невизнаного поштового відомства в рамках Закордонного поштового відділу Закордонних Частин Організації українських націоналістів (ОУН), яке видавало в 1949–1983 роках за кордоном українські недержавні поштові марки, що служили пропагандистським цілям.

Таборів пошти обслуговували мешканців українських таборів ДП (переміщених осіб) у Німеччині у 1947–1950 і в таборі полонених вояків 1 Української Дивізії Української Національної Армії в Ріміні (Італія) 1946–1947. Ці табори видавали власні марки й повністки та касували їх своїми штемпелями, ведучи в своєму обсязі поштову службу. Цими таборами були:

1. Реґенсбург (оселя Ґанґгофер), 36 випусків від 30.06.1947 р.;
2. Байройт (казарми Леопольда), 12 випусків 12.12.1948 р.;
3. Новий Ульм (казарми Людendorфа), 22 надруковані випуски 7.09.1949 р.;
4. Ульм над Дунаєм (казарми Седан), 4 надруковані випуски 1.05.1950 р.;
5. Ріміні, 28 купюр марок і блок, 12 листівок, з номіналом у шагах, гривнях [Вікіпедія].

Але насправді що це, чому Підпільна пошта, якої України і яким чином вона працювала?

ППУ була створена на еміграції після Другої світової війни під патронатом Закордонних Частин ОУН і діяла в період 1949-1983 рр. Заснована в Західній Німеччині з осідком у Мюнхені, хоча видання виходили у світ з друкарень різних міст Німеччини. На початку 60-х років ви-



Мал.1. Тарас Шевченко на марках ППУ



Мал.2. Марки підпільної пошти України



Мал.3. Тарас Шевченко на марках ППУ



Мал.4. Пам'ятний блок на честь Верховного Архієпископа і Кардинала Й.Сліпого.

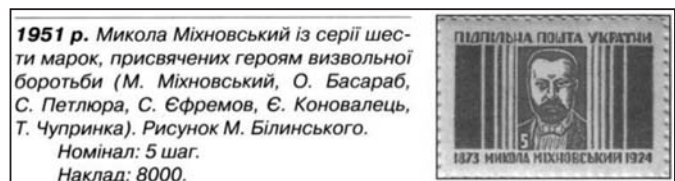

Мал.5. 1951 р. Микола Міхновський із серії шести марок, присвячених героям визвольної боротьби (М.Міхновський, О.Басараб, С.Петлюра, С.Єфремов, Є. Коновалець, Т.Чупринка).

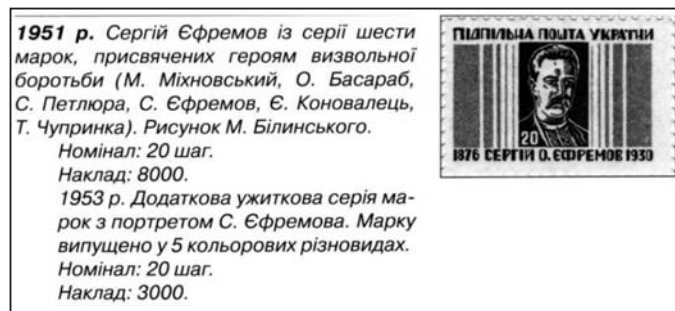

Мал.6. 1951 р. Сергій Єфремов із серії шести марок, присвячених героям визвольної боротьби (М.Міхновський, О.Басараб, С.Петлюра, С.Єфремов, Є. Коновалець, Т.Чупринка).

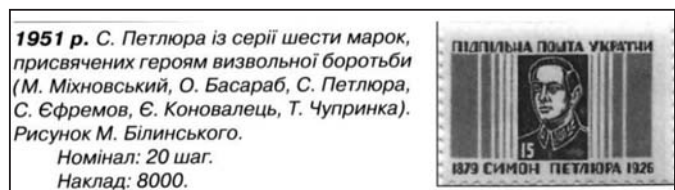

Мал.7. 1951 р.С. Петлюра із серії шести марок, присвячених героям визвольної боротьби (М.Міхновський, О.Басараб, С.Петлюра, С.Єфремов, Є. Коновалець, Т.Чупринка).

дання почали виходити і в Америці (Чикаго).

З якою метою була заснована ППУ? Всім відомо, що поштова марка – це візитна картка кожної Держави. Видання поштових марок виконує дві головні функції:

1. Марки які наклеюються на конверт є свідченням оплати відповідних послуг доставки цієї кореспонденції до адресату.

2. Через ці мініатюрні видання держава емітент пропагує в середині власної країни, а також на світовому рівні свої досягнення, культуру, історію, визначні місця властиво свій вклад у світовім цивілізованім процесі.

І зрозуміло ці функції можуть виконувати лише державні поштові служби належним чином.

Але ППУ, будучи недержавною поштою, впродовж більше тридцяти років виконувала ці обидва завдання.

Українські емігранти у вільному світі наклеювали поряд з офіційною поштовою маркою, звідки робилося відправлення, марку ППУ. Звісно марка ППУ не підтверджувала сплату поштового відправлення, проте в свідомості закордонних українців це було саме так. А в свідомості кожного хто займався розповсюдженням цих марок, було те що він вкладає кошти для матеріальної підтримки підпілля ОУН та визвольної боротьби на теренах України.

ППУ не мала своєї держави, Україна була в комуністичному ярмі, ППУ не могла свідчити про досягнення своєї країни. Тому важливим завданням для ППУ і ОУН було ідеологічно-пропагандистське значення цих видань. І було воно сповнено бездоганно.

Не вдаючись в подробиці як технічні засоби друку, який використовувався папір та все інше що стосується глибокої філателії, ППУ видали майже 3700 основних типів своїх марок. Тематичний спектр дуже широкий. Але в загальному умовно поділяють на чотири групи:

1. Присвячені організаціям, установам чи державним утворенням.
2. Присвячені подіям.
3. Присвячені поодиноким постатям
4. Видання нарізні інші теми

Не легко зорієнтуватися у цих виданнях. Та деякі описи та упорядкування можна знайти у каталозі недержавних марок Юліана Максимчука, та його доповненнях. Його праця відслідкована всього до 1972 року. Надалі можна ще ознайомитися у каталозі «Українські недержавні марки» Максима Хомяка, який продовжив дослідницьку роботу в цьому напрямку.

#### Тарас Шевченко в марках ППУ

Борітеся – поборете! Заклик, та повчання Тараса Шевченка актуальний і на сьогоднішній день. Він не військовий, не дипломат і все ж його нескінчена любов до неї України, його вічна боротьба за незалежність батьківщини, української нації ставить в один ряд зі всіма палкими борцями, патріотами які віддали своє життя у боротьбі з ворогом України, українського народу. Перші портрети Т.Шевченка, саме випусків ППУ, з'явилися на марках присвячених 80 річниці наукового товариства імені Тараса Шевченка.



На марках портрети в молодому та старшому віці. Велика кількість випусків марок ППУ присвячена Т.Г. Шевченку була у 1961 році. Цей рік знаменувався 100 річницею з дня смерті Кобзаря. Світ побачив багатобарвні блоки з портретом Т. Шевченка та з уривками його творів:

«І мене в сім'ї великій, в сім'ї вольній новій, не забудьте спом'янути незлим, тихим словом»,

«Вставайте, кайдани порвіте! І злою вражою кров'ю волю окропіте!»,

«Учіться, брати мої! Думайте читайте, чужому нучайтесь, свого нецурайтесь».

Рік був оголошений Шевченківським, тому блоки надрукували до відкриття Шевченківського року та на його закриття.

Вийшла серія з 12 марок основних типів, також в різних кольорах, подібно блокам портрет Т. Шевченка, та словами з його творів.

Акт 1941 року Відродження Української Держави розкрив справжні наміри фашистської Німеччини та започаткував всенародну національно-визвольну боротьбу проти двох загарбницьких систем: фашизм – комунізм. Портрет Шевченка бачимо на блоці, який вийшов у цьому ж 1961 році присвячений 20 річниці відновлення державності. 30 червня 1961 р.

В продовження надання світлої пам'яті Тарасу Шевченкові, ППУ випускає блоки та марки присвячені поетові. Однаковим заднім фоном рослинного орнаменту, індентичні малюнки, як на блоках присвячені відкриттю Шевченківського року, в різних кольорах та номіналах. І в серії марок додана марка з портретом Т. Шевченка в профіль.

Організація Оборони Чотирьох Свобод України подала з ініціативи ЗЧ ОУН 27 жовтня 1946р. в Сполучених Штатах Америки. Діяльність ООЧСУ базується на обороні найголовніших чотирьох свобод людини, свобод, про які наголошував президент Франклін Рузвельт:

- Свобода слова
- Свобода совісті
- Свобода від страху
- Свобода від злиднів

Коли ППУ випускала марки, які присвячувалися ООЧСУ, тим самим ППУ намагалася наголосити на винятковій важливості організації, аналогічним як і іншим громадським та політичним інституціям, у збереженні нації та плеканні національного духу і заохотити усіх українців вільного світу, незалежно від їхнього місця мешкання, до їх більш плідної участі та підтримки українських громадських та політичних структур в діаспорі. І знову бачимо портрет Т. Шевченка на пам'ятному блоці ООЧСУ з восьми однакових марок на вшанування 100-річчя з дня смерті.

1964 рік ознаменувався 150 річницею від дня народження Т.Шевченка та відкриттям пам'ятника Кобзареві у Вашингтоні. До цих двох подій ППУ вирішили використати свої марки 1961 року випуску, та зробити надрук червоного кольору, присвяченими відкриттю

**1953 р.** Пам'ятна серія марок в 15-річчя від дня загибелі полк. Є. Коновальця. На рисунку портрет Є. Коновальця, зроблений з світлини, в обрамуванні за проектом Л. Рихтицького. Марки виконано в 4 кольорових різновидах.

Номінал: 25 шаг.

Наклад: 5000.



Мал. 8. 1953 рік. Пам'ятна серія марок в 15-річчя від дня загибелі полк. Є.Коновальця.

**1964 р.** Пам'ятна серія марок з приводу смерті полк. А. Мельника. Марки надруковано в шести кольорових різновидах.

Номінал: 25 шаг.

Наклад: А 800, Б 200.



Мал. 9. 1964 р. Пам'ятна серія марок з приводу смерті полк. А.Мельника.



**1959 р.** Жалобний блок з приводу загибелі Степана Бандери. Для випуску використано блок 1952 р. на пам'ять про героїв визвольної боротьби, на якому зроблено чорний надрук хреста, напису й обрамування.

Наклад: 350.

Формат: 112 × 110 мм.

Мал. 10. 1959 р. Жалобний блок з приводу загибелі Степана Бандери.



**1963 р.** Пам'ятна серія марок у 5-річницю вбивства Москвою Л. Ребета. Марки надруковано у чотирьох кольорових різновидах.

Номінал: 25 шаг.

Наклад: А 800, Б 200.

В такому самому оформленні і таким самим накладом були видані чотири різновиди пробних зубкованих і незубкованих марок в інших кольорах.



Мал. 11. 1963 р. Пам'ятна серія марок у 5-ту річницю вбивства Москвою Л. Ребета.



**1963 р.** Блок з циклу «Героям слава», присвячений пам'яті Л. Ребета.

Номінал: 25 × 2 шаг.

Наклад: Б 1000.

Формат: 122 × 90 мм.

Мал. 12. 1963 р. Блок з циклу «Героям слава», присвячений пам'яті Л. Ребета.

**1962 р.** Пам'ятна серія марок на відзначення 19-річчя смерті О. Ольжича. Марки випущено у десяти кольорових різновидах.

Номінал: 25 шаг.

Наклад: А 400, Б 65.



Мал. 13. 1962 р. Пам'ятна серія марок на відзначення 19-річчя смерті О. Ольжича.

**1951 р.** Т. Чупринка із серії шести марок, присвячених героям визвольної боротьби (М. Міхновський, О. Басараб, С. Петлюра, С. Єфремов, Є. Коновалець, Т. Чупринка). Рисунок М. Білинського.

Номінал: 20 шаг.

Наклад: 8000.



Мал. 14. 1951 р. Т. Чупринка із серії шести марок, присвячених героям визвольної боротьби (М. Міхновський, О. Басараб, С. Петлюра, С. Єфремов, Є. Коновалець, Т. Чупринка).

пам'ятника Т. Шевченкові в Вашингтоні англійською та українською мовами, а також лавровий вінок з числами 1814-1964 рр.

#### Християнські сподвижники України на марках ППУ

В існуванні українських церковкиївської традиції радянська влада вбачала велику загрозу для свого панування. Вона поставила перед собою ціль повного винищення УАПЦ в східних областях України після революції, а після другої світової – УГКЦ в Західній Україні. Та незламний дух української нації, а у даному випадку і духовенства постійно нагадував світові про боротьбу за духовність, за свої церкви священнослужителів. І в пам'ять найбільш яскравих постатей ППУ в 1952 році випустила серію марок з портретами владик українських церков, переслідуваних комуністичним режимом. В серію увійшли портрети А. Шептицького, Й. Сліпого, В. Липківського, М. Борецького, Ю. Жевченка, Т. Ромжі. Марки виготовилися оформленням Л. Рихтицького.

#### Герої визвольної боротьби на марках ППУ.

«Одна, єдина, неподільна, від Карпат аж до Кавказу самостійна, вільна, демократична Україна» – **Микола Міхновський**. Його портрет на марках з серії 1951 року присвячених героям визвольної боротьби.

На марках ППУ бачимо академіка **Сергія Єфремова**. Засновник Української радикальної партії, товариства Українських поступовців, входив до складу Української Центральної Ради. У своїх поглядах ніколи не приховував ворожого ставлення до більшовицького режиму. У 1929 році було заарештовано, як головну дійову особу на процесі-фарсі під назвою «Спілка визволення України» і засуджено до 10 років ув'язнення з суворою ізоляцією де він і помер. Його портрет на марках з серії 1951 року присвячених героям визвольної боротьби.

Є декілька видань присвячених видатному діячеві, отаману **Симону Петлюрі**. Звісно, потрібно було якийсь час, після поразки українських визвольних змагань, щоби належно оцінити видатну роль та значення Симона Петлюри в боротьбі за Українську самостійну Державу. І результат на лице. У 1951 році марка ППУ в серії марок присвячених героям визвольної боротьби з портретом С. Петлюри. 1952 р. – Пам'ятний блок для вшанування героїв визвольної боротьби. В 1961 році виходить блок з циклу «Героям Слава», присвячений С. Петлюрі. А 1966 році серія марок для відзначення 40-річчя з дня смерті С. Петлюри, та блок з серії «PRO PARTIA» до цієї ж дати.

Відзначили добру пам'ять на марках ППУ 1968 році **Дмитру Вітовському**, сотнику УСС, який підняв повстання, перебрав владу у Львові від австрійських урядовців і передав її Українській Національній Раді. Герой Листопадового чину!

Портрет, у серії марок 1951 р. присвяченій героям визвольної боротьби, **Ольги Басараб**.

У 1951 році вийшов пам'ятний блок до 10 річчя першої (Празької) серії марок ОУН, на якій зображення повної серії випуску 1941 року. На одній із марок серії Марки та блоки присвячені Ініціатору та голові ОУН в

продовж 15 років **Євгену Коновальцю**, вийшли у 1951, 1953, 1955, 1958 роках.

На пам'ять Андрія Мельника вийшли пам'ятна серія марок з приводу смерті полковника у 1964 році та блок з циклу «Героям Слава» у 1960 році.

**Степанові Бандері** у 1959 році вийшов жалібний блок з приводу загибелі Степана Бандери. Для випуску використано блок 1952 року на пам'ять про героїв визвольної боротьби, на якому зроблено чорний наддрук хреста, напису й обрамування і у 1960 році блок з циклу «Героям слава». А в 1964 році блок з циклу «Pro Patria», виданий в 5-ту річницю смерті С. Бандери.

**Лев Ребет** був відзначений на марках ППУ у 1963 році пам'ятною серією в 5 річницю вбивства його Москвою, та блоком з циклу «Героям слава» присвячені Л. Ребету. А у 1965 році блоком з циклу «Pro Patria», присвячений Л. Ребету.

Марки ППУ вийшли в пам'ять героям ОУН Олега Ольжича та Олені Теліги у 1962 році, які також віддали своє життя в боротьбі за українську націю, за український народ.

Великий обсяг маркованої продукції ППУ був присвячений **Роману Шухевичу** «Чупринка».

У 1950 році вийшла жалібна серія марок на загибель генерала хорунжого Т. Чупринки. Рисунки за проектом М. Білинського, і вже в 1951 році виходить пам'ятна серія марок в першу річницю смерті ген.-хор. Т. Чупринки та наліпкові блоки. Для виготовлення блоків використано марки пам'ятні Т. Шухевичу номіналом 10 і 50 шаг. Марки погашені спеціальним штемпелем. Портрет Т. Чупринки на марці 1951 року із серії шести марок, присвяченої визвольній боротьбі (М. Міхновський, О. Басараб, С. Петлюра, С. Єфремов, Є. Коновалець, Т. Чупринка. Також в 1951 році та 1953 році ППУ випустила блоки, присвяченої пам'яті генерала Р. Шухевича та ОУН з написом «Визвольний фонд ОУН». У 1960 році світ бачить дві пам'ятні серії марок для відзначення 10 річниця смерті Т. Чупринки і в 1965 році до 15 річниця смерті ген.-хор. Також з серії блоків «Героям слава» блок присвячений Р. Шухевичу і пам'ятний блок з трьох марок в 10 річчя смерті. У 1960 рік також вийшов пам'ятний блок з шести марок. До цієї ж дати. В 1962 році в 20 річчя УПА вийшов пам'ятний блок де в центрі блоку марка з портретом Т. Шухевича. В 1967 році вийшла серія марок для відзначення 25 річчя УПА і в 1975 році пам'ятна серія марок на згадку 25-ї річниця загибелі Р. Шухевича з портретами Р. Шухевича.

Велику роботу для видань зробив уродженець Дрогобича, колишній старшина Дивізії Галичина, письменник (писав під псевдонімом Степан Любомирський), журналіст, графік і друкар Любомир Рихтицький. В продовж усіх років діяльності ППУ він був її промотором і невідомим трудівником.

Степан Любомир Рихтицький – обдарована постать, великий патріот і борець за волю України невпинний трудівник у громадській праці. Як про нього говорили – «Він підручник Дивізії, публіцист, радіокоментатор, ви-

**1962 р.** Пам'ятна серія марок на відзначення 20-річчя смерті О. Теліги. Марки випущено у десяти кольорових різновидах.

Номінал: 25 шаг.

Наклад: А 400, Б 65.



Мал. 15. Пам'ятна серія марок на відзначення 20-річчя смерті О. Теліги.



Мал. 16. Марки підпільної пошти України.

**1961 р.** Блок во славу українському незнаному Воїнові. Блок надруковано в трьох кольорах.

Наклад: по 400 кожного кольору.

Номінал: 25 шаг.

Формат: 65 × 85 мм.



Мал. 17. 1961 р. Блок во славу українському незнаному воїнові.

давець, графік та мистець ППУ. За проханнями друзів створив відзнаки, жетони, грамоти. Степан Любомирський писав вірші для яких потім сам komponував і мелодії. Член ОУН.

З його пера вийшло багато романів, серед них «Сон літньої ночі» 1946, «Жорстокі світанки» 1947, за яким знятий фільм, «Велика гра» та інш. Перелік роботи виконаної і заслужених регалій превеликий. Це справжній Герой України. Невтомний працівник відділку ППУ ОУН.

Зі смертю Л. Рихтицького припинила свою діяльність і ППУ. Ця постать заслуговує також відобразитися на марках може нового ППУ, а краще офіційної, державної філателії.

Слава Україні! Героям Слава!

**Джерела та література:**

1. Каталог українських недержавних марок, доповнення ч.3 Чикаго. 1964. 1975. Ю. Максимчук.
2. Каталог українських недержавних марок, доповнення ч.4 Чикаго. 1964. 1975. Ю. Максимчук.
3. Каталог українських недержавних марок. А. Хомяк.
4. Каталог-довідник «Тарас Шевченко у філателії». О. Караневич



УДК 356/359(94.477)“1991/1996”

Віталій КУРАВСЬКИЙ (Львів)

## СТАНОВЛЕННЯ АРМІЙСЬКОЇ АВІАЦІЇ ПРИКАРПАТСЬКОГО ВІЙСЬКОВОГО ОКРУГУ УКРАЇНИ (1991–1996 рр.)

**Анотація.** У статті досліджується становлення армійської авіації Прикарпатського військового округу України в умовах непослідовної діяльності вищого державного та військового керівництва України щодо визначення місця армійської авіації у структурі Збройних Сил протягом 1991–1996 рр. Актуальність теми визначається необхідністю удосконалення організаційної структури авіації Сухопутних військ України у напрямі набуття обрису, наближеного до збройних сил провідних держав. Встановлено, що в умовах створення основ Сухопутних військ України армійська авіація Прикарпатського військового округу зазнала скорочення і оптимізації. Поряд з тим перехід від полкової до бригадної організації дозволив їй зберегти здатність виконувати завдання за призначенням.

**Ключові слова:** Сухопутні війська України, Прикарпатський військовий округ, армійська авіація, вертолітний полк, бригада армійської авіації.

**Актуальність статті.** Розвиток авіації Сухопутних військ Збройних Сил України на сучасному етапі передбачає всебічний аналіз досвіду створення основ цього роду військ у 1991–1996 рр. Переосмислення характерних рис і тенденцій зазначеного процесу має спрямовуватися на удосконалення організаційної структури авіації Сухопутних військ України, глибоку модернізацію наявної техніки і озброєння у напрямку набуття обрису, наближеного до збройних сил провідних держав. У роботах закордонних і вітчизняних фахівців [1, 2, 3, 4, 5, 6, 7] становлення армійської авіації Прикарпатського військового округу Сухопутних військ України висвітлено лише частково у контексті будівництва Збройних Сил України, їх видів військ, історії ПрикВО і його об'єднань та з'єднань. Недостатньо розробленим залишається питання впливу на становлення армійської авіації Прикарпатського військового округу поглядів на середню і довгострокову перспективу будівництва Збройних Сил України, різних концептуальних підходів до створення та розвитку їх видів і родів військ.

**Метою** дослідження є реконструкція становлення армійської авіації Прикарпатського військового округу (ПрикВО) Сухопутних військ України у 1991–1996 рр. у контексті врахування здобутого досвіду на етапі її подальшого розвитку в умовах утвердження міжвидового принципу побудови Збройних Сил України.

**Виклад основного матеріалу.** 12 грудня 1991 року Президент України видав Указ №4 “Про Збройні Сили України”, яким було визначено: на базі всіх військ округів, Чорноморського флоту, дислокованих в межах території України (крім військ, що входять до Стратегічних сил

стримування), створити Збройні Сили України [8]. З другої половини січня 1992 р. розпочалася підготовча робота щодо реформування об'єднань, з'єднань і військових частин ПрикВО відповідно до положень Концепції оборони і будівництва Збройних Сил України. Концепція відбивала концентровані погляди керівництва країни на воєнне будівництво, яке повинно було здійснюватися шляхом поетапного скорочення і послідовного реформування військ за принципом розумної достатності виходячи з нових військово-політичних реалій і фінансово-економічних можливостей України.

Армійська авіація ПрикВО призначалася для авіаційної підтримки військ, знищення повітряних десантів, мінування місцевості, ведення повітряної розвідки і виконання завдань всебічного забезпечення бою і в січні 1992 р. включала: управління армійської авіації округу; відділи армійської авіації загальновійськових і танкових армій; військові частини. Основними військовими частинами були: окремі бойові вертолітні полки (обвп) – 119-й (місце базування – аеродром Броди), 335-й (Н. Калинів), 513-й (Бердичів); окремі вертолітні полки (овп) – 441-й (Коростень), 442-й (Жовтневе); 488-й окремий вертолітний полк (бойовий і управління) (овп (біу)) (Вапнярка); 340-й окремий транспортно-бойовий вертолітний полк (отбвп) (Броди); 379-й (Староконстантинів) і 383-й (Хмельницький) окремі полки дистанційно-пілотованих літальних апаратів (оп дпла). Також входили окремі вертолітні ескадрильї (ове): 18-а (Житомир), 96-а (Шипеньці), 111-а (Броди), 119-а (Дубно); 4-а окрема ескадрилья безпілотних літаків-розвідників; 40 частин і підрозділів забезпечення. На озброєнні перебували: вертольоти Мі-2, Мі-6, Мі-8, Мі-9, Мі-24, Мі-24Р; безпілотні літальні апарати ВР-2, ВР-3 [9].

Військове керівництво України на етапі створення основ Збройних Сил України, визнало, що організаційна структура Сухопутних військ є громіздкою і не відповідає військово-політичним реаліям України. Тому армії, які знаходилися у складі військових округів реформувалися у армійські корпуси, а також був розпочатий перехід від дивізійно-полкової до бригадно-батальйонної структури з'єднань. Частину вертолітних полків планувалося розформувувати, а на базі тих, що залишалися створити бригади армійської авіації. Однак пошук оптимальних шляхів створення видів Збройних Сил України вплинув на процес становлення армійської авіації. Влітку 1992 р. командувач 14-ї повітряної армії Військово-Повітряних Сил (ВПС) України В. Антонєць запропонував концепцію створення нового виду Збройних Сил – Військ Повітряної Оборони України, яку він направив



для ознайомлення у Комітет з питань оборони та національної безпеки Верховної Ради України [10, с.2]. Згідно концепції генерал-лейтенанта В. Антонця до нового виду Збройних Сил мали увійти не тільки всі структури ВПС та Військ ППО, але і армійська авіація військових округів [11]. 28 січня 1993 року Указом Президента України за № 31/93 почалося практичне об'єднання частин ВПС та Військ ППО в єдиний вид – Військово-Повітряні Сили (Війська оборони повітряного простору) України. Міністру оборони було поставлено завдання сформувати органи управління ВПС (ВОПП) України. Наступним Указом №32/93 від 28 січня 1993 року Президент України призначив генерал-лейтенанта В. Антонця командувачем нового виду Збройних Сил України [12].

Відповідно до Директиви Міністра оборони України від 24 травня 1993 року армійська авіація ПрикВО протягом червня-липня 1993 р. увійшла до 14-ї повітряної армії ВПС (ВОПП) України. У процесі прийому армійської авіації виявилось, що стан боєздатності техніки в армійській авіації значно нижчий, ніж у ВПС, крім цього виникли розбіжності організаційного характеру. У результаті створення ВПС (ВОПП) мав сформуватися громіздкий вид Збройних Сил України із загальною чисельністю особового складу близько 160 тис. осіб [13, с.16]. Відсутність законодавчо затвердженої, науково обґрунтованої програми створення нового виду Збройних Сил України породжувала широке коло, не завжди об'єктивних протиріч, які призвели у лютому 1994 р. до призупинення Президентом України розпочатого процесу. А у квітні 1994 р. Міністр оборони України приймає рішення про повернення армійської авіації до складу військових округів Сухопутних військ.

У період 1991–1994 рр. поряд із заходами перепідпорядкування армійської авіації (АА) ВПС (ВОПП) і Сухопутним військам України проводилося скорочення її загальної чисельності. У ПрикВО розформовано третину авіаційних частин та частин забезпечення АА, а саме: 335 обвп, 441 овп, окремі вертолітні ескадрильї та пересувні авіаційні ремонтні майстерні. На базі станції збірки вертольотів сформовано 57 авіаційну базу регламентних робіт (Броди). З бойового складу армійської авіації ПрикВО виведено вертольоти Мі-2. У 1995 р. організаційні заходи у ПрикВО направлялися на реформування окремих вертолітних полків і частин забезпечення (які до того були окремими військовими організаціями) у бригади АА. Так до 1 листопада 1995 року 442-й овп, який дислокувався у с. Жовтневе Володимир-Волинського району Волинської області, разом з 494-м окремим батальйоном аеродромно-технічного забезпечення (обатз) та 1527-ю окремою ротою зв'язку та радіотехнічного забезпечення (орз та ртз) був реформований у 5-у бригаду АА [7, 14]. На базі 340-отбвп (снт. Н. Калинів, Львівської області), 745-го обатз і 389-ї орз та ртз у цей же час створено 7-у бригаду АА (транспортно-бойову) [15]. До кінця 1995 р. 513-й обвп з частинами забезпечення реформовано у 1 бригаду АА, 119-й обвп і 488-й овп (біу) відповідно у 3 і 4 бригади АА.

Бригади АА склалися з управління, двох вертолітних ескадрильї та підрозділів забезпечення. Були підпорядковані командирам 13-го і 38-го армійських корпусів ПрикВО. Слід зазначити, що терміни заходів реформування були вкрай стислими і не враховували соціальні наслідки. У результаті проведених заходів у частинах АА чисельність особового складу скоротилася більше як на 2 тис. військовослужбовців [2].

Рівень підготовки льотчиків АА ПрикВО у досліджуваній період залишався високим, що підтверджувалося як під час військових навчань, так і виконання важливих державних доручень. Так на початку 90-х років ХХ ст. загострилися міжетнічні протиріччя і спалахнули військові конфлікти у молодих державах, що виникли на території колишнього СРСР. Одним з них був конфлікт між Грузією та Абхазією. Військові дії призвели до масових переміщень мирного населення. Восени 1993 р. різке похолодання блокувало біженців у горах Сванетії. Керівництво Грузії звернулося до України по допомогу. На базі армійської авіації 14-ї повітряної армії ВПС (ВОПП) України було сформовано вертолітний загін з 15 вертольотів Мі-8МТ, який у складних метеорологічних умовах, у гірській місцевості протягом 9-16 жовтня 1993 року евакуював потерпаюче мирне населення. Льотчикам довелося виконувати по 5–7 польотів на добу, перебуваючи в небі по 12 годин, до того ж неозброєними, на прицілах у бойовиків, які неодноразово обстрілювали українські вертольоти, попри червоні хрести, нанесені на фюзеляжі. Українські авіатори вивезли з гірських майданчиків 7634 біженці. До району лиха вертольоти доставили 487 тонн продуктів харчування, медикаментів, паливно-мастильних матеріалів та теплий одяг. Загальний наліт екіпажів вертолітного загону за п'ять днів роботи становив 271 годину. Після виконання завдання загін повернувся до України [16].

Серйозним іспитом для військ ПрикВО в бойовій підготовці стало проведення 23 березня 1994 року під загальним керівництвом Президента України – Верховного Головнокомандувача Збройних Сил України Л. Кравчука полкового тактичного навчання з бойовою стрільбою 310 мотострілецького полку 24 Залізної дивізії на Яворівському полігоні. Це було перше навчання такого масштабу в незалежній Україні. Виконання полком навчального-бойового завдання забезпечували два полки армійської авіації. Восени 1994 р. на Ужгородському полігоні відбулося планове ротне тактичне навчання з бойовою стрільбою посиленої механізованої роти. Вертольоти Мі-8 та Мі-24, керовані підполковником В. Остапенком і майором А. Яворським, атакували передній край умовного противника, чим забезпечили успіх наступаючого підрозділу. За перебігом тактичного навчання спостерігали Міністр оборони України, командувач військами ПрикВО [6, с. 22–23]. Навчання підтвердили доцільність повернення армійської авіації до складу Сухопутних військ України. Всі засоби вогневого ураження і забезпечення на полі бою повинні перебувати під єдиним керівництвом.

З першого року незалежності України її Збройні Сили були залучені до проведення міжнародних миротворчих операцій. Вагомий внесок в утвердження авторитету українського війська серед збройних сил країн-членів ООН внесли і військовослужбовці АА ПрикВО. Відповідно до звернення-запиту Департаменту Миротворчих операцій ООН 29 липня 1995 року на територію колишньої Югославії було введено 15 окремих вертолітний загін (овз), сформований на базі 7-ї бригади АА ПрикВО. На озброєнні 15 овз мав 3 вертольоти Мі-8 і 2 вертольоти Мі-26. Основні завдання, які покладалися на загін – це перевезення особового складу і гуманітарних вантажів, повітряна розвідка, проведення медичної евакуації та пошуково-рятувальних робіт. Загальний наліт при виконанні місії становив 450 годин. Після виконання поставлених завдань, 14 лютого 1996 року загін було виведено. Для врегулювання міжетнічного конфлікту в Східній Славонії, була направлена 17 окрема вертолітна ескадрилья теж сформована на базі АА ПрикВО, яка виконувала миротворчу місію з 23 березня 1996 року по 15 березня 1998 року. Окремі вертолітні ескадрильї були поставлені завдання щодо ведення повітряної розвідки, здійснення польотів з метою демонстрації сили диверсійним групам, евакуації поранених, передислокації керівного складу місії, перевезення вантажів. На початку 1998 р. обстановка в Східній Славонії нормалізувалася і український підрозділ повернувся на Батьківщину. За період перебування 17-ої ове у складі миротворчої місії ООН виконано 4558 польотів, наліт склав 4613 годин. [17, 18]. Участь підрозділів армійської авіації ПрикВО у міжнародних миротворчих операціях на теренах колишньої Югославії дозволила набути досвіду дій і практичної взаємодії у бойових умовах з силами ООН та НАТО.

Таким чином, проведений аналіз становлення армійської авіації Прикарпатського військового округу України у 1991–1996 рр. дає змогу зробити певні висновки. Основою армійської авіації ПрикВО Збройних Сил України стали органи військового управління і військові частини армійської авіації Радянської армії. Непослідовний характер діяльності вищого державного та військового керівництва України щодо створення ВПС (ВОПП) України і відсутність відповідних державних програмних документів призвів до невизначеності місця армійської авіації у структурі Збройних Сил протягом 1993–1994 рр. Практичний досвід військових навчань у ПрикВО підтвердив необхідність збереження АА у єдиній системі Сухопутних військ. В умовах створення основ Сухопутних військ України армійська авіація ПрикВО зазнала скорочення і оптимізації. Поряд з тим перехід від полкової до бригадної організації дозволив зберегти здатність АА ПрикВО, як за якісними так і кількісними показниками, виконувати завдання за призначенням. Підрозділи АА ПрикВО у 1995–1994 рр. залучені до міжнародної миротворчої діяльності набули досвіду дій і практичної взаємодії у бойових умовах із збройними силами інших країн.

#### Джерела та література:

1. Захаров В. Военное строительство в государствах постсоветского пространства / Владимир Михайлович Захаров. – М.: РИСИ, 2011. – 380 с.
2. Збройні Сили незалежної України. Перші 10 років (1991–2001) / За ред. В.В. Бринцева. – К.: НАОУ, 2006. – 380 с.
3. Згурец С. Оружие Украины. Воздушная сила: авиация фронтовая, транспортная, беспилотная / С.Г. Згурец. – К.: Defense express, 2011. – 112 с.
4. Папікян А. Види Збройних Сил України: історія розвитку / А.Л. Папікян. – Л.: ЛВІ при НУ "Львівська політехніка", 2001. – 52 с.
5. Покотило О. З історії створення Видів Збройних Сил України / Олексій Покотило // Вітчизняна наука: сучасний стан, актуальні проблеми та перспективи розвитку: I Всеукраїнська науково-практична інтернет-конф., 29-31 жовтня 2011 р.: тези доп. [Електронний ресурс]. – Переяслав-Хмельницький, 2011. – Режим доступу: <http://conferences.neasmo.org.ua/node/230>.
6. Надійність, честь, слава: 60 років Прикарпатському військовому округу – Західному оперативному командуванню (короткий історичний нарис) / [Грabsький С.М., Годій М.В., Кірій С.М.]; під заг. ред. М.М. Куцина. – Л.: ДП ВПП МОУ "Армія України", 2006. – 159 с.
7. Слободянюк М. Сухопутні війська України: історія та символіка 13-го армійського корпусу / М.В. Слободянюк. – Л.: В-во "Астролябія", 2012. – 268 с.
8. Указ Президент України від 12 грудня 1991 року № 4 "Про Збройні Сили України" / Військове законодавство України: збірник нормативних актів / [під ред. В.І.Кравченка]. – К.: Атіка, 1999. – 800 с.
9. Дроздов С. На руинах Великого и Могучего / Сергей Дроздов // Авиация и время. – 2012. – №6. – С.22–34.
10. Гречанинов В. Целесообразно, эффективно и экономически выгодно, или о некоторых проблемах объединения ВВС и Войск ПВО и создания единой структуры Военно-Воздушных Сил (Войск обороны воздушного пространства) / В. Гречанинов, Н. Крюков, А. Андросов // Народна армія. – 1993, 11 серпня.
11. Куравський В.Г. Створення Повітряних Сил Збройних Сил України (1991–2005 рр.): історичний аспект: автореф. дис. на здобуття наук. ступеня канд. істор. наук: спец. 20.02.22 "Військова історія" / В.Г. Куравський. – Київ, 2012. – 21 с.
12. Центральний державний архів вищих органів влади та управління України. Укази Президента України №1–34/93 та матеріали до них // Фонд 5233. Адміністрація Президента України. Справи постійного зберігання (1991–1994 рр.). – Оп. 1. – Спр. 141.
13. Збройні Сили України: стан та проблеми розбудови / [О.Я. Маначинський, В.Ф. Онищенко, М.І. Онищук та ін.]. – К.: Національний ін-т стратег. дослідж., 1994. – Випуск 27. – 57 с.
14. Львівський територіальний архівний відділ Галузевого державного архіву Міністерства оборони України (ТАВ ГДА МОУ). Фонд 2970. 442 окремих вертолітний полк. Витяг з історичної довідки 01.06.87 р. – 19.10. 95 р. – Оп. 43481 – Спр. 1.
15. Львівський ТАВ ГДА МОУ. Фонд 2559. 340 окремих транспортно-бойовий вертолітний полк. Витяг з історичної довідки 01.01.86 р. – 30.11. 95 р. – Оп. 43832. – Спр. 1.
16. Вони були першими. Історія. Факти. Особистості / [Гедз В.В., Сизоненко С.В., Лазарев В.І. та ін.]; за заг. ред. М.Н. Поплавського. – Вінниця: ПАТ "Крила України", 2004. – 144 с.
17. Воробйов Г. Участь 13 армійського корпусу у міжнародній миротворчій діяльності / Г.П. Воробйов // Воєнна історія України. Волинь та Полісся: зб. матеріалів Всеукраїнської наукової військово-історичної конф., 25-26 квітня 2013 р., Рівне: тези доп. – К.: НВІМ України, 2013. – С. 410–414.
18. Галузевий державний архів Міністерства оборони України. Ф. 3580. Історична довідка. – Оп. 17611. – Спр.1.

Олександр ЛІСОВ (Київ)

## СПЕЦІАЛЬНІ ПІДРОЗДІЛИ РУХУ УКРАЇНСЬКИХ НАЦІОНАЛІСТІВ ТА УКРАЇНСЬКОЇ ПОВСТАНСЬКОЇ АРМІЇ У ДОСЛІДЖЕННЯХ СУЧАСНИХ ВІТЧИЗНЯНИХ УЧЕНИХ

**Анотація.** Стаття присвячена дослідженню наукових праць вітчизняних учених з проблем функціонування спеціальних підрозділів Української військової організації, Організації українських націоналістів та Української повстанської армії. Розвиток сучасної вітчизняної історіографії теми розглянуто з урахуванням впливу на нього суспільно-політичних процесів та громадської думки кінця ХХ початку ХХІ століть в Україні. Проведено аналіз нормативно-правової бази, що сприяла розвитку історіографії руху українських націоналістів та УПА, зокрема їх спецслужб.

**Ключові слова:** історіографія, рух українських націоналістів, Українська військова організація (УВО), Організація українських націоналістів (ОУН), Служба безпеки Організації українських націоналістів (СБ), Українська повстанська армія (УПА).

**Постановка проблеми.** Від часу здобуття Україною незалежності історіографія руху українських націоналістів та УПА переживає період динамічного розвитку. Гострі дискусії навколо оцінки діяльності ОУН і УПА справляють помітний вплив на розвиток суспільно-політичної та оперативної обстановки в Україні, що зумовлює важливість розуміння подій минулого та основних тенденцій сучасної інтерпретації цієї проблеми.

Окремий інтерес становить історичний досвід зародження і функціонування спеціальних підрозділів (розвідувальних, контррозвідувальних, оперативно-бойових тощо) руху українських націоналістів та УПА. На нашу думку, кращому розумінню теми сприятиме комплексне дослідження наукового доробку вітчизняних учених.

**Аналіз останніх досліджень і публікацій.** Детальну характеристику радянської, української діаспорної та вітчизняної історіографії спеціальних підрозділів руху українських націоналістів та УПА знаходимо у дослідженнях Я.Антонока, Г.Биструхіна, Д.Веденєєва та інших науковців [1-11]. Ураховуючи те, що останнім часом опубліковано значну кількість наукових статей, документальних збірників, фундаментальних монографій, присвячених історії національно-визвольного руху, вважаємо, що дослідження історіографії теми потребує подальшого студіювання.

**Мета роботи** – проаналізувати розвиток наукових поглядів сучасних вітчизняних учених на історію спеціальних підрозділів руху українських націоналістів та УПА. **Виклад основного матеріалу.** Сучасна вітчизняна історіографія національно-визвольного руху нараховує біль-

ше тисячі публікацій, тому ми розглядаємо лише ті роботи, в яких порушуються питання діяльності спеціальних підрозділів руху українських націоналістів та УПА.

Перш за все, необхідно зазначити, що діяльність ОУН і УПА є однією із контраверсійних проблем історії України. Багато у чому це пов'язано з тим, що вітчизняні політичні та громадські організації по-різному ставляться до українського національно-визвольного руху та подій громадянського протистояння, що мало місце у Західній Україні упродовж 1939-1950-х рр.

Проблема ОУН і УПА стала каменем спотикання, що заважав цілковитій злагоді українського суспільства. З початку 1990-х рр. вже на державному рівні робилися спроби врегулювати цю проблему. 1 лютого 1993 р. Президія Верховної Ради України ухвалила постанову “До питання про перевірку діяльності ОУН-УПА”. 14 червня 1994 р. у Міністерстві юстиції України відбулася нарада з представниками Служби безпеки України (СБ України), Міністерства внутрішніх справ України та Головного архівного управління України, щодо створення постійних груп для роботи Комісії з перевірки діяльності ОУН-УПА, але за відсутності фінансування вивчення цього питання затягувалося. 13 вересня 1996 р. Верховна Рада України ухвалила Постанову “Про склад тимчасової спеціальної комісії Верховної Ради України по сприянню у вивченні питань, пов'язаних з перевіркою діяльності ОУН-УПА”. Проте, народні депутати, які увійшли до складу парламентської комісії, мали діаметрально протилежні погляди на історію руху українських націоналістів, тому її робота була паралізована. За дорученням Президента України Л.Кучми Кабінет Міністрів України 12 вересня 1997 р. ухвалив Постанову “Про Урядову комісію з вивчення діяльності ОУН-УПА”. Голові Комісії – міністру юстиції, надали право створювати експертні та робочі групи зі спеціалістів різних установ та організацій [26, с. 4-22].

Так, в Інституті історії України Національної академії наук України під керівництвом С.Кульчицького була сформована Робоча група істориків при Урядовій комісії з вивчення діяльності ОУН-УПА (Робоча група). Учені сконцентрували свою роботу на трьох взаємопов'язаних напрямках: археографічному пошуку і публікації збірників документів, підготовці окремих праць та узагальнюючої колективної монографії та фахового висновку про діяльність ОУН і УПА.

У 2000 р. Робоча група опублікувала попередню історичну довідку “Проблема ОУН-УПА”, що охоплювала

історію руху українських націоналістів та УПА у 1920-1950-х рр. Попередній характер довідки був розрахований на обговорення висунутих Робочою групою положень усіма зацікавленими сторонами з метою підвищення якості остаточного наукового висновку [24].

Підсумкова колективна монографія Робочої групи "Організація українських націоналістів і Українська повстанська армія" була опублікована у 2005 р. Хронологічні межі подій, що в ній висвітлюються, у порівнянні з попередньою історичною довідкою звужені до 1939-1950-х рр. Науковці розуміли, що підготовлена праця й висунуті в ній положення не зможуть кардинально змінити ставлення учасників конфлікту до проблеми ОУН і УПА. Тому, головною метою учених було надання об'єктивного фактичного матеріалу у розпорядження органів влади та широкої громадськості для здійснення самостійних висновків та оцінок [22].

Окрему увагу привертає шостий розділ монографії, підготовлений О.Лисенком. Науковець розглядає структуру СБ та основні напрями її діяльності у період Другої світової війни. Автор зазначає, що на початку 1944 р. провідним напрямом роботи СБ стає боротьба з ворожою агентурою і вирішення проблем внутрішньої безпеки. Досліджено карально-репресивну діяльність СБ, що здійснювала "чистки" у лавах ОУН і УПА. О.Лисенко робить висновок, що засоби, які застосовувала СБ у своїй діяльності, використовувались усіма тогочасними спецслужбами світу. "Особливістю функціонування СБ стали партизансько-підпільні методи і втрата критерію доцільності заходів та реальності загрози, що спричинило великі й здебільшого невинуваті жертви, дискредитувало і послаблювало самостійницький рух в очах населення й світової громадськості" [22, с. 373-376].

С. Кульчицький зазначив, що особливо важливу роль в діяльності Робочої групи відіграв А. Кентій: "Один із найбільш досвідчених архівістів, він більше десяти років досліджував історію УПА, відштовхуючись від першоджерел, а не від радянської або української зарубіжної історіографії". У 1998-1999 рр. дослідник опублікував шість монографій з історії руху українських націоналістів 1920-1956 рр. [22, с. 8].

Доопрацювавши свої попередні роботи, у 2005 р. А. Кентій видав перший том комплексного монографічного дослідження "Збройний чин Українських Націоналістів 1920-1956", що хронологічно охопив період "Від Української військової організації до Організації Українських Націоналістів 1920-1942". У 2008 р. науковець опублікував другий том дослідження "Українська повстанська армія та збройне підпілля Організації українських націоналістів, 1942-1956". Учений дає виважений аналіз зародження та діяльності руху українських націоналістів, причин виникнення його збройних формувань, висвітлює різні сторони розвідувально-підривної діяльності УВО, ОУН до 1942 р., досліджує організаційну структуру та діяльність спеціальних підрозділів ОУН та УПА, контакти націоналістів з іноземними спецслужбами у 1920-50-х рр. [16-17].

Підготовка таких капітальних праць стала можливою лише завдяки відкриттю доступу до раніше засекречених архівних сховищ, чого не вдавалося зробити у радянські часи. Враховуючи те, що на початку 1990-х рр. в археографії теми існувала значна лакуна, підготовка документальних збірників виокремилась у самостійний напрям дослідження. Вітчизняні учені здійснили значний археографічний пошук, результатом якого стало уведення до наукового обігу документальних джерел, що висвітлюють історію руху українських націоналістів та УПА, зокрема діяльність їх спеціальних підрозділів. Важливе значення в археографії теми відіграв опублікований О.Лисенком та І.Патриляком збірник документів і матеріалів СБ, що зберігаються у Центральному державному архіві вищих органів влади і управління України [21].

Науковий доробок Робочої групи нараховує десятки документальних збірників, статей та монографій, зміст яких сприяє кращому розумінню генези руху українських націоналістів, соціально-політичної, економічної та оперативної обстановки в Західній Україні у 1920-1950-х рр. Розвідувальна та контррозвідувальна діяльність ОУН і УПА не стала предметом дослідження науковців Робочої групи, але побіжно розглядається майже в усіх їх працях.

З кінця 1990-х рр. в Національній академії СБ України (НА СБ України) починається студіювання історії спеціальних підрозділів руху українських націоналістів та УПА. Науковці НА СБ України Г. Биструхін, Д. Веденєєв, В.Єфименко та інші дослідники опублікували десятки наукових статей, монографій, навчально-методичну літературу, де розкривається структура спеціальних підрозділів руху українських націоналістів та УПА, міститься детальна інформація щодо їх основних напрямів та методів діяльності [3-13; 20].

Також, плідною стала співпраця дослідників НА СБ України та Галузевого державного архіву СБ України (ГДА СБ України). Д. Веденєєв та О. Стаднік увели до наукового обігу комплекс джерел відомчого архіву, що за своїм походженням належать як до документів, утворених підрозділами спеціального призначення ОУН і УПА, так і до матеріалів радянських органів державної безпеки. Опубліковані у збірнику історичні джерела характеризують процес становлення і функціонування спеціальних підрозділів ОУН і УПА, їх розвідувальну, контррозвідувальну, оперативно-бойову діяльність, особливості кадрового складу [8].

У 2003 р. видано узагальнюючу працю Д.Веденєєва "Спеціальні підрозділи руху українських націоналістів та Української повстанської армії (1920-й – кінець 1960-х рр.)", що була підготовлена з використанням значної джерельної бази, передусім із залученням раніше невідомих матеріалів з фондів ГДА СБ України.

У монографії досліджено процес зародження та діяльність спеціальних підрозділів УВО, ОУН і УПА, розглянуто питання співробітництва УВО і ОУН зі спецслужбами Німеччини, Литви та інших держав. Значну увагу в



дослідженні приділено спеціальній діяльності СБ у роки Другої світової війни. Визначено структуру, основні напрями роботи СБ, повноваження її співробітників. Проведено ретельний аналіз інформаційної роботи, слідчої діяльності та судово-дисциплінарної практики оунівської спецслужби. Автор не оминає й гострих питань, об'єктивно розкриваючи репресивно-терористичну діяльність СБ [10-11].

Д. Веденєєв і Г. Биструхін підготували узагальнюючу монографію з історії функціонування спеціальних підрозділів руху українських націоналістів та УПА у 1920-1945 рр., що увібрали в себе результати попередніх робіт науковців. Особливу увагу учені приділили розвідувальній, контррозвідувальній, диверсійно-терористичній, слідчій діяльності, кадровій та навчально-виховній роботі спецпідрозділів ОУН і УПА в роки Другої світової війни [7].

Важливу роль у розкритті теми відіграла праця Д. Веденєєва і Г. Биструхіна "Повстанська розвідка діє точно і відважно...". Науковці підготували третій розділ "Документальна спадщина спеціальних підрозділів підпілля ОУН (С.Бандери) та Української повстанської армії", згрупувавши документи ГДА СБ України за тематично-хронологічним принципом. Таким чином, історичні джерела, розміщені в окремі підрозділи, висвітлюють структуру та основні функції СБ, розвідувальну, диверсійно-терористичну, кадрову та навчально-виховну роботу оунівської спецслужби, а також діяльність спеціальних підрозділів УПА. У цьому виданні знаходимо накази, інструкції, відозви, повідомлення СБ, радянські протоколи допитів відомих функціонерів націоналістичного руху, ознайомлення з якими сприяє кращому розумінню історії створення і діяльності спеціальних підрозділів руху українських націоналістів та УПА [9].

Ураховуючи, що аналіз археографії спеціальних підрозділів руху українських націоналістів та УПА не є метою цієї статті, зазначимо, що це питання більш детально розглядалось нами у попередній роботі [20].

У наступному фундаментальному виданні Д. Веденєєва і Г. Биструхіна "Двобій без компромісів" досліджено протиборство спеціальних підрозділів руху українських націоналістів та закордонних центрів ОУН із радянськими органами державної безпеки у 1945-1980-х рр. [5].

Спроба аналізу кадрового забезпечення спецпідрозділу ОУН(Б) здійснена В.Єфименком на прикладі референтури СБ Крайового проводу "Захід-Карпати" [12]. Дослідивши документи, утворені учасниками національно-визвольного руху, В.Єфименко розглянув тактику і методи розвідувальної та контррозвідувальної діяльності, основні напрями агентурно-оперативної роботи та методику ведення допиту слідчими СБ [13].

Значна кількість фактичного матеріалу щодо диверсійно-терористичної діяльності спеціальних підрозділів руху українських націоналістів та УПА міститься у колективній монографії "Політичний терор і тероризм в Україні XIX-XX ст.". На особливу увагу заслуговують розділи, підготовані Ю. Киричуком "Місце тероризму у

визвольній боротьбі УВО-ОУН", О. Лисенком та Т. Вронською "Терористична тактика в діяльності ОУН та УПА", Д. Веденєєвим та О. Лисенком "Прояви терору і тероризму в протистоянні радянської влади та ОУН і УПА в західноукраїнському регіоні післявоєнної доби" [23].

Певні відомості щодо розвідувальної та контррозвідувальної роботи підпілля ОУН, протистояння між ним та радянськими спецслужбами містяться у працях з історії руху українських націоналістів та УПА у різних регіонах України. У роботах Г. Биструхіна і Д. Веденєєва, присвячених проблемі міської партизанської війни, досліджена тактика боротьби спеціальних підрозділів національно-визвольного руху з радянською владою в умовах міста у 1945-1950-х рр. [3-4]. В.Ільницький висвітлює діяльність СБ Дрогобицької округи ОУН [14]. У монографії та дисертаційному дослідженні Я. Антоюка висвітлено особливості розвідувальної та контррозвідувальної роботи оунівської спецслужби в умовах обласних, районних центрів і сільської місцевості Волині та Полісся [1-2].

Порівняльний аналіз національно-визвольного руху в Україні і національно-визвольних рухів Білорусії, Литви, Латвії, Естонії здійснив А. Русначенко. Науковець виявив об'єктивні закономірності та характерні риси національно-визвольних рухів цих країн. Поряд з цим, дослідник присвятив окремий підрозділ розвідувальній, агентурній та слідчій діяльності СБ [27, с. 315-322].

Спеціальна діяльність руху українських націоналістів висвітлюється у персоналіях лідерів УВО, ОУН і УПА. Постать О. Думіна та діяльність спеціальних підрозділів УВО досліджено у статті О. Кучерука. У наступній роботі науковця "Останній паспорт Євгена Коновальця" міститься інформація щодо розвідувальної діяльності УВО та її взаємовигідного співробітництва з Литвою, зокрема, наведено факти надання литовських паспортів Є. Коновальцю та іншим членам УВО, що уможливило їх легалізацію в іноземних державах [18-19]. Д. Веденєєв і Г. Биструхін, опрацювавши документи ГДА СБ України, дослідили біографії провідних функціонерів спеціальних підрозділів ОУН та УПА [9]. У роботі О.Іщука та В. Огородніка досліджено постать керівника оунівської спецслужби М. Арсенича [15]. Значна кількість біографій співробітників СБ міститься у публікаціях видавництва "Літопис УПА", серед яких доволі інформативною є серія "Події і Люди". Життєвий та бойовий шлях надрайонного референта СБ Станіславщини В. Сенчака висвітлено у публікації Д. Проданика [25].

Проаналізувавши розвиток наукових поглядів вітчизняних учених на історію спеціальної діяльності руху українських націоналістів та УПА, робимо наступні висновки:

- з початку 1990-х рр. історія діяльності ОУН і УПА лишається однією із контраверсійних проблем вітчизняної науки, дискусії навколо оцінки діяльності ОУН і УПА відіграють помітну роль у формуванні суспільно-політичної та оперативної обстановки в Україні;

- з кінця 1990-х рр. історія становлення і функціонуван-

ня спеціальних підрозділів руху українських націоналістів і УПА стала предметом окремих досліджень;  
 - у вітчизняній історіографії спеціальних підрозділів руху українських націоналістів і УПА можна виокремити декілька основних напрямів дослідження: археографічні роботи; за видом діяльності спецпідрозділів (розвідувальна, контррозвідувальна, диверсійно-терористична, слідча, карально-репресивна, кадрова, навчально-виховна робота тощо); за географічним критерієм (регіони та місцевість діяльності); біографічні дослідження;  
 - *перспективним напрямом дослідження є необхідність здійснення подальшого аналізу наукового доробку вітчизняних учених, присвяченого формам і методам, силам та засобам боротьби радянських органів державної безпеки з підпіллям ОУН і УПА, що сприятиме більш широкому розумінню теми.*

#### Джерела та література:

1. Антонюк Я. Діяльність СБ ОУН на Волині / Я. Антонюк. – Луцьк: Волинська книга, 2007. – 176 с.
2. Антонюк Я. М. Діяльність Служби безпеки ОУН(Б) на території Волині та Полісся 1946-1951 рр.: автореф. дис. ... канд. іст. наук : спец. 07.00.01 "Історія України" / Антонюк Ярослав Миколайович. – Острог, 2011. – 16 с.
3. Биструхін Г. С. Війна в кам'яних джунглях. Міська партизанська війна як феномен збройної боротьби та спеціальної діяльності. 1945-2005 рр. Монографія / Г. С. Биструхін, Д. В. Веденєєв. – К.: Генеза, 2006. – 512 с.
4. Биструхін Г. С. "Міська партизанська війна" як феномен збройної боротьби та спеціальної діяльності (1945-2005 рр.): Монографія / Г. С. Биструхін, Д. В. Веденєєв. – К.: НА СБ України, 2006. – Ч. 1. – 216 с.
5. Веденєєв Д. В. Двобій без компромісів. Протиборство спецпідрозділів ОУН та радянських сил спецоперацій. 1945-1980-ті роки: Монографія / Д. В. Веденєєв, Г. С. Биструхін – К.: К.І.С., 2007. – 568 с.
6. Веденєєв Д. В. Історіографія і бібліографія діяльності підрозділів розвідки та контррозвідки руху українських націоналістів та Української повстанської армії. 1945 – початок 2000-х років : Навч. посібник / Д. В. Веденєєв. – К.: НА СБ України, 2005. – 62 с.
7. Веденєєв Д. В. Меч і тризуб. Розвідка і контррозвідка руху українських націоналістів та УПА (1920-1945). Монографія / Д. В. Веденєєв, Г. С. Биструхін. – К.: Генеза, 2006. – 408 с.
8. Веденєєв Д. В. Підрозділи спеціального призначення Організації українських націоналістів та Української повстанської армії: документальна спадщина: Збірник документів / Д. В. Веденєєв, О. А. Стадник. – К.: НА СБ України, 2004. – 235 с.
9. Веденєєв Д. В. "Повстанська розвідка діє точно і відважно...". Документальна спадщина підрозділів спеціального призначення ОУН та УПА. 1940-1950-ті роки / Д. В. Веденєєв, Г. С. Биструхін. – К.: К.І.С., 2006. – 568 с.
10. Веденєєв Д. В. Спеціальні підрозділи руху українських націоналістів та Української повстанської армії (1920-й – кінець 1960-х рр.). Монографія / Д. В. Веденєєв. – К.: НА СБ України, 2003. – Ч. I. – 171 с.
11. Веденєєв Д. В. Спеціальні підрозділи руху українських націоналістів та Української повстанської армії (1920-й – кінець 1960-х рр.). Монографія / Д. В. Веденєєв. – К.: НА СБ України, 2003. – Ч. II. – 210 с.
12. Єфименко В. Кадровий склад спеціального підрозділу ОУН(Б): спроба аналізу / В. Єфименко // З архівів ВУЧК-ГПУ-НКВД-КГБ. – 1999. – № 1/2. – С. 443-456.
13. Єфименко В. Тактика і методи роботи працівників спеціального підрозділу ОУН(Б) / В. Єфименко // З архівів ВУЧК-ГПУ-НКВД-КГБ. – 2000. – № 2/4 (13/15). – С. 504-514.
14. Ільницький В. І. Дрогобицька округа ОУН: структура та діяльність (1945-1952) : автореф. дис. ... канд. іст. наук : спец. 07.00.01 "Історія України" / В. І. Ільницький. – Львів, 2010. – 20 с.
15. Іщук О. Генерал Микола Арсенич: життя та діяльність шефа СБ ОУН / О. Іщук, В. Огороднік. – Коломия: Вік, 2010. – 195 с.
16. Кентій А. В. Збройний чин Українських Націоналістів 1920-1956: Історико-архівні нариси / А. В. Кентій. – К., 2005. – Т. 1. Від Української військової організації до Організації Українських Націоналістів 1920-1942. – 332 с.
17. Кентій А. В. Збройний чин Українських Націоналістів 1920-1956: Історико-архівні нариси / А. В. Кентій. – К., 2008. – Т. 2. Українська повстанська армія та збройне підпілля Організації українських націоналістів, 1942-1956. – 415 с.
18. Кучерук О. Останній паспорт Євгена Коновальця / О. Кучерук // Пам'ять століть. – 2000. – № 5. – С. 59-63.
19. Кучерук О. Розвідка Української військової організації та Осип Думін / О. Кучерук // Пам'ять століть. – 2001. – № 4. – С. 43-49.
20. Лісов О. С. Археографія діяльності спеціальних підрозділів руху українських націоналістів та Української повстанської армії як джерело удосконалення наукових досліджень з історії розвідки та контррозвідки в Україні / О. С. Лісов // Удосконалення наукової діяльності Національної академії Служби безпеки України: проблеми та перспективи: матеріали наук. конф., Київ, 29 січня 2013 р. – К.: Наук.-вид. відділ НА СБ України, 2013. – С. 427-432.
21. Матеріали та документи Служби безпеки ОУН(Б) у 1940-х рр. / [упоряд.: О. Є. Лисенко, І. К. Патриляк]. – К.: Інститут історії України НАН України, 2003. – 253 с.
22. Організація українських націоналістів і Українська повстанська армія: Історичні нариси / Відп. ред. С. В. Кульчицький. – К.: Наукова думка, 2005. – 495 с.
23. Політичний терор і тероризм в Україні. XIX-XX ст. Історичні нариси / Відп. ред. В. А. Смолій. – К.: Наукова думка, 2002. – 952 с.
24. Проблема ОУН-УПА. Попередня історична довідка / Відп. ред. С. В. Кульчицький. – К.: Інститут історії України НАН України, 2000. – 130 с.
25. Проданик Д. Шлях боротьби Василя Сенчака – "Ворона" / Д. Проданик. – Торонто, Львів: Літопис УПА, 2011. – 128 с. – (Події і люди; Кн.15).
26. Протистояння. Звернення, заяви, листи громадських організацій, політичних партій, громадян України до Комісії з вивчення діяльності ОУН-УПА. 1996-1998 рр. / [автор передмови та упоряд. Л. В. Гриневич]. – К.: Інститут історії України НАН України, 1999. – 406 с.
27. Русначенко А. М. Народ збурений. Національно-визвольний рух в Україні і національно-визвольні рухи опору в Білорусії, Литві, Латвії, Естонії у 1940-50-х рр. / А. М. Русначенко. – К.: "Пульсари", 2002. – 520 с.

Василь ЯВТУШЕНКО (Харків),  
Онисія МАХОНІНА (Харків)

## БОРОТЬБА ОУН-УПА У ВИСВІТЛЕННІ УКРАЇНСЬКОГО ФОЛЬКЛОРУ ТА ЛІТЕРАТУРИ

**Анотація.** Діяльність ОУН-УПА і на теперішній час залишається однією з найменш вивчених сторінок української історії. Разом з тим, певний внесок у висвітленні ставлення українського народу до цієї боротьби може внести вивчення фольклорних та літературних творів на цю тему. У статті аналізуються фольклорні, поетичні, прозові твори, присвячені діяльності УПА, висвітлюються основні ідеї, відображені у цих творах.

**Ключові слова:** ОУН – УПА, фольклор, боротьба українського народу, література

Боротьба ОУН – УПА за незалежну українську державу і досі залишається однією з найбільш дискусійних тем в історії нашої держави. Попри чисельні публікації, що з'явилися в останні роки, в масовій свідомості продовжує жити, як мінімум, упереджене, а як максимум, негативне ставлення до цієї боротьби. Саме тому ця тема потребує неупередженого фахового дослідження.

Серед іншого, чекає об'єктивного дослідження й художня література про боротьбу повстанців. Радянська література відображала діяльність українських повстанців з суто негативного боку. Ситуація почала змінюватись з проголошенням незалежності України.

Позитивним можна вважати факт появи в Україні (і виданих, і переданих у дарунок діаспорою) поетичних антологій про збройну боротьбу ОУН-УПА, збірок віршів поетів-повстанців М. Босслава, Б. Бори, М. Кушніра, П. Василенка, повстанського фольклору, прозових та драматичних

Збирання, вивчення і збереження усної творчості повстанців стало справою життя Г. Дем'яна, В. Подуфалого, Є. Луньо, З. Бервецького та багатьох інших ентузіастів. Їхні дослідження засвідчили, яке це справді невичерпне багатство. Тільки у приватному архіві Г. Дем'яна зібрано понад 2000 повстанських пісень. Відвідавши впродовж останніх десяти років півсотні населених пунктів одного лише району (Яворівщина), Є. Луньо записав разом з варіантами майже 1000 пісень. Для порівняння найповніше на сьогодні видання З. Лавришина містить трохи більше 650 творів [1, с. 12].

Зібраний матеріал систематизується, аналізується, в періодиці раз по раз з'являються наукові та публіцистичні статті (Г. Дем'ян, Є. Луньо, Т. Салига). Стала об'єктом уваги літературознавців і поезія українського Резистансу. Грунтовні розвідки подали на суд читача Т. Салига, Н. Роздольська, Н. Миронець, І. Пилипів. Зусиллями патріотів-ентузіастів видано поетичні антології, збірки окремих авторів. Введено розділ «Поезія во-

яків УПА» до «Історії української літератури ХХ століття» (К., 1994). [3]

Навіть зараз важко підрахувати точну кількість пісень, адже власні пісні мали не лише з'єднання, а й окремі курені, сотні. Деякі частини УПА видають свої збірки, як це зробила УПА-Північ у 1946 р. Ще й зараз у періодиці можна зустріти пісні, що не ввійшли до жодного з понад трьох десятків збірок. Перші зібрання фольклору вийшли вже в 1941 р. («Гомін волі»). І з року в рік їх кількість збільшувалась. У 1943 р. видано співаник «За Україну», а в 1944р. – «Збірник українських революційних пісень» (лише нещодавно знайдений Н. Миронець в архіві). 1946 р. в підпільному видавництві «Юнацький шлях» побачила світ збірка «Нові коляди», 1947 р. – вийшли пісні Саніка, співаник Голяша, «Збір пісень УПА» і пісні з Денника сотенного Крилача. Проте професійно укладені збірники з'явилися дещо пізніше.

У 1947 р. приходять до читача збірник «3 поезій повстанської боротьби» У 1950 р. в Регенсбурзі вийшов «Співаник УПА» під редакцією Б. Кравціва, В. Шульги, Б. Нижаківського, що включав 65 пісень з нотами [2].

В останні роки у 25 томі «Літопису УПА» побачив світ збірник «Пісні УПА», що вміщує 604 повних тексти повстанських пісень і, окрім того, 68 уривків. Усі вони класифіковані по 14 розділах: гімни й марші; історичні пісні; про долю народу; повстанський світогляд; доля повстанця; доля дівчини, мами, рідні; тюрми й табори; любовні; військовий побут; розважливі; жартівливі; коляди; післяповстанські пісні; післяповстанські авторські пісні. Разом із тим, досить активно розвивається й авторська поезія. У ряді тих, «хто свідомо скеровував свою творчість», можна назвати Тодося Осьмачку, Грицька Чупринку, Юрія Клена, Євгена Плужника, поетів так званої «квадриги» – львівських «вісниківців», Юрія Липу, Леоніда Мосендза, Олену Телігу, Євгена Маланюка, Олега Ольжича, а також і тих, котрі в основному друкувались поза «Вісником» – Вадима Лесича, Ярослава Курдидика, Романа Завадовича, Богдана Кравціва, Володимира Яніва. Івсе ж упівська поезія найбільш співзвучна з поезією стрілецькою, і вона, безперечно, виростає звідси – з героїки визвольних подвигів січовиків і творчого досвіду поетів-воїнів.

Один із найактивніших організаторів і творців літературного процесу в Галичині та еміграції Юрій Липа був лікарем УПА. Уся його творчість – поезія, проза, публіцистика (збірка поезій «Суворість», історичний роман «Козаки в Московії», есе «Бій за українську літературу»,

книга публіцистики «Призначення України» — прийнята духом нескореності імперіальній Росії, незнищенності віри в свободу, у звільнення народу від чужинських пут. Власне, цьому Юрій Липа й присвятив своє життя. Крайове підпільне видання «Ідея і чин» (1945. ч. 9), у короткій замітці «Впали на полі слави» повідомило: «Др. Юрій Липа, визначний публіцист і письменник, лікар УПА, загинув геройською смертю в бою з більшовиками».

У лавах УПА змагалося багато письменників. Більшість їх них, загинувши, лишилися безіменними. Та все ж їх твори, хай хоч і далеко не всі, повертаються як документи часу. Вони поширювались як листівки, друкувались у підпільних альманахах та газетах, передавалися «таємною» поштою на схід України.

У 1947 р. часопис «Наша книгозбірня» (Ч. 1), що вийшов у Західній Німеччині, надрукував фотокопію таких віршів під назвою «З поезій повстанської боротьби». Вірші невідомих авторів названої добірки часто фіксують конкретні місця боїв, реальних людей, передають напружену атмосферу часу, революційну окриленість воїнів УПА та загальнонародний настрій.

У жанрово-стильовому аспекті — це вірші-протести, заклики, пісні-марші, вірші-колядки, вірші-віншування, гімни, поеми, балади тощо. Вони, являючи собою індивідуальну творчу вартість, авторську самостійність, водночас дуже близько стоять до фольклору.

Серед поетів-упівців найбільш відомим став Марко Боєслав. Він народився на Західній Україні, є свідчення, що на Станіславщині. На жаль, повніших біографічних даних поки що не маємо. Боєслав був членом ОУН з 1930 р., а вояком УПА став у 1942 році. Найчастіше друкував свої твори в журналі «Чорний ліс», одинадцять номерів якого видало у 1947 – 1950-х р. Станіславське (Івано-Франківське) підпілля.

У цьому ж проміжку часу, тобто в другій половині сорокових років, Марко Боєслав написав і пустив у світ (друкарським і недрукарським способом) п'ять поетичних збірок: «Непокірні слова», «В хоробру путь», «Вітчизна кличе», «Протест», «Із днів боротьби», «Хай слава луна», які потім, у 1951 р., вийшли за кордоном окремою книжкою під назвою «Непокірні слова».

Він також знаний як драматург та прозаїк. Його драма «Сталь без іржі» мала два видання. Оповідання, новели, публіцистичні твори друкувались у підпільних газетах та журналах («Шлях перемоги», «Лісовик», «На чатах», «Чорний ліс», «За Україну!»).

Незаперечний талант Боєслава, без сумніву, повністю не розкрився. Умови, в яких він писав, справедливіше назвати творчим подвигом, а не умовами. Тому можна пояснити часом невідшліфованість його фрази, подеколи й версифікаційну недовершеність чи якісь інші вади. Та в кращих своїх речах Марко Боєслав — поет, який розуміє вагу слова. Воно тоді виразно гнівне, спрямоване проти чужинських орд, що нівечать рідну землю, проти катів народу; воно й незвичайно ніжне, бо душа озивалась любов'ю до матері-України [2].

За драматизмом настроїв, відкритістю голосу, «задокументованістю» часу з поезією Марка Боєслава перегукується поезія Петра Гетьманця. Він також мав псевдоніми Волош Полтавець, Волош-Василенко. Справжнє прізвище поета Петро Василенко. Гетьманець народився 1921 року на Полтавщині в Ялтинському районі. Був редактором ряду підпільних видань ОУН і УПА, співредактором (разом з К. Вірлиневим) великого збірника документів «Під бойовими прапорами УПА. У боротьбі за волю» (репортажі, спогади, звіти).

Проза УПА (і про УПА) пройшла шлях від невеличких оповідань, написаних буквально по «слідах» конкретних подій з яскраво вираженим дидактичним спрямуванням (часто вони сприймаються як спроба у художній формі проілюструвати ту чи іншу вимогу командування) до більш широких полотен. З віддалі часу з'явилася можливість дати більш об'єктивну і всесторонішу картину подій, рівень аналізу, художності у таких творах стає дедалі вищий.

Проза про діяльність ОУН — УПА представлена іменами Г. Бердо, М. Боєслава, М. Гай, М. Дмитренко, Є. Дмитрика, Ф. Дудка, Я. Курдидика, С. Любомирецького (спр. пр. Любомир Рихтицький), С. Мечника, У.Самчука, Л. Сеника та інших авторів. Жанрово — це прозові мініатюри, оповідання, нариси, повісті, кіноповісті, романи. Адресуються вони різним віковим групам: від дитини-підлітка до ветерана, який за прозовим рядком бачить реальних людей і реальні події.

Важливу роль відігравали у справі патріотичного виховання твори для юнацтва. Один з них — повість «Спит» В.Прилісного. Його ідея викладена уже в самій назві: боротьба з більшовицькими окупантами є справжнім іспитом для героїв. Вони з честю склали його, навіть ціною власного життя. Одна з головних проблем твору — дуже гостра й актуальна на той час — залишається такою і зараз. Це проблема визволення нації та її боротьби за свободу. Часто над цим розмірковують вороги УПА — червоноармійці, які не розуміють, що Українська Повстанська Армія — не зграя бандитів-німецьких найманців, а свідомий національний рух за свободу, корені якого лежать в самій суті народу.

Справжніми лицарями зображені головні герої — командир партизанського загону Сокіл, його кохана дівчина Христя та помічник Чобітко, залізничник Мирон Рубанюк та лейтенант МДБ Степан Шовкун, що стає на бік повстанців. Всі їхні сили, думки спрямовані на боротьбу проти нового ворога.

Гостро постає у творі проблема воїнської честі. Кожен з борців за волю України дорожить своєю честю, вороги ж навпаки, задля власної вигоди готові загризти один одного, в їх середовищі панує постійна підозра і недовіра. І хоча таке потрактування є дещо прямолінійним, однак історичні джерела, які стали доступними для широкого читача в останні роки, свідчать, що автор не набагато погрішив проти правди.

Значним є виховний потенціал повісті. Його персонажі — бійці УПА є героями завдяки своїй любові до Батьків-



щини, і саме патріотизм, уміння дорожити своєю честю, жертвовність виховує повість. Мужність, чесність, незламність – ось риси справжнього патріота. Вони завжди цінувалися нашим народом, є характерними для героїв фольклору.

У малому жанрі прози працював Л. Сенік. Герої повісті «Загін смерті» – Іван Грім, Андрій Вітер, зв'язкова Галя та командир загону Залізник. Дія відбувається після приходу на західні землі більшовиків, коли УПА переходить від активних бойових дій до партизанської боротьби. Одночасно вона змушена протистояти численним провокаторам і шпигунам, яких засилали до загонів.

Зразком «великого» твору, присвяченого діям УПА, є роман У.Самчука «Чого не гоїть огонь». У художній спадщині письменника його поява цілком логічна і закономірна. У.Самчук був членом ОУН. Він перебував у Закарпатті під час подій 1939 року, як член похідних груп у 1941 році прибув на Україну і став редактором однієї з найпопулярніших газет «Волинь». Письменник знав про діяльність упівців не з чужих уст, був особисто знайомим з Блакитним, 1944 року його переконували влитися до лав повстанців.

З нових творів можна назвати «Музей покинутих секретів», Оксани Забужко (К., Факт, 2009). Це епічна родинна сага про життя трьох поколінь, сюжет якої охоплює понад 60 років: від 1940-х до 2004-го.

Таким чином, художня творчість про героїку ОУН – УПА є важливою складовою літературного процесу. У ній знайшли правдиве відображення історичні події, подано характеристику безпосередніх учасників, розкрито їхню психологію. Ця творчість має велике виховне значення, оскільки дає можливість зрозуміти думки, почуття і прагнення упівців, дати молоді яскравий приклад дієвого патріотизму, героїзму та жертвовності.

#### **Джерела та література.**

1. Грицай Я. А рани не гоїлися. Спомини. / Ярослав Грицай – К., 2001. – 332 с.
2. Іщук. О. Життя та доля Михайла Дяченка – «Марка Боєслава». / Іщук. Олександр – К., 2010. – 140 с.
3. Історія української літератури ХХ ст. у 2. т. / За ред. О. Донченка. – К., 2004. – т.2. – С. 254–259.

УДК: 378 : 355 (477)“1945/1950”

Олександр НІКІТЮК (Київ),  
Наталія КОПИЧКО (Київ)

## ПІДГОТОВКА ОФІЦЕРІВ МЕДИЧНОЇ СЛУЖБИ ЗАПАСУ В МЕДИЧНИХ ВУЗАХ ЗАХІДНОЇ УКРАЇНИ У ПІСЛЯВОЄННІ 1944–1950 РОКИ

**Анотація.** В статті розглядається процес підготовки офіцерів медичної служби запасу у медичних інститутах розташованих у західних областях України у післявоєнні 1944–1950 роки. Підготовка здійснювалася на сформованих у Львівському, Станіславському та Чернівецькому медичних вузах кафедрах військово-медичної підготовки за спеціальними навчальними програмами. За досліджуваний період у трьох медичних інститутах пройшли навчання за програмами підготовки офіцерів медичної служби запасу понад 2800 студентів. Випускникам 1945–1948 років по закінченню вузів присвоювалися військові звання “сержант запасу”. Військові звання “молодших лейтенантів запасу” випускникам медичних інститутів почали присвоювати з 1949 року. У 1949 та 1950 роках у медичних вузах Західної України було підготовлено близько 1700 офіцерів медичної служби запасу, які за результатами позитивної атестації призначалися на військово-медичні посади в Збройні Сили СРСР.

**Ключові слова:** вищі медичні навчальні заклади, кафедри військово-медичної підготовки, студенти, офіцери медичної служби запасу, підготовка.

У роки Другої світової війни в ряди Червоної армії значну кількість лікарів було призвано з запасу і саме на їх плечі ліг основний тягар роботи по наданню медичної допомоги пораненим та хворим. Результати війни визначили подальшу потребу СРСР у військових кадрах в тому числі і військово-медичних. 13 квітня 1944 року Рада народних комісарів СРСР прийняла Постанову “Про військову підготовку студентів у вищих навчальних закладах”, яка зобов’язувала Народний комісаріат оборони СРСР до першого липня 1944 року створити у вищих навчальних закладах військові кафедри та укомплектувати їх викладачами [3, арк. 136]. Виконую-

чи рішення Постанови, 24 червня 1944 року видано наказ Союзного комітету зі справ вищої школи при Раді народних комісарів СРСР та Головного союзного санітарного управління Червоної армії “Про військово-медичну підготовку студентів вищих медичних навчальних закладів”. Завданням військово-медичної підготовки було дати студентам необхідні знання та навички для виконання ними після закінчення навчального закладу обов’язків молодшого лікаря полку та ординатора польових медичних установ [4, арк. 157]. 16 серпня 1944 року Начальником військово-санітарного управління Червоної Армії генерал-полковником медичної служби Є.І. Смірновим та Головою Всесоюзного комітету зі справ вищої школи при Раді народних комісарів СРСР С. Кафтановим була затверджена Програма військової підготовки студентів вищих навчальних закладів – офіцер запасу медичної служби Червоної Армії (лікар) [6, арк. 97–140]. Кількість годин відведених планом для студентів медичних інститутів по курсам подано в таблиці 1 [4, арк. 157; 6, арк. 99].

На підставі цих керівних документів у єдиному на той час на території західних областей України Львівському медичному інституті у вересні 1944 року було сформовано кафедру військово-медичної підготовки (ВМП), на якій з першого жовтня 1944 року розпочато викладання військових та спеціальних військово-медичних дисциплін студентам 2–5 курсів.

Постановою Раднаркому УРСР від 20 жовтня 1944 року № 1360 Народному комісаріатові охорони здоров’я УРСР дозволено поновити діяльність 2-го Київського медичного інституту та передислокувати його у м. Чернівці. У грудні 1944 року вуз розпочав свою діяльність. Набір 250 студентів на перший курс 1944–1945 навчального року для Чернівецького медінституту провів Пер-

Таблиця 1.

№ п/п	Дисципліни	Всього год.	2 курс	1-й таб збір	4 курс	2-й таб збір	5 курс
1	Загальновійськова підготовка	242	42	182			18
2	Спеціальна підготовка по кафедрі ВМП	232		18	60	100	54
3	Спеціальна підготовка по іншим кафедрам	376			60	100	216
	Всього	850	42	200	120	200	288

ший Київський медичний інститут, ще 50 осіб набрали з місцевого населення та поранених, які лікувались у військових шпиталях, розташованих у Чернівцях. Решта курсів інституту (2, 3 та 4) комплектувалися до березня 1945 року переведенням студентів з інших медичних вузів Радянського Союзу [2]. Однією з перших в інституті була створена кафедра військово-медичної підготовки, яку за сумісництвом очолював начальник медичної служби Прикарпатського військового округу, штаб якого дислокувався у місті Чернівці, генерал-майор медичної служби Л.Р. Маслов.

Постановою Раднаркому УРСР від 17 липня 1945 року № 1114 поновлено діяльність Харківського медичного інституту № 2 з розташуванням у місті Станіславі [5, арк. 31]. Станіславський державний медичний інститут розпочав свою діяльність з 6 жовтня 1945 року. У вузі відразу ж було сформовано кафедру військово-медичної підготовки [1]. Першим начальником кафедри у лютому 1946 року було призначено полковника медичної служби П.Я. Харченко [8, арк. 5].

У складних умовах проходив процес комплектування кафедр викладачами. Підбір офіцерів-викладачів здійснювався з осіб, які мали воєнний та бойовий досвід, хист до викладацької та наукової роботи. На кафедри також покладалося завдання проводити зі студентами першого та другого курсів заняття з фізичної культури по дві години на тиждень у поза навчальний час. Заняття проводились з гімнастики, плавання, рукопашного бою та лижної підготовки. Контроль за виконанням та координацією проходження військово-медичної підготовки у вузах покладался на начальників кафедр ВМП медичних інститутів.

Військова підготовка в медичних вузах поділялася на загальновійськову та спеціальну. На загальновійськову підготовку відводилося 242 години занять, з яких 182 години практичних занять під час першого табірно-

го збору. Студенти вивчали тактику, військову топографію, стройову та вогневу підготовку, статuti, зв'язок, військову адміністрацію, інженерну справу та організацію родів військ. В ході занять з загальновійськової підготовки студенти отримували знання необхідні для ведення бойових дій частин та підрозділів. Спеціальна підготовка проводилася не лише на кафедрах військово-медичної підготовки, а й на інших кафедрах вузів. Безпосередньо на кафедрах військово-медичної підготовки проводились заняття з організації тактики медичної служби, санітарно-хімічному захисту патології і терапії отруйних речовин, засобах хімічної зброї та протидії отруйним речовинам, медичної статистики та військово-лікарської експертизи. Дисципліни спеціальних циклів вивчалися на однорідних відповідних кафедрах [7, арк. 200].

Сумісним наказом Міністерства вищої освіти СРСР та Головного військово-медичного управління Збройних Сил СРСР від 20 березня 1948 року № 417/110 було змінено кількість годин з загальновійськової та спеціальної підготовки і затверджено тематику з цих дисциплін. Загальновійськову підготовку було збільшено на 42 години, спеціальну підготовку зменшено на стільки ж годин. Крім того збільшено кількість годин спеціальної підготовки, які проводилися викладачами кафедр військово-медичної підготовки.

У 1943–1951 роках в медичних вузах західних областей України навчалось 27508 осіб. Майже усі студенти проходили навчання за програмами підготовки офіцерів медичної служби запасу, виключення склали не придатні за станом здоров'я. Чисельність студентів по рокам навчання у Львівському, Чернівецькому та Станіславському медичних інститутах подано у таблиці 2 [5, арк. 84; 9, арк. 21].

Слід відмітити, що перед початком занять з військово-медичної підготовки усі студенти обов'язково проходили

Таблиця 2

Навчальний рік	Львівський МІ	Чернівецький МІ	Станіславський МІ	Разом у трьох інститутах
1943–1944	196	-	-	196
1944–1945	878	596	-	1474
1945–1946	1647	1041	400	3088
1946–1947	2220	1302	758	4280
1947–1948	2538	1270	937	4738
1948–1949	2483	1253	1061	4797
1949–1950	2268	1207	1088	4563
1950–1951	1962	1176	1227	4365
Всього за 8 навчальних років	14192	7845	5471	27508

ли медичне обстеження на предмет придатності до військової служби та занять з фізичної і стройової підготовки. Аналіз результатів медичного обстеження студентів вузів у 1945–1946 навчальному році свідчить: придатними визнано – 91,2%, непридатними – близько 9%. Серед чоловіків придатними визнано – майже 70% від загальної чисельності [7, арк. 185]. У 1945–1946 навчальному році студентів чоловіків у медичних вузах було лише 10,5%, однак уже у 1946–1947 навчальному році, у зв'язку з демобілізацією чоловіків з лав Червоної Армії та надання відстрочки студентам, їх відсоток зріс до 19,8% і продовжував зростати у наступних роках. З 1944 до 1951 року кількість чоловіків у медичних вузах України збільшилось майже у чотири рази. Відсоток студентів чоловіків у медичних вузах України по курсах з 1946 по 1951 роки подано в таблиці 3 [9, арк. 21]. 25 березня 1946 року народний комісаріат охорони здоров'я УРСР було перейменовано у Міністерство охорони здоров'я (МОЗ) УРСР. У червні 1947 року МОЗ УРСР видано наказ “Про покращення військової підготовки студентів медичних вузів”. Основна увага в наказі приділялася: розширенню кафедр ВМП та їх оснащенню комплексним навчальним та військово-медичним майном; удосконаленню викладацького складу та покращенню рівня навчально-методичної роботи; розгортанню науково-дослідної роботи з оборонної тема-

тики на кафедрах ВМП та суміжних кафедрах; підвищенню рівня навчальної дисципліни студентів; розширенню оборонно-масової та спортивно-секційної роботи [7, арк. 8].

Наказами Вищої освіти СРСР та Голови Всесоюзного комітету по справам фізичної культури та спорту при Раді Міністрів СРСР від 18 листопада 1947 року за №1690/1174 та Міністерства охорони здоров'я СРСР № 70 від 6 лютого 1948 року “Про виділення самостійних кафедр та курсів лікувальної фізкультури та фізичного виховання” фізична культура була введена зі складу кафедр ВМП. Однак, створювані нові кафедри фізичного виховання вважалися суміжними до кафедр ВМП, які надавали їм різноманітну допомогу, особливо на етапі формування [7, арк. 192].

За досліджуваний період 1945–1950 років медичними інститутами західних областей України підготовлено 3074 лікарі. Чисельність випускників по рокам та вузам подано у таблиці 4 [9, арк. 26].

Не зважаючи на те, що майже усі випускники пройшли навчання за програмою підготовки офіцерів медичної служби запасу, в період 1945–1948 років, у зв'язку з відміною проведення літніх табірних зборів (пов'язано з залученням студентів під час літніх канікул до відбудови держави) випускникам вузів по закінченню навчання та успішного складання комплексного державного іспиту з

Таблиця 3

Навчальний рік	Курси						Всього у вузах
	перший	другий	третій	четвертий	п'ятий	шостий	
1946–1947	42,2	20,7	10,5	10,3	13,8	-	19,8
1947–1948	46,0	37,3	21,4	10,4	12,9	-	24,8
1948–1949	41,8	42,8	38,7	21,9	11,9	-	30,3
1949–1950	38,4	39,3	42,0	37,7	24,3	-	36,2
1950–1951	37,5	36,1	38,9	40,9	40,6	23,8	37,9

Таблиця 4

Рік випуску	Львівський МІ	Чернівецький МІ	Станіславський МІ	Всього
1945	53	-	-	53
1946	108	85	-	193
1947	225	155	31	411
1948	367	179	87	1433
1949	547	268	131	946
1950	600	238	-	838
Всього	1900	925	249	3074



військово-медичної підготовки присвоювалось військово-ве звання “сержант запасу” та видавалося посвідчення встановленої форми. Випускники медичних вузів чоловічої статі після проходження навчання з військово-медичної підготовки звільнялися від призову на строкову військову службу. Військове звання “молодшого лейтенанта” присвоювалося лише після проходження збору у військах. У 1949 році вперше випускникам медичних вузів наказом Міністра оборони СРСР було присвоєно первинне офіцерське військове звання “молодший лейтенант запасу”. Однак слід відмітити, що перші повноцінні збори у військах зі студентами чоловічої статі були проведені лише у 1951 році.

З 1948 року медичні вузи переведено на шестирічні терміни навчання, а стоматологічні та фармацевтичні інститути на п'ятирічні. У Станіславському МІ у 1949–1950 навчальному році заняття з 5 курсом проводились за програмою 6-ти річного навчального плану і тому випуск у вузі не проводився.

За успішну військово-медичну підготовку лікарів запасу наказом Міністра охорони здоров'я СРСР від 3 червня 1948 року №127-н було заохочено викладацький склад кафедр ВМП медичних вузів СРСР. За кращу роботу з підготовки військових лікарів запасу оголошено подяку та нагороджено нагрудним значком “Відмінник охорони здоров'я” начальнику кафедри Чернівецького медичного інституту, полковнику медичної служби Г.І. Адрицькому, начальнику навчальної частини кафедри ВМП Львівського медичного інституту полковнику медичної служби Б.Ф. Кречетову та викладачу цієї ж кафедри полковнику медичної служби А.І. Груздеву [6, арк. 154–155].

**Висновок.** Підготовка офіцерів медичної служби запасу в західних областях України у післявоєнні 1944–1950 роки проводилося у Львівському та новостворених Чернівецькому (1944 р.) та Станіславському (1945 р.) медичних інститутах. Навчання за програмами підготовки офіцерів медичної служби запасу проходили усі студенти медичних вузів, за виключенням непридатних до військової служби, яких у різні роки було від 5 до 9%. Підготовка здійснювалася на сформованих у вузах кафедрах військово-медичної підготовки за спеціальними навчальними програмами. Встановлено, що за досліджуваний період пройшли навчання за програмами підготовки офіцерів медичної служби запасу понад 2800 студентів. Однак, випускникам 1945–1948 років по закінченню вузів присвоювалося військове звання “сержант запасу” та видавалося посвідчення встановленої форми. З 1949 року випускникам медичних інститутів присвоювались офіцерські військові звання “молодших лейтенантів запасу”. У 1949 році у трьох медичних вузах Західної України було підготовлено близько 900 офіцерів медичної служби запасу та у 1950 році двома медичними вузами ще близько 800 військових лікарів запасу. Випускники вузів за результатами проходження військово-медичної підготовки, успішної здачі державних іспитів та позитивної атестації призначалися на відповідні посади в Збройні Сили СРСР.

#### Джерела та література:

1. Івано-Франківський національний медичний університет [Електронний ресурс] // Режим доступу: [http://uk.wikipedia.org/wiki/Івано-Франківський\\_національний\\_медичний\\_університет](http://uk.wikipedia.org/wiki/Івано-Франківський_національний_медичний_університет).
2. Історія Буковинського державного медичного університету [Електронний ресурс] // Режим доступу :[http://www.bsmu.edu.ua/uk/about\\_us/history](http://www.bsmu.edu.ua/uk/about_us/history).
3. Центральний державний архів вищих органів влади та державного управління. (ЦДАВО України), ф. 342, оп.14, од. зб. 4269, т.1, 140 арк.
4. ЦДАВО України, ф. 342, оп.14, од. зб. 4270, т. 2, 180 арк.
5. ЦДАВО України, ф. 342, оп.14, од. зб. 4302, 110 арк.
6. ЦДАВО України, ф. 342, оп.14, од. зб. 4317, 188 арк.
7. ЦДАВО України, ф. 342, оп.14, од. зб. 4397, 255 арк.
8. ЦДАВО України, ф. 342, оп.14, од. зб. 4398, 154 арк.
9. ЦДАВО України, ф. 342, оп. 14, од. зб. 4745, 267 арк.

УДК 355.483 (47+54):(439+437)“1956,1968”

Ірина СЛЮСАРЕНКО (Київ)

## ВИКОРИСТАННЯ ЗАКАРПАТСЬКОЇ ОБЛАСТІ УРСР ЯК ПЛАЦДАРМУ ВОЄННО-ПОЛІТИЧНОГО ВТРУЧАННЯ СРСР У ВНУТРІШНІ СПРАВИ УГОРЩИНИ 1956 Р. ТА ЧЕХОСЛОВАЧЧИНИ 1968 Р.

**Актуальність.** Автор висвітлює процес встановлення радянської влади на Закарпатській Україні та участь Закарпатської області УРСР під час вторгнення військ СРСР до Угорщини 1956 року та Чехословаччини 1968 року. Основна увага зосереджена на участі 148-ї гвардійської стрілецької дивізії Прикарпатського військового округу СРСР в зазначених подіях, а також показано існування рухів на підтримку антирадянських подій у сусідніх країнах на території Закарпатської області УРСР.  
**Ключові слова:** Закарпаття, революція в Угорщині 1956 року, «працька весна», 148-а гвардійська стрілецька дивізія.

Ще у вересні 1939 року під час бесіди з послом СРСР у Великобританії І.Майським, усунений угорцями від влади президент Чехословаччини Е. Бенеш висловив думку щодо необхідності приєднання Підкарпатської Русі до СРСР [9, с.83]. Вже на заключному етапі розгрома Третього рейху ця ж думка була висловлена і у відомому листі від 29 січня 1945 року Е.Бенеша до Й.Сталіна. Важливість приєднання Закарпатської України до Радянського Союзу аргументувалася Е. Бенешем під час бесіди з народним комісаром зовнішніх справ СРСР В.Молотовим, зокрема, розширенням геополітичного впливу у Центрально-Східній Європі, адже «Радянський Союз матиме кордон з Угорщиною та перейде за Карпати» [9, с. 83].

Процесу міжнародно-правового приєднання Закарпаття до СРСР передувала фактична радянська, яка розпочалася після того, як у жовтні 1944 року територія краю була зайнята Червоною Армією [11, с. 32]. Воєнно-політичні заходи, які застосовувалися радянським керівництвом наприкінці 1944 – 1945 років, на думку істориків І.В. Рєпіна та В. Міщанина, на території Закарпатської України були наступними:

1. На більшості території Закарпаття було впроваджено прифронтову зону, яка управлялася радянським командуванням спільно з Народною Радою Закарпатської України, тоді як чеська адміністрація була представлена лише в гірській південно-західній частині Закарпаття.
2. Розпочато мобілізацію населення краю.
3. Ізольовано угорське та німецьке населення призовного віку в Закарпатті (лише в період з 18 листопада по 16 грудня 1944 року в таборах військовополонених було інтерновано 22951 осіб [14, с.70]).
4. Запроваджено державну символіку, судові та правоохоронні органи за зразком радянських, зокрема, вже в

грудні 1944 року було створено Спеціальний суд «для боротьби з ворогами нашого народу».

5. Підприємства та промисловість краю були націоналізовані або взяті під пильний державний контроль. [11, с. 32-33; 12].

Після зазначених заходів відбулося міжнародно-правове врегулювання приєднання Закарпатської України до складу Радянської України. 29 червня 1945 року згідно з Договором між Союзом Радянських Соціалістичних Республік та Чехословацькою Республікою про Закарпатську Україну, вона включається до складу УРСР. Даний Договір набрав чинності після ратифікації 22 листопада 1945 року Національними зборами Чехословаччини, а через п'ять днів його схвалила і Президія Верховної Ради СРСР, яка своїм указом від 22 січня 1946 року і утворила Закарпатську область Української РСР з центром в місті Ужгород.

Після приєднання Закарпаття до УРСР загальна протяжність кордонів СРСР з державами Центрально-Східної Європи становила 460 км (з Польщею 33,4 км, зі Чехословаччиною – 98,5 км, з Угорщиною – 130 км, з Румунією – 205,4 км).

Після включення до СРСР, на території Закарпатської області були розміщені військові частини 38-ї загальновійськової армії Прикарпатського військового округу (ПриКВО), зокрема військові частини і підрозділи 128-ї гвардійської мотострілецької дивізії розташовувалися у Мукачеві, Ужгороді, Берегові, Сваляві та Перечині [1]. Власне, військові частини та підрозділи цієї дивізії і брали активну участь під час втручання СРСР у внутрішньо-політичні конфлікти всередині держав членів Організації Варшавського Договору – 1956 року в Угорщині та 1968 року в Чехословаччині.

Станом на жовтень 1956 року до складу 128-ї дивізії входили 315-й, 319-й та 327-й гвардійські стрілецькі полки, 398-й гвардійський танково-самохідний полк, 331-й гвардійський артилерійський полк, 114-й окремий гвардійський протитанковий винищувальний артилерійський дивізіон, 73-й окремий гвардійський розвідувальний батальйон, 150-й окремий гвардійський батальйон зв'язку та 284-а окрема рота хімізахисту [1].

Станом на 23.00 23 жовтня 1956 року по бойовій тривозі було піднято п'ять радянських дивізій, серед яких стрілецький корпус ПриКВО до складу якого входила і розташована на Закарпатті 128-а стрілецька дивізія. Корпусу було поставлене завдання увійти на

територію Угорщини та зайняти великі адміністративні центри на сході країни – Дебрецен, Ясберень та Сольнок [7]. У ніч на 24 жовтня стрілецький корпус ПрикВО, перетнувши радянсько-угорський кордон, головними силами пройшов міста Ныреть-хаза та Дебрецен, а передові загони вже знаходилися на підступах до Сольнока [7]. Вже ввечері 25 жовтня передові підрозділи дивізії підійшли до угорської столиці. Почалася реалізація операції «Хвиля», яка мала на меті залякати угорську народну опозицію та продемонструвати радянську силу та міць, а угорська армія та поліція мали забезпечити лад в Угорщині.

Після розгортання революційного руху в Угорщині було ухвалено про початок операції «Вихор», яка мала за мету придушити революцію, усунути прем'єр-міністра І.Надя та встановити залежний від СРСР угорський уряд.

Від початку операції «Вихор» – 4 листопада 1956 року, 128-а дивізія брала участь у штурмі угорської столиці. Її командуванню було доручено зайняти західну частину Будапешту (Буда), Центральний командний пункт ППО, площу Москви, гору Геллерт, фортецю, блокувати казарми, та не допустити підходу до міста протестувальників із заходу. Дивізія штурмувала Королівську фортецю та палац на Замковій горі, захопила аеродром Будаерш, казарми школи зв'язку та роззброїла механізований полк 7-ї угорської мехдивізії [1]. Найбільших втрат дивізія зазнала 4-7 листопада 1956 року. У переліку загиблих під час подій в Угорщині 1956 року радянських військовослужбовців, який вміщено у колективній монографії «Россия (СРСР) в війнах другої половини ХХ века», вказуються прізвища 6 офіцерів та 35 солдатів і сержантів 128-ї дивізії, що загинули в період від 25 жовтня до 9 листопада 1956 року. Двом офіцерам – старшому лейтенанту Івану Карпову та капітану Григорію Моїсеєнкову – посмертно присвоєне звання Героя Радянського Союзу. Переважна більшість загиблих поховані в братській могилі біля пам'ятника парламентарю капітану І.А. Остапенку в Будапешті [13]. Після ліквідації антикомуністичних заворушень та створення в Угорщині Південної групи військ 128-а дивізія повернулася у травні 1957 року до місць своєї постійної дислокації у Закарпатті [1].

Щодо використання потенціалу Закарпаття у придушенні революції в Угорщині 1956 року, то окрім участі військових підрозділів ПрикВО, розміщених на її території, використовувалася і в'язниця в Ужгороді, як одна з ланок на шляху заслання до Сибіру тих угорців, які брали активну участь у революції 1956 року в Угорщині [3]. 3 грудня 1956 року прес-секретар першого секретаря ЦК УРСР Яноша Кадара Іштван Сірмай зазначив, що радянські військові вивозили угорських повстанців ешелонами на територію Закарпаття, але пізніше планували знову повернути їх до Угорщини [8].

На території області спостерігався протестний рух і серед угорської інтелігенції та студентства краю, який почав поширюватися після повідомлень угорської редакції «Голосу Америки» про події в Будапешті та після про-

сування Закарпаття радянських військ у бік Угорщини. Однак цей рух не став потужною силою через пильну увагу органів безпеки СРСР. Не сприяла протестам закарпатців і проведена на передодні реабілітація радянською владою священників та інтелігенції краю, які були ув'язнені після приєднання до СРСР [3].

Загалом, участь населення Закарпаття, значення території області під час революції в Угорщині 1956 року потребують подальшого ретельного та неупередженого вивчення із залученням широкого масиву архівних документів.

Майже через 12 років територія Закарпатської області знову відіграла вагомий роль під час втручання СРСР у внутрішні справи держави-члена ОВД, під час придушення «празької весни», коли реформувати власну політичну систему намагалася Чехословаччина. 1968 року військові частини та підрозділи 128-ї дивізії брали участь в операції Організації Варшавського Договору «Дунай» з підтримки соціалістичного ладу в Чехословаччині. Дивізію було піднято по тривозі вже 8 травня 1968 року, кадровані роти доукомплектовано призовниками Мукачівського та інших районів Закарпатської області. У серпні того ж року зі складу дивізії до сусідньої держави було введено 149-й, 315-й, 327-й гвардійські мотострілецькі, 331-й гвардійський артилерійський, 398-й танковий полки та 534-й окремий саперний батальйон. Зокрема, 149-й полк взяв під контроль аеродром у м. Пряшів та забезпечив прийом літаків з СРСР. Пізніше 128-а дивізія взяла під контроль район, де колись воювала, – південніше Оломоуца. У тому ж році військові частини та підрозділи 128-ї повернулися до місць своєї постійної дислокації на Закарпатті [1]. У переліку загиблих радянських військовослужбовців під час введення військ ОВД до Чехословаччини 1968 року, який вміщено у колективній монографії «Россия (СРСР) в війнах другої половини ХХ века», вказуються 11 рядових 128-ї дивізії [13].

Саме через територію Закарпаття 21 серпня 1968 року чеське керівництво було направлено на переговори до Москви.

«Празька весна» загрожувала радянській владі краю. Особливу увагу у органів державної безпеки СРСР привернуло саме Закарпаття, у зв'язку з тим, що воно раніше входило до складу Чехословаччини. Місцеве населення мало в ЧССР родичів та й активніше відбувалися контакти з громадянами цієї країни. А також необхідно було нейтралізувати чутки про повернення в недалекому майбутньому Закарпаття до «оновленої» Чехословаччини [1, с.42]. До того ж, ще й серед угорців Закарпаття наприкінці 60-х років набирала силу автономістський рух [5, с.13]. Тобто, «празька весна» знайшла відгомін і серед закарпатців, що становило загрозу для радянської влади краю.

Загалом, територія, ресурсний потенціал Закарпаття використовувалися під час вторгнень СРСР на територію держав-членів ОВД 1956 року в Угорщину та 1968 року до Чехословаччини. Особливою проблемою

став для радянських органів безпеки контроль за населенням краю, серед якого можна спостерігати прояв солідарності з повсталими проти радянської влади в обох випадках. Дана проблема потребує подальшого ретельного дослідження на основі архівних документів.

**Джерела та література:**

1. 128-а механізована бригада (Україна) [Електронний ресурс]. – Режим доступу: <http://uk.wikipedia.org/wiki/128>
2. Бажан О. Суспільні настрої в Україні у ході чехословацької кризи 1968 року за донесеннями радянських спецслужб // З архівів ВУЧК–ГПУ–НКВД–КГБ. – 2008. – № 1/2 (30/31). – С. 37–54.
3. Борат Й. «Поможем венгерским братьям» // Зеркало недели. – 1998. – 9 января. [Електронний ресурс]. – Режим доступу: [http://gazeta.zn.ua/SOCIETY/pomozhem\\_vengerskim\\_bratyam.html](http://gazeta.zn.ua/SOCIETY/pomozhem_vengerskim_bratyam.html)
4. Вароді Н. Місце Закарпаття в угорській революції 1956-го року [Текст] / Н. Вароді // Молодь, освіта, наука, культура і національна самосвідомість : Збірник матеріалів VIII Всеукраїнської науково-практичної конференції, Київ, 12-13 травня 2005 р.: У 6 т. - Київ : Вид-во Європейського ун-ту, 2005. - Т. 5. - С. 121-124
5. Дмитрук В. «Празька весна» і Україна // З архівів ВУЧК–ГПУ–НКВД–КГБ. – 2008. – № 1/2 (30/31). – С. 7–37.
6. Дмитрук В.І. Незгодні: події 1968 р. в Чехословаччині крізь призму архівно-слідчих справ КДБ УРСР // Історія України. Маловідомі імена, події, факти (Збірник статей). Вип.34. – Київ Інститут історії України НАН України, 2007. – №34. – С. 298–312.
7. Информация Министерства обороны СССР в ЦК КПСС. 24 октября 1956г. Особая папка Совершенно секретно. Экз. № 1 // Россия (СССР) в войнах второй половины XX века [участие российских (советских) военнослужащих в боевых действиях за пределами Российской Федерации (СССР) после Второй мировой (1946–2002)] – М.: Триада-фарм, 2002. – 494с. [Електронний ресурс] – Режим доступу: <http://militera.lib.ru/h/20c2/08.html>
8. Мадярський комуністичний уряд підтверджує те, що заперечувала Москва і советські „єпископи» [Електронний ресурс] \ \ Свобода. Український щоденник. 1956. – 5 грудня – Режим доступу: <http://www.svoboda-news.com/archiv/pdf/1956/Svoboda-1956-233.pdf>
9. Марина В.В. Э. Бенеш: последний визит в Москву (март 1945 года). Документальный очерк // Славяноведение. – 1996. – № 6. – С.77-88.
10. Мишак І. Возз'єднання Закарпаття з Радянською Україною: сучасна історіографія / І. Мишак // Історіографічні дослідження в Україні: 36. наук. пр. – 2010. – Вип. 20. – С. 455–474.
11. Міщанин В. Радянська Закарпаття у другій половині 40-х років // Русин. – 2010. – №1 (19). – С. 32-43.
12. Репін І. В. Східно-Карпатська операція та приєднання Закарпаття до СРСР (вересень 1944 р. – червень 1945 р.): Автореф. дис... канд. іст. наук: 20.02.22 / Національний ун-т «Львівська політехніка» – Л., 2007. – 20 с.
13. Россия (СССР) в войнах второй половины XX века [участие российских (советских) военнослужащих в боевых действиях за пределами Российской Федерации (СССР) после Второй мировой (1946–2002)] – М.: Триада-фарм, 2002. – 494с. [Електронний ресурс] – Режим доступу: <http://militera.lib.ru/h/20c2/08.html>
14. Шершун О. Радянська суспільно-політичне життя на Закарпатті (жовтень 1944-1945 рр.) // Гуманітарні та соціальні науки. Матеріали І Міжнародної конференції молодих вчених НСС-2009. [Електронний ресурс]. – Режим доступу: <http://ena.lp.edu.ua:8080/handle/ntb/7035>



Антонюк Ігор Васильович – студент Прикарпатського національного університету імені Василя Стефаника, Інститут історії, політології і міжнародних відносин (м. Івано-Франківськ)

Антонюк Ярослав Миколайович – кандидат історичних наук, науковий співробітник Українського інституту національної пам'яті (м. Київ)

Бабенко Олег Олександрович – директор Державного архіву Кіровоградської області (м. Кіровоград)

Бадах Юрій Гордійович – доктор історичних наук, професор Київського національного торговельно-економічного університету (м. Київ)

Белікова Людмила Леонідівна – директор Державного закладу «Металургійний державний музей України» (м. Дніпропетровськ)

Бережинський Володимир Григорович – кандидат історичних наук, ВГО Український інститут військової історії (м. Київ)

Бойко Наталія Андріївна – зберігач фондів Бережанського краєзнавчого музею (Тернопільська обл., м. Бережани)

Булавін Олександр Олександрович – генерал-майор у відставці, професор Національної академії Служби безпеки України (м. Луцьк)

Бураков Юрій Васильович – кандидат історичних наук, доцент, провідний науковий співробітник науково-організаційного відділу Академії сухопутних військ імені гетьмана Петра Сагайдачного (м. Львів)

Ваків Марієтта Рудольфівна – історик (м. Ужгород)

Веденєєв Дмитро Валерійович – доктор історичних наук, професор, завідувач відділу військової історії України Національного науково-дослідного інституту українознавства та всесвітньої історії МОН України (м. Київ)

Власенко Світлана Іванівна – кандидат історичних наук, начальник відділу використання інформації документів Центрального державного архіву громадських об'єднань України (м. Київ)

Вовк Наталія Степанівна – асистент кафедри соціальних комунікацій та інформаційної діяльності Національного університету «Львівська політехніка» (м. Львів)

Гайсенюк Віталій Вікторович – аспірант Чернівецького національного університету імені Юрія Федьковича (м. Чернівці)

Гапеева Ольга Львівна – кандидат історичних наук, старший науковий співробітник науково-дослідної лабораторії (військово-історичних досліджень) Наукового центру Сухопутних військ Академії сухопутних військ імені Гетьмана Петра Сагайдачного (м. Львів)

Гедз Віталій Анатолійович – кандидат історичних наук, провідний науковий співробітник Меморіального комплексу «Національний музей історії Великої Вітчизняної війни 1941-1945 років» (м. Київ)

Гозуватенко Сергій Павлович – заступник директора з наукової роботи ТОВ «Нафтолюкс» (м. Київ)

Голод Надія Антонівна – директор Бережанського краєзнавчого музею (Тернопільська обл., м. Бережани)

Горб Євген Сергійович – здобувач кафедри всесвітньої історії Донецького національного університету, начальник відділу з організації практик та працевлаштування випускників Маріупольського державного університету (Донецька обл., м. Маріуполь)

Горелов Володимир Іванович – кандидат історичних наук, полковник запасу, співробітник Національного науково-дослідного інституту українознавства та всесвітньої історії МОН України (м. Київ)

Греков В'ячеслав Дмитрович – кандидат історичних наук, Центр краєзнавства імені академіка П.Т. Тронька Харківського національного університету імені В.Н. Каразіна (м. Харків)

Гриневич Тарас Богданович – кандидат історичних наук, старший викладач кафедри гуманітарної підготовки Інституту підприємництва та перспективних технологій Національного університету «Львівська політехніка» (м. Львів)

Гринчишин Богдан Володимирович – науковий співробітник історико-краєзнавчого музею м. Винники, аспірант заочної форми навчання кафедри історії України та етнокомунікації Національного університету «Львівська політехніка» (м. Львів)

Губицький Любомир Володимирович – кандидат історичних наук, доцент кафедри філософських та соціальних наук Київського національного торговельно-економічного університету (м. Київ)

Данилевська Галина Миколаївна – зберігач фондів філії Національного військово-історичного музею України – Меморіального комплексу «Пам'яті героїв Крут» (Чернігівська обл., Борзнянський р-н, с. Пам'ятне)

Дем'янюк Олександр Йосипович – доктор історичних наук, професор кафедри гуманітарних дисциплін

Луцького інституту розвитку людини університету «Україна» (м. Луцьк)

Дзісяк Ярослав Ігорович – кандидат історичних наук, доцент кафедри гуманітарних і фундаментальних дисциплін Чортківського навчально-наукового інституту підприємництва і бізнесу (м. Тернопіль)

Добрянський Володимир Казимирович – археолог, член Всеукраїнської спілки археологів (м. Тернопіль)

Єзерський Микола Рафаїлович – старший науковий співробітник командно-штабного інституту застосування військ (сил) Національного університету оборони України імені Івана Черняховського (м. Київ)

Єсюнін Сергій Миколайович – кандидат історичних наук, провідний науковий співробітник Хмельницького обласного краєзнавчого музею (м. Хмельницький)

Заборовський Віталій Віталійович – кандидат історичних наук, доцент кафедри соціально-гуманітарних дисциплін факультету права та масових комунікацій Харківського національного університету внутрішніх справ (м. Харків)

Завальнюк Костянтин Вікторович – кандидат історичних наук, провідний спеціаліст Державного архіву Вінницької області, член Національної спілки журналістів України (м. Вінниця)

Зброжко Ольга Михайлівна – науковий співробітник Центру досліджень визвольного руху, здобувач Інституту української археографії та джерелознавства імені Михайла Грушевського НАН України (м. Львів)

Зимницький Платон Анатолійович – оператор комп'ютерної графіки посткреативного агентства «Pepelatzdesign» (м. Київ)

Іванов В'ячеслав Олександрович – студент Київського національного університету імені Тараса Шевченка (м. Київ)

Ільницький Василь Іванович – кандидат історичних наук, доцент кафедри нової та новітньої історії України Дрогобицького педагогічного університету імені Івана Франка (Львівська обл., м. Дрогобич)

Іонова Тетяна Борисівна – науковець, дослідник історії (м. Київ)

Ісаюк Олеся Ігорівна – науковий співробітник Національного музею-меморіалу жертв окупаційних режимів «Тюрма на Лонцького» (м. Львів)

Кайда Світлана Володимирівна – студентка Донецького національного технічного університету (м. Донецьк)

Каленська Алла Вікторівна – кандидат історичних наук, викладач кафедри суспільних дисциплін Хмельницької гуманітарно-педагогічної академії (м. Хмельницький)

Калініченко Олександр Олександрович – капітан 1-го рангу запасу ВМС України, экс-президент Одеського міжрегіонального об'єднання творчих осередків мариністів імені І.П. Гайдаєнко Всеукраїнської спілки письменників-мариністів (м. Одеса)

Караневич Олександр Геннадійович – голова Бережанського міського клубу колекціонерів (Тернопільська обл., м. Бережани)

Климчук Андрій Миколайович – журналіст ТО «Мистецькі грані» (м. Рівне)

Ключник Богдана Вікторівна – студентка Черкаського національного університету імені Богдана Хмельницького (м. Черкаси)

Кононець Руслан Михайлович – кандидат юридичних наук, головний оперативний уповноважений інспектор Управління боротьби з незаконним обігом наркотиків Міністерства внутрішніх справ України (м. Київ)

Коваль Михайло Володимирович – генерал-полковник, кандидат історичних наук, виконуючий обов'язки Міністра оборони України (м. Київ)

Конюхов Сергій Вадимович – аспірант кафедри історії України та етнокомунікації Національного університету «Львівська політехніка» (м. Львів)

Копичко Наталія Миколаївна – капітан медичної служби, слухач першого курсу оперативно-тактичного рівня Української військово-медичної академії (м. Київ)

Корнієнко Оксана Анатоліївна – старший науковий співробітник наукового відділу інформаційно-музейної діяльності Національного військово-історичного музею України (м. Київ)

Костюк Степан Володимирович – директор Тернопільського обласного краєзнавчого музею (м. Тернопіль)

Кравчук Олександр Миколайович – кандидат історичних наук, старший викладач кафедри всесвітньої історії Вінницького державного педагогічного університету імені Михайла Коцюбинського (м. Вінниця)

Кривизюк Леонід Петрович – кандидат історичних наук, полковник у відставці, доцент, провідний науковий співробітник наукового центру Академії сухопутних військ імені Гетьмана Петра Сагайдачного (м. Львів)

Крочак Ігор Якович – головний спеціаліст фінансово-го відділу Державного архіву Тернопільської області (м. Тернопіль)

Кукурудза Андрій Ростиславович – кандидат історичних наук, викладач Рівненського державного базового медичного коледжу (м. Рівне)

Куравський Віталій Григорович – кандидат історичних наук, начальник науково-дослідної лабораторії (військово-історичних досліджень) Наукового центру Сухопутних військ Академії сухопутних військ імені Гетьмана Петра Сагайдачного (м. Львів)

Куций Андрій Федорович – вчитель історії та правознавства Борщовицького НВК «ЗНЗ I-III ступенів-ДНЗ», здобувач кафедри історії України та етнокомунікації Інституту гуманітарних і соціальних наук Національного університету «Львівська політехніка» (м. Львів)

Кушко Ігор Сергійович – викладач ДПТНЗ «Гніванський професійний ліцей імені двічі Героя Радянського Союзу Р.Я. Малиновського» (м. Вінниця)

Ленська Валентина Віталіївна – кандидат історичних наук, доцент кафедри історії та українознавства Криворізького технічного університету (Дніпропетровська обл., м. Кривий Ріг)

Лісов Олександр Сергійович – аспірант Національної академії Служби безпеки України (м. Київ)

Лугова Олена Степанівна – старший науковий співробітник Бережанського краєзнавчого музею, здобувач Інституту українознавства імені Івана Крип'якевича НАН України (м. Тернопіль)

Ляшенко Ксенія Анатоліївна – науковий співробітник Національного військово-історичного музею України (м. Київ)

Мазило Ігор Васильович – кандидат історичних наук, доцент Вінницького національного аграрного університету (м. Вінниця)

Малець Наталія Богданівна – кандидат історичних наук, доцент кафедри української мови ДВНЗ «Ужгородський національний університет» (м. Ужгород)

Малець Олександр Омелянович – кандидат історичних наук, доцент кафедри суспільних дисциплін Мукачівського державного університету (м. Ужгород)

Мамчак Мирослав Андрійович – капітан 1-го рангу запасу, голова Громадського військово-морського історичного клубу імені Святослава Шрамченка (АР Крим, м. Севастополь)

Мандзяк Віктор Петрович – кандидат історичних наук, доцент кафедри гуманітарної підготовки Навчально-наукового інституту підприємництва та перспективних технологій Національного університету «Львівська політехніка», директор філії ІПРТ в м. Стрий (Львівська обл., м. Стрий)

Манзуренко Віталій Володимирович – редактор журналу «Однострій» (м. Львів)

Мартинюк Мілада Вікторівна – кандидат педагогічних наук, вчитель-методист Бердичівської міської гуманітарної гімназії №2, член Національної спілки краєзнавців України, член Національної спілки журналістів України (Житомирська обл., м. Бердичів)

Матвіїшин Ярослав Олексійович – кандидат фізико-математичних наук (історія науки), науковий співробітник Інституту математики НАНУ, професор Міжнародної академії в Сан-Маріно (філософія) (Київ)

Махоніна Онисія Геннадіївна – асистент кафедри українознавства Харківського національного університету радіоелектроніки (м. Харків)

Мельник Ганна Мирославівна – кандидат історичних наук, доцент кафедри міжнародної інформації та українознавства Київського славістичного університету (м. Київ)

Мінгазутдінов Алік Фасхутдінович – кандидат історичних наук, професор кафедри історії для гуманітарних факультетів історичного факультету Київського національного університету імені Тараса Шевченка (м. Київ)

Міненко Людмила Миколаївна – начальник наукового відділу інформаційно-музейної діяльності Національного військово-історичного музею України (м. Київ)

Мороз Ірина Василівна – заступник начальника Національного військово-історичного музею України з наукової роботи (м. Київ)

Мосійчук Тетяна Дмитрівна – аспірантка Інституту історії, політології і міжнародних відносин Прикарпатського національного університету ім. В. Стефаника (м. Івано-Франківськ)

Музичук Сергій Миколайович – головний редактор часопису «Однострій» (м. Львів)

Нагірняк Андрій Ярославович – кандидат історичних наук, доцент кафедри історії України та етнокомуніка-

ції Національного університету «Львівська політехніка» (м. Львів)

Науменко Андрій Олегович – полковник, кандидат історичних наук, старший науковий співробітник, начальник науково-дослідної лабораторії кафедри морально-психологічного забезпечення діяльності військ Національного університету оборони України імені Івана Черняхівського (м. Київ)

Нікітюк Олександр Володимирович – підполковник, кандидат історичних наук, доцент кафедри оперативного-тактичної підготовки (з циклом мовної підготовки) Української військово-медичної академії (м. Київ)

Омельчук Богдан Андрійович – кандидат історичних наук, завідувач кафедри гуманітарних наук Університету бізнесу та права (м. Львів)

Охріменко Олександр Святославович – молодший науковий співробітник наукового відділу інформаційно-музейної діяльності Національного військово-історичного музею України (м. Київ)

Павлів Олег Васильович – кореспондент журналу для українців в Чеській Республіці «Пороги», магістр соціології (Чеська Республіка, м. Розтоки у Праги)

Пагіря Олександр Михайлович – кандидат історичних наук (м. Київ)

Папикян Арташес Леонідович – кандидат історичних наук, доцент, професор кафедри українознавства Львівського державного університету внутрішніх справ (м. Львів)

Пасічко Ярослава Леонідівна – старший науковий співробітник Меморіального комплексу «Національний музей історії Великої Вітчизняної війни 1941-1945 років» (м. Київ)

Пасльон Володимир Володимирович – підполковник запасу, кандидат технічних наук, доцент, завідувач кафедру радіотехніки і захисту інформації Донецького національного технічного університету (м. Донецьк)

Пасюк Ігор Миколайович – завідувач філії Національного військово-історичного музею України – Волинського регіонального музею українського війська та військової техніки (м. Луцьк)

Пашковець Микола Дмитрович – викладач кафедри інформатики Інституту післядипломної освіти Київського Національного університету імені Т.Г. Шевченка (м. Київ)

Печенюк Ігор Степанович – полковник запасу, кандидат історичних наук, старший науковий співробітник, провідний науковий співробітник науково-дослідної лабораторії кафедри воєнної історії Національного

університету оборони України імені Івана Черняхівського (м. Київ)

Пилипчук Ярослав Валентинович – кандидат історичних наук, молодший науковий співробітник відділу Євразійського степу Інституту сходознавства імені А.Ю. Кримського НАН України (м. Київ)

Пилявець Ростислав Іванович – кандидат історичних наук, доцент, провідний науковий співробітник відділу досліджень історичних трагедій народів України Українського інституту національної пам'яті (м. Київ)

Покотило Олексій Іванович – кандидат історичних наук, завідувач відділу Адміністрації Президента України (м. Київ)

Поляков Володимир Євгенович – кандидат історичних наук, доцент кафедри історії РВНЗ «Кримський інженерно-педагогічний університет» (АР Крим, м. Сімферополь)

Порошин Ігор Аркадійович – кандидат технічних наук, старший науковий співробітник Національного технічного університету України «Київський політехнічний інститут» (м. Київ)

Примушко Наталія Олексіївна – кандидат філологічних наук, науковий співробітник філії Національного військово-історичного музею України – Меморіальний комплекс «Пам'яті Героїв Крут» (Чернігівська обл., Борзнянський р-н, с. Пам'ятне)

Пуканюк Денис Миронович – курсант Національної академії Служби безпеки України (м. Київ)

Ракацкі Іштван – інженер-викладач Інституту національного аграрного розширення, розвитку сільських районів та навчання, менеджер екотуризму (Угорщина, м. Будапешт)

Рева Лариса Григорівна – кандидат філологічних наук, науковий співробітник Національної бібліотеки України імені В.І. Вернадського НАН України (м. Київ)

Романюк Іван Миронович – доктор історичних наук, професор, завідувач кафедру історії України Вінницького державного педагогічного університету імені Михайла Коцюбинського (м. Вінниця)

Росицький Вадим Сергійович – аспірант Національного науково-дослідного інституту українознавства та всесвітньої історії (м. Ніжин, Чернігівська обл.)

Рябуха Юрій Валерійович – кандидат історичних наук, доцент кафедри культурології та інформаційної діяльності Маріупольського державного університету (Донецька обл., м. Маріуполь)



Савчук Олег Анатолійович – викладач історії Української гімназії міста Краматорська (Донецька обл., м. Краматорськ)

Савчук Петро Оксентович – кандидат історичних наук, доцент, професор кафедри всесвітньої історії Рівненського державного гуманітарного університету (м. Рівне)

Сегеда Сергій Павлович – полковник, доктор історичних наук, доцент, начальник науково-дослідного відділу (проблем військової освіти та науки) центру воєнно-стратегічних досліджень Національного університету оборони України імені Івана Черняховського (м. Київ)

Ситник Олександр Миколайович – доктор історичних наук, доцент кафедри теорії та історії держави і права Донецького юридичного інституту МВС України (м. Донецьк)

Сімперович Володимир Миколайович – кандидат історичних наук, завідувач наукового відділу з питань музейної інформації та комунікації Меморіального комплексу «Національний музей історії Великої Вітчизняної війни 1941-1945 років» (м. Київ)

Слободинський Дмитро Костянтинівич – аспірант Київського національного університету імені Тараса Шевченка (м. Київ)

Слюсаренко Ірина Юріївна – кандидат історичних наук, доцент кафедри міжнародних відносин Інституту славістики та міжнародних відносин Київського славістичного університету (м. Київ)

Слюсаренко Павло Миколайович – кандидат історичних наук, старший науковий співробітник, доцент кафедри українознавства Навчально-наукового інституту гуманітарних технологій Державного університету телекомунікацій (м. Київ)

Смогоржевська Ірина Анатоліївна – кандидат історичних наук, доцент (м. Львів)

Сова Андрій Олегович – кандидат історичних наук, доцент кафедри олімпійської освіти та кафедри гуманітарних дисциплін Львівського державного університету фізичної культури, заступник директора Центру незалежних історичних студій (м. Львів)

Соколюк Сергій Михайлович – кандидат історичних наук, капітан 1 рангу, доцент кафедри Військово-морських сил Національного університету оборони України імені Івана Черняховського (м. Київ)

Сокульський Арнольд Леонідович – кандидат історичних наук, доцент, старший науковий співробітник Національного заповідника «Хортиця» (м. Запоріжжя)

Стичинський Іван Валентинович – студент Київського Національного університету імені Тараса Шевченка (м. Київ)

Тарасенко Людмила Петрівна – старший науковий співробітник філії Національного військово-історичного музею України – Музею Ракетних військ стратегічного призначення (Миколаївська обл., м. Первомайськ)

Тарасенко Олександр Євгенович – завідувач експозиційного відділу філії Національного військово-історичного музею України – Музею Ракетних військ стратегічного призначення (Миколаївська обл., м. Первомайськ)

Терський Святослав Володимирович – доктор історичних наук, доцент, професор кафедри історії України та етнокомунікації Інституту гуманітарних та соціальних наук Національного університету «Львівська політехніка», провідний науковий працівник Львівського історичного музею (м. Львів)

Тимів Іван Миколайович – завідувач Етнографічного музею Калущини (м. Івано-Франківськ)

Ткачов Андрій Павлович – краєзнавець, інженер Закарпатської філії ПАТ «Укртелеком» (м. Ужгород)

Томюк Ігор Михайлович – кандидат історичних наук, заступник декана юридичного факультету Львівського університету бізнесу та права (м. Львів)

Топальський Віктор Леонідович – кандидат історичних наук, старший науковий співробітник, начальник науково-дослідної лабораторії Науково-дослідного центру гуманітарних проблем Збройних Сил України (м. Київ)

Третьак Володимир Леонідович – провідний екскурсовод Меморіального комплексу «Національний музей історії Великої Вітчизняної війни 1941-1945 років» (м. Київ)

Трофимович Володимир Васильович – доктор історичних наук, професор, завідувач кафедри історії імені М. Ковальського Національного університету «Острозька академія» (Рівненська обл., м. Острог)

Трофимович Лілія Володимирівна – кандидат історичних наук, доцент кафедри гуманітарних наук Академії сухопутних військ імені Гетьмана Петра Сагайдачного (м. Львів)

Турейський Ігор Олександрович – студент історичного факультету Київського національного університету імені Тараса Шевченка (м. Київ)

Федотов Олександр Михайлович – кандидат історичних наук, журналіст (м. Київ)

Федунків Зеновій Богданович – керівник науково-редакційного відділу «Звід пам'яток історії і культури України. Івано-Франківська область» (м. Івано-Франківськ)

Харук Андрій Іванович – доктор історичних наук, доцент, завідувач кафедри гуманітарних наук Академії сухопутних військ імені Гетьмана Петра Сагайдачного (м. Львів)

Ховрич Сергій Миколайович – кандидат історичних наук, докторант, доцент кафедри історії факультету соціології і права Національного технічного університету України «Київський політехнічний інститут» (м. Київ)

Ходанович Олексій Леонідович – кандидат історичних наук, професор кафедри теорії та історії держави і права Національної академії Служби безпеки України (м. Київ)

Хома Іван Ярославович – кандидат історичних наук, доцент кафедри історії України та етнокомунікації, Національного університету «Львівська політехніка» (м. Львів)

Чемеринський Андрій Михайлович – науковий працівник відділу охорони культурної спадщини Національного заповідника «Давній Галич», член Національної Спілки Краєзнавців України (м. Івано-Франківськ)

Шевченко Анатолій Євгенович – доктор юридичних наук, професор, заслужений юрист України, начальник кафедри теорії та історії держави і права Донецького юридичного інституту МВС (м. Донецьк)

Шевченко Володимир Федорович – доктор історичних наук, професор Національної академії внутрішніх справ України, заслужений працівник народної освіти України (м. Київ)

Шумінська Наталія Володимирівна – секретар студмістечка Національного університету «Львівська політехніка» (м. Львів)

Ющенко Максим Володимирович – громадська організація «КИУР» (дослідження історії фортифікації) (м. Київ)

Явтушенко Василь Миколайович – кандидат філологічних наук, доцент кафедри українознавства Харківського національного університету радіоелектроніки (м. Харків)

Яковлев Юрій Олегович – аспірант кафедри історії України Прикарпатського національного університету імені Василя Стефаника (м. Івано-Франківськ)

Якубова Тетяна Анатоліївна – кандидат історичних наук, науковий співробітник Національної бібліотеки України імені В.І. Вернадського (м. Київ)

**РОЗДІЛ I. ГАЛИЧИНА ТА ЗАКАРПАТТЯ З НАЙДАВНІШИХ ЧАСІВ ДО КІНЦЯ XVII ст.**

Іван РОМАНЮК, Ігор КУШКО (Вінниця) ДОРОСТОЛЬСЬКА ОБОРОНА (23 КВІТНЯ – 22 ЛИПНЯ 971 р.) У ВІЗАНТІЙСЬКИХ ХРОНІКАХ ЛЕВА ДИЯКОНА Й ІОАННА СКІЛІЦИ	5
Святослав ТЕРСЬКИЙ (Львів), Богдан ОМЕЛЬЧУК (Львів) РОГОВІ КІСТЕНІ У ГАЛИЦЬКОМУ ТА ВОЛИНСЬКОМУ КНЯЗІВСТВАХ (X–XIII ст.)	9
Віктор МАНДЗЯК (м. Стрий, Львівська обл.) ВІЙНИ ЗА ГАЛИЧИНУ (1084–1100 рр.): УТВЕРДЖЕННЯ РОСТИСЛАВИЧІВ	13
В'ячеслав ГРЕКОВ (Харків) РЕКОНСТРУКЦІЯ ВІЙСЬКОВОЇ СПРАВИ ПІВДЕННО-ЗАХІДНОЇ РУСИ ТА ГАЛИЦЬКО-ВОЛИНСЬКОГО КНЯЗІВСТВА НА ОСНОВІ ДАВНЬОРУСЬКИХ ЛІТОПИСІВ	16
Богдан ГРИНЧИШИН (Львів) ДО ПРОБЛЕМИ ФЕХТУВАННЯ В XIII – XV ст.	20
Ярослав ДЗІСЯК (м. Чортків, Тернопільська обл.) КОНФЕРЕНЦІЯ У СПІШІ 1214 РОКУ: ПРОБЛЕМАТИКА ЇЇ ІНТЕРПРЕТАЦІЇ	24
Олександр ОХРИМЕНКО (Київ) RUTHENIA У БОРОТБІ ПРОТИ ТАТАР (ЗА МАТЕРІАЛАМИ АНГЛІЙСЬКИХ НАРАТИВІВ XIII ст.)	28
Ярослав ПИЛИПЧУК (Київ) КИПЧАКИ У ВІЙСЬКОВО-ПОЛІТИЧНІЙ ІСТОРІЇ ГАЛИЦЬКО-ВОЛИНСЬКОЇ РУСИ	30
Людмила БЕЛІКОВА (Дніпропетровськ) ІСТОРІЯ ВІЙСЬКОВИХ ОБЛАДУНКІВ, ОЗБРОЄННЯ ТА ТЕХНІКИ	33
Євген ГОРБ, Юрій РЯБУХА (м. Маріуполь, Донецька обл.) КОЗАЦЬКО-МОСКОВСЬКИЙ РЕЙД НА ЛЮБЛІН ТА ПОЛІССЯ 1655 р.	37
Тарас ГРИНЕВИЧ (Львів) ВІЙСЬКОВІ КАМПАНІЇ КАЗИМИРА III ПО ОВОЛОДІННЮ ГАЛИЧИНОЮ У ПОЛЬСЬКІЙ МІЖВОЄННІЙ ІСТОРІОГРАФІЇ	40
Любомир ГУБИЦЬКИЙ, Ганна МЕЛЬНИК (Київ) ДРАГИ-ДРАГАНИ-ДРАГУНИ: РІД ВОІНІВ ЧИ РІД ВІЙСЬК?	44
Володимир ДОБРЯНСЬКИЙ (м. Чортків, Тернопільська обл.) ПРО АРХЕОЛОГІЧНЕ ОБСТЕЖЕННЯ ДЕРЕВ'ЯНОГО ЗАМКУ XVII ст. В СЕЛІ ШМАНЬКІВЦЯХ НА ТЕРНОПІЛЬЩИНІ	46

Микола ПАШКОВЕЦЬ (Київ) ХАН КАЗІ ІІ ГИРЕЙ І СЕВЕРИН НАЛИВАЙКО У ВІЙСЬКОВІЙ КОМПАНІЇ В УГОРЩИНІ	49
Олег САВЧУК (Донецька обл., м. Краматорськ) БОЙОВИЙ КРИК (КЛИЧ) ЯК ВАЖЛИВИЙ АСПЕКТ ВОЄННОЇ ТАКТИКИ ЗАПОРОЗЬКИХ КОЗАКІВ	53
Олександр СИТНИК, Анатолій ШЕВЧЕНКО (Донецьк) ІДЕОЛОГІЧНИЙ ХАРАКТЕР АНТИГАБСБУРГСЬКОЇ НАЦІОНАЛЬНО-ВИЗВОЛЬНОЇ БОРОТБІ НА ЗАКАРПАТТІ ПЕРІОДУ XVII – ПОЧАТКУ XVIII СТОЛІТЬ	57
Арнольд СОКУЛЬСЬКИЙ (Запоріжжя) УКРАЇНСЬКИЙ КОЗАЦЬКИЙ ПАНТЕОН	59
Іван ТИМІВ (м. Калуш, Івано-Франківська обл.) ТУРЕЦЬКО-ТАТАРСЬКИЙ НАПАД НА СКІТ МАНЯВСЬКИЙ У ВЕРЕСНІ 1676 р.	62
Ігор ТУРЕЙСЬКИЙ (Київ) ПОХІД РАКОЦІ-ЖДАНОВИЧА 1657 РОКУ І ГАЛИЧИНА	65
Зеновій ФЕДУНКІВ (Івано-Франківськ) ФОРТЕЦІ, ЗАМКИ ТА ІНКАСТЕЛЬОВАНІ СПОРУДИ ПРИКАРПАТТЯ НА КАРТАХ ҐІЙОМА ЛЕ ВАССЕРА БОПЛАНА	69
Тетяна ЯКУБОВА (Київ) ВИЗВОЛЬНА ВІЙНА ПІД ПРОВОДОМ Б. ХМЕЛЬНИЦЬКОГО ТА МІСТО ЛЬВІВ У ПОЛЬСЬКІЙ ІСТОРІОГРАФІЇ (ЗА МАТЕРІАЛАМИ ПОЛЬСЬКОГО ФОНДУ НАЦІОНАЛЬНОЇ БІБЛІОТЕКИ УКРАЇНИ ІМЕНІ В.І.ВЕРНАДСЬКОГО)	75
Ярослав МАТВІЙШИН (Київ) ВОЄННІ ПОДІЇ НАВКОЛО МУКАЧЕВЕ ТА УЖГОРОДА 1685–1711 рр. У СВІТЛІ ФРАНКОМОВНОЇ ТА ІТАЛОМОВНОЇ ЛІТЕРАТУР ТОГО ЧАСУ	78
Владимир БЕРЕЖИНСКИЙ, Ирина МОРОЗ (Київ) ВОИНСКАЯ СИМВОЛИКА ЯНЫЧАР	83
<b>РОЗДІЛ II. ГАЛИЧИНА І ЗАКАРПАТТЯ В ПЕРІОД З ПОЧАТКУ XVIII ст. ДО ПОЧАТКУ XX ст.</b>	<b>89</b>
Андрій КЛИМЧУК (Рівне) СТАНИСЛАВІВСЬКА ФОРТЕЦЯ: ДЖЕРЕЛЬНА БАЗА ДЛЯ ДОСЛІДЖЕННЯ	90
Наталія МАЛЕЦЬ (Ужгород) ЯЦКО ОСТАПЧУК ЯК ГРОМАДСЬКО-ПОЛІТИЧНИЙ ДІЯЧ СХІДНОЇ ГАЛИЧИНИ І ЗАКАРПАТТЯ кін. XIX – поч. XX СТОЛІТТЯ	94
Андрій НАГІРНЯК (Львів) КИРИЛО ТРИЛЬОВСЬКИЙ У НАЦІОНАЛЬНО-ВИЗВОЛЬ-	

НОМУ РУСИ ГАЛИЧИНИ (КІНЕЦЬ ХІХ – ПЕРША ПОЛОВИНА ХХ ст.).	98	Светлана КАЙДА (Донець), Владимир ПАСЛЕН (Донець) НАРУШЕНИЕ МЕЖДУНАРОДНЫХ ДОГОВОРОВ И ДЕКЛАРАЦИЙ. ПРИМЕНЕНИЕ ГАЗОВ	147
Лариса РЕВА (Київ) МАРКІЯН ШАШКЕВИЧ, ІВАН ВАГИЛЕВИЧ ТА ЯКІВ ГОЛОВАЦЬКИЙ – ПЕРШІ БУДИТЕЛІ НАРОДНОГО РУХУ В ГАЛИЧИНІ В ПЕРШІЙ ПОЛОВИНІ ХІХ ст.	102	Олександр КАЛІНІЧЕНКО (Одеса), Сергій СОКОЛЮК (Київ) ЗАХІДНО-УКРАЇНСЬКИЙ МОРСЬКИЙ ФЕНОМЕН (ГАЛИЦЬКІ ПІДВОДНИКИ «ВЕЛИКОЇ ВІЙНИ»)	150
Наталія ШУМІНСЬКА (Львів) ЗНАЧЕННЯ МОЛОДІЖНИХ ОРГАНІЗАЦІЙ У ФОРМУВАННІ УКРАЇНСЬКОЇ ГАЛИЦЬКОЇ АРМІЇ	109	Андрій КУКУРУДЗА (Рівне) ВОЄННО-СТРАТЕГІЧНІ ПРИЧИНИ ПОЯВИ ТУРЕЦЬКИХ ЕКСПЕДИЦІЙНИХ СИЛ В ГАЛИЧИНІ 1916 р. НА ПОЛЯХ ВЕЛИКОЇ ВІЙНИ 1914 – 1918 рр.	155
Максим ЮЩЕНКО (Київ) АВСТРІЙСЬКІ УКРІПЛЕННЯ В ГАЛИЧИНІ	113	Олександр МАЛЕЦЬ (м. Мукачево, Закарпатська обл.) КУЛЬТУРНО-ПРОСВІТНИЦЬКА ДІЯЛЬНІСТЬ СОЮЗУ ВИЗВОЛЕННЯ УКРАЇНИ У РОКИ ПЕРШОЇ СВІТОВОЇ ВІЙНИ	161
Олександр ДЕМ'ЯНЮК (Луцьк) ВІЙСЬКОВОПІДГОТОВЧИЙ РУХ У СХІДНІЙ ГАЛИЧИНІ НАПЕРЕДОДНІ ПЕРШОЇ СВІТОВОЇ ВІЙНИ	118	Андрій СОВА (Львів) ВІЙСЬКОВО-ПОЛІТИЧНА ДІЯЛЬНІСТЬ ІВАНА БОБЕР- СЬКОГО В РОКИ ПЕРШОЇ СВІТОВОЇ ВІЙНИ	164
Олександр БУЛАВІН (Луцьк) ВИДАТНІ ГАЛИЧАНИ – ВІДОМІ РОЗВІДНИКИ	121	Іван СТИЧИНСЬКИЙ (Київ) УНІФОРМА ТА ОЗБРОЄННЯ КАВАЛЕРІЇ АВСТРО-УГОРСЬКИНИ У 1914 РОЦІ	168
Ігор КРОЧАК (Тернопіль) ОДІСЕЯ МОРЯКА ЗІ СКАЛИ-ПОДІЛЬСЬКОЇ НАД ЗБРУЧЕМ І ОКЕАНСЬКІ МАНДРИ ТА ПРОСТОРИ	124	Володимир ТРОФИМОВИЧ (м. Острого, Рівненська обл.) З ІСТОРІЇ РОЗБУДОВИ ЗБРОЙНИХ СИЛ ЗУНР (ЛИСТОПАД – ГРУДЕНЬ 1918 р.)	173
<b>РОЗДІЛ III. ГАЛИЧИНА ТА ЗАКАРПАТТЯ В ПЕРІОД ПЕРШОЇ СВІТОВОЇ ВІЙНИ (1914–1918 рр.) І НАЦІОНАЛЬНО-ВИЗВОЛЬНИХ ЗМАГАНЬ (1917–1921 рр.)</b>	<b>129</b>	Олександр ФЕДОТОВ (Київ) ГАЛИЧИНА ТА ЗАКАРПАТТЯ У ДРУКОВАНІЙ ГРАФІЦІ ПЕРШОЇ СВІТОВОЇ ВІЙНИ (ІЗ ЗІБРАННЯ НАЦІОНАЛЬНОГО МУЗЕЮ ІСТОРІЇ УКРАЇНИ)	177
Віталій ЗАБОРОВСЬКИЙ (Харків) УКРАЇНСЬКІ ЗЕМЛІ В РОКИ ПЕРШОЇ СВІТОВОЇ ВІЙНИ	130	Андрій ХАРУК (Львів) БОЙОВЕ ЗАСТОСУВАННЯ ЛІТАКІВ ФІРМИ «АНАТРА» НА ФРОНТАХ ПЕРШОЇ СВІТОВОЇ ВІЙНИ	185
Ігор АНТОНЮК (Івано-Франківськ) УЧАСТЬ ГУЦУЛІВ У НАЦІОНАЛЬНО-ВИЗВОЛЬНИХ ЗМАГАННЯХ (1914 – 1921 рр.)	133	Сергій ХОВРИЧ (Київ) АНТИВОЄННІ НАСТРОЇ СТУДЕНТІВ ДЕЯКИХ ВИШІВ НАДДНІПРЯНСЬКОЇ УКРАЇНИ В ПЕРІОД ПЕРШОЇ СВІТОВОЇ ВІЙНИ	189
Олег БАБЕНКО (Кіровоград) ОСАВУЛ КУБАНСЬКОГО КОЗАЦЬКОГО ВІЙСЬКА КНЯЗЬ ЕРИСТОВ ОЛЕКСАНДР КОСТЯНТИНОВИЧ НА ФРОНТАХ ПЕРШОЇ СВІТОВОЇ ВІЙНИ (за матеріалами Державного архіву Кіровоградської області)	136	Іван ХОМА (Львів) САМООРГАНІЗАЦІЯ ВИХІДЦІВ ІЗ ЗАХІДНОЇ УКРАЇНИ ВЛІТКУ-ВОСЕНИ 1917 р. У КИЄВІ ДЛЯ УЧАСТІ В НАЦІОНАЛЬНОМУ ВІЙСЬКОВОМУ БУДІВНИЦТВІ	193
Віталій ГАЙСЕНЮК (Чернівці) МОСКВОФІЛИ ТА РОСІЙСЬКА ОКУПАЦІЙНА АДМІНІСТРАЦІЯ У СХІДНІЙ ГАЛИЧИНІ У 1914–1915 рр.	139	Юрій ЯКОВЛЄВ (Івано-Франківськ) ДІЯЧІ УКРАЇНСЬКОЇ РАДИКАЛЬНОЇ ПАРТІЇ У ПЕРІОД «ВЕЛИКОЇ ВІЙНИ» (1914–1918 рр.)	197
В'ячеслав ІВАНОВ (Київ) ГАЛИЦЬКА БИТВА 1914 РОКУ, ЯК АПОГЕЙ ПРОТИСТОЯННЯ АВСТРО-УГОРСЬКОЇ ТА РОСІЙСЬКИХ ІМПЕРІЙ НА УКРАЇНСЬКІЙ ЗЕМЛІ	143	Наталія ВОВК (Львів) АНАЛІЗ ДІЯЛЬНОСТІ ОКРЕМИХ ВІДДІЛІВ ДІЛОВОДСТВА УКРАЇНСЬКОЇ ГАЛИЦЬКОЇ АРМІЇ	201



Наталія ПРИМУШКО, Галина ДАНИЛЕВСЬКА (с. Пам'ятне, Борзнянський р-н, Чернігівська обл.) ГІМНАЗИСТ-ГАЛИЧАНИН ГРИГОРІЙ ПИПСЬКИЙ – ГЕРОЙ КРУТЯНСЬКОГО ЧИНУ	204	Андрій НАУМЕНКО (Київ) БОЙОВА ДІЯЛЬНІСТЬ ВІЙСЬК 8-ї РОСІЙСЬКОЇ АРМІЇ У БОЙОВИЩІ НА р. ГНИЛА ЛИПА	263
Костянтин ЗАВАЛЬНЮК (Вінниця), Сергій ЄСЮНІН (Хмельницький) ЧАСОПИС СІЧОВИХ СТРІЛЬЦІВ «СТРІЛЕЦЬКА ДУМКА»	209	Сергій ГОЗУВАТЕНКО (Київ) МІЖ ВІЙНОЮ І ПОЛІТИКОЮ: МИХАЙЛО ОМЕЛЯНОВИЧ-ПАВЛЕНКО НА ЧОЛІ ГАЛИЦЬКОЇ АРМІЇ (КІНЕЦЬ 1918 – ПЕРША ПОЛОВИНА 1919 рр.)	268
Олександр КРАВЧУК (Вінниця) ЧЕХОСЛОВАЦЬКА ВІЙСЬКОВА ДИКТАТУРА В ЗАКАРПАТТІ (1919–1922 рр.)	212	Ігор ТОМЮК (Львів), Арташес ПАПІКЯН (Львів) УКРАЇНСЬКА ГАЛИЦЬКА АРМІЯ: ВИНИКНЕННЯ, ФОРМУВАННЯ І БОРОТЬБА ЗА ЗАХІДНОУКРАЇНСЬКУ НАРОДНУ РЕСПУБЛІКУ	272
Андрій КУЦІЙ (с. Борщовичі, Пустомитівський р-н, Львівська обл.) РОМАН СУШКО – ПОЛКОВНИК АРМІЇ УНР	219	<b>РОЗДІЛ IV. ГАЛИЧИНА ТА ЗАКАРПАТТЯ НАПЕРЕДОДНІ І ПІД ЧАС ВЕЛИКОЇ ВІТЧИЗНЯНОЇ ВІЙНИ</b>	<b>278</b>
Олена ЛУГОВА (м. Бережани, Тернопільська обл.) СТАНОВИЩЕ ГАЛИЦЬКИХ ВІЙСЬКОВИХ У ТАБОРАХ ІНТЕРНОВАНИХ ТА ПОЛОНЕНИХ У 1918–1920 РОКАХ	224	Михайло КОВАЛЬ (Київ) РАВА-РУСЬКИЙ УКРІПРАЙОН: ПЕРЕДУМОВИ БУДІВНИЦТВА ТА ЙОГО ХАРАКТЕРИСТИКА	279
Віталій МАНЗУРЕНКО (Львів) ЖИТТЯ ВІДДАНЕ УКРАЇНІ. ВОЇН І МЕЦЕНАТ КАЛЕНИК ЛИСЮК (1887–1980)	227	Мирослав МАМЧАК (м. Севастополь, АР Крим) «ЗОЛОТИЙ ВЕРЕСЕНЬ» 1939 РОКУ І ОРГАНІЗАЦІЯ АНТИПОЛЬСЬКОГО ПОВСТАННЯ В ЗАХІДНІЙ УКРАЇНІ	284
Тетяна МОСІЙЧУК (Івано-Франківськ) ГРОМАДСЬКО-ПОЛІТИЧНА І ВІЙСЬКОВА ДІЯЛЬНІСТЬ М. ГАЛУЩИНСЬКОГО (1878–1931)	235	Ярослава ПАСІЧКО (Київ) ГОЛОС СВИДКА НА ТЛІ ВІЙСЬКОВИХ ПОДІЙ БЕРЕЗНЯ 1939 РОКУ В ЗАКАРПАТТІ	289
Ігор ПАСЮК (Луцьк) ПОДВИГИ ВОЛИНЯН ПІД ЧАС БОЙОВИХ ДІЙ В ГАЛИЧИНІ ТА ЗАКАРПАТТІ	239	Богдана КЛЮЧНИК (Черкаси) УКРАЇНСЬКІ ВІЙСЬКОВІ ФОРМУВАННЯ ПЕРШОЇ ПОЛОВИНИ ХХ ст.: ГЕНДЕРНИЙ ВИМІР	293
Сергій СЕГЕДА (Київ), Олексій ПОКОТИЛО (Київ) ОРГАНІЗАТОР І ПЕРШИЙ РЕДАКТОР ГАЗЕТИ УКРАЇНСЬКОЇ ГАЛИЦЬКОЇ АРМІЇ «СТРІЛЕЦЬ» – ВАСИЛЬ ПАЧОВСЬКИЙ	242	Віктор ТОПАЛЬСЬКИЙ (Київ) СТВОРЕННЯ ЖІНОЧОЇ СІЧІ ТА ЇЇ УЧАСТЬ В ЗАХИСТІ КАРПАТСЬКОЇ УКРАЇНИ	296
Денис ПУКАНЮК (Київ) ЧОРТКІВСЬКА ОФЕНЗИВА – ГЕРОЇЧНА СТОРІНКА УКРАЇНСЬКОЇ ІСТОРІЇ	245	Олександр ПАГІРЯ (Київ) ОДНОСТРІЙ ТА ВІДЗНАКИ ОРГАНІЗАЦІЇ НАРОДНОЇ ОБОРОНИ «КАРПАТСЬКА СІЧ»	301
Павло СЛЮСАРЕНКО (Київ) АРМІЯ УКРАЇНСЬКОЇ НАРОДНОЇ РЕСПУБЛІКИ В БОЯХ ЗА СХІДНУ ГАЛИЧИНУ У ПЕРІОД РОСІЙСЬКО- ПОЛЬСЬКОЇ ВІЙНИ 1920 РОКУ	248	Сергій КОНЮХОВ (Львів) ДЖЕРЕЛА ДО ВИВЧЕННЯ ОПОРУ УКРАЇНСЬКИХ НАЦІОНАЛІСТІВ ОКУПАЦІЙНИМ РЕЖИМАМ У РОКИ ДРУГОЇ СВІТОВОЇ ВІЙНИ НА ЖОВКІВЩИНІ (ЛЬВІВСЬКА ОБЛАСТЬ)	307
Ірина СМОГОРЖЕВСЬКА (Львів) ЄВГЕН КОНОВАЛЕЦЬ ЯК ВІЙСЬКОВИЙ ДІЯЧ І ЛІДЕР ВИ- ЗВОЛЬНОГО РУХУ У БОРОТЬБИ ЗА НЕЗАЛЕЖНІСТЬ УКРАЇНИ 1917–1921 РОКІВ	256	Василь ІЛЬНИЦЬКИЙ (м. Дрогобич, Львівська обл.) ЗИНОВІЙ ЛІЩИНСЬКИЙ-“САЙГОР” – РЕФЕРЕНТ СБ СТРИЙСЬКОГО НАДРАЙОННОГО ПРОВОДУ ОУН	311
Мілада МАРТИНЮК (м. Бердичів, Житомирська обл.) МИСТЕЦТВО ВИКОРИСТАННЯ БУЛАВИ В РОКИ ПЕРШОЇ СВІТОВОЇ ВІЙНИ	261	Олег ПАВЛІВ (м. Розтоки у Праги, Чеська Республіка) ДІЯЛЬНІСТЬ ОУН-УПА НА ДОЛИНЩИНІ (ВОЄННИЙ ПЕРІОД 1943 – 1945 рр.)	314

Надія ГОЛОД (м. Бережани, Тернопільська обл.) ТИМОТЕЙ І ЯРОСЛАВ СТАРУХИ У ГРОМАДСЬКО- ПОЛІТИЧНИХ ПЕРЕПЕТИЯХ I пол. XX ст. НА ПІДСТАВІ ДОКУМЕНТІВ РОДИННОГО ФОНДУ	317	ВЕСНОЮ – ЛІТОМ 1944 РОКУ: ВІЙСЬКОВИЙ ТА ПОБУТОВИЙ АСПЕКТИ	369
Ярослав АНТОНЮК (Київ) ВЗАЄМОЗВ'ЯЗКИ ГАЛИЦЬКОЇ ТА ВОЛИНСЬКОЇ МЕРЕЖІ ОУН	324	Алла КАЛЕНСЬКА (Хмельницький) ГІРСЬКО-СТРІЛЕЦЬКА БРИГАДА НА ЗАКАРПАТТІ У 1939–1944 РОКАХ	372
Лілія ТРОФИМОВИЧ (Львів) ВТОРГНЕННЯ ЧЕРВОНОЇ АРМІЇ В ГАЛИЧИНУ У ВЕРЕСНІ 1939 р.	328	Руслан КОНОНЕЦЬ (Київ) ОРГАНІЗАЦІЙНО-ПРАВОВІ ЗАСАДИ ФУНКЦІОНУВАННЯ ФОРТИФІКАЦІЙНИХ СПОРУД ПІД ЧАС БОЙОВИХ ДІЙ НА ТЕРИТОРІЇ ГАЛИЧИНИ ТА ЗАКАРПАТТЯ (ЧЕРВЕНЬ 1941 р. – ЛИСТОПАД 1944 р.)	375
Володимир ТРЕТЯК (Київ) ГЕОПОЛІТИЧНІ ЗМІНИ НА ТЕРИТОРІЇ КАРПАТСЬКОЇ УКРАЇНИ У 1938–1939 та 1944–1945 рр. МОВОЮ ПРЕСИ	332	Оксана КОРНІЄНКО (Київ), Ксенія ЛЯШЕНКО (Київ) ПАРТИЗАНСЬКИЙ РУХ НА ТЕРИТОРІЇ ЛЬВІВСЬКОЇ ОБЛАСТІ В ХОДІ ДРУГОЇ СВІТОВОЇ ВІЙНИ	379
Юрій БАДАХ (Київ) СТРАТЕГІЧНІ НАСТУПАЛЬНІ ОПЕРАЦІЇ ЧЕРВОНОЇ АРМІЇ У 1944 р. ПО ВИЗВОЛЕННЮ ГАЛИЧИНИ ТА ЗАКАРПАТТЯ	335	Степан КОСТЮК (Тернопіль) ФОНД ТОВ'Є РАЙЗА У ТЕРНОПІЛЬСЬКОМУ ОБЛАСНОМУ КРАЄЗНАВЧОМУ МУЗЕЇ	383
Юрій БУРАКОВ (Львів) ВИЗВОЛЕННЯ ЛЬВІВЩИНИ ВІД НАЦИСТСЬКИХ ЗАГАРБНИКІВ У СПОГАДАХ РАДЯНСЬКИХ ВОЄНАЧАЛЬНИКІВ	337	Леонід КРИВИЗЮК (Львів) ЗАСТОСУВАННЯ РУХОМИХ З'ЄДНАНЬ У ЯСЬКО-КИШИНІВСЬКІЙ СТРАТЕГІЧНІЙ НАСТУПАЛЬНІЙ ОПЕРАЦІЇ (1944 р.)	384
Світлана ВЛАСЕНКО (Київ) ДОКУМЕНТИ ПРО ДІЯЛЬНІСТЬ ПАРТИЗАНСЬКОГО З'ЄДНАННЯ ЗАКАРПАТСЬКОЇ УКРАЇНИ ПІД КОМАНДУВАННЯМ О. В. ТКАНКА	340	Валентина ЛЕНСЬКА (м. Кривий Ріг, Дніпропетровська обл.) ДВІ КОНЦЕПЦІЇ – ОДНА МЕТА: А. РОЗЕНБЕРГ ТА Е. КОХ ПРО ОСВІТУ НА ОКУПОВАНІЙ ТЕРИТОРІЇ УКРАЇНИ	388
Віталій ГЕДЗ (Київ) ЖУРНАЛІСТСЬКА ТА ГРОМАДСЬКА ДІЯЛЬНІСТЬ ІВАНА РОГАЧА В ОКУПОВАНОМУ КИЄВІ	344	Ігор МАЗИЛО (Вінниця) ВІДБУДОВА ЗАЛІЗНИЧИХ ШЛЯХІВ ЗАКАРПАТТЯ ЗА МАТЕРІАЛАМИ НАУКОВИХ ВИДАНЬ І АРХІВНИХ ДЖЕРЕЛ	392
Ігорь ПОРОШИН (Київ), Владимир ГОРЕЛОВ (Київ) СУВОРОВСКИЕ ТРАДИЦИИ БОЕВОЙ ПОДГОТОВКИ ВОЙСК НА ПРИМЕРЕ 99-й СРЕЛКОВОЙ ДИВИЗИИ КИЕВСКОГО ОСОБОГО ВОЕННОГО ОКРУГА	347	Марієтта ВАКІВ (Ужгород) ВОЄННА ПІДГОТОВКА УГОРСЬКОЇ АРМІЇ В ЖОВТНІ-ЛИСТОПАДІ 1938-го РОКУ ДЛЯ ПОВЕРНЕННЯ ЗАКАРПАТТЯ В УГОРЩИНУ НА ОСНОВІ ПОГЛЯДІВ МІКЛОША КОЗМО	394
Андрій ТКАЧОВ (Ужгород), Платон ЗИМНИЦЬКИЙ (Київ) ЯБЛУНІВСЬКИЙ ВУЗОЛ ОБОРОНИ ЛІНІЇ АРПАДА	352	Алік МІНГАЗУТДІНОВ (Київ) ВИСВІТЛЕННЯ У ВОЄННО-МЕМУАРНІЙ ЛІТЕРАТУРІ ЛЬВІВСЬКО-САНДОМИРСЬКОЇ НАСТУПАЛЬНОЇ ОПЕРАЦІЇ 1-го УКРАЇНСЬКОГО ФРОНТУ (1944 р.)	397
Иштван РАКАЦКИ (г. Будапешт, Венгрия) ВЕНГЕРСКАЯ ОБОРОНИТЕЛЬНАЯ СИСТЕМА В КАРПАТАХ	357	Людмила МІНЕНКО (Київ) СОТНИК УКРАЇНСЬКОЇ ГАЛИЦЬКОЇ АРМІЇ ГАНС КОХ (7.07.1894 – 11.04.1959)	401
Тетяна ІОНОВА (Київ) ЗНАКОВА СУТНІСТЬ КАРПАТСЬКО-ДУКЛЯНСЬКОЇ НАСТУПАЛЬНОЇ ОПЕРАЦІЇ 1944 РОКУ	364	Ростислав ПИЛЯВЕЦЬ (Київ) ДЕБРЕЦЕНСЬКО-УЖГОРОДСЬКА НАСТУПАЛЬНА ОПЕРАЦІЯ 1944 р. – ОСТАННЯ СТРАТЕГІЧНА ОПЕРАЦІЯ ЗІ ЗВІЛЬНЕННЯ ТЕРИТОРІЇ УКРАЇНИ	404
Олеся ІСАЮК (Львів) ВІДНОСИНИ ЧЕРВОНОЇ АРМІЇ ТА УКРАЇНСЬКОЇ ПО- ВСТАНСЬКОЇ АРМІЇ У ПЕРІОД «ПЕРЕХОДУ ФРОНТІВ»			

Володимир ПОЛЯКОВ (м. Сімферополь, АР Крим) УКРАЇНЦІ В СКЛАДІ 1-ї ЧЕХОСЛОВАЦЬКОЇ ВІДДІЛЬНОЇ БРИГАДИ В 1943 РОЦІ	408	Дмитро ВЕДЕНЄВ (Київ) ОПЕРАТИВНІ ІГРИ	454
Вадим РОСИЦЬКИЙ (м. Ніжин, Чернігівська обл.) АНАЛІЗ БОЙОВИХ ДІЙ 4 МЕХАНІЗОВАНОГО КОРПУСУ В ОБОРОНІ ГАЛИЧИНИ В 1941 РОЦІ (НА ОСНОВІ БОЙОВИХ ДОКУМЕНТІВ)	411	Наталія БОЙКО (м. Бережани, Тернопільська обл.) ЕПІСТОЛЯРНА СПАДЩИНА – ГАЛИНИ ДИДИК «АННИ», ЗВ'ЯЗКОВОЇ ГЕНЕРАЛА – ХОРУНЖОГО РОМАНА ШУХЕВИЧА	458
Петро САВЧУК (Рівне) ЛЬВІВЩИНА У ДРУГІЙ СВІТОВІЙ ВІЙНІ: ТИРАНІЯ, СВАВІЛЛЯ, РУХ ОПОРУ	413	Ольга ГАПЕЄВА (Львів) БУДАПЕШТ. ОСІНЬ 1956 РОКУ	462
Володимир СІМПЕРОВИЧ (Київ) СХІДНО-КАРПАТСЬКА СТРАТЕГІЧНА НАСТУПАЛЬНА ОПЕРАЦІЯ 1944 РОКУ: ДЕЯКІ АСПЕКТИ СУЧАСНОЇ ВІТЧИЗНЯНОЇ ІСТОРИОГРАФІЇ	417	Ольга ЗБРОЖКО (Львів) ЗБРОЙНА БОРОТЬБА ОУН ТА УПА У СВІТЛІ ДОКУМЕНТІВ ПАРТІЙНИХ ТА ДЕРЖАВНИХ ОРГАНІВ ВЛАДИ УРСР НА ТЕРИТОРІЇ ЛЬВІВЩИНИ В 1940–1950 рр.	466
Дмитро СЛОБОДИНСЬКИЙ (Київ) ЖЕРТОВНИСТЬ УКРАЇНЦІВ У ПОРЯТУНКУ ГАЛИЦЬКИХ ЄВРЕЇВ	421	Олександр КАРАНЕВИЧ (м. Бережани, Тернопільська обл.) БОРИТЕСЯ – ПОБОРЕТЕ! ВІД Т. ШЕВЧЕНКА ДО Р. ШУХЕВИЧА. БОРЦІ ЗА СВОБОДУ УКРАЇНИ НА МАРКАХ ПІДПІЛЬНОЇ ПОШТИ УКРАЇНИ	471
Андрій ЧЕМЕРИНСЬКИЙ (м. Галич, Івано-Франківська обл.) ВІЙСЬКОВІ ПОХОВАННЯ ГАЛИЧА (1915 – 1944 рр.)	424	Віталій КУРАВСЬКИЙ (Львів) СТАНОВЛЕННЯ АРМІЙСЬКОЇ АВІАЦІЇ ПРИКАРПАТСЬКОГО ВІЙСЬКОВОГО ОКРУГУ УКРАЇНИ (1991–1996 рр.)	477
Олександр БУЛАВІН (Луцьк) ГАЛИЧАНИ НА СЛУЖБІ РАДЯНСЬКОЇ РОЗВІДКИ У 20-40-х РОКАХ МИНУЛОГО СТОЛІТТЯ	429	Олександр ЛІСОВ (Київ) СПЕЦІАЛЬНІ ПІДРОЗДІЛИ РУХУ УКРАЇНСЬКИХ НАЦІОНАЛІСТІВ ТА УКРАЇНСЬКОЇ ПОВСТАНСЬКОЇ АРМІЇ У ДОСЛІДЖЕННЯХ СУЧАСНИХ ВІТЧИЗНЯНИХ УЧЕНИХ	480
Олексій ХОДАНОВИЧ (Київ) РОЛЬ ОПЕРАТИВНИХ ГРУП НКВС В ЗАБЕЗПЕЧЕННІ ВОЄННОЇ КАМПАНІЇ ЧЕРВОНОЇ АРМІЇ В ЗАХІДНИХ ОБЛАСТЯХ УКРАЇНИ (ВЕРЕСЕНЬ–ЖОВТЕНЬ 1939 р.)	432	Василь ЯВТУШЕНКО (Харків), Онисія МАХОНІНА (Харків) БОРОТЬБА ОУН-УПА У ВИСВІТЛЕННІ УКРАЇНСЬКОГО ФОЛЬКЛОРУ ТА ЛІТЕРАТУРИ	484
Володимир ШЕВЧЕНКО (Київ) МЮНХЕНСЬКА (1938 р.) УГОДА І ДОЛЯ ЗАКАРПАТСЬКОЇ УКРАЇНИ	435	Олександр НІКІТЮК (Київ), Наталія КОПИЧКО (Київ) ПІДГОТОВКА ОФІЦЕРІВ МЕДИЧНОЇ СЛУЖБИ ЗАПАСУ В МЕДИЧНИХ ВУЗАХ ЗАХІДНОЇ УКРАЇНИ У ПІСЛЯВОЄННІ 1944–1950 РОКИ	487
Микола ЄЗЕРСЬКИЙ (Київ), Ігор ПЕЧЕНЮК (Київ) ОСОБЛИВОСТІ ВЕДЕННЯ ДИВЕРСИЙНОЇ ДІЯЛЬНОСТІ ПАРТИЗАНАМИ УКРАЇНИ В 1943–1944 РОКАХ	438	Ірина СЛЮСАРЕНКО (Київ) ВИКОРИСТАННЯ ЗАКАРПАТСЬКОЇ ОБЛАСТІ УРСР ЯК ПЛАЦДАРМУ ВОЄННО-ПОЛІТИЧНОГО ВТРУЧАННЯ СРСР У ВНУТРІШНІ СПРАВИ УГОРЩИНИ 1956 р. ТА ЧЕХОСЛОВАЧЧИНИ 1968 р.	491
Сергій МУЗИЧУК (Рівне) НАЦІОНАЛЬНІ ВІДЗНАКИ НА ОДНОСТРОЇ ДИВІЗІЇ «ГАЛИЧИНА» ТА БРАТСТВА 1-ї УД УНА	443		
<b>РОЗДІЛ V. ГАЛИЧИНА ТА ЗАКАРПАТТЯ У ПОВОЄННИЙ І СУЧАСНИЙ ПЕРІОДИ</b>	<b>448</b>		
Людмила ТАРАСЕНКО (м. Первомайськ, Миколаївська обл.) ІСТОРІЯ ФОРМУВАННЯ ТА БОЙОВИЙ ШЛЯХ 44-ї РАКЕТНОЇ ДИВІЗІЇ	449		
Олександр ТАРАСЕНКО (м. Первомайськ, Миколаївська обл.) РАКЕТНІ ЧАСТИНИ НА ТЕРИТОРІЇ ГАЛИЧИНИ І ЗАКАРПАТТЯ	452		

Підписано до друку \_\_\_\_\_ . Формат

Папір офсетний. Друк офсетний. Ум. друк. арк.

\_\_\_\_\_ . Обл.-вид. арк. \_\_\_\_\_ .

Наклад \_\_\_ прим. Зам. № \_\_\_\_\_

Віддруковано \_\_\_\_\_ .

Свідоцтво про внесення суб'єкта видавничої  
справи до державного реєстру видавців,  
виготівників і розповсюджувачів видавничої  
продукції серія \_\_\_\_\_ № \_\_\_\_\_ від \_\_\_\_\_ р.

\_\_\_\_\_, м. Київ, вул. \_\_\_\_\_, \_\_\_, тел.

\_\_\_\_\_