

Miele

Instrucciones de instalación

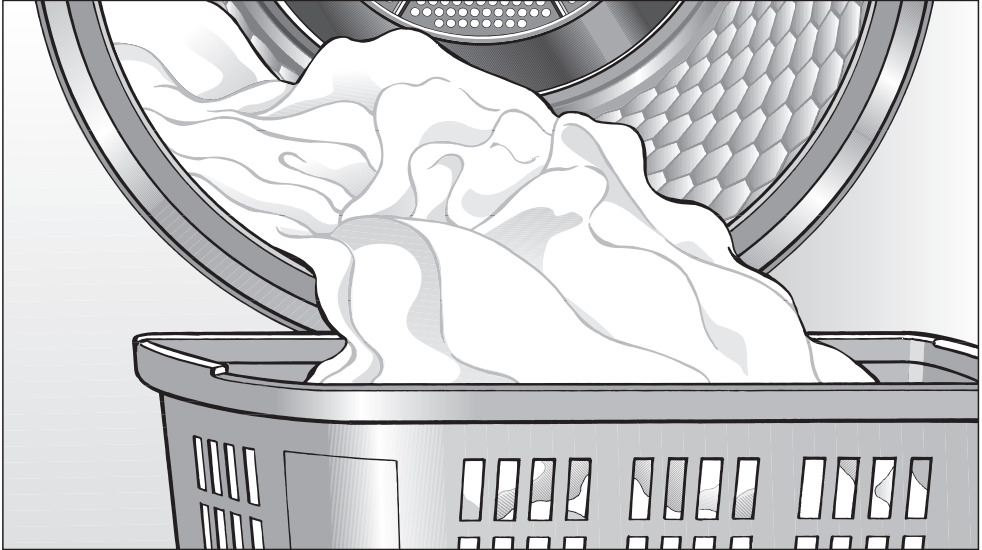

y funcionamiento Condensador de la secadora T 8023 C

Para evitar accidentes
y daños al aparato,
lea este instructivo
antes de instalar o utilizar el aparato.

HT21-2

es - MX

M.-Nr. 09 957 760

Índice

INSTRUCCIONES IMPORTANTES DE SEGURIDAD	3
Panel de control	5
Antes de cargar la secadora	6
Utilización de la secadora	7
1. Encienda la secadora y cargue la ropa	7
2. Seleccione un programa	7
3. Seleccione una opción de secado (si es necesario)	9
4. Seleccione el nivel de secado	10
5. Seleccione el timbre (si se desea)	10
6. Iniciar el programa	11
7. Al finalizar un programa:	11
Cómo cancelar o modificar un programa	12
Cómo agregar/quitar ropa durante un programa de lavado	12
Bloqueo de seguridad para niños	13
Cuidado de la secadora	14
Limpieza del filtro de pelusas	14
Cómo limpiar el exterior y el panel de control	15
Cómo limpiar el tambor	15
Cómo vaciar el contenedor de agua condensada	16
Cómo limpiar el condensador	17
Guía rápida	19
Cuidado de la secadora	19
Para cambiar el foco	19
Preguntas más comunes	20
Servicio de posventa	22
Instrucciones de instalación	23
INSTRUCCIONES IMPORTANTES DE SEGURIDAD	24
Columna Lavadora / Secadora	25
Conexión eléctrica	26
Instalación	27
Sitio de instalación	28
Instalación debajo de un mostrador	29
Sugerencias de instalación	30
Nivelación de la secadora	30
Medidas para la protección del medio ambiente	35

INSTRUCCIONES IMPORTANTES DE SEGURIDAD

 **ADVERTENCIA** - Para reducir el riesgo de incendio, descarga eléctrica o lesiones a personas mientras utiliza el aparato, siga las precauciones básicas de seguridad, incluyendo las siguientes:

- ▶ Es **de vital importancia** leer las instrucciones antes de usar el aparato.
 - ▶ No permita que los niños jueguen encima o en el interior del aparato. Mantenga el aparato vigilado en todo momento cuando esté siendo utilizado y haya niños cerca. Cierre siempre la puerta después de utilizarlo para evitar que los niños sufran daños.
 - ▶ Antes de quitar el aparato para realizar un mantenimiento o para desencharlo, retire la puerta del depósito de secado.
 - ▶ No meta la mano dentro de la secadora cuando se esté moviendo el tambor.
 - ▶ No instale ni almacene este aparato en lugares expuestos a las condiciones climáticas.
 - ▶ No altere los controles.
 - ▶ No repare ni reemplace ninguna pieza del aparato ni intente realizar un mantenimiento a menos que se recomiende específicamente en estas instrucciones de funcionamiento. Los trabajos de reparación deberán ser realizados exclusivamente por personal autorizado. Las máquinas reparadas de forma inadecuada pueden entrañar un riesgo considerable para el usuario.
- ▶ No utilice hojas de suavizante de telas en esta secadora para eliminar la electricidad estática en esta secadora. Se logran mejores resultados cuando se utiliza un suavizante líquido. Siga las instrucciones del fabricante.
 - ▶ Para prevenir riesgos de incendio, no se deberán secar los siguientes textiles en esta secadora:
 - artículos que no se han lavado.
 - artículos tales como vestimenta de trabajo expuesta a grasas, aceites u otros sedimentos (tales como lociones o cosméticos) en su secadora. Si no se limpia estos artículos a fondo, existe el riesgo de que puedan contribuir a que se produzca una reacción química que podría incendiar la ropa al calentarla o incluso después de retirarla de la secadora.
 - artículos que han sido previamente limpiados, lavados, remojados o manchados con gasolina, solventes para limpieza en seco u otras sustancias explosivas o inflamables. Podrían generar vapores que se pueden incendiar o explotar.
 - artículos tratados con agentes de limpieza inflamables o artículos que contienen acetona, alcohol, gasolina, quitamanchas, cera o sustancias químicas de productos de abrillantado, etc.
 - artículos que han sido salpicados con fijador para el pelo, quitaesmalte de uñas, etc.

INSTRUCCIONES IMPORTANTES DE SEGURIDAD

Al lavar ropa sumamente sucia, asegúrese de utilizar suficiente detergente y una alta temperatura. En caso de duda, lave el artículo varias veces.

- artículos que contengan espuma de goma o materiales con textura parecida a la de la goma.
 - artículos acolchonados o con relleno, como almohadas o chaquetas que se hayan dañado. El relleno suelto podría arder.
- ▶ Permita que la secadora complete cada fase del programa seleccionado, incluyendo la fase de enfriamiento. De este modo se garantizará que se los objetos retirados no estén demasiado calientes para manejarlos.
- ▶ Limpie el filtro de pelusas antes o después de cada carga.
- ▶ Mantenga el área alrededor de la entrada de aire (área de la base) y las áreas adyacentes sin pelusas, polvo ni suciedad.
- ▶ El personal calificado debe limpiar periódicamente el interior de la máquina.

¡Esta secadora está diseñada exclusivamente para actividades domésticas!

▶ INSTRUCCIONES DE PUESTA A TIERRA

Este aparato deberá ser conectado a tierra. En caso de un mal funcionamiento o de avería, la puesta a tierra reducirá el riesgo de descargas eléctricas al proporcionar una ruta de menor resistencia para la corriente eléctrica. Este aparato está equipado con un cable con un conductor de conexión a tierra y un enchufe de descarga a tierra. El enchufe deberá enchufarse a un tomacorriente que esté instalado y conectado a tierra de la forma adecuada de conformidad con todas las normativas y ordenanzas locales.

▶ **ADVERTENCIA** - Una conexión inadecuada del conductor de conexión a tierra puede provocar una descarga eléctrica. Póngase en contacto con un electricista cualificado en caso de duda sobre si el aparato está correctamente conectado a tierra.

▶ No modifique la clavija proporcionada con el aparato: en caso de que ésta no concuerde con el tomacorriente, un electricista cualificado deberá instalar el tomacorriente correcto.

CONSERVE ESTAS INSTRUCCIONES

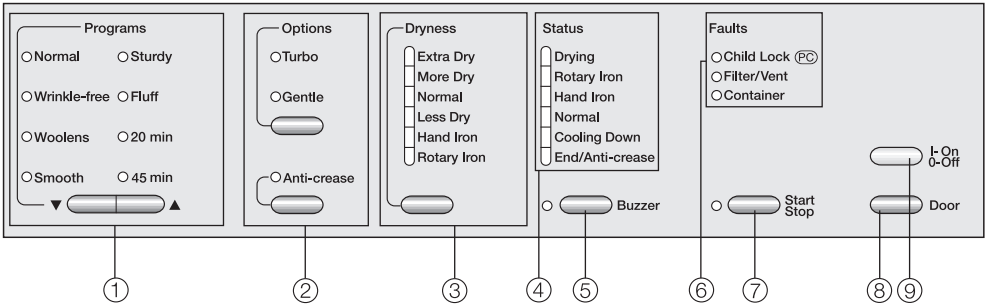

① ▼▲ Botones de "programa"

Para seleccionar un programa de secado.

② Botones de "Opciones"

Para seleccionar una opción de secado.

③ Botón "Sequedad"

Para seleccionar el nivel de sequedad de la ropa al terminar.

④ Pantalla "Estado"

Muestra el ciclo actual del programa de secado.

⑤ Botón "Timbre"

Cuando se selecciona, sonará un timbre al final de un programa.

⑥ Indicadores "FALLA"

Un indicador iluminado le avisará si se activa el bloqueo de seguridad para niños o si se ha producido una falla.

⑦ Botón "Start/Stop"

Inicia y detiene un programa.

Interrumpe un programa cuando se presiona.

Parpadea durante la selección de un programa y se ilumina una vez que el programa se inicia.

⑧ Botón "Puerta"

Abre la puerta cuando un programa finaliza. Si la secadora está encendida, el interior del tambor se iluminará al abrir la puerta. Si se deja la puerta abierta, la luz se apagará transcurridos unos pocos minutos para ahorrar energía.

⑨ Botón de "Encendido/Apagado"

Enciende y apaga la máquina.

Antes de cargar la secadora

Antes de usarla por primera vez, la secadora deberá estar instalada y conectada correctamente. Consulte las "Instrucciones de instalación".

- Antes del primer uso, limpie el tambor con un paño.

Antes de secar, comprobar las instrucciones especiales de secado de las etiquetas de cuidados de los tejidos.

- Secar a temperatura normal
- Secar a baja temperatura (seleccionar la opción "Delicado")
- No secar en secadora

- ¡No sobrecargar el tambor! Sobrecargar la secadora producirá resultados de secado insatisfactorios y arrugas en la ropa.
- **Los tejidos de punto y la franela** tienden a arrugarse cuando se lavan y se secan por primera vez. No seque estos tejidos en exceso.
- A fin de evitar decoloraciones, no seque **tejidos nuevos de colores oscuros** con prendas de colores claros.
- Cierre las cremalleras, abroche los cinturones de tela y anude los lazos de los delantales para evitar que se enreden y produzcan daños en las prendas.
- No seque prendas que podrían derretirse o incendiarse en la secadora como plástico, goma o zapatillas de deporte.

Recomendaciones del programa

Normal

- Algodones y mezclas de tejidos de planchado permanente

Sin arrugas

- Planchado permanente: seleccione el nivel de sequedad **Plancha de mano** y reduzca el tamaño de la carga para obtener mejores resultados de secado
- Los tejidos delicados, tales como el poliéster: seleccione la opción **Delicado** para reducir la formación de arrugas
- Lino puro y artículos rellenos

Prendas de lana

- Lana y mezclas de lana

Suave

- Lino
- Planchado permanente (algodones, mezclas y tejidos sintéticos)

Resistente

- Algodones resistentes y planchado permanente

Mullir / 20 min / 45 min

- Todo tipo de tejidos

1. Encienda la secadora y cargue la ropa

- Para encender la secadora, oprima el botón "Encendido/Apagado".
- Para abrir la puerta oprima el botón del mismo nombre.
- Cargue la ropa holgadamente en el tambor.
- Asegúrese de que los filtros de pelusas estén colocados.
- Cierre la puerta con un giro firme, pero sin empujarla hasta el final.

Utilice suavizante líquido para obtener mejores resultados de lavado. Las hojas de suavizante de telas podrían obstruir los filtros y provocar sobrecalentamiento en la secadora.

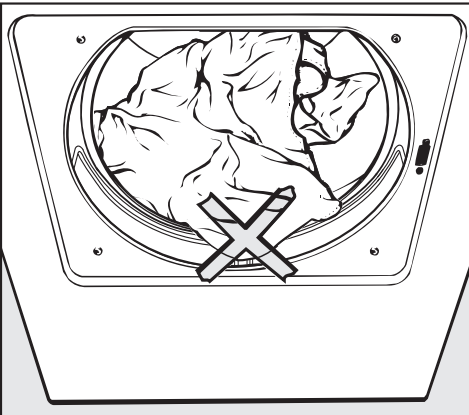

Para evitar que se dañen las telas, verifique que las prendas no queden atrapadas al cerrar la puerta.

2. Seleccione un programa

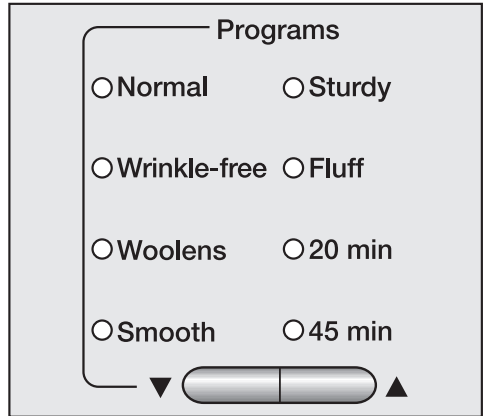

- Oprima el botón ▼ o ▲ hasta que se ilumine el indicador del programa deseado.

Utilización de la secadora

Programa	Tejidos	Nota
Normal	Opciones de secado disponibles: Turbo, Delicado, Antiarrugas	
Secado extra	Tejidos de varias capas, cargas mixtas de algodones resistentes, p. ej., jeans, toallas.	No debe seleccionarse el programa de "Secado extra" para los materiales de jersey. Las prendas pueden arrugarse.
Más secado	Para cargas uniformes de algodón, p. ej., sábanas, ropa interior, calcetines.	-
Normal	Para prendas tejidas que pudieran encoger, p. ej., material de jersey o prendas de algodón ligeras.	Si la ropa todavía está húmeda, séquela otra vez usando el nivel de "Más secado".
Menos secado	Para que las prendas de algodón o lino queden húmedas para plancharlas.	-
Plancha manual		Si la ropa queda demasiado húmeda para el planchado, séquela otra vez usando "Menos secado".
Plancha de tipo tintorería	Algodón o tejidos de lino que se plancharán en una plancha de tipo tintorería.	Para impedir la pérdida de humedad, doble la ropa hasta el momento de plancharla.
Sin arrugas	Opciones de secado disponibles: Turbo, Delicado, Antiarrugas	
Más secado	Artículos sintéticos de planchado permanente, p. ej., pantalones y camisas.	-
Normal	Artículos sintéticos de planchado permanente y tejidos mixtos, p. ej., algodón/tejidos sintéticos.	
Menos secado	Tejidos de planchado permanente y mixtos que requieran un acabado de plancha.	Reducir el tamaño de la carga para la ropa que se arruga con facilidad.
Programas especiales	Opciones de secado disponibles: Antiarrugas disponible únicamente en Mullir, Resistente	
Prendas de lana	Prendas delicadas que pueden secarse a máquina.	Saque las prendas inmediatamente después de terminar el programa cuando todavía están ligeramente húmedas. Deje que las prendas se sequen al aire.
Suave	Programa para reducir las arrugas en algodón, lino o tejidos de planchado permanente a base de algodón, mezclas y sintéticos.	-
Resistente	Para cargas mixtas de algodón y prendas de planchado permanente.	-
Mullir	Las prendas sencillas que se refrescarán y mullirán con aire frío.	Reduzca el tamaño de la carga.
CICLOS TEMPORIZADOS	Opciones de secado disponibles: Delicado, Antiarrugas	
20 min	Prendas sencillas o cargas muy pequeñas, p. ej., toallas de playa, trajes de baño.	-
45 min		

3. Seleccione una opción de secado (si es necesario)

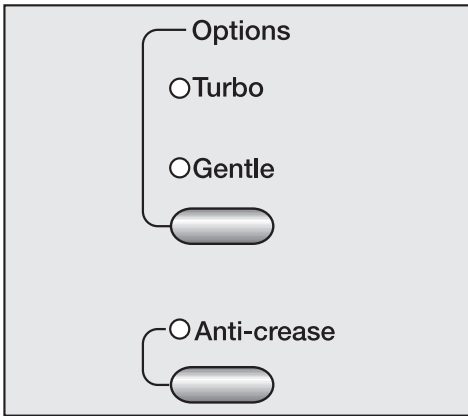

- Se puede seleccionar o deseleccionar una opción de secado con cada pulsación del botón.

OPCIONES

Turbo

Secado rápido para tejidos resistentes a mayor temperatura y con un programa reducido.

Delicado

Para secar lentamente tejidos delicados a una temperatura más baja.

Antiarrugas

Evita la formación de arrugas cuando no se extrae la ropa inmediatamente después de finalizar el programa. El tambor continúa girando de forma periódica durante aproximadamente 1 hora.

Utilización de la secadora

4. Seleccione el nivel de secado

Es posible seleccionar el nivel de secado en los programas "Normal" y "Sin arrugas". (No es posible ajustar el nivel de secado del resto de programas).

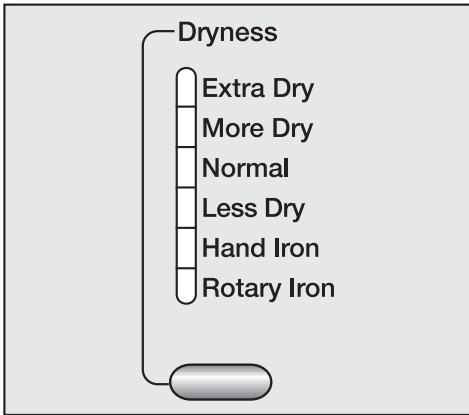

- Oprima el botón de selección hasta que se ilumine el indicador deseado.

En el programa "Sin arrugas" únicamente es posible seleccionar "Más secado", "Normal" y "Menos secado".

5. Seleccione el timbre (si se desea)

- Oprima el botón "Timbre" para que se emita una señal acústica al final del programa.

Luz indicadora:

on = timbre seleccionado
off = timbre no seleccionado

Para ajustar el volumen del timbre:

- Encienda la secadora
- Cierre la puerta
- Seleccione un programa
- Si el indicador está encendido, presione el botón "Timbre" para que **la luz indicadora se apague.**
- Oprima y mantenga pulsado el botón "Timbre" hasta que se ilumine su indicador y se oiga el volumen y tono deseados.

6. Iniciar el programa

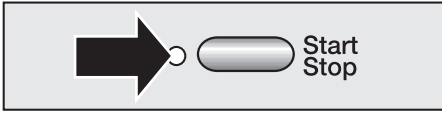

- Oprima el botón "Iniciar/Parar".

Una vez que el programa ha comenzado, el ciclo actual del programa aparecerá en la pantalla de "ESTADO" (STATUS).

7. Al finalizar un programa:

El indicador "Fin/Antiarrugas" se iluminará al finalizar el programa y sonará la señal acústica si fue seleccionada.

Si se produjera una falla, se encendería un indicador "FALLA". Consulte más detalles en "Preguntas frecuentes".

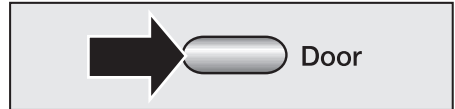

- Presione el botón "Puerta" (Door).
- Abra la puerta.
- Retire la ropa lavada.
- Compruebe que esté vacío el tambor.
- Limpie el filtro de pelusas después de cada uso (consulte "Cuidado de la secadora").
- Cierre la puerta.

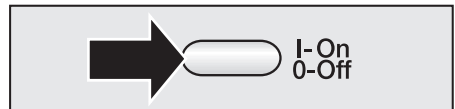

- Para encender la secadora, oprima el botón "Encendido/Apagado".
- Vacíe el contenedor de agua condensada semanalmente (si no está conectado a un desagüe).

Utilización de la secadora

Cómo cancelar o modificar un programa

- Oprima y suelte el botón "Iniciar/Parar" para detener el programa de secado.

Para continuar secando:

- Seleccione el nuevo programa pulsando el botón ▼ o ▲.
- Seleccione las opciones que desee.
- Seleccione un nivel de secado (disponible en los programas "Normal" y "Sin arrugas").
- Oprima y suelte el botón "Iniciar/Parar" para iniciar el nuevo programa.

Cómo agregar/quitar ropa durante un programa de lavado

- Apague la secadora utilizando el botón "Encendido/Apagado".
- Presione el botón "Puerta" (Door).
- Abra la puerta.

 **PRECAUCIÓN:** ¡No toque la parte posterior del tambor cuando añada o retire prendas! Existe el peligro de sufrir quemaduras debido a las altas temperaturas en el tambor.

- Agregue o retire ropa.
- Cierre la puerta.
- Encienda de nuevo la secadora con el botón "Encendido/Apagado".

Bloqueo de seguridad para niños

Cuando está activado, el bloqueo de seguridad para niños evita que se pueda manipular la secadora mediante el bloqueo de las funciones del panel de control.

Es posible encender la secadora, pero no iniciarla. El indicador del "Bloqueo de seguridad para niños" parpadeará.

La puerta se puede abrir.

Activación el bloqueo de seguridad infantil

1. Asegúrese de que la secadora está apagada y la puerta cerrada.
2. Presione los botones "Antiarrugas" y "SEQUEDAD" al mismo tiempo y manténgalos pulsados hasta el paso 5.
3. Encienda la secadora con el botón "Encendido/Apagado".
4. Presione el botón "OPCIONES" 3 veces.
5. Suelte los botones "Antiarrugas" y "SEQUEDAD".

El indicador del "Bloqueo de seguridad para niños" parpadea y la secadora ahora está bloqueada.

6. Apague la secadora utilizando el botón "Encendido/Apagado".

Desactivación del Bloqueo de seguridad para niños

Repita los pasos del **1** al **5**

Se apagará el indicador "Bloqueo de seguridad para niños".

Ahora el panel de control está desbloqueado.

6. Apague la secadora utilizando el botón "Encendido/Apagado".

Cuidado de la secadora

Limpeza del filtro de pelusas

Se debe limpiar el filtro de pelusas después de cada programa.

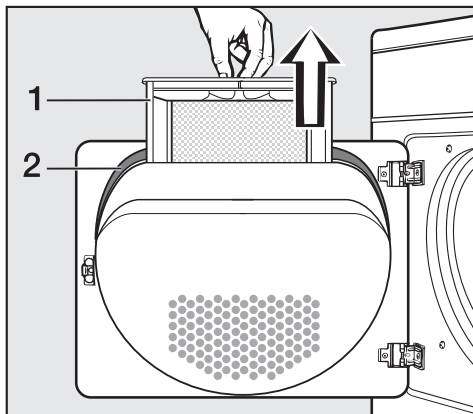

- Abra la puerta y retire el filtro de pelusas, **1** levantándolo suavemente hacia arriba.

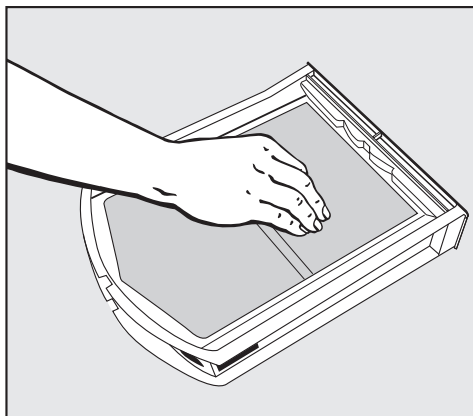

- Limpie las pelusas del filtro con la mano (¡no utilice objetos afilados!)

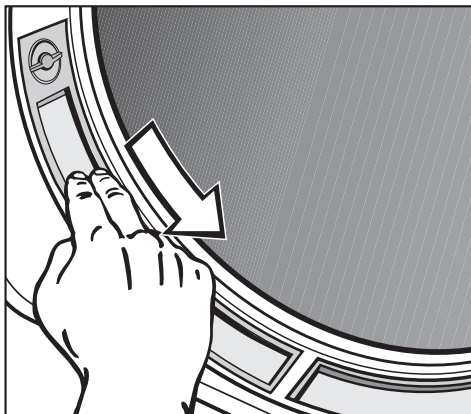

- Elimine las pelusas del filtro de pelusas del marco e la puerta con los dedos.
- Puede eliminar las pelusas restantes de la carcasa hueca de la puerta a través de la hendidura situada en la base con un cepillo para el polvo o aspirando.
- Limpie la junta, **2**, con un paño húmedo.
- Coloque de nuevo el filtro de pelusas y cierre la puerta.

Los filtros de pelusas pueden enjuagarse con agua caliente si es necesario.

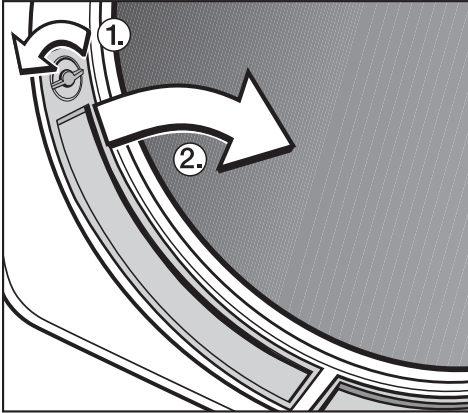

- Extraiga los filtros de pelusas de la puerta girando el pomo situado en la parte superior del filtro.
- Enjuague todos los filtros de pelusas con agua caliente y séquelos bien.

Los filtros deberán secarse antes de volver a colocarlos en la secadora. Los filtros mojados pueden afectar al correcto funcionamiento de la secadora.

- Coloque los filtros para pelusas. Bloquee los filtros del marco de la puerta.

Cómo limpiar el exterior y el panel de control

 Para disminuir el riesgo de sufrir una descarga eléctrica, desconecte la secadora del suministro eléctrico interrumpiendo la línea eléctrica, botando el disyuntor o desenchufando el cable eléctrico antes de realizar el mantenimiento.

Nunca utilice limpiadores abrasivos, estropajos de metal o plástico o limpiadores cáusticos (para hornos) en la secadora, ya que podrían dañar la superficie.

- La parte exterior y el panel de control se pueden limpiar con agua tibia y jabón lavatrastes líquido aplicado con una esponja suave.
- Séquelos.

Cómo limpiar el tambor

- Las superficies de acero inoxidable del tambor pueden limpiarse usando un limpiador no abrasivo específico para dichas superficies.
- Limpie con un paño suave.

Cuidado de la secadora

Cómo vaciar el contenedor de agua condensada

En función de la instalación se bombeará el agua condensada en un desagüe o se recogerá en el recipiente de agua condensada situado en la esquina superior izquierda de la máquina. El recipiente tiene una capacidad aproximada de 4,5 litros (1 galón) de agua.

Se deberá vaciar el recipiente una vez a la semana.

Si el recipiente estuviera lleno al iniciar la secadora o si se llenara durante el funcionamiento:

- El indicador "Recipiente" se iluminará.
- El timbre sonará.

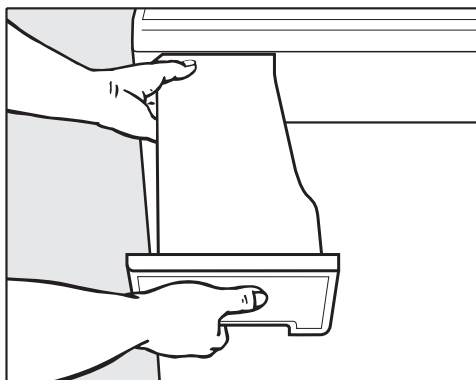

- Extraiga el recipiente con ambas manos.

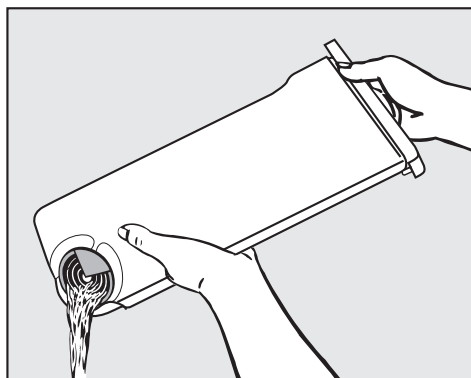

- Vacíe el recipiente de agua.
- Una vez vacío, presiónelo de nuevo dentro de su apertura hasta que encaje en su sitio.
- Reinicie el programa de secado si fuera necesario.

¡No beba el agua condensada!

Cómo limpiar el condensador

⚠ Para reducir el riesgo de descargas eléctricas, desconecte la secadora del suministro de energía apagando el interruptor principal, desconectando el cortacircuito o desconectando el cable de alimentación antes de realizar el mantenimiento.

- Limpie el condensador cada 6 meses y cuando se ilumine el indicador "Filtro/Ventila". Límpielo aproximadamente cada 100 usos si la secadora se utiliza con frecuencia.

Cómo retirar el condensador

El panel de acceso al condensador está situado en la esquina inferior izquierda de la secadora.

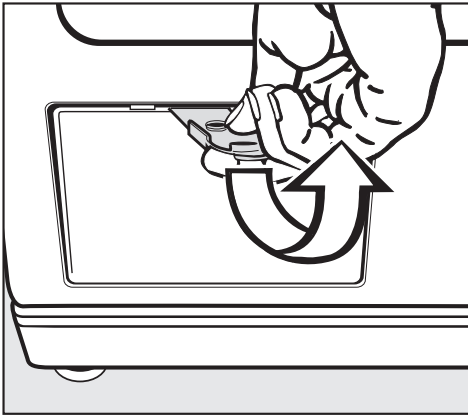

- Abra el panel de acceso con la herramienta amarilla suministrada.
- Retire el panel hacia arriba y hacia el exterior de la zona de acceso al condensador.

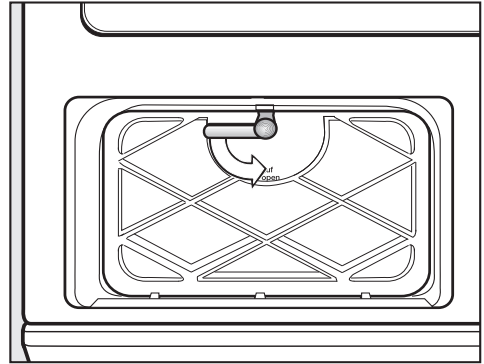

- Gire el cierre de la puerta del condensador hacia abajo y extraiga la puerta hacia arriba y hacia fuera.

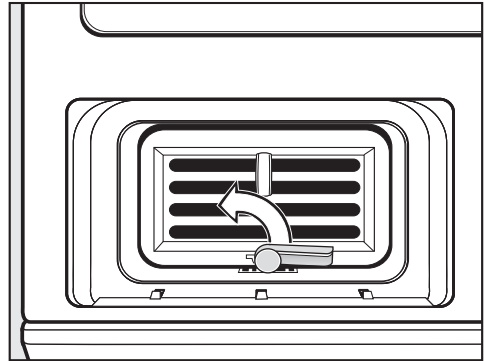

- Gire hacia arriba el cierre del condensador.

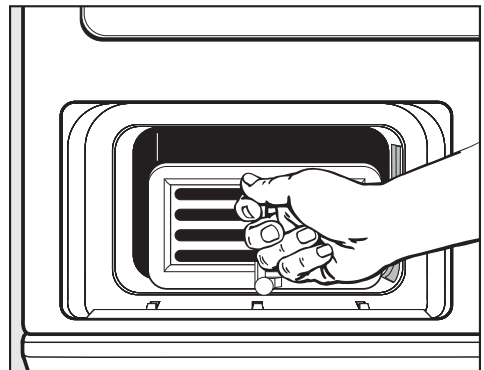

- Extraiga el condensador.

Cuidado de la secadora

Cómo enjuagar el condensador

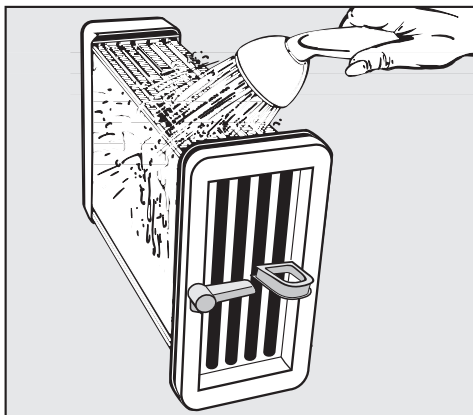

- Enjuague el condensador a lo largo del lateral izquierdo con agua caliente.



- Enjuague el condensador desde el frontal con agua caliente.
- Compruebe si hay suciedad visible en el condensador. Enjuague el condensador hasta que esté limpio.
- Coloque el condensador a lo largo sobre una toalla para que se seque al aire.

Cómo colocar de nuevo el condensador

- Coloque de nuevo el condensador en su sitio siguiendo el orden inverso.

Compruebe que la junta alrededor del frontal del condensador esté mullida y no presente pliegues.

- Asegúrese de que el condensador esté totalmente introducido y bloqueado en su sitio.
- Restaurar la energía eléctrica.

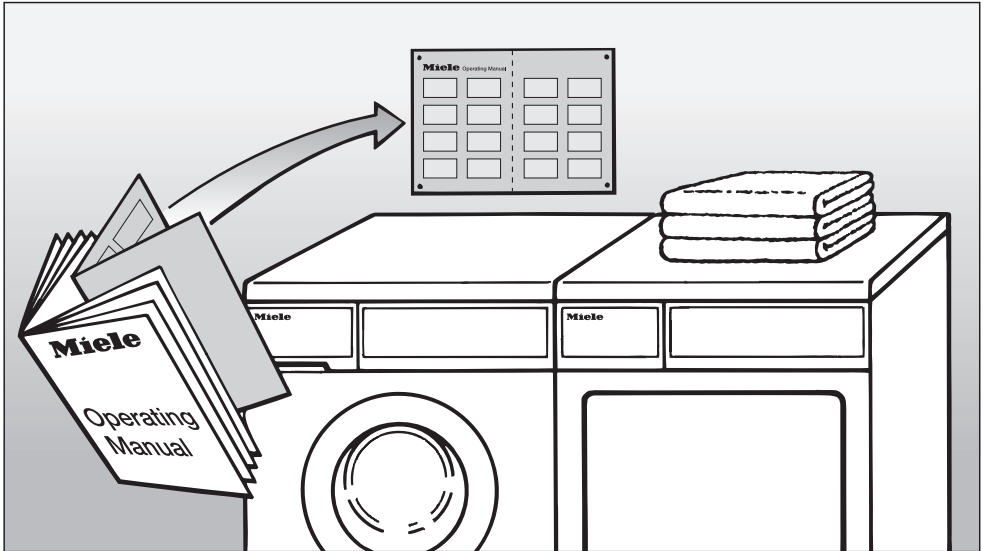

Guía rápida

Retire esta guía para que se le facilite la consulta

Favor de leer todas las instrucciones, particularmente las "Instrucciones Importantes de Seguridad," antes de usar la secadora.

Guía rápida

1. Encienda la secadora y cargue la ropa

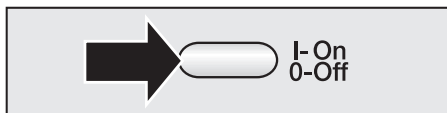

- Para encender la secadora, oprima el botón "Encendido/Apagado".

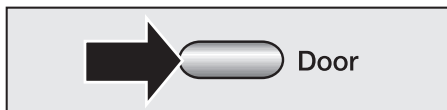

- Para abrir la puerta oprima el botón del mismo nombre.
- Cargue la ropa en el tambor. Asegúrese de que haya suficiente espacio en el tambor para que la ropa se mueva libremente.

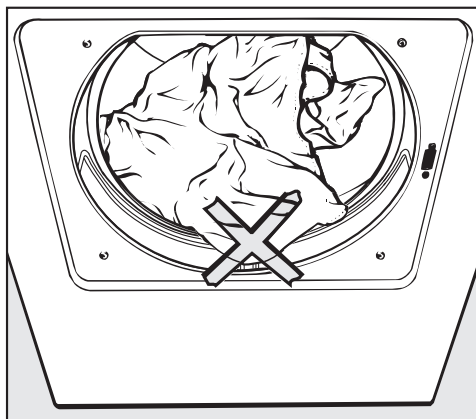

Para evitar que se dañen las telas, verifique que las prendas no queden atrapadas al cerrar la puerta.

- Cierre la puerta con un giro firme, pero sin empujarla hasta el final.

2. Seleccione un programa

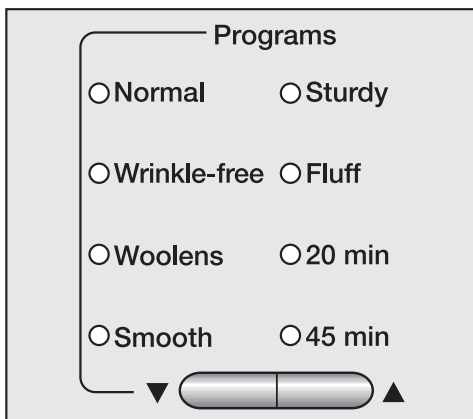

- Oprima el botón ▼ o ▲ hasta que se ilumine el indicador del programa deseado.

3. Seleccione una opción de secado (si es necesario)

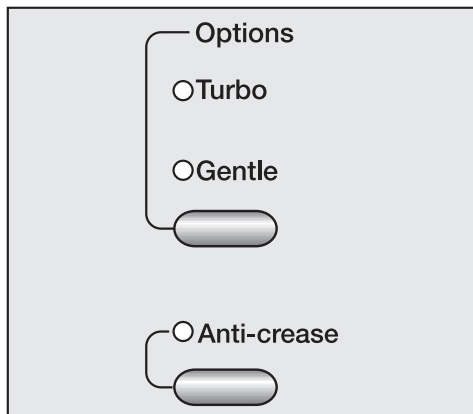

- Se puede seleccionar o deseleccionar una opción de secado con cada pulsación del botón.

4. Seleccione el nivel de secado

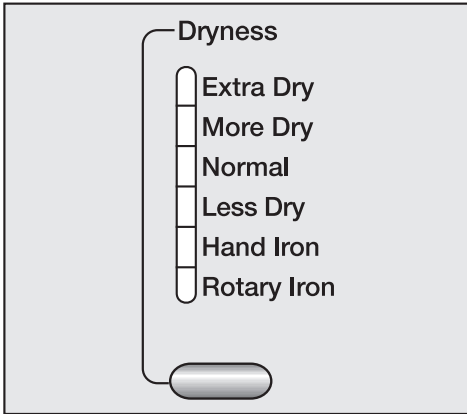

- Oprima el botón de selección hasta que se ilumine el indicador deseado.

5. Seleccione el timbre (si se desea)

6. Iniciar el programa

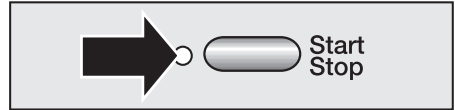

- Oprima el botón "Iniciar/Parar".

7. Al finalizar un programa:

Se ilumina el indicador "Antiarrugas / Fin".

- Oprima "Puerta" y saque la ropa.
- Limpie el filtro de pelusas.
- Para encender la secadora, oprima el botón "Encendido/Apagado".

Guía rápida

Programa	Cuándo utilizar	Nota
Normal Opciones de secado disponibles: Turbo, Delicado, Antiarrugas		
Secado extra	Para la ropa que se doblará y se guardará inmediatamente, ej., jeans, toallas	No debe seleccionarse el programa de "Secado extra" para los materiales de jersey. Las prendas pueden arrugarse.
Más secado	Para cargas uniformes, ej., sábanas, ropa interior, calcetines.	-
Normal	Para prendas tejidas que pudieran encoger, ej., material de jersey o prendas de algodón ligeras.	Si la ropa todavía está húmeda, séquela otra vez usando el nivel de "Más secado".
Menos secado	Para que las prendas queden húmedas para plancharlas.	-
Plancha manual		Si la ropa queda demasiado húmeda, séquela otra vez usando el nivel de "Menos secado".
Plancha de tipo tintorería	Para las prendas que se plancharán con plancha tipo tintorería.	Para impedir la pérdida de humedad, doble la ropa hasta el momento de plancharla.
Sin arrugas Opciones de secado disponibles: Turbo, Delicado, Antiarrugas		
Más secado	Para las prendas que no necesitan planchado, ej., pantalones y camisas.	-
Normal	Para las prendas que se colgarán después de secarlas.	
Menos secado	Para las prendas que necesitan planchado.	Reducir el tamaño de la carga para la ropa que se arruga con facilidad.

Programas especiales Opciones de secado disponibles: Antiarrugas disponible únicamente en Mullir, Resistente		
Prendas de lana	Prendas delicadas que pueden secarse a máquina.	Saque las prendas inmediatamente después de terminar el programa cuando todavía están ligeramente húmedas. Deje que las prendas se sequen al aire.
Suave	Programa para reducir las arrugas en las prendas delicadas.	-
Resistente	Para las cargas mixtas de prendas durables.	-
Mullir	Las prendas sencillas que se refrescarán y mullirán con aire frío.	Reduzca el tamaño de la carga.
CICLOS TEMPORIZADOS Opciones de secado disponibles: Delicado, Antiarrugas		
20 min	Prendas sencillas o cargas muy pequeñas, p. ej., toallas de playa, trajes de baño.	-
45 min		

Para cambiar el foco

⚠ Para reducir el riesgo de descargas eléctricas, desconecte la secadora del suministro de energía apagando el interruptor principal, desconectando el cortacircuito o desconectando el cable de alimentación antes de realizar el mantenimiento.

- Abra la puerta.

La tapa del foco está situada a lo largo del borde superior de la apertura del tambor.

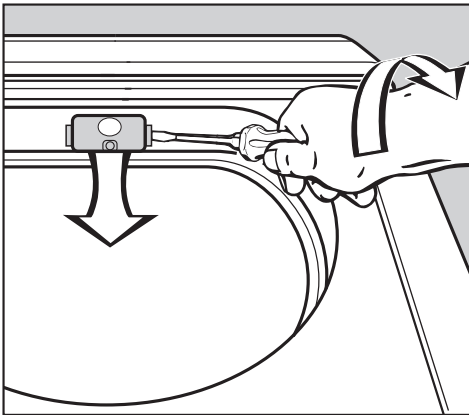

- Introduzca un destornillador con cabeza plana por denajo del borde lateral de la tapa del foco y gire (véase la ilustración).
- Voltee la tapa del foco hacia abajo.

- Reemplace el foco por uno a prueba de temperatura, el cual puede solicitar a Miele.

El foco no deberá sobrepasar el voltaje especificado en la placa de características.

- Gire la tapa del foco y presiónela firmemente hasta que encaje en su sitio.

⚠ Asegúrese de que la tapa del foco se encuentre cerrada de manera segura para evitar un cortocircuito o la entrada de humedad.

- Restaurar la energía eléctrica.

Preguntas más comunes

¿No funciona la secadora?	
Falla posible	Solución
No se oprimió el botón "Iniciar/Parar".	Asegúrese de que la secadora está encendida. Oprima el botón "Iniciar/Parar" para iniciar el programa de secado.
El disyuntor se ha botado o la secadora está desenchufada.	Asegúrese de que la secadora esté enchufada o restablezca el disyuntor.
La puerta no está cerrada.	Cierre bien la puerta.
¿Cómo puedo prevenir la adhesión estática?	
Al lavar la ropa agréguele suavizante de telas o seleccione el ajuste "Menos secado" de la secadora. No utilice hojas de suavizante de telas en esta secadora.	
La luz del tambor no se enciende.	
Falla posible	Solución
El foco puede estar defectuoso o fundido.	Consulte "Cambio del foco".
El indicador de "Bloqueo de seguridad para niños" destella después de encender la secadora y no se puede iniciar un programa.	
Falla posible	Solución
Está activado el Bloqueo de seguridad para niños.	Desactivación del Bloqueo de seguridad para niños. Consulte "Bloqueo de seguridad para niños".
El programa se detiene, se ilumina el indicador "Fin/Antiarrugas" y suena el timbre.	
Falla posible	Solución
Está vacío el tambor.	Cargue la ropa en el interior de la secadora. La secadora no funciona si el tambor está vacío. Los artículos individuales se deberán secar con "Resistente" o con un programa temporizado y los artículos secos en el programa "Mullir".

Preguntas más comunes

Está encendido el indicador de fallas "Filtro/Ventila"

Falla posible	Solución
El filtro de pelusas está obstruido.	Limpie los filtros de pelusas. Consulte "Cuidado de la secadora".
El suministro de aire en el cuarto no es suficiente.	Abra una ventana o puerta para aumentar el flujo de aire.

El programa se ejecuta por demasiado tiempo o se detiene.

Falla posible	Solución
El flujo de aire no es suficiente en el área de la secadora.	Abra una ventana o puerta para aumentar el flujo de aire.
Los filtros de pelusas están obstruidos.	Limpie los filtros de pelusas (consulte "Cuidado de la secadora").
Las prendas no centrifugaron lo suficiente en la lavadora.	Seleccione en el programa de lavado una velocidad de centrifugado más alta.
Se ha sobrecargado la secadora.	Reduzca el tamaño de la carga.
Los cierres de metal interfieren con los sensores de humedad de la secadora.	Seleccione un programa cronometrado para evitar secar la ropa demasiado.
El condensador está obstruido con pelusa o residuo de detergente.	Limpie el condensador periódicamente (consulte "Cuidado de la secadora").
Está obstruida la salida de aire debajo de la puerta.	Retire lo que esté causando la obstrucción.

Las prendas no están lo suficientemente secas.

Falla posible

La carga contenía prendas muy distintas (en tamaño y tela).

Se ha acumulado agua alrededor de la abertura del tambor

Falla posible

Es la humedad condensada generada por la ropa.

Servicio de posventa

Reparaciones

Si ocurriera una falla que usted no pueda arreglar con facilidad, comuníquese con el Departamento de Servicio Técnico de Miele.

Cuando se comunique con el Departamento de Servicio Técnico, indique el modelo y el número de serie de su aparato. Encontrará estos datos en la placa de información situada por debajo de la apertura del tambor.

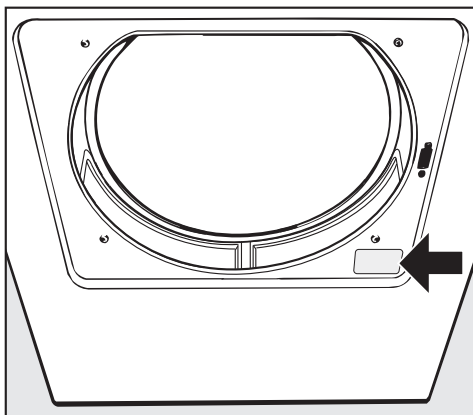

Actualización de PC

El indicador sobre el panel de control marcado  permite que un técnico actualice la secadora con nueva tecnología.

Cuando, por ejemplo, se desarrollen nuevos programas o se introduzcan nuevas telas, un técnico de servicio podrá modificar los ciclos de programa existentes según corresponda.

MieleCare

(Sólo para EE. UU.)

MieleCare, nuestro programa de Contrato de Servicio Prolongado, le brinda la seguridad de saber que la inversión en su aparato cuenta con 5 años de garantía libre de preocupaciones.

MieleCare es el único Contrato de Servicio Prolongado de la industria que garantiza las reparaciones por parte de un Proveedor de Servicio Autorizado de Miele que utiliza piezas de Miele originales. Solo se puede garantizar la seguridad, fiabilidad y longevidad del aparato de Miele si se utilizan piezas de Miele originales y estas son instaladas por profesionales capacitados en la fábrica.

Tenga en cuenta que, a menos que el Departamento de Servicios de Miele lo autorice expresamente por escrito, Miele no reconocerá los Contratos de Servicio Prolongado ofrecidos por otros proveedores para los productos de Miele. Nuestro objetivo es evitar que personal de servicio no autorizado (y no capacitado) realice trabajos en sus productos de Miele y provoque más daños a dichos aparatos, a usted o a su casa.

Para conocer más sobre los Contratos de Servicio Ampliado **MieleCare**, póngase en contacto con el distribuidor de su aparato o visítenos en línea en:

<http://miele.com/mielecare>

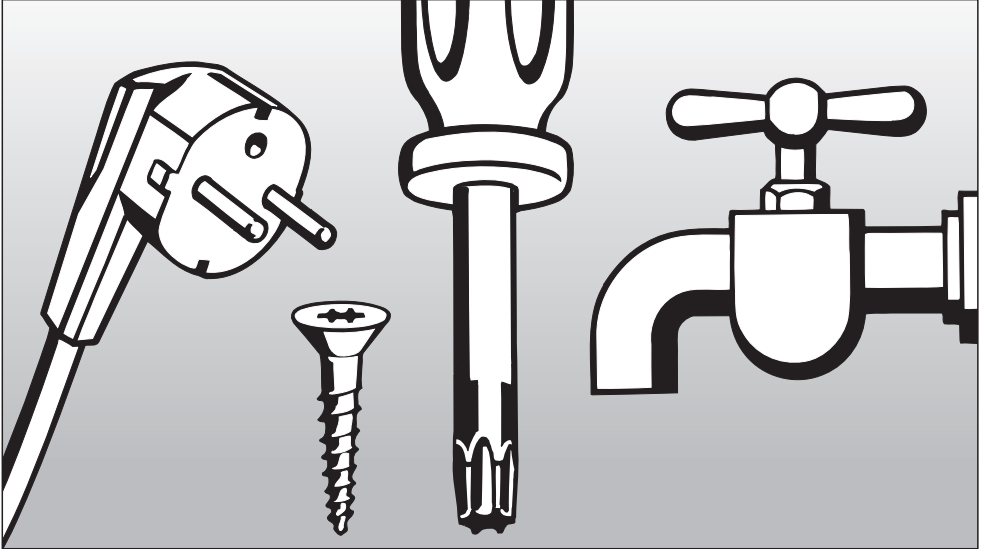

Instrucciones de instalación

Información sujeta a modificaciones. Consulte nuestro sitio web para obtener la información más actualizada en cuanto a especificaciones de productos, información técnica y de la garantía.

Para evitar accidentes
y daños al aparato,
lea este instructivo
antes de instalar o utilizar el aparato.

INSTRUCCIONES IMPORTANTES DE SEGURIDAD

ADVERTENCIA: Riesgo de incendio

▶ Para reducir el riesgo de sufrir graves lesiones o la muerte, siga todas las instrucciones de instalación.

▶ Un instalador calificado debe realizar la instalación de la secadora de ropa.

▶ Instale la secadora de ropa siguiendo las instrucciones del fabricante y de conformidad con los códigos locales.

▶ La instalación, las reparaciones y el trabajo de mantenimiento deberán ser realizados por un técnico de servicio autorizado por Miele. Los trabajos realizados por personas no autorizadas pueden ser peligrosos y pueden provocar la nulidad de la garantía.

▶ Antes de la instalación, desconecte la secadora del suministro eléctrico interrumpiendo la línea eléctrica, desenchufando el cable eléctrico o "botando" el disyuntor. No restablezca la línea eléctrica hasta que se haya completado la instalación.

▶ INSTRUCCIONES DE PUESTA A TIERRA

Este aparato deberá ser conectado a tierra. En caso de un mal funcionamiento o de avería, la puesta a tierra reducirá el riesgo de descargas eléctricas al proporcionar una ruta de menor resistencia para la corriente eléctrica. Este aparato está equipado con un cable con un conductor de conexión a tierra y un enchufe de descarga a tierra. El enchufe deberá enchufarse a un tomacorriente que esté instalado y conectado a tierra de la forma adecuada de conformidad con todas las normativas y ordenanzas locales.

▶ **ADVERTENCIA** - Una conexión inadecuada del conductor de conexión a tierra puede provocar una descarga eléctrica. Póngase en contacto con un electricista cualificado o personal de mantenimiento autorizado en caso de duda sobre si el aparato está correctamente conectado a tierra.

▶ No modifique la clavija proporcionada con el aparato: en caso de que ésta no concuerde con el tomacorriente, un electricista cualificado deberá instalar el tomacorriente correcto.

▶ No utilice el cable de extensión para conectar este aparato al suministro eléctrico. Los cables de extensión no garantizan la seguridad que exige el aparato (p. ej., peligro de sobrecalentamiento).

▶ Un instalador calificado o una agencia de servicios debe realizar la instalación de esta unidad en lugares móviles (por ejemplo, barcos), en estricto cumplimiento con los estándares y reglamentos de seguridad nacionales y locales.

▶ No instale la máquina en habitaciones donde exista riesgo de temperaturas por debajo del punto de congelación.

▶ Si tiene alguna duda respecto de la instalación, comuníquese con el Departamento de Servicio Técnico de Miele.

 1-800-999-1360
techserv@mieleusa.com

 1-800-565-6435
service@miele.ca

CONSERVE ESTAS INSTRUCCIONES

También es posible colocar una secadora sobre una lavadora Miele para una instalación en columna. Se requiere un kit apropiado de instalación en columna. Podrá adquirirlo a través de su distribuidor Miele o del Departamento de Servicio Técnico de Miele.

 La instalación del kit de columna deberá ser llevada a cabo por un técnico autorizado de Miele.

Altura de la instalación en columna

5' 6 ³/₈" (168,6 cm)

(Kit de instalación en columna con una balda extraíble)

Conexión eléctrica

INSTRUCCIONES DE PUESTA A TIERRA

Este aparato deberá ser conectado a tierra.

En caso de un mal funcionamiento o de avería, la puesta a tierra reducirá el riesgo de descargas eléctricas al proporcionar una ruta de menor resistencia para la corriente eléctrica. Este aparato está equipado con un cable con un conductor de conexión a tierra y un enchufe de descarga a tierra. El enchufe deberá conectarse a un tomacorriente que esté instalado y conectado a tierra de forma adecuada y de conformidad con todas las normativas y ordenanzas locales.

ADVERTENCIA - Una conexión inadecuada del conductor de conexión a tierra puede provocar una descarga eléctrica. Compruebe con un electricista cualificado o representante de servicio en caso de duda sobre si el aparato está correctamente conectado a tierra.

No modifique la clavija proporcionada con el aparato; en caso de que ésta no concuerde con el tomacorriente, consulte a un electricista cualificado para que instale el tomacorriente correcto.

La secadora viene con un cable de 1,5 m de largo (5 pies), 12/4 AWG y una clavija NEMA 14-30 P.

Debería conectarse a una toma de corriente de 120/208-240 V, 30 A, 60 Hz CA. Utilizar si fuera necesario un tomacorriente de puesta a tierra de 3 polos y 4 alambres (modelo NEMA 14-30 R).

Vista frontal

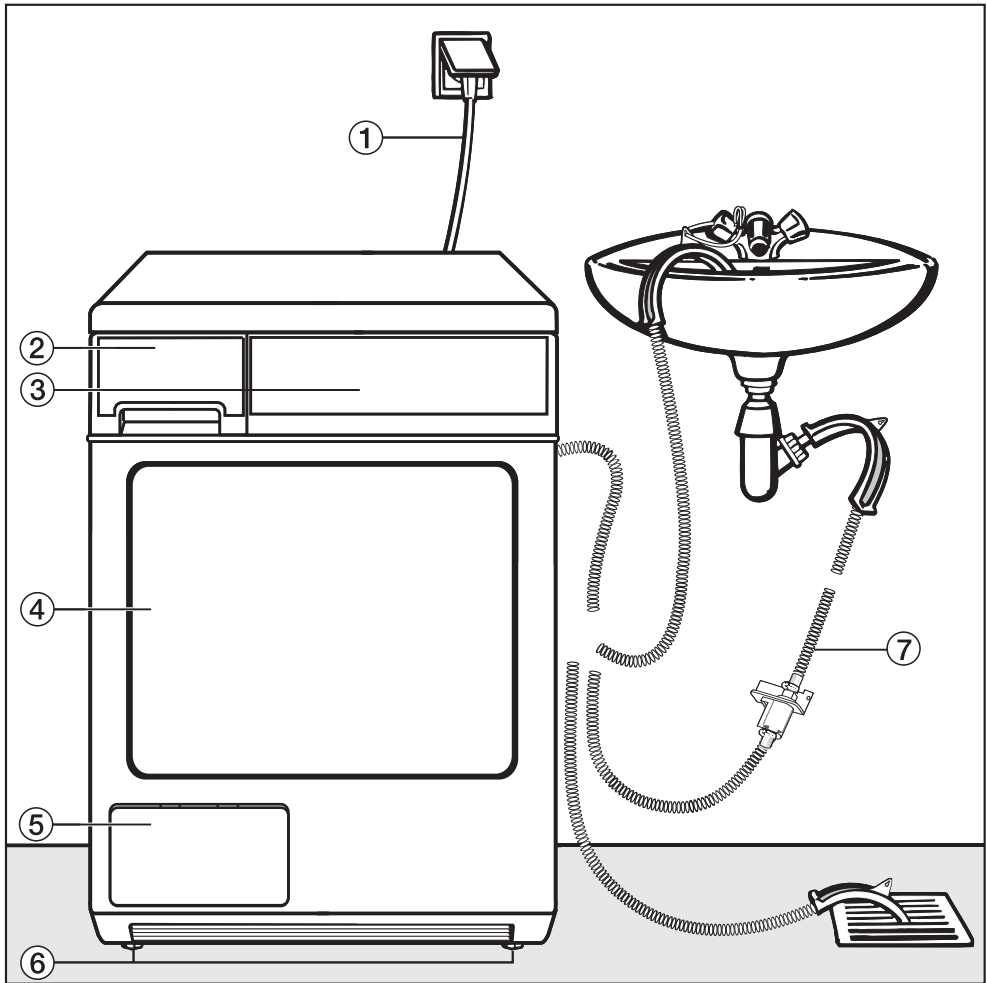

- ① Cable eléctrico con enchufe
- ② Contenedor de agua condensada
- ③ Panel de control
- ④ Puerta
- ⑤ Panel de acceso al condensador

- ⑥ Cuatro patas de altura ajustable
- ⑦ Manguera de desagüe opcional:
Una alternativa al uso del contenedor de agua condensada es la de drenar dicha agua en una piletta, por un tubo de subida o a un sumidero.

Instalación

Vista posterior

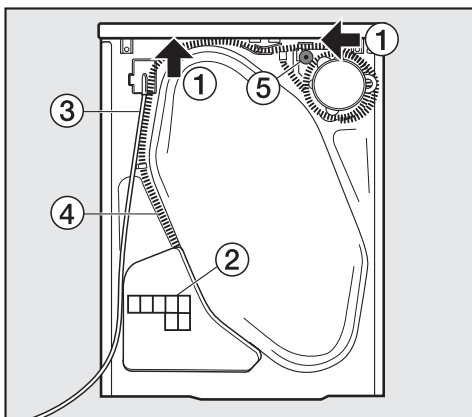

- ① Manija para transporte (flechas)
- ② Entrada de aire para enfriar el condensador
- ③ Cable eléctrico con enchufe
- ④ Manguera de desagüe de la condensación
- ⑤ Accesorios para la conexión a un tubo de piletta

Sitio de instalación

⚠ No instale la secadora en un área donde pueda quedar bloqueada, ej., detrás de una puerta.

⚠ Este aparato no ha sido diseñado para instalarse sobre una pared ni en ninguna otra superficie vertical de un edificio o armario. Se permite el montaje integrado de la unidad.

Cómo transportar la secadora al lugar de instalación

La parte de la tapa que sobresale en la parte posterior posee una agarradera para transporte.

- Utilice la pata frontal de la secadora y la parte posterior que sobresale para transportar la secadora desde el paquete al lugar de instalación.

Instalación debajo de un mostrador

 Cuando se necesite retirar la tapa de la máquina para reducir el peso de la misma se necesitará un kit espaciador **de montaje por debajo***

Este deberá ser instalado por un técnico del servicio postventa de Miele.

La placa de cubierta del kit de montaje por debajo sustituye a la tapa del aparato y garantiza la seguridad eléctrica.

Con este accesorio separador se suministra un manual de instalación.

La conexión eléctrica debe estar cerca de la secadora y se debe tener acceso a ella en todo momento.

Se recomiendan las patas de extensión para la máquina de una altura empotrada de más de 840 mm ($33 \frac{1}{16}$ ").

- Ajuste las patas de extensión a una altura de 40 mm ($1 \frac{9}{16}$ ").

Retire las patas originales de la máquina y coloque las de extensión.

Se recomienda uno o dos marcos falsos* a una altura de 870/885 - 915/930 mm ($34 \frac{1}{4}$ " / $34 \frac{13}{16}$ " a 36 " / $36 \frac{5}{8}$ ").

* (accesorio opcional)

Se debe interrumpir la actual base continua en el sitio de la secadora.

Reinstalación de la tapa de la máquina

Al reinstalar la tapa del aparato, revise el ajuste firme de la cubierta en el soporte trasero para asegurarse que la secadora se pueda trasladar de forma segura.

Instalación

Sugerencias de instalación

Se deberá proporcionar una ranura de aire de 10 mm ($\frac{3}{8}$ ") entre la máquina y el suelo. Dicha ranura no deberá quedar bloqueada por un zócalo o moquetas altas.

Una ventilación suficiente en el lugar de la instalación, ej. abriendo una ventana o una puerta, es esencial para garantizar el buen funcionamiento de la secadora. De lo contrario podría aumentar el tiempo de secado y el consumo de energía.

No instale la secadora cerca de un refrigerador. El aire caliente que emana de la secadora podría afectar al termostato del refrigerador y provocar el funcionamiento continuado del mismo.

Ventilación del cuarto

El aire del cuarto, que se obtiene cuando la secadora está en funcionamiento, se extrae a través de la rejilla de salida situada sobre el frontal inferior. Este aire seco calienta el aire del cuarto. Es importante que si el cuarto es pequeño se garantice una ventilación adecuada. Al abrir una puerta o ventana se mejora el suministro de aire de refrigeración. De lo contrario pueden aumentar los tiempos de secado y el consumo eléctrico.

Nivelación de la secadora

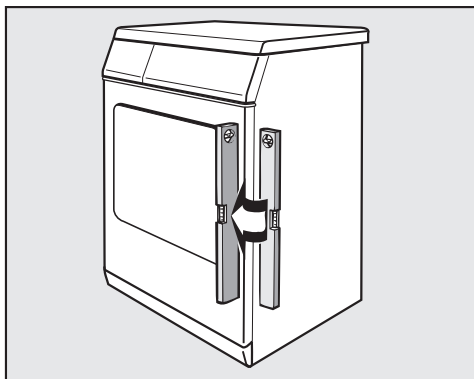

- La secadora debe estar nivelada para asegurar una operación segura y adecuada.

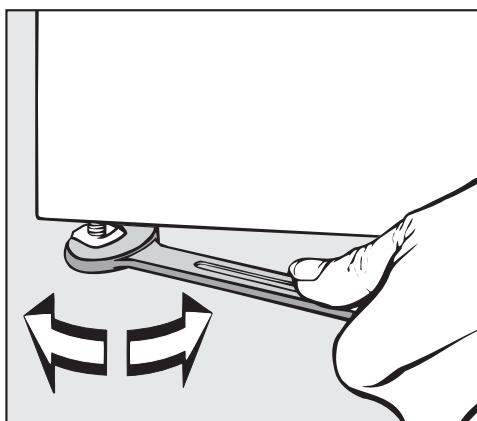

- Se puede nivelar la máquina haciendo girar las patas a la derecha o hacia la izquierda según sea necesario.

Desagüe de agua exterior

Cuando el proceso de secado está en curso, el agua condensada se bombea hacia el recipiente de agua condensada por la manguera de desagüe situada en la parte posterior de la secadora. El agua condensada también se puede desaguar directamente si la máquina está instalada cerca de una pileta o de un tubo de subida, de modo que no es necesario vaciar el recipiente de agua condensada.

Longitud de la manguera de vaciado
..... 1,5 m (4' 11")

Altura máxima de
extracción..... 1,5 m (4' 11")

Longitud máxima de vaciado . . . 4 m (13
pies)

Si la manguera no fuera lo suficientemente larga, se dispone de una manguera de extensión como accesorio opcional de Miele.

Cómo instalar la manguera de desagüe

¡No tire o retuerza la manguera de desagüe, podría resultar dañada!

- La manguera de desagüe alberga una pequeña cantidad de agua. Tenga un recipiente a mano.

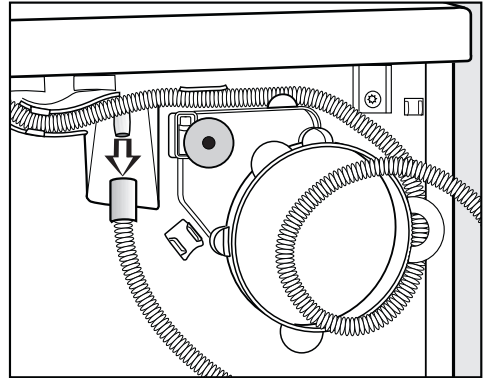

- Extraiga la manguera de desagüe del soporte.
- Vacíe el agua restante en el recipiente.
- Desenrolle la manguera del soporte y suéltela con cuidado de las abrazaderas.

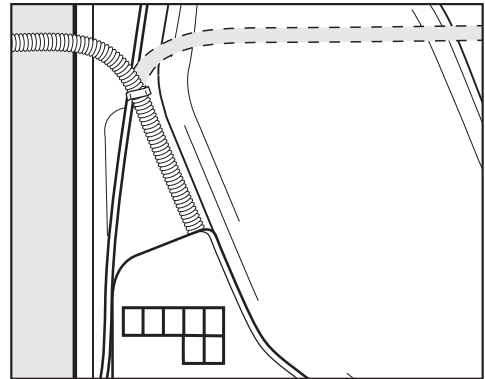

- Guíe la manguera hacia la derecha o la izquierda dependiendo de la instalación.
- Deje la manguera en la abrazadera central para evitar que se retuerza.

Instalación

Cómo desaguar el agua condensada en una pileta

- Asegure la manguera con cuidado, ej., sujetando la manguera al grifo del agua para evitar daños causados por vertidos de agua.
- Utilice la guía curvada para evitar que la manguera se retuerza (consulte la ilustración Vista frontal).

Conexión a un tubo de pileta

- Inserte la manguera de desagüe en el adaptador en Y de la pileta.

Los requisitos de instalación exigen una válvula antirretorno

 Se deberá instalar una válvula antirretorno en las siguientes instalaciones para evitar que el agua fluya de vuelta a la máquina:

- Instalación a un tubo de pileta
- Varias opciones de instalación en caso de que haya adicionalmente otra lavadora o lavavajillas conectado.

Ejemplo: conexión a un tubo de pileta

Conecte la manguera de desagüe directamente con una válvula antirretorno al tubo de pileta.

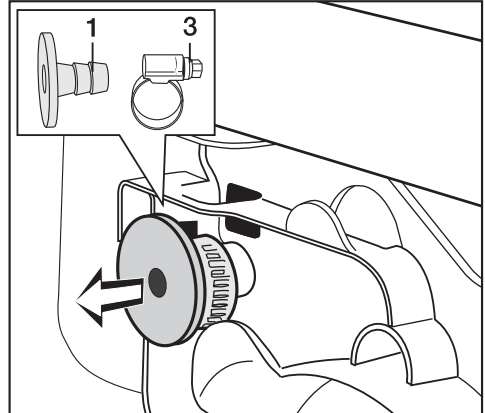

- Retire los accesorios de la parte superior posterior de la secadora: conector **1** y la abrazadera de la manguera **3** situada por detrás.

Instalación

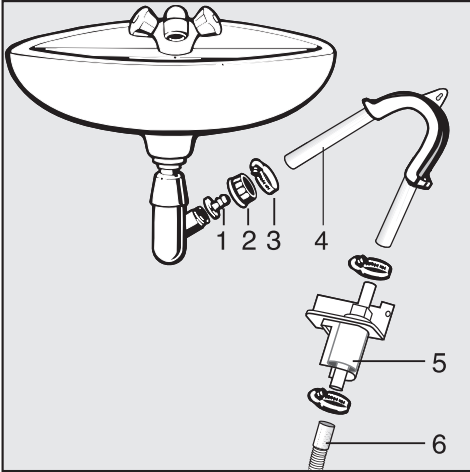

- 1 Conector
- 2 Tuerca de conexión de la piletta
- 3 Abrazadera de manguera
- 4 Extremo de la manguera
- 5 Válvula antirretorno
- 6 Manguera de desagüe de la secadora

- Instale el conector **1** con la tuerca de conexión de la piletta **2** al tubo de subida de la piletta.

Normalmente la tuerca de conexión a la piletta está equipada con una arandela. Retire la arandela.

- Conecte el extremo de la manguera **4** al conector **1**.
- Apriete la abrazadera de la manguera con la ayuda de un destornillador **3** directamente por detrás de la tuerca de conexión a la piletta.

! Instale la válvula antirretorno **5** en vertical o ligeramente inclinada. Si se instala en horizontal, no funcionará correctamente.

- Conecte la válvula antirretorno **5** a la manguera de desagüe de la secadora **6**. Consulte la ilustración para ver la dirección correcta.
- Sujete la válvula antirretorno con las abrazaderas de manguera.

Eliminación de los materiales de empaque

Los materiales de empaque protegen el aparato durante su transporte. Fueron diseñados para ser reciclables y biodegradables.

Para evitar el peligro de asfixia, asegúrese de que los envoltorios de plástico, las bolsas, etc. se desechen de manera segura y se mantengan lejos del alcance de los niños.

Eliminación de los aparatos

Los aparatos antiguos pueden contener materiales reciclables. Comuníquese con las autoridades de reciclamiento de su localidad para ver la posibilidad de reciclar estos materiales.

Asegúrese de que una secadora desechada no entrañe ningún peligro para los niños. Cuando se almacene para desecharla, retire la puerta del compartimento de secado.

Miele

Miele, S. A. de C. V.

Miele Center,
Arquímedes 43
Chapultepec Morales,
C.P. 11580 México, D.F

Servicio post venta:

01800 MIELE 00

(01800 64353 00)

Correo electrónico: servicio@miele.com.mx

www.miele.com.mx

Dirección del fabricante

Miele & Cie. KG
Carl-Miele-Straße 29
33332 Gütersloh
Alemania



www.miele-shop.com

Todos los derechos reservados / 1714

M.-Nr. 09 957 760 / 00

LA INFORMACIÓN ESTÁ SUJETA A CAMBIOS. CONSULTE NUESTRO SITIO WEB PARA OBTENER INFORMACIÓN MÁS ACTUALIZADA EN CUANTO A ESPECIFICACIONES DE PRODUCTOS, INFORMACIÓN TÉCNICA Y DE LA GARANTÍA.