

FM 4500 GR-A

Bruksanvisning

Grill

## Kjære kunde

Takk for at du valgte et av våre høykvalitetsprodukter.

Med dette produktet vil du oppleve perfekt kombinasjon mellom funksjonell design og optimal teknologi. Du kan være sikker på at du vil oppnå perfekte resultater, og at du har full kontroll med det du gjør.

I tillegg vil du finne at miljøet og lavest mulig energiforbruk er satt i høysetet. For at du skal ha størst mulig glede av produktet, ber vi deg å lese denne bruksanvisningen nøye.

Først da vil du kunne utnytte produktet fullt ut, og oppdage at du kanskje får mer enn du hadde trodd på forhånd!

Pass godt på bruksanvisningen så du enkelt kan ta den fram ved behov. La den også følge produktet slik at framtidige eiere kan få full glede av det.

Vi er overbevist om at du blir fornøyd!

Lykke til!

I denne brukerinformasjonen er det brukt følgende symboler:



**OBS! Viktig å lese!** Viktige anvisninger til personsikkerhet og informasjon om hvordan man unngår skader på apparatet



Generelle opplysninger og råd



Opplysninger til vern av miljøet



Farlig spenning

# Innhold

<b>Bruksanvisning</b>	4
Sikkerhetsanvisninger	4
Beskrivelse av apparatet	6
Grillutstyret	6
Betjeningspanelets oppbygging	6
Sensor-kontrollfelt	7
Indikatorlamper	7
Restvarmeindikator	7
Forberede apparatet	8
Bruke grillen	8
Betjene apparatet	9
Slå på og av apparatet	9
Stille inn grillnivå	9
Bruke barnesikringen	10
Bruke timeren	11
Automatisk utkobling	13
Tips til koking og steking	14
Rengjøring og pleie	15
Glasskeramikk	15
Grill	16
Hva må gjøres hvis ...	17
Avfallsbehandling	18
<b>Montasjeveiledning</b>	19
Sikkerhetsinformasjoner	19
Montasje	20
Montering av flere frontline-platetopper	23
Typeskilt	27
<b>Garanti/Kundeservice</b>	28
<b>Service</b>	31

# Bruksanvisning



## Sikkerhetsanvisninger

Ta hensyn til disse anvisningene, ellers faller reklamasjonsrettighetene bort dersom det oppstår feil.

### Riktig bruk

- Personer (også barn), som på grunn av sine fysiske, sensoriske eller mentale ferdigheter eller på grunn av sin uerfarenhet eller ukyndighet ikke er i stand til å benytte apparatet på en sikker måte, må ikke bruke det uten å være under oppsyn av eller få rettledning fra en ansvarlig person.
- Hold alltid produktet under oppsyn når det er i drift.
- Dette apparatet må kun brukes for grilling av mat i vanlig husholdning.
- Apparatet må ikke brukes som arbeids- eller avlastningsplate.
- Det er ikke tillatt å foreta endringer eller ombygginger på apparatet.
- Brennbare væsker, lett antenkelige materialer eller gjenstander som kan smelte (f.eks. folier, kunststoff, aluminium) må ikke legges eller oppbevares oppå eller i nærheten av apparatet.

### Sikkerhet for barn

- Hold alltid små barn borte fra apparatet.
- La større barn arbeide ved apparatet kun under veiledning og tilsyn.

### Generell sikkerhet

- Montering og tilkoping av apparatet må kun utføres av utdannet og autorisert fagperson.
- Innbyggingsapparater må kun brukes etter innbygging i standardiserte, passende innbyggingsmøbler og benkeplater.
- Ved feil på apparatet eller ved skader i glasskeramikken (sprekker, brudd eller riss) må apparatet slås av og koples fra strømmettet for å forhindre fare for elektrisk støt.
- Reparasjoner på apparatet må kun utføres av utdannet og autorisert fagperson.

## Sikkerhet under bruk

- Fjern etiketter og folie fra glasskeramikken.
- Det foreligger forbrenningsfare hvis du arbeider uaktsomt ved apparatet.
- Kabler fra elektriske apparater må ikke komme i berøring med den varme overflaten.
- Overopphetet matfett og olje antennes lett. OBS! Brannfare!
- Kvel ev. flammer med et grytelokk, du må aldri bruke vann for å slukke en flamme.
- Still alle brytere på null og slå av kjøkkenventilatoren ved brann.
- Slå apparatet av etter hver gangs bruk.

## Sikkerhet ved rengjøring

- Apparatet må være avslått og avkjølt når du rengjør det.
- Det er av sikkerhetsgrunner ikke tillatt å rengjøre apparatet med dampstråler eller høytrykksspyler.

## Hvordan unngå skader på apparatet

- Glasskeramikken kan skades av fallende gjenstander.

# Beskrivelse av apparatet

## Grillutstyret

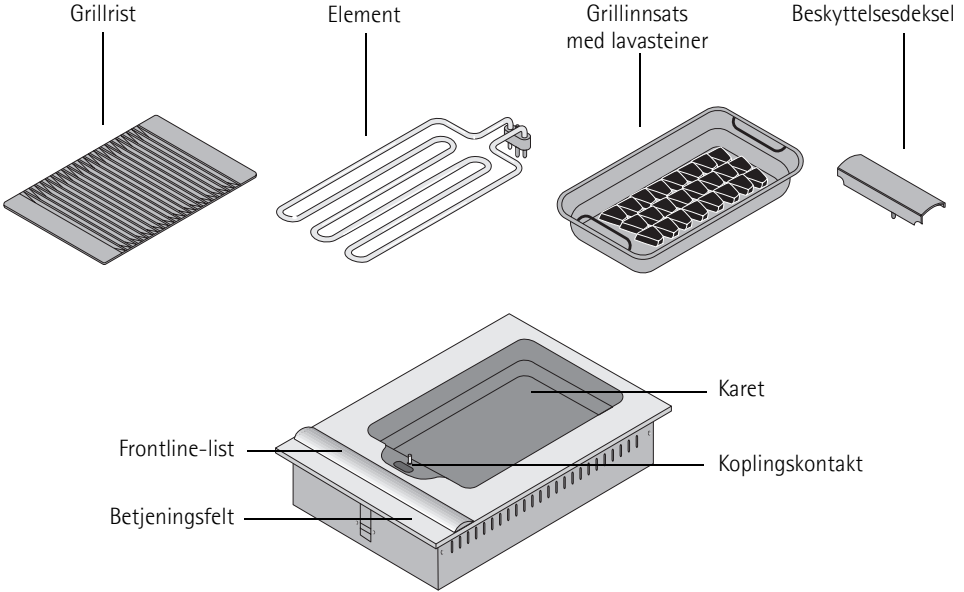

## Betjeningspanelets oppbygging

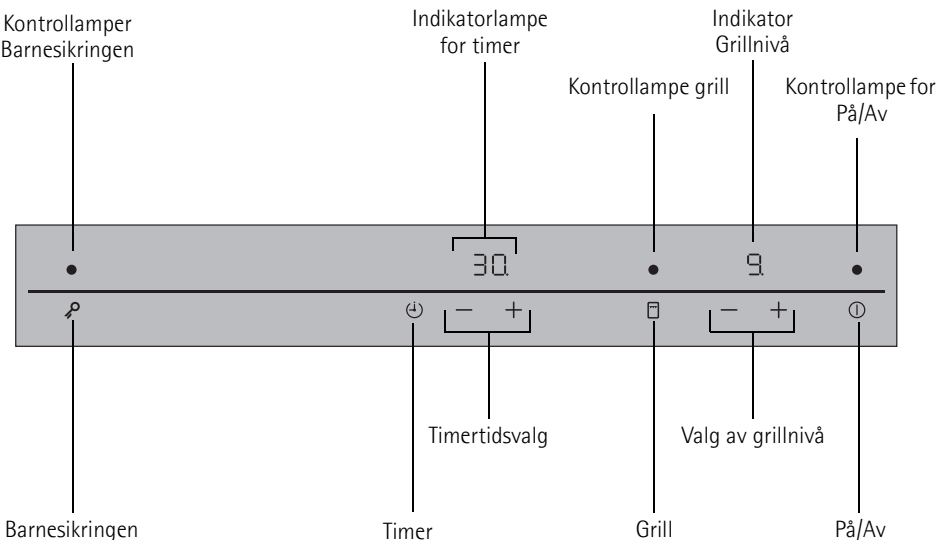

## Sensor-kontrollfelt

Apparatet betjenes med sensor-kontrollfeltene. Funksjonene styres ved å berøre sensorfeltene og bekrefte med indikatorlamper og pipesignaler.

Berør sensorfeltene ovenfra, uten å komme borti de øvrige sensorfeltene.

Sensorfelt		Funksjon
ⓘ	På / Av	Slå på og av apparatet
+	Øke innstillingene	Øke grillnivå
-	Redusere innstillingene	Redusere grillnivå
🕒	Timer	Timer-valg
+	Øke innstillingene	Øke timer-tiden
-	Redusere innstillingene	Redusere timer-tiden
🔑	Barnesikring	Sperre betjeningspanel for barn

## Indikatorlamper

Indikatorlampe	Beskrivelse
0	intet grillnivå innstilt
1 - 9	Grillnivåer
E	Feil
H	Restvarme
L	Barnesikring
-	automatisk utkopling

## Restvarmeindikator



**Advarsel!** Restvarmen kan forårsake forbrenning. Etter at apparatet er slått av, trenger det litt tid på å kjøle seg ned. Ta hensyn til restvarmeindikator **H**.

## Forberede apparatet

### Bruke grillen



Grillen må kun brukes når grillinnsatsen er satt i.

1. Sett grillinnsatsen med lavasteinene inn i grillen. Under grilling vil lavasteinene absorbere fett som siver ut.
2. Hold grillristen fast med begge hendene og før den på skrått bakover til den sitter i festet (A).
3. Senk grillristen og sett pluggen på plass i koblingskontakten (B).



Ved svært fettholdig mat, kan lavasteinene erstattes med vann. Riktig vannmengde er viktig.



Koblingkontakten har strømførende deler og må beskyttes mot fuktighet. Hell bare på vann når beskyttelsesdekslet er satt på plass i koblingskontakten.

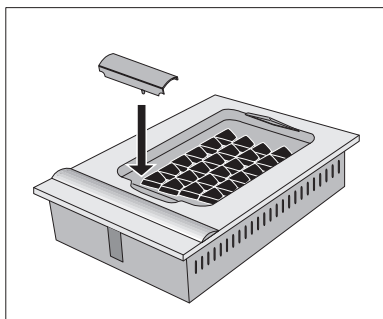
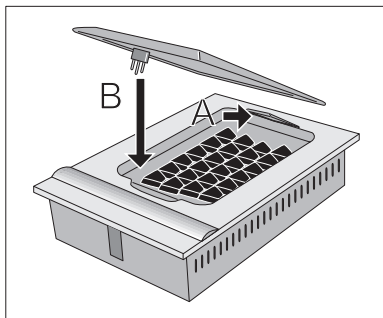



# Betjene apparatet

## Slå på og av apparatet

	Betjeningsfelt	Indikatorlampe	Kontrolllampe
Slå på	ⓘ Berør i 2 sekunder	☐ / ☐	lyser
Slå av	ⓘ Berør i ett sekund	☐ / ingen	slukker



OBS! Koplingskontakten har strømførende deler. Apparaten må kun brukes med tørr koplingskontakt.



Når apparatet er slått på må du stille inn en funksjon innen ca. 10 sekunder, ellers slår apparatet seg automatisk av igjen.

## Stille inn grillnivå

	Betjeningsfelt	Indikatorlampe grillnivå
Øke	+ berøres	☐ til ☐
Redusere	- berøres	☐ til ☐
Slå av	+ og - berøres samtidig	☐



Når du velger et grillnivå, blinker indikatorlampen til grillnivået er nådd. Når grillnivået er nådd, høres et pipesignal.





Hvis grillristen ikke sitter riktig på plass, blir ikke apparatet varmt.

## Bruke barnesikringen



Barnesikringen sperrer utilsiktet bruk av apparatet.

### Aktivere barnesikringen

Trinn	Betjeningsfelt	Indikatorlampe/signal
1.	ⓘ Slå på apparatet (ikke still inn kokenivå)	
2.	 berøres	

Apparatet slår seg av. Nå er barnesikringen aktivert.

### Deaktivere barnesikringen

Trinn	Betjeningsfelt	Indikatorlampe/signal
1.	ⓘ Slå på apparatet	
2.	 berøres	 lyser

Apparatet slår seg av. Nå er barnesikringen deaktivert.

### Hoppe over barnesikringen

Slik kan barnesikringen deaktiveres for en enkelt tilberedningsprosess; sikringen forblir aktivert etterpå.

Trinn	Betjeningsfelt	Indikatorlampe/signal
1.	ⓘ Slå på apparatet	
2.	 og  berøres samtidig	 / Pipesignal

Til neste gang apparatet slås av, kan det brukes som vanlig.

## Bruke timeren

To funksjoner er mulige:

Funksjon	Forutsetning	Resultat over tid
<b>Korttidsmåling</b> Øverste kontrollampe	⌚ 1x berøres	Akustisk signal 🔊 aktiveres
<b>Utkoblings- automatikk</b> Nederste kontrollampe	⌚ 2x berøres	Akustisk signal 🔊 aktiveres Grill kobles ut



Begge funksjoner kan brukes samtidig. Begge tider vises ved visning av den korteste tiden.

Når innstilt tid er ute, høres et pipesignal, og 🗲 lyser i displayet.

### Stille inn tid

Trinn	Betjeningsfelt	Indikator
1.	⌚ berøres	Kontrollampen blinker
2.	+ eller - berøres	🗲 til 99 minutter

Etter noen sekunder blinker kontrollampen langsommere.

Nå er tiden innstilt.

Tiden telles ned mot null.

### Slå av timer-funksjonen

Trinn	Betjeningsfelt	Indikator
1.	⌚ berøres	Kontrollampen blinker raskere Resterende tid vises
2.	- berøres	Den resterende tiden telles ned til 🗲.

Kontrollampen slukker.

Timer-funksjonen er slått av.

## Endre tiden

Trinn	Betjeningsfelt	Indikator
1.	⌚ berøres	Kontrollampen blinker raskere Resterende tid vises
2.	+ eller - berøres	01 til 99 minutter

Etter noen sekunder blinker kontrollampen langsommere.  
Nå er tiden innstilt.  
Tiden telles ned mot null.

## Vise resterende tid

Trinn	Betjeningsfelt	Indikator
1.	⌚ berøres	Kontrollampen blinker raskere Resterende tid vises

Etter noen sekunder blinker kontrollampen langsommere.

## Deaktivere pipesignalet

Trinn	Betjeningsfelt	Pipesignal
1.	⌚ berøres	Akustisk kvittering.

Pipesignalet opphører.

## Automatisk utkobling

- Hvis ett eller flere sensorfelt er tildekket i mer enn ca. 10 sekunder, f.eks. på grunn av en grytelapp, høres et pipesignal, og apparatet slår seg automatisk av.
- Hvis apparatet ikke blir slått av etter 90 minutter eller grillnivået/temperaturen ikke endres, slår apparatet seg automatisk av.  kommer til syne.

### Betjeningsfelt



Fuktighet (f.eks. en våt klut) eller væske som koker over på betjeningsfeltet slår apparatet øyeblikkelig av.

## Tips til koking og steking



### **Akrylamidopplysninger**

Ifølge de nyeste vitenskapelige resultatene kan sterk bruning av matvarer, spesielt ved stivelsesholdige produkter, forårsake helsemessige skader på grunn av akrylamid. Derfor anbefaler vi å tilberede matrettene ved lave temperaturer og ikke brune maten for sterkt.

## Rengjøring og pleie



**Forsiktig!** Under rengjøringen må apparatet være avslått. La apparatet avkjøle, til alle delene kan berøres uten fare.



**OBS!** Skarpe og skurende rengjøringsmidler skader apparatet. Rengjør med vann og oppvaskmiddel.



**OBS!** Rester etter rengjøringsmidler skader apparatet. Fjern rester med vann og oppvaskmiddel.

## Glasskeramikk



**OBS!** Koblingskontakten har strømførende deler. Rengjør apparatet med påsatt beskyttelsesdeksel.

1. Tørk av apparatet med en fuktig klut tilsatt litt oppvaskmiddel.
2. Gni apparatet helt tørt med en ren klut.

## Avtakbar frontline-list

Frontline-listen av aluminium festes med magnet. Den er lett å trekke av for hånd og kan rengjøres med oppvaskmiddel. Ikke bruk skurende eller slipende rengjøringsmidler. Ikke vask listen i oppvaskmaskinen.

## Grill

### Grillrist og grillinnsats

Rengjør grillrist og grillinnsats etter hver gangs bruk. Elementet kan fjernes for rengjøring av grillristen.



OBS! Støpselet på elementet må ikke dypes ned i vann.

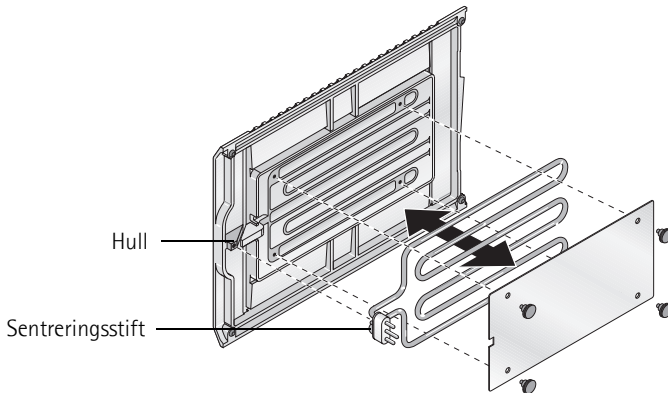

#### Fjern elementet

1. Ta grillristen ut av apparatet
2. Løsne skruene på undersiden av grillristen.
3. Ta av platen.
4. Fjern elementet.

#### Rengjør grillrist og grillinnsats.

Fjern smuss med en børste.

Legg hardnakkert smuss i bløt i varmt oppvaskvann.



Hvis det oppstår grå misfarging, kan du av og til gni grillristen inn med olje.

#### Sett på igjen elementet

1. Stikk sentreringsstiften på varmestaven inn i hullet på grillristen og legg på platen.
2. Sett på skruene og trekk dem til.







Foran koplingskontakten befinner det seg en grilltemperatursensor. Sensorens kontaktflate til grillristen må alltid holdes ren.

### Lavasteiner

Så snart det har samlet seg mye fett på lavasteinene, må lavasteinene rengjøres. Rengjør lavasteinene i oppvaskmaskinen i en kurv som egner seg for oppvaskmaskin, eller i varmt oppvaskvann.



## Hva må gjøres hvis ...

Problem	Mulig årsak	Løsning
Apparatet slår seg ikke på eller fungerer ikke	Det er gått mer enn 10 sekunder siden du slo apparatet på	Slå apparatet på igjen.
	Barnesikringen er på 	Deaktiver barnesikringen (se kapittelet "Barnesikring")
	Du har berørt flere sensorfelt samtidig	Berør bare ett sensorfelt
	Sensorfeltene er delvis dekket av en våt klut eller av væske	Fjern kluten eller væsken. Slå apparatet på igjen.
	Automatisk utkobling har løst seg ut 	Slå apparatet på igjen
 vises eller apparatet blir ikke varmt	Grillristen er ikke satt riktig på plass	Sett grillristen riktig på plass i koblingskontakten
Grillen reagerer ikke eller er for varm	Grilltemperatursensor eller grillrist er tilsmusset	Rengjør sensor og grillrist
 og tall vises.	Feil i elektronikken	Kople apparatet fra strømmenetten noen minutter (ta ut sikringen i husets installasjon) Hvis  vises når du slår apparatet på igjen, ta kontakt med kundeservice

**Hvis du ikke får rettet på problemet med løsningstipsene over, ta kontakt med din forhandler eller med kundeservice.**



**Advarsel!** Reparasjoner på apparatet må kun utføres av fagpersoner. Ukyndig utførte reparasjoner kan føre til alvorlig fare for den som bruker apparatet.



Feil som er oppstått på grunn av feil bruk av apparatet kan ikke rettes kostnadsfritt av kundetekniker eller forhandler, selv om dette skjer innenfor reklamasjonstiden.

# Avfallsbehandling



## Emballasjemateriale

Emballasjematerialene er miljøvennlige og kan resirkuleres. Kunststoffene er merket med f.eks. >PE<, >PS< osv. Sørg for å kaste emballasjematerialene ifølge merkingen i den kommunale avfallshåndterings oppsamlingsbeholdere.



## Kassert apparat

Symbolet  på produktet eller på emballasjen viser at dette produktet ikke må behandles som husholdningsavfall. Det skal derimot bringes til et mottak for resirkulering av elektrisk og elektronisk utstyr. Ved å sørge for korrekt avhending av apparatet, vil du bidra til å forebygge de negative konsekvenser for miljø og helse som gal håndtering kan medføre. For nærmere informasjon om resirkulering av dette produktet, vennligst kontakt kommunen, renovasjonsselskapet eller forretningen der du anskaffet det.

# Montasjeveiledning



## Sikkerhetsinformasjoner

OBS! Viktig å lese!

Lover, forordninger, direktiver og standarder som gjelder i det landet der apparatet skal brukes, må overholdes (sikkerhetsbestemmelser, saks- og forskriftsmessig avfallsbehandling osv.).

Montering skal kun utføres av fagperson.

Minsteavstandene til andre apparater og møbler skal overholdes.

Ved montering skal berøringsbeskyttelsen garanteres, for eksempel må eventuelle skuffer direkte under apparatet monteres med beskyttelsesbunn.

Snittflatene på arbeidsplaten skal beskyttes mot fuktighet med et egnet tetningsmateriale.

Tetningsmaterialet skal slutte tett mellom apparatet og benkeplaten.



### Fare for personskader pga. elektrisk spenning.

- Nett-tilkoplingsklemmen er spenningsførende.
- Skill klemmen fra strømmettet.
- Ta hensyn til koplingskjemaet.
- Ta hensyn til sikkerhetsbestemmelsene for elektroteknikk.
- Sørg for at monteringen er gjort forskriftsmessig, slik at apparatets indre ikke kan berøres.
- Den elektriske tilkoplingen må utføres av fagperson.



### Fare for skader på apparatet pga. elektrisk spenning.

- Løse og uforvarselige pluggforbindelser kan overopphete klemmen.
- Klemmen skal forbindes forskriftsmessig.
- Kabelen skal strekkavlastes.
- Ved en- eller tofaset tilkopling må det brukes passende strømtilkoplingskabel av type H05BB-F Tmaks 90°C (eller bedre).
- Hvis strømtilkoplingskabelen til dette apparatet er skadet, må den skiftes ut med en spesiell tilkoplingskabel (type H05BB-F Tmaks 90°C; eller bedre). Denne kabelen får du kjøpt hos kundetjenesten.

Den elektriske installasjonen må gjøres av autorisert installatør. Dersom apparatet tilkobles fast (uten kabel og plugg) må det i den elektriske installasjonen tilkoples en innretning som gjør det mulig å skille apparatet fra strømmettet med en universalpolet kontaktåpningsvidde på minst 3 mm. Egnete skilleinnretninger er f.eks. LS-bryter, sikringer (skruesikringer må tas ut av holderen), FI-bryter og kontaktorer.

# Montasje

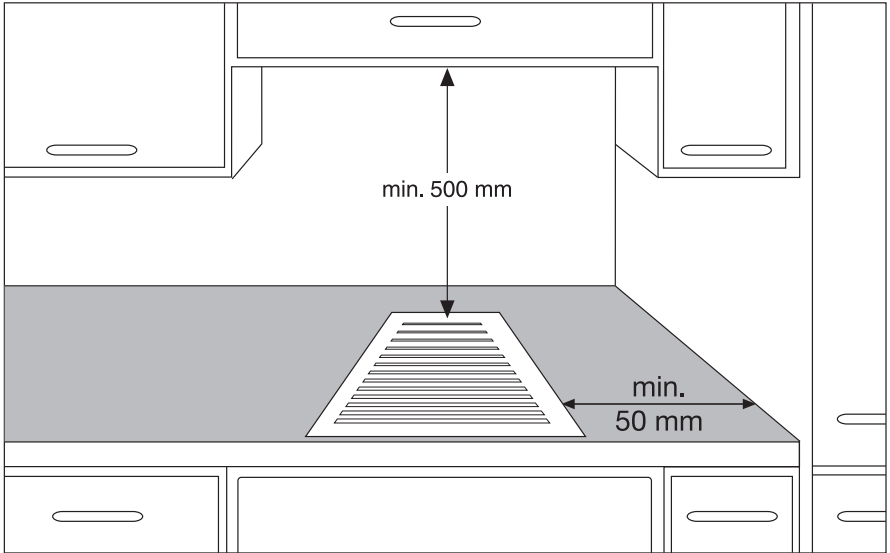

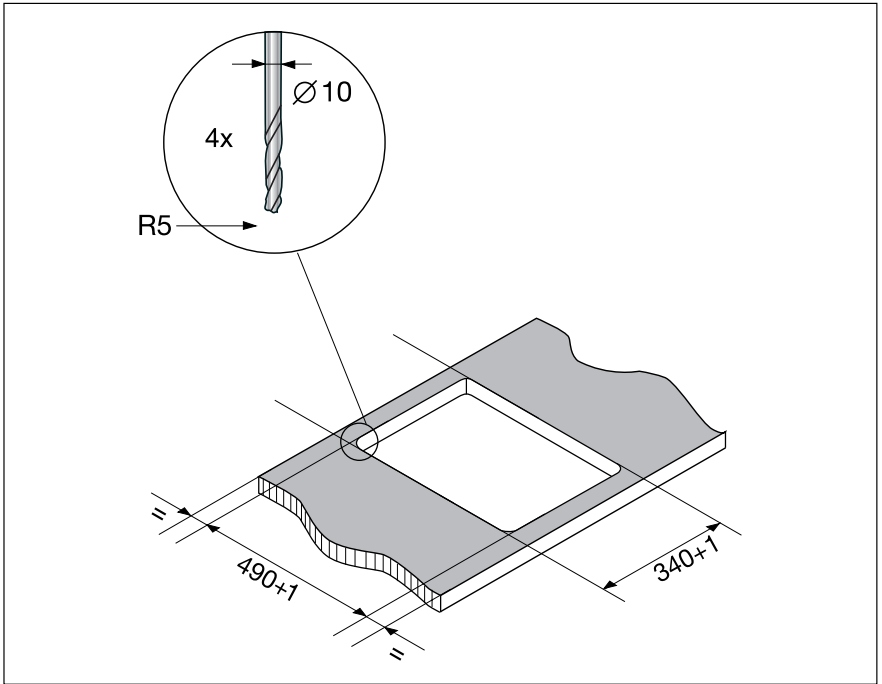

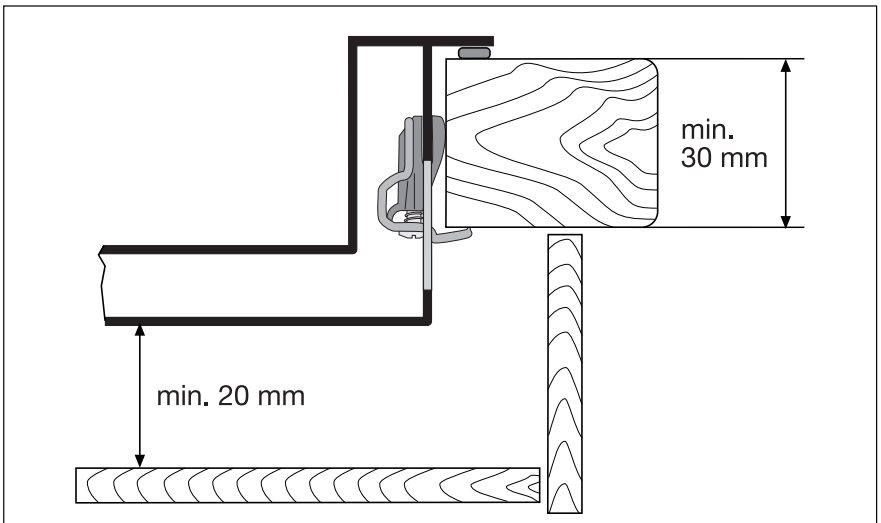
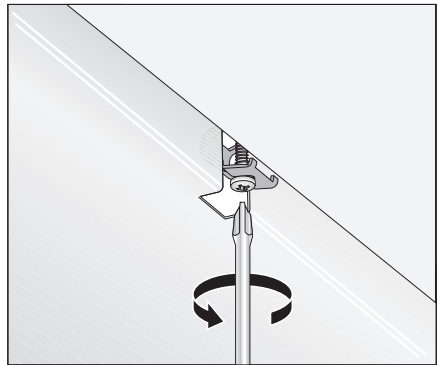
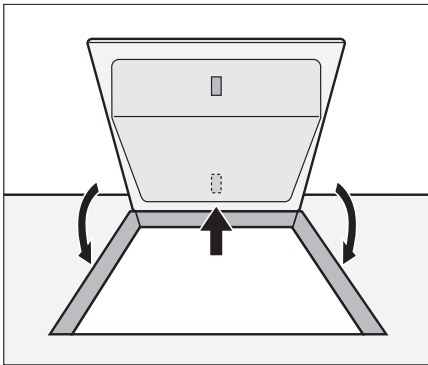
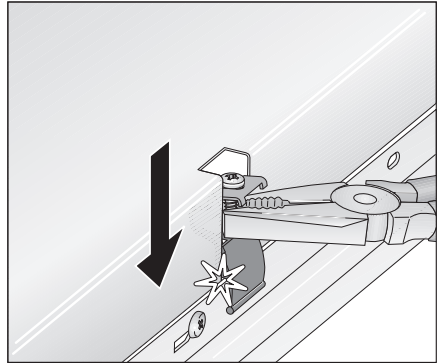
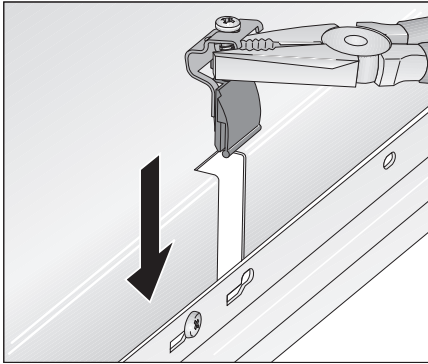

## Montering av flere frontline-platetopper

**Ekstra deler:** Forbindelsesbjelke(r), varmebestandig silikon, gummikloss, skrape-klinge.



Bruk kun varmebestandig spesialsilikon.

### Utskjæring

**Avstand til vegg:** minst 50 mm

**Dybde:** 490 mm

**Bredde:** Adder bredden på alle innbyggingsapparatene, trekk fra 20 mm (se også "Oversikt over bredden på alle apparatene")

Eksempel:

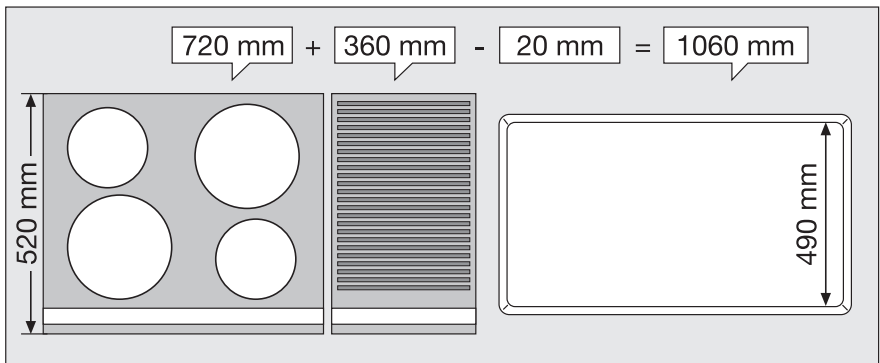

### Montering av flere apparater

1. Beregn og skjær ut utskjæringen.
2. Trekk frontline-listen for hånd av apparatene (magnetisk feste).
3. Legg apparatene enkeltvis ned på et mykt underlag med undersiden opp (for eksempel et pledd).
4. Skru/klips støttebeslagene/skrueklemmene på plass i de riktige hullene i apparatens kledning.

- Sett det første apparatet ned i utskjæringen. Legg forbindelsesbjelken ned i utskjæringen og skyv bjelken halvveis under apparatet.

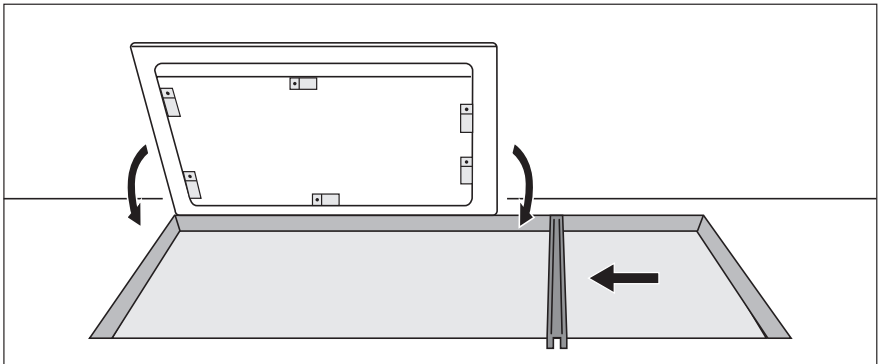

- Påfør silikon på de hjørnene på apparatene som skal sitte mot hverandre. Påfør silikon på tverrbjelkens ender.

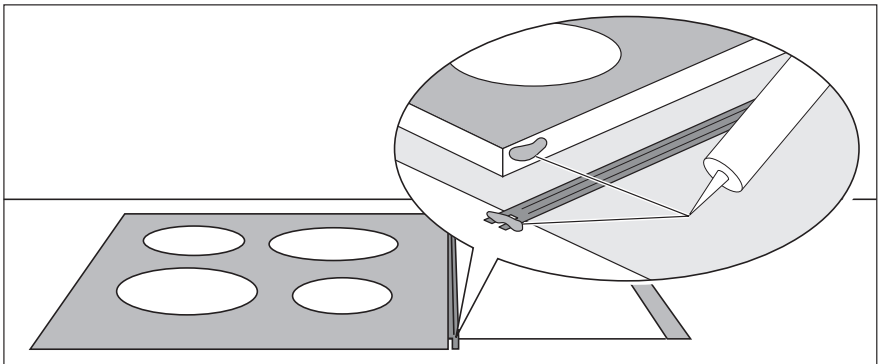

- Skrut støttebeslagene/skruklemmene løst på plass til arbeidsplaten og forbindelsesbjelken fra undersiden.

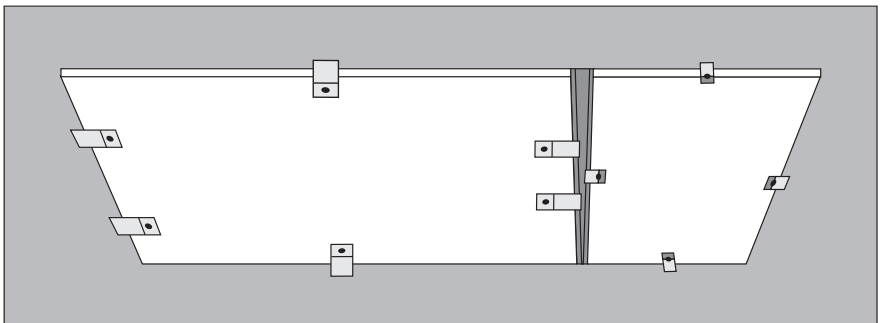



8. Sett frontline-listene på plass på apparatene. Kontroller at frontline-listene sitter riktig og er i flukt med hverandre.

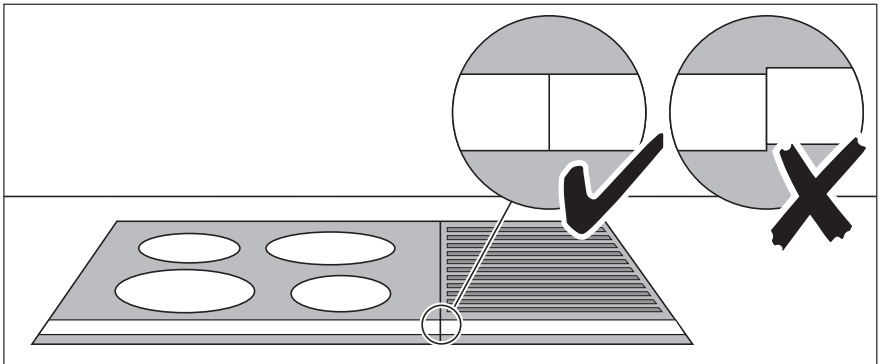

9. Skru støttebeslagene/skruklemmeskruene godt til.  
10. Sprut silikonstriper inn i spalten mellom apparatene.  
11. Fukt silikonstripene med litt såpevann.  
12. Press gummiklossen hardt mot glasskeramikken og trekk den langsomt langs spalten.

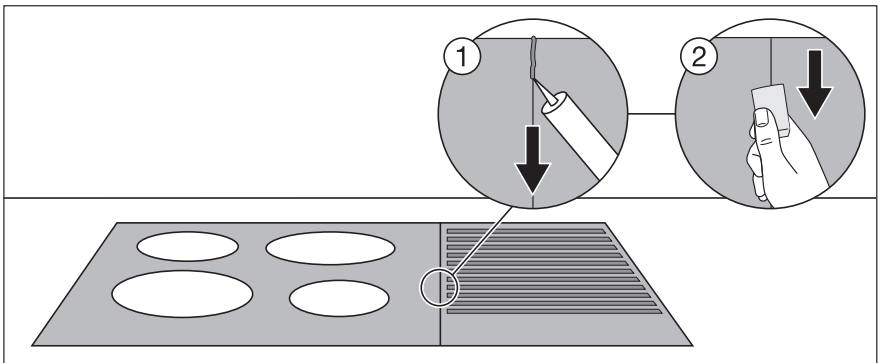

13. La silikonet herde til neste dag.  
14. Fjern overskytende silikon forsiktig med skrapeklingen.  
15. Rengjør glasskeramikken grundig.  
16. Sett frontline-listene på igjen.

## Oversikt over bredden på alle apparatene

### **180 mm**

Avlastningsplate

### **360 mm**

Glasskeramisk kokefelt med 2 varmesoner med strålevarme

Glasskeramisk kokefelt med 2 induksjonsvarmesoner

Gass-platetopp med 2 brennere

Grill

Grill/frityrkoker

Wok

### **580 mm**

Glasskeramisk kokefelt med 4 varmesoner med strålevarme

Gass-platetopp med 4 brennere

### **720 mm**

Glasskeramisk kokefelt med 4 varmesoner med strålevarme

Glasskeramisk kokefelt med 4 induksjonsvarmesoner

Gass-platetopp med 4 brennere

## Typeskilt

AEG-ELECTROLUX

2,0 kW 220 - 240 V

SC   Typ 59 GED 23 K0

Prod-nr: 941 177 721

~ 50 Hz

Serie

FM4500GR-A



# Garanti/Kundeservice

## Service

Ved behov for service på ditt produkt, bør du kontakte din lokale forhandler for å få opplysninger om vår lokale reparatør.

Du kan også besøke vår internettadresse [www.electrolux.no](http://www.electrolux.no) der du finner frem til din nærmeste reparatør eller ringe 815 30 222 for opplysninger vedrørende dette.

### Service og reservedeler

Husk alltid å oppgi modellbetegnelse, produktnummer, serienummer og kjøpsdato ved bestilling av service eller reservedeler. Dette finner du på dataskiltet på produktet og som kan være lurt og skrive opp nedenfor. Husk at kjøpsbevis må fremvises til servicemann ved en eventuell reklamasjon.

Modell betegnelse .....

Produktnummer .....

Serienummer: .....

Kjøpsdato .....

### Reservedeler

Som forbruker kan du bestille deler hos E-Service Oslo AS på:

Telefon: 22 72 58 30

Fax: 22 72 58 80

Internett: [post@e-serviceoslo.no](mailto:post@e-serviceoslo.no)

### Leveringsbetingelser

Produkter solgt til forbruker i Norge, er underlagt Lov om forbrukerkjøp.

Dersom det inntreffer feil eller mangler som omfattes av loven innen lovens frister, utbedres dette uten omkostninger for deg. Feil eller skader som oppstår, som er brukerbettinget eller ligger utenfor leverandørens kontroll, omfattes ikke av loven. En reparasjon vil da normalt belastes bruker.

All service/reparasjon skal utføres av serviceverksteder godkjent av leverandør. Inngrep/reparasjoner skal kun utføres av fagperson og i henhold til gjeldende forskrifter.

Ved næringskjøp mellom to profesjonelle parter gjelder egne bestemmelser i hht. NEL's leveringsbetingelser og Lov om kjøp.

### Leverandør:

Electrolux Home Products Norway A/S

Risløkkveien 2

0508 Oslo

Tlf. 81530222

E-mail: [eha@electrolux.no](mailto:eha@electrolux.no)

Internett: [www.electrolux.no](http://www.electrolux.no)

## Europeisk Garanti

Dette apparatet er dekket av garantien fra Electrolux i alle de landene som er oppført på baksiden av denne håndboken for den tidsperioden som er spesifisert i apparatets garanti eller ellers gjennom kjøpsloven. Hvis du flytter fra et av disse landene til et annet land som er oppført på listen nedenfor, vil apparatets garanti flytte sammen med deg, forutsatt at følgende betingelser overholdes:

- Apparatets garanti starter fra den dato du først kjøpte apparatet, som bekreftes ved fremleggelse av gyldig kjøpsdokument, som utstedes av den som solgte deg apparatet.
  - Apparatets garanti gjelder for samme periode og i samme utstrekning for arbeid og deler for denne spesifikke modellen eller typen apparat, som er i handelen i det nye landet du bor i.
  - Apparatets garanti gjelder personlig for den som opprinnelig kjøpte apparatet og kan ikke overdras til annen bruker.
  - Apparatet installeres og brukes i overensstemmelse med instruksjonene som er utstedt av Electrolux og må kun brukes i vanlig husholdning, dvs. må ikke brukes til kommersielle formål.
  - Apparatet installeres i overensstemmelse med alle relevante forskrifter som gjelder i det nye landet du bor i.
- Bestemmelsene i denne europeiske garantien har ingen innflytelse på de rettighetene du innrømmes gjennom loven.

www.electrolux.com

		
Albania	+35 5 4 261 450	Rr. Pjeter Bogdani Nr. 7 Tirane
Belgique/België/Belgien	+32 2 363 04 44	Bergensesteenweg 719, 1502 Lembeek
Česká republika	+420 2 61 12 61 12	Budějovická 3, Praha 4, 140 21
Danmark	+45 70 11 74 00	Sjællandsgade 2, 7000 Fredericia
Deutschland	+49 180 32 26 622	Muggenhofer Str. 135, 90429 Nürnberg
Eesti	+37 2 66 50 030	Mustamäe tee 24, 10621 Tallinn
España	+34 902 11 63 88	Carretera M-300, Km. 29,900 Alcalá de Henares Madrid
France	www.electrolux.fr	
Great Britain	+44 8705 929 929	Addington Way, Luton, Bedfordshire LU4 9QQ
Hellas	+30 23 10 56 19 70	4 Limnou Str., 54627 Thessaloniki
Hrvatska	+385 1 63 23 338	Slavonska avenija 3, 10000 Zagreb
Ireland	+353 1 40 90 753	Long Mile Road Dublin 12
Italia	+39 (0) 434 558500	C.so Lino Zanussi, 26 - 33080 Porcia (PN)
Latvija	+37 17 84 59 34	Kr. Barona iela 130/2, LV-1012, Riga
Lithuania	+3702780607	<b>Žirmūnų 67, LT-09001 Vilnius</b>
Luxembourg	+352 42 431 301	Rue de Bitbourg, 7, L-1273 Hamm
Magyarország	+36 1 252 1773	H-1142 Budapest XIV, Erzsébet királyné útja 87
Nederland	+31 17 24 68 300	Vennootsweg 1, 2404 CG - Alphen aan den Rijn
Norge	+47 81 5 30 222	Risløkkvn. 2 , 0508 Oslo
Österreich	+43 18 66 400	Herziggasse 9, 1230 Wien
Polska	+48 22 43 47 300	ul. Kolejowa 5/7, Warszawa
Portugal	+35 12 14 40 39 39	Quinta da Fonte - Edifício Gonçalves Zarco - Q.35 2774 - 518 Paço de Arcos
Romania	+40 21 451 20 30	Str. Garii Progresului 2, S4, 040671 RO
Schweiz/Suisse/Svizzera	+41 62 88 99 111	Industriestrasse 10, CH-5506 Mägenwil
Slovenija	+38 61 24 25 731	Electrolux Ljubljana d.o.o. Gerbičeva 98, 1000 Ljubljana
Slovensko	+421 2 43 33 43 22	Electrolux Slovakia s.r.o., Electrolux Domáce spotrebiče SK, Seberiniho 1, 821 03 Bratislava
Suomi	www.electrolux.fi	
Sverige	+46 (0)771 76 76 76	Electrolux Service, S:t Göransgatan 143, S-105 45 Stockholm
Türkiye	+90 21 22 93 10 25	Tarlabası caddesi no : 35 Taksim, Istanbul
Россия	+7 495 937 7837	129090 Москва, Олимпийский проспект, 16, БЦ „Олимпик“
Україна	+380 44 586 20 60	04074 Київ, вул.Автозаводська, 2а, БЦ „Алкон“

## Service

Ved tekniske forstyrrelser, kontroller først om du selv kan løse problemet ved hjelp av bruksanvisningen (kapittelet „Hva må gjøres, hvis...“)

Hvis du ikke kunne løse problemet, kan du ta kontakt med kundetjenesten eller en av våre servicepartnere.

For å kunne hjelpe deg raskt, trenger vi følgende opplysninger:

- Modellbetegnelse
- Produktnummer (PNC)
- Serienummer (S-nr.)  
(se typeskiltet for numrene)
- Type forstyrrelse
- Eventuell feilmelding som meldes fra apparatet
- den keramiske platens treplassers bokstav/tall-kombinasjon

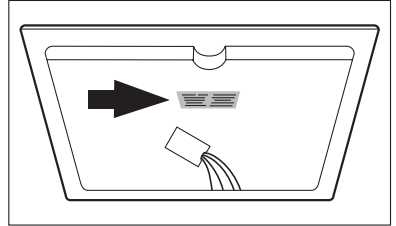

For at du alltid skal ha apparatets identifikasjonstall for hånden når du trenger dem, anbefaler vi at du skriver dem opp her:

Modellbetegnelse: .....

PNC: .....

S-nr. ....

[www.electrolux.com](http://www.electrolux.com)



[www.aeg-electrolux.no](http://www.aeg-electrolux.no)

374 475 708-M-071107-01 Med forbehold om endringer